

Information

Für unsere technischen Geräte übernehmen wir im Rahmen unserer Garantiebedingungen die Garantie für einwandfreie Beschaffenheit. Die Dauer der Garantiezeit richtet sich nach unserem zum Zeitpunkt des Kaufs gültigen Angebot. Ist bei einem Gerät keine längere Frist angegeben, so beträgt die Garantiezeit 6 Monate. Die Garantiezeit beginnt mit der Übergabe. Den Zeitpunkt weisen Sie bitte durch Kaufbeleg nach (Kassenzettel, Rechnung, Lieferschein, ...).

Wasch-Trocken- Vollautomat

DUO 1082

Bestell-Nr. 029.996

DUO 1102

Bestell-Nr. 030.005

**Schickedanz AG u.Co
90750 Fürth/Bayern**

Gebrauchsanweisung

Informationen

Bevor Sie Ihren Wasch/Trockenvollautomaten in Betrieb nehmen, bitten wir Sie, dieses Büchlein aufmerksam zu lesen. Sie werden dann sehr rasch mit Ihrem neuen Gerät vertraut sein.

Viel Freude wünscht Ihnen

Großversandhaus Quelle

Transportschaden

Bitte prüfen Sie sofort, ob das Gerät unbeschädigt angeliefert wurde. Falls Sie einen Transportschaden feststellen, nehmen Sie das Gerät im Zweifelsfall nicht in Betrieb, sondern wenden Sie sich bitte entweder an die Quelle-Verkaufsniederlassung oder an das Regional-Lager, das Ihr Gerät angeliefert hat. Die Telefon-Nummer finden Sie auf den Kaufbelegen bzw. Lieferschein.

EIN ETWAS ANDERES GERÄUSCH!

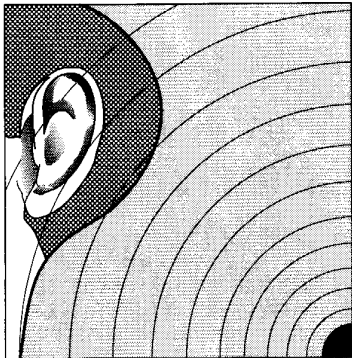

Das im Vergleich zu früheren Waschmaschinen abweichende Geräusch **beim Schleudern** Ihres neuen Waschtrockners ist Kennzeichen einer modernen Antriebstechnik mit einem elektronisch gesteuerten Kollektor-Universal-Motor. Dieser neue Antrieb ermöglicht

- das wäscheschonende Waschen mit Sanftanlauf
- die bessere Wäscheverteilung beim Schleudern und
- das gute Standverhalten während des Schleuderns.

Dies alles sind unter anderem Vorteile Ihres neuen Waschtrockners.

Achtung!

- Eventuell befinden sich in Ihrem Vollautomaten geringe Wasserrückstände. Diese sind auf die sehr gründlichen Prüfungen zurückzuführen, denen jedes Gerät unterzogen wird.
- Während der ersten Trockenvorgänge verdunstet die Fettung auf den Heizstäben und der Außentrommel. Es kann deshalb während der ersten Trockenvorgänge zu einer leichten Geruchsbildung kommen.

Für diese Gebrauchsanweisung wurde Recyclingpapier verwendet - der Umwelt zuliebe!

Verbrauchswerte/Trocknen für DUO 1102 **Trocknen**

Trockengrad	WA-Schleuder-drehzahl U/min	Beladung kg	Stromverbrauch kWh	Wasser-verbrauch Liter	Programmdauer Minuten
Baumwolle schranktrocken	1000	4,5 1. Füllung 2,25	1,8	24	75-85
schranktrocken	1000	2. Füllung 2,25	1,7	23	70-80
bügeltrocken	1000	2,25	1,4	18	50-60
Pflegeleicht schranktrocken	650	1,5	1,1	27	80-90

Die Verbrauchswerte können z.B. je nach Netzspannung, Anschlußwert, Wasserdruck, Art und Menge der Wäschebeladung von den angegebenen Werten abweichen.

Notizen

KOCH- u. BUNTWÄSCHE*			
SCHRANKTROCKEN		BÜGELTROCKEN	
FÜLLMENGE	ZEIT	FÜLLMENGE	ZEIT
2,25 kg	75-85 min	2,25 kg	50-60 min
2,0 kg	65-75 min	2,0 kg	45-55 min
1,5 kg	50-60 min	1,5 kg	35-45 min

* Angabe der Trockenzeiten bei voller Heizleistung.

Einstellung: Trockenzeitwähler 0-100 min, orange Skala.
 Programmwähler Position 

Achten Sie bitte bei der Trockenzeit-Einstellung darauf, daß sich die Trockenzeiten je nach Wäscheart bei der 2. Füllung um 5-10 Minuten verringern.

PFLEGELEICHTE GEWEBE**			
SCHRANKTROCKEN		BÜGELTROCKEN	
FÜLLMENGE	ZEIT	FÜLLMENGE	ZEIT
1,5 kg	80-90 min	1,5 kg	60-70 min
1,0 kg	60-70 min	1,0 kg	45-55 min
0,5 kg	45-50 min	0,5 kg	35-40 min

** Angabe der Trockenzeiten bei halber Heizleistung.

Einstellung: Trockenzeitwähler 0-100 min, schwarze Skala.
 Programmwähler Position 

Verpackungs- u. Altgeräte-Entsorgung	4
Gerätebeschreibung	5
Wichtige Sicherheitshinweise	6-7
Entfernen der Transportsicherungen	8-9
Aufstellung	10
Wasserzulauf	10
Wasserablauf	11
Elektrischer Anschluß	11
Beschreibung der Bedienungsblende	12
Bedienung/Einstellung der Programme	13-14
Öffnen der Einfülltür	15
Füllmengen	15
Waschmittelzugabe	16
Waschmittelart und -menge	17
Energiespar-Tips	18
Färben u. Entfärben	18
Kurzanweisung	19
Waschvorbereitungen	20
Fleckenentfernung	21
Wäschegewichte	22
Beachtenswerte Ratschläge	22
Trocknungs-Hinweise	23-26
Internationale Pflegekennzeichen	27
Pflege und Wartung	28-30
Unterbau	31
Technische Hinweise und Kundendienst	32
Was ist, wenn	32
Technische Daten	33
Anschriften der Kundendienststellen	34
Programmübersicht/Waschen	36-39
Trockenzeiten	40-42
Verbrauchswerte/Trocknen	41-43
Garantie-Information	44

Die Gebrauchsanweisung gilt für mehrere Geräte. Deshalb ergeben sich Detailabweichungen je nach Gerätetyp.

Hinweis zur Verpackungsentsorgung

Verpackungen und Packhilfsmittel von Quelle Elektro-Großgeräten sind mit Ausnahme von Holzwerkstoffen recyclingfähig und sollen grundsätzlich der Wiederverwertung zugeführt werden.

- Verpackungen von Großgeräten können Sie bei der Anlieferung der Geräte unseren Vertragspediteuren zurückgeben. Diese veranlassen dann die Weitergabe zur Verwertung bzw. Entsorgung. Falls Sie davon nicht Gebrauch gemacht haben, empfehlen wir Ihnen:
 - Papier-, Pappe- und Wellpappeverpackungen sollten in die entsprechenden Sammelbehälter gegeben werden.
 - Kunststoffverpackungsteile sollten ebenfalls in die dafür vorgesehenen Sammelbehälter gegeben werden. Solange solche in Ihrem Wohngebiet noch nicht vorhanden sind, können Sie diese Materialien zum Hausmüll geben.

Als Packhilfsmittel sind bei Quelle nur recyclingfähige Kunststoffe zugelassen, z.B.:

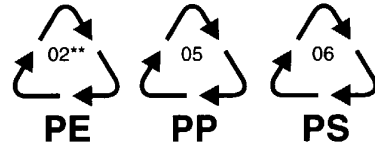

In den Beispielen steht

PE für Polyethylen** 02 \triangleq PE-HD
04 \triangleq PE-LD

PP für Polypropylen
PS für Polystyrol

Entsorgung der Altgeräte

Das Altgerät ist vor Verschrottung funktionsuntüchtig zu machen, d.h. das Netzkabel muß entfernt werden. Ebenso muß der Türverschluß unbrauchbar gemacht werden, damit Kinder sich nicht selbst einschließen können.

Alle Kunststoffteile des Gerätes sind mit international genormten Kurzzeichen gekennzeichnet. Somit ist bei der Geräteentsorgung eine Trennung nach sortenreinen Kunststoffabfällen für umweltbewußtes Recycling möglich.

Bitte erfragen Sie in Ihrer Gemeindeverwaltung die zuständige Entsorgungsstelle. Auf besonderen Wunsch nehmen wir bei Anlieferung des Neugerätes das Altgerät gegen eine geringe Gebühr sofort zurück.

Verbrauchswerte/Trocknen für DUO 1082

Trocknen

Trockengrad	WA-Schleuderdrehzahl U/min	Beladung kg	Stromverbrauch kWh	Wasserverbrauch Liter	Programmdauer Minuten
Baumwolle schranktrocken	850	4,5 1. Füllung	1,9	25	80-90
		2,25 2. Füllung			
schranktrocken	850	2,25	1,8	24	75-85
bügeltrocken	850	2,25	1,5	20	55-65
Pflegeleicht schranktrocken	650	1,5	1,1	27	80-90

Die Verbrauchswerte können z.B. je nach Netzspannung, Anschlußwert, Wasserdruck, Art und Menge der Wäschebeladung von den angegebenen Werten abweichen.

Notizen

KOCH- u. BUNTWÄSCHE*			
SCHRANKTROCKEN		BÜGELTROCKEN	
FÜLLMENGE	ZEIT	FÜLLMENGE	ZEIT
2,25 kg	80-90 min	2,25 kg	55-65 min
2,0 kg	70-80 min	2,0 kg	50-60 min
1,5 kg	55-65 min	1,5 kg	40-55 min

* Angabe der Trockenzeiten bei voller Heizleistung.

Einstellung: Trockenzeitwähler 0-100 min, orange Skala.
 Programmwähler Position 

Achten Sie bitte bei der Trockenzeit-Einstellung darauf, daß sich die Trockenzeiten je nach Wäscheart bei der 2. Füllung um 5-10 Minuten verringern.

PFLEGELEICHTE GEWEBE**			
SCHRANKTROCKEN		BÜGELTROCKEN	
FÜLLMENGE	ZEIT	FÜLLMENGE	ZEIT
1,5 kg	80-90 min	1,5 kg	60-70 min
1,0 kg	60-70 min	1,0 kg	45-55 min
0,5 kg	45-50 min	0,5 kg	35-40 min

** Angabe der Trockenzeiten bei halber Heizleistung.

Einstellung: Trockenzeitwähler 0-100 min, schwarze Skala.
 Programmwähler Position 

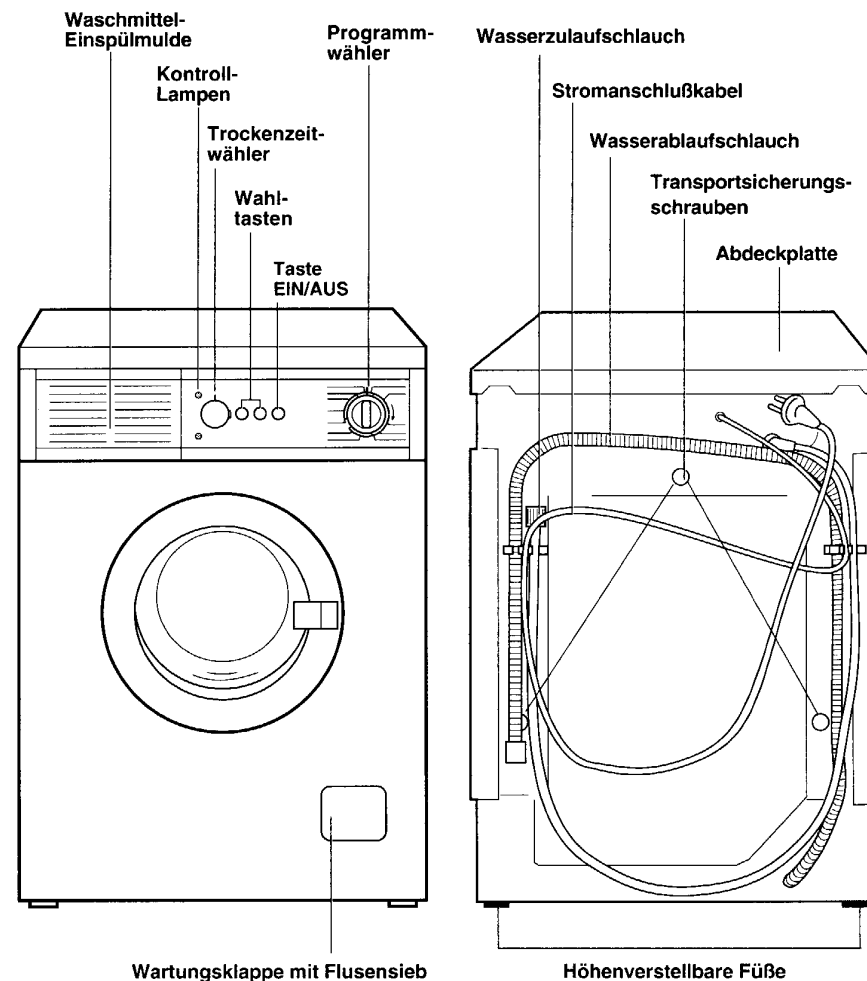

Wichtige Sicherheitshinweise

Bewahren Sie die Gebrauchsanweisung sorgfältig auf, damit Sie sie auch in Zukunft zu Rate ziehen können. Sollten Sie das Gerät verkaufen oder Dritten überlassen, so sorgen Sie dafür, daß das Gerät komplett mit der Gebrauchsanweisung übergeben wird, damit der neue Besitzer sich über die Arbeitsweise des Gerätes und die diesbezüglichen Hinweise informieren kann.

Diese Hinweise dienen der Sicherheit und sollten daher vor der Installation und Inbetriebnahme aufmerksam gelesen werden.

- Die Benutzung des Gerätes darf nur durch Erwachsene erfolgen. Es ist gefährlich, wenn Sie es Kindern zum Gebrauch oder Spiel überlassen.
- Es ist gefährlich, Veränderungen am Gerät oder seinen Eigenschaften vorzunehmen.
- Lassen Sie die beim Elektro- bzw. Wasseranschluß des Gerätes entstehenden Arbeiten von einem fachkundigen und zugelassenen Installateur ausführen.
- Entfernen Sie vor der Inbetriebnahme sorgfältig das ganze Verpackungs- und Transportsicherungsmaterial, sonst könnten Gerät und Wohnung schwerwiegende Beschädigungen erleiden (siehe entsprechenden Abschnitt in der Gebrauchsanweisung).
- Stellen Sie sicher, daß das Gerät nicht auf dem Netzkabel steht.
- Waschen Sie kleine Wäschestücke (Söckchen, kleine Taschentücher, waschbare Gürtel etc.) in einem geeigneten Stoffbeutel oder in einem Kopfkissenbezug, weil diese Artikel zwischen Laugenbehälter und Trommel rutschen können.
- Verwenden Sie den Waschtrockner nur zum Waschen und Trocknen von Wäsche. Wird das Gerät zweckentfremdet oder falsch bedient, kann vom Hersteller keine Haftung übernommen werden.
- Verwenden Sie nur die empfohlene Menge Waschmittel und Weichspüler, zum Schutz der Umwelt.
- Es kann vorkommen, daß Haustiere in den Waschtrockner gelangen. Versichern Sie sich daher vor Inbetriebnahme des Gerätes, daß sich **nur** Wäsche darin befindet.
- Während des Waschens mit hohen Temperaturen wird die Einfülltür sehr heiß. Halten Sie Kinder deshalb während des Betriebs vom Gerät fern.
- Überprüfen Sie stets, bevor Sie das Gerät öffnen, durch die Einfülltür, ob das Wasser abgepumpt wurde. Sollte sich noch Wasser im Waschtrockner befinden, so lassen Sie abpumpen, bevor Sie die Einfülltür öffnen. Ziehen Sie im Zweifelsfall die Gebrauchsanweisung zu Rate.
- Zum Schutz Ihres Gerätes, darf die Programm-Einstellung nur bei ausgeschaltetem Hauptschalter erfolgen.

Programmübersicht

Waschen

Waschmittel-zugabe		Weichspüler Veredlungsmittel	Programmablauf				Verbrauchswerte*		
Vorwäsche	Haupt-wäsche		Vorwäsche	Haupt-wäsche	Spülgänge	Wäsche bleibt im letzten Spülwasser liegen, zum Ab-pumpen Programm «N» oder «P» einstellen.	Strom (kWh)	Wasser (Liter)	Zeit (Min.)
	X	Nach Bedarf und Erfordernissen. Die Füllmenge darf das Maximalniveau in der Einspülkammer nicht überschreiten.		X	X	X	0,8	67	65
	X			X	X	X	0,6	63	55
	X			X	X	X	0,6	63	50
	X			X	X	X	0,4	63	35
					letzter Spülg.	X	—	16	6
							—	—	4
							—	—	1,5
							siehe Seite 41/43		

* Bei den angeführten Verbrauchswerten handelt es sich um ca. Werte gemessen nach DIN 44983, die von Waschmenge, Wäscheart, Wassereinlaufftemperatur und Umgebungstemperatur abhängig sind.

Programmwähler	Waschtemperatur	Tasten	
			SCHONPROGRAMME OHNE SCHLEUDERGANG Füllmenge 1,5 kg max. 1 kg (Programm Wolle)
H	60°		Pflegeleicht ohne Vorwäsche z.B. Synthetiks, Leibwäsche, Buntwäsche, bügelfreie Hemden.
J	40°		Pflegeleicht ohne Vorwäsche z.B. kurzzeitig benutzte Bettwäsche, leicht verschmutzte Tisch- u. Gebrauchswäsche ohne Flecken, usw.
K	40°		Wolle Geprüftes Wollwaschprogramm für Wollsiegelmaschenwaren mit Einnähetikett «mit Spezialausrüstung - filzt nicht».
L	30°		Feinwäsche ohne Vorwäsche z.B. farbempfindliche Buntwäsche, Feinwäsche aus Synthetiks, zarte Unterwäsche, Seide.
M	KALT		Veredeln , das Veredelungsprogramm eignet sich besonders für die kleine Handwäsche, die Sie nicht im «privileg» gewaschen haben.
N			Schonschleudern mit Abpumpen
P			Abpumpen des letzten Spülwassers bei den Schonprogrammen ohne Schleudergang.
			Trocknen für alle geeigneten Gewebe

- Der Aufstellplatz darf nicht mit textiler Auslegeware, hochflorigem Teppichboden usw. belegt sein, damit die Belüftung des Motors gewährleistet ist.
- Unterbrechen Sie nach Gebrauch des Gerätes die Stromzufuhr und drehen Sie den entsprechenden Wasserhahn zu.
- Lassen Sie die Einfülltür zwischen den Waschgängen leicht geöffnet, damit die Türdichtung auch künftig wirksam bleibt und die Trommel austrocknen kann.
- Auch ein automatisch arbeitendes Gerät wie der Waschtrockner darf während der Laufzeit nicht längere Zeit unbeaufsichtigt gelassen werden. Entfernen Sie sich längere Zeit von dem Gerät, dann unterbrechen Sie bitte den Waschvorgang, durch Abschalten des Gerätes.
- Versuchen Sie keinesfalls, das Gerät selbst zu reparieren. Reparaturen, die nicht von Fachleuten ausgeführt werden, können zu schweren Unfällen oder Betriebsstörungen führen. Wenden Sie sich an die für Ihren Bereich zuständige Quelle-Kundendienststelle. Die Anweisungen sind in der Gebrauchsanweisung und im Quelle-Katalog zu finden.

Vorsicht beim Trocknen!

- Wäsche, die mit Chemikalien, wie z.B. Fleckentferner, in Berührung gekommen ist, darf nicht in der Maschine getrocknet werden, da diese Wirkstoffe aufgrund ihrer Flüchtigkeit eine Explosion verursachen könnten.
- Während des Trocknens wird die Einfülltür sehr heiß. Halten Sie Kinder während des Betriebs vom Gerät fern.
- Sollte die Einfülltür während des Trockenvorgangs geöffnet werden, so achten Sie darauf, nicht mit dem Innenteil der Tür in Berührung zu kommen, da sich diese stark erhitzt.

Entfernen der Transportsicherungen

Achtung

Bevor Sie das Gerät zum ersten Mal einschalten, müssen unbedingt die Sicherheitsvorrichtungen für den Transport wie folgt entfernt werden.

1

Drehen Sie mit dem Schraubenschlüssel, der dem Gerät beiliegt, die rechte Schraube aus der Rückwand heraus.

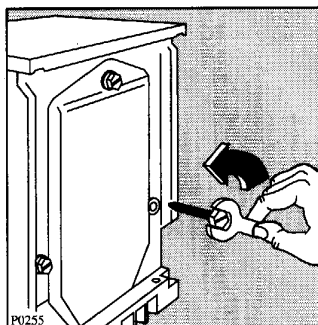

2

Legen Sie das Gerät auf die Rückwand und passen Sie dabei auf, daß die Schläuche nicht zerdrückt werden.

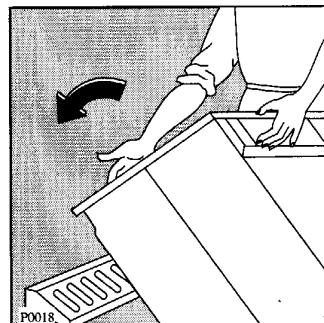

Hinweis

Es ist ratsam, alle Sicherheitsvorrichtungen für den Transport aufzubewahren, weil sie bei einem eventuellen Umzug wieder montiert werden müssen.

3

Entfernen Sie den Polystyrolblock vom Waschmaschinenboden.

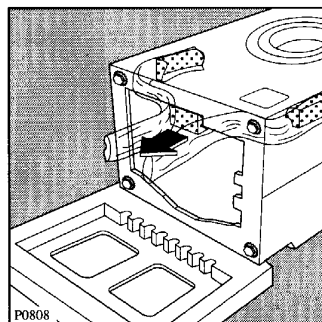

4

Ziehen Sie nun sorgfältig die rechte Nylonhülle mit dem Polystyrolpolster in Richtung Mitte heraus.

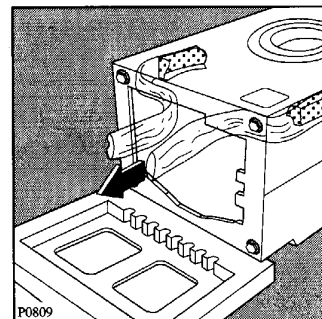

Waschmittelzugabe		Weichspüler Veredelungsmittel	Programmablauf				Verbrauchswerte*		
Vorwäsche	Hauptwäsche		Vorwäsche	Hauptwäsche	Spülgänge	Schleudern und Abpumpen.	Strom (kWh)	Wasser (Liter)	Zeit (Min.)
X			X			X	0,8	24	40
	X	Nach Bedarf und Erfordernissen. Die Füllmenge darf das Maximalniveau in der Einspülkammer nicht überschreiten.		X	X	X	2,0	78	140
	X			X	X	X	1,3	75	140
	X			X	X	X	1,1	75	110
	X			X	X	X	0,7	75	95
					letzter Spülg.	X	—	—	16
						X	—	—	8
							siehe Seite 41/43		

* Bei den angeführten Verbrauchswerten handelt es sich um ca. Werte gemessen nach DIN 44983, die von Waschmenge, Wäscheart, Wassereinflauftemperatur und Umgebungstemperatur abhängig sind.

Programmwähler	Waschtemperatur	Tasten	NORMALPROGRAMME MIT SCHLEUDERGANZ
			Füllmenge max. 4,5 kg
A	40°		Extra-Vorwäsche normal für alle Wäschearten.
B	95°		Kochwäsche ohne Vorwäsche z.B. normal verschmutzte und befleckte Bettwäsche, Handtücher, kochfeste Buntwäsche, Küchenwäsche, Hemden, und Unterwäsche aus Baumwolle und Leinen.
B	60°	LE	Spar-Kochwäsche ohne Vorwäsche z.B. kurzzeitig benutzte Bettwäsche, leicht verschmutzte Tisch- u. Gebrauchswäsche ohne Flecken, usw.
C	60°		Buntwäsche ohne Vorwäsche z.B. Normalwäsche aus Leinen oder Baumwolle, Hemden, Leibwäsche, Tafelwäsche, Frottée.
D	40°		Buntwäsche ohne Vorwäsche z.B. empfindliche, jedoch schleuderfähige Buntwäsche, Oberhemden, Blusen, Leibwäsche, Mischwäsche mit Synthetikzusatz.
F	KALT		Stärken/Weichspülen kann als Zusatzprogramm an jedes Normalwaschprogramm gewählt werden, dosieren Sie die Stärkelösung für etwa 20 Liter, Stärkelösung in die Einspülkammer für Weichspülmittel einfüllen.
G			Normalschleudern* kleine Handwäsche, die Sie nicht im Gerät gewaschen haben, können Sie diesem Schleudergang unterziehen, oder auch an jedes Teilprogramm anschliessen.
			Trocknen für alle geeigneten Gewebe

Hinweis: Sollte, aufgrund von besonders stark verschmutzter Wäsche eine Vorwäsche nötig sein, so kann das Programm «A» «Extra-Vorwäsche» jedem Waschprogramm vorgeschaltet werden.
Die Extra-Vorwäsche endet mit einem Kurzschleudern.

*650-Taste: Drücken, wenn die Schleuderdrehzahl auf 650 U/min. reduziert werden soll.

5 Ziehen Sie ebenso sorgfältig die linke Nylonhülle heraus.

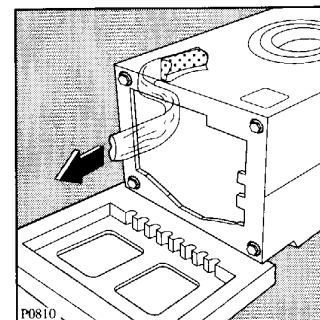

7 Ziehen Sie die 3 Kunststoffhülsen, die nun locker in der Rückwand sitzen, heraus.

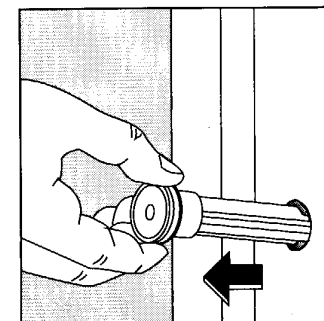

6 Entfernen Sie die Polystyrol-Unterlage, stellen Sie den Waschtrockner auf und drehen Sie die 2 restlichen Schrauben aus der Rückwand heraus.

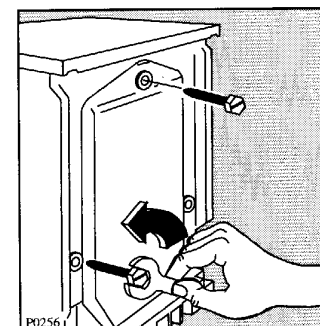

8 Verschliessen Sie nun die 3 sichtbaren Öffnungen mit den Kunststoffstöpseln, die im Beipack des Gerätes vorhanden sind. Hierzu die 3 Stöpsel abtrennen und in die entsprechenden Löcher einstecken.

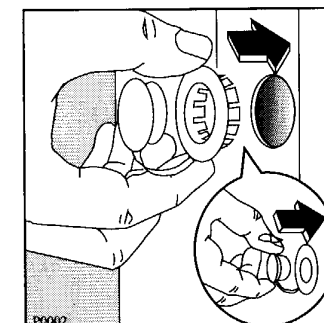

Ihr Gerät ist nun transport-entriegelt und kann angeschlossen werden.

REGION OST

12683 Berlin-Ost, Rapsweg 53
 13347 Berlin-Nord, Groninger Straße 25
 12105 Berlin-Süd, Ringstraße 42
 03042 Cottbus, Merzdorferweg 33
 06842 Dessau-Mildensee, Am Schollitzer Acker 8
 09224 Gröna b. Chemnitz, Pleißaer Str. 2
 02694 Gutttau bei Bautzen, Am Bahnhof
 06126 Halle-Neustadt, Teuschenthaler Landstr.
 01809 Heidenau b. Dresden, Hauptstraße 44
 14482 Potsdam, Gartenstr. 42
 04155 Leipzig, Bothestraße 17 - 19
 39122 Magdeburg, Friedrich-List-Str. 9
 17033 Neubrandenburg, Lindenhof 2 c
 01471 Radeburg b. Dresden, Bärwalder Str. 2
 18107 Rostock, Trondheimer Str.

REGION NORD

38114 Braunschweig, Aussigstraße 2
 28219 Bremen, Bayernstraße 173
 27576 Bremerhaven, Schlachthofstraße 23
 29223 Celle, Sprengerstraße 42
 26723 Emden, Zweiter Polderweg 14
 24941 Flensburg, Boschstraße 2
 38644 Goslar, Pracherstieg 2A
 22041 Hamburg, Efttingestraße 19
 31789 Hameln-Afferde, Langes Feld 25
 30165 Hannover, Beiersdorfstraße 6
 31137 Hildesheim, Cheruskerring 47
 25524 Itzehoe, Lise-Meitner-Str. 23
 24113 Kiel, Flintbeker Straße 5
 23554 Lübeck, Schwartauer Landstraße 2
 21339 Lüneburg, In der Marsch 17
 24534 Neumünster, Wasbeker Straße 45
 26127 Oldenburg, Baumschulenweg 34
 21682 Stade, Bremervörder Straße 102
 38448 Wolfsburg, Heinrichswinkel 7

REGION WEST

59775 Arnsberg, Lange Wende 24
 33607 Bielefeld, Hofstraße 16-22
 44791 Bochum, Harpenerstr. 62
 44145 Dortmund, Eisenstraße 44
 40599 Düsseldorf, Paul-Thomas-Straße 58
 47059 Duisburg, Paul-Rücker-Straße 16
 45356 Essen, Heegstraße 55 c
 58099 Hagen, Kabeler Straße 70
 59067 Hamm, Spenglerstraße 15
 32429 Minden, Trippeldamm 8
 41238 Mönchengladbach, Erlstraße 20
 48163 Münster, Borkstraße 20
 49084 Osnabrück, Karmannstraße 7
 33100 Paderborn, Otto-Stadler-Straße 17
 48432 Rheine, Niemannstr. 9
 46485 Wesel, Fritz-Haber-Straße 11
 42369 Wuppertal, Rosenthalstraße 12

REGION MITTE

52078 Aachen, Neuenhofstraße 124
 63739 Aschaffenburg, Frohsinnstraße 24
 36251 Bad Hersfeld, Kolberger Straße 19
 53347 Bonn-Alfter, Schöntalweg 5
 64331 Darmstadt-Weiterstadt 1, Robert-Bosch-Straße 9
 Frankfurt/M., siehe Offenbach
 36043 Fulda, Donauststraße 26
 34277 Fulda, Crumbacher Str. 56
 35398 Gießen, Robert-Bosch-Straße 10

37124 Göttingen-Rosdorf, Rischenweg 5
 51643 Gummersbach, An der Schüttenhöhe 1a
 Kassel, siehe Fuldaabrück
 56070 Koblenz, Rudolf-Diesel-Straße 2 a
 50829 Köln, Hugo-Eckener-Straße 35
 55130 Mainz-Laubenheim, Am Dammweg 23
 35043 Marburg, im Rudert 10
 63069 Offenbach, Schumannstr. 160
 57076 Siegen, Bismarckstraße 78
 97080 Würzburg, Max-v.-Laue-Straße 20

REGION SÜDWEST

55543 Bad Kreuznach, Industriestraße 3
 74321 Bietigheim, Ganssäcker 13
 79108 Freiburg, Zinkmattenstraße 24
 67657 Kaiserslautern, Nordbahnstraße 1
 76189 Karlsruhe, Hansastraße 29
 54344 Kenn b. Trier, im Gewerbegebiet
 67067 Ludwigshafen, Meckenheimer Straße 10
 68199 Mannheim-Neckarau, Innstraße 41
 74172 Neckarsulm 1, Im Klauenfuß 27
 77656 Offenburg, Industriestraße 4 a
 75179 Pforzheim, Freiburger Straße 15
 88212 Ravensburg, Mühlbruckstraße 31
 72766 Reutlingen, Am Heilbrunnen 51
 66125 Saarbrücken-Dudweiler, Rehgrabenstraße 7
 Stuttgart, siehe Bietigheim und Waiblingen
 89081 Ulm-Jungingen, Buchbrunnenstraße 5
 78056 Villingen-Schwenningen, Steinbeisstraße 52
 71334 Waiblingen-Hegnach, Gottl.-Daimler-Str. 5
 67547 Worms, Speyerer Straße 126

REGION SÜD

91522 Ansbach, Rothenburger Straße 42
 86179 Augsburg, Unterer Talweg 40
 96052 Bamberg, An der Breitenau 9
 95445 Bayreuth, P.-Henlein-Straße 9
 99091 Erfurt, Mühlweg 18
 90765 Fürth-Poppenreuth, Heiner-Stranka-Straße 15
 07552 Gera, Thüringerstr.
 85051 Ingolstadt-Haunwöhr, Oberringstraße 24
 07745 Jena-Göschwitz, Am Zementwerk 7
 87437 Kempten, Porschestraße 10
 84030 Landshut-Ergolding, Festplatzstraße 16
 80935 München, Waldmeisterstraße 95
 90451 Nürnberg, Wertachstraße 35
 93059 Regensburg, Vilsstraße 26
 94315 Straubing, Schlesiische Str. 148
 83278 Traunstein-Traunsdorf, Kreuzstraße 6
 92637 Weiden, Oskar-v.-Miller-Straße 21

ÖSTERREICH

6850 Dornbirn, Marktstr. 12
 8020 Graz, Asperngasse 2
 6020 Innsbruck, Amraser Seestr. 56 a
 9020 Klagenfurt, Ankershofenstr. 41
 3500 Krems, Hohensteinstr. 17
 4021 Linz, Industriezeile 47
 8700 Leoben, Judendorferstr. 64
 7400 Oberwart, Wiener Straße 59
 5020 Salzburg, Rupertgasse 3
 9800 Spittal/Drau, 10.-Oktober-Str. 22
 1110 Wien, Rinnböckstraße 50

Die Telefon-Rufnummer unseres Quelle-Kundendienstes bitten wir dem örtlichen Fernsprechbuch bzw. dem Quelle-Katalog zu entnehmen.

2/95

Installation

Wasserablauf

Für den Siphonanschluß ist auf dem Ablaufschlauch ein Gummiformteil montiert. Der Ablaufschlauch sollte siphonseitig mit einer Schelle befestigt werden. Ist kein Siphonanschluß vorgesehen, muß der Ablaufschlauch in den beiliegenden Krümmer eingeschoben werden und kann dann über den Rand eines Wasch- oder Spülbeckens ausreichender Größe oder in eine Badewanne eingehängt werden. Der Beckenrand darf jedoch nicht höher als 100 cm über dem Fußboden liegen. Ein genügend großer Abflußquerschnitt muß gewährleistet sein. Kleine Handwaschbecken eignen sich deswegen nicht.

Der Ablaufschlauch ist knickfrei zu verlegen und während des Betriebes gegen Herunterfallen zu sichern (z.B. an der Öse des Krümmers).

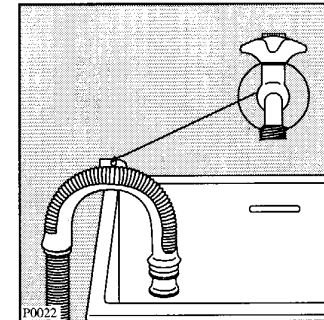

Auslaufhöhe:

minimal 60 cm
 maximal 100 cm

Elektrischer Anschluß

Der Anschluß darf nur über eine vorschriftsmäßig installierte Schutzkontakt-Steckdose an 220-230 V (50 Hz) erfolgen.

Der Anschlußwert beträgt ca. 2,2 kW. Erforderliche Absicherung: 10 A - LS-L-Schalter.

Das Gerät entspricht den VDE-Vorschriften.

Besondere Vorschriften des örtlichen Elektrizitätswerkes sind genauestens zu beachten.

Nur für Österreich

Bei installationsseitiger Verwendung eines Fehlerstromschalters muß dieser auch für pulsierende Fehlerströme geeignet sein.

Hierdurch kann bei ebenfalls guten Waschresultaten Strom gespart werden. **Zu empfehlen ist diese Programmvariante für leicht verschmutzte Kochwäsche.**

7 Ein-Aus-Taste

Nachdem Sie das Programm eingestellt haben (Programmwahlschalter, Zusatztasten) läuft, durch Drücken der Taste, das Waschprogramm an. Die Betriebskontroll-Lampe leuchtet. Nach Beendigung des Wasch- bzw. Trockenprogrammes EIN/AUS-Taste erneut drücken. Gerät schaltet sämtliche Funktionen ab.

So wählen Sie das Wasch- u. Trocken-Programm

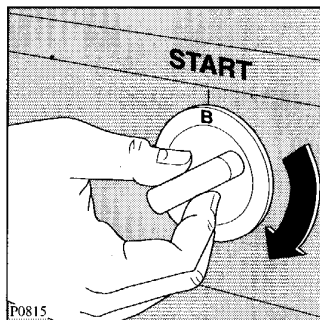

8 Programm-Wahlschalter

Mit dem Programmwahlschalter wählen Sie durch Drehen im **Uhrzeigersinn** das gewünschte Waschprogramm. Die entsprechenden Kenn-Buchstaben finden Sie auf der Programmübersicht. Bitte beachten Sie, daß zuerst das Programm gewählt wird. Erst dann durch Drücken der Taste «EIN» (7) das Gerät in Betrieb nehmen.

Der Programmwähler beginnt sich zu drehen und schaltet schrittweise weiter. Nur während des Aufheizens bleibt er bis zum Erreichen der jeweiligen Temperatur stehen.

Der am Knopf vorhandene farbige Markierungsstrich zeigt in Verbindung mit den bezeichneten Sektoren auf der Bedienungsblende den jeweiligen Programmstand an, z.B. Hauptwäsche, Spülen, Schleudern.

Wichtig: Soll ein bereits laufendes Programm geändert werden, so ist die Maschine vorher durch Eindrücken der Taste «AUS» (7) auszuschalten.

Abnehmen der Arbeitsplatte

Achtung!

Bei allen Arbeiten am Gerät muß der Netzstecker gezogen bzw. die elektrische Zuleitung vom Netz getrennt sein.

Die Schrauben in der Geräterückseite heraus-schrauben (siehe Pfeile). Arbeitsplatte nach hinten schieben und abnehmen. Anschließend muß die Blechplatte für den Einbau (erhältlich beim Kundendienst) aus Sicherheitsgründen aufgeschraubt werden.

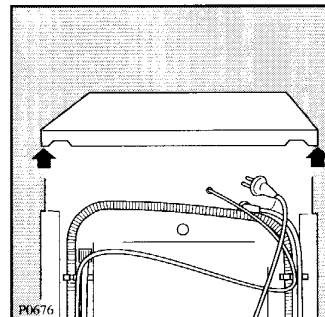

Unterbau- und Nischenmaße

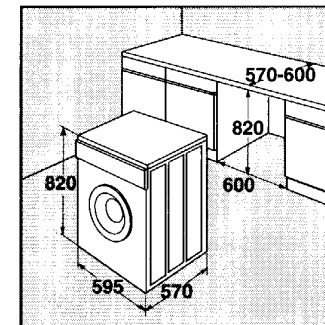

Technische Hinweise und Kundendienst

Wenn Sie unsere Ratschläge beachten, werden Sie immer Freude an Ihrem Gerät haben. Sollte trotzdem eine Störung auftreten, so prüfen Sie bitte.

Was ist, wenn...

...das Waschprogramm nicht anläuft?

- Sitzt der Netzstecker fest in der Steckdose?
- Führt die Steckdose Spannung, ist die Sicherung intakt? (mit einem anderen elektrischen Gerät z.B. Tischlampe o.ä. prüfen).
- Haben Sie alle Handgriffe richtig ausgeführt, wie in der Gebrauchsanweisung beschrieben?
- Ist die Tür richtig geschlossen?
- Ist der Wasserhahn geöffnet?
- Ist das Sieb im Wasserzulaufschlauch sauber?

...die Lauge nicht abläuft?

- Ist der Wasserablaufschlauch eventuell geknickt, oder verdreht?
- Ist das Flusensieb verstopft?

...Wasser aus dem Gerät läuft?

- Sind die Verschraubungen am Wasserzulaufschlauch fest angezogen?
- Ist das Flusensieb richtig eingesetzt?

...das Gerät beim Schleudern stark vibriert?

- Haben die Stellfüße festen Bodenkontakt?
- Ist die Transportsicherung vollständig entfernt?

...der Trockenvorgang nicht anläuft?

- Hat der Sicherungsautomat in der Wohnung ausgelöst?

- Ist der Stecker nur lose in die Schutzkontakt-Steckdose eingedrückt?
- Ist die Einfülltür richtig geschlossen?
- Ist das Gerät eingeschaltet?
- Ist die Trockenzeit eingestellt?
- Leuchtet die Betriebsanzeige?

...die Wäsche nicht den gewünschten Trocknungsgrad hat?

- War die Wäsche nach Textilarten (siehe Pflegekennzeichen) sortiert?
- Wurde die richtige Zeit gewählt?
- War der Wasserhahn geöffnet?
- War die maximal zulässige Wäschemenge überschritten?
- Wurde die Wäsche vorher gut ausgeschleudert?
- Wurde versehentlich die Drehzahlreduzierungstaste gedrückt?

Sollten Sie mit Ihren Prüfungen zu keinem Resultat und Erfolg kommen, so steht Ihnen für die Betreuung Ihres Gerätes ein gut ausgerüsteter, eigener Technischer Kundendienst, der das gesamte Bundesgebiet umfaßt, zur Verfügung.

Die Anschriften sind in der Gebrauchsanweisung und im Quelle-Katalog zu finden. Sie können sich auch an die nächste QUELLE-Verkaufsniederlassung wenden, oder schreiben Sie bitte an GROSSVERSANDHAUS QUELLE, Kundenbetreuung Technik, 90750 Fürth/Bayern. **Prüfung bzw. Beseitigung vorstehender Fehlerursachen muß Ihnen unser Kundendienst auch während der Garantiezeit berechnen.**

Bitte geben Sie bei einer Meldung immer an: vollständige Anschrift, Telefonnummer mit Vorwahl, sowie die Bestell- und Privileg-Nummer Ihres Gerätes.

1 Waschmitteleinspülmulde

Die Waschmitteleinspülmulde befindet sich auf der linken Seite der Bedienungsblende.

Durch leichten Druck auf die Blende, schwenkt diese nach vorne aus und die Einspülmulde kann herausgezogen werden.

In das linke Fach geben Sie das Waschmittel für die Vorwäsche, in das mittlere Fach das Waschmittel für die Hauptwäsche. Weichspül- oder Wäscheveredlungsmittel füllen Sie bitte in das rechte Fach.

Einspülmulde einschieben.

Die Waschmittel werden programmgemäß eingespült. Das Programmverzeichnis gibt einen Überblick über die zur Verfügung stehenden Waschprogramme.

2 Betriebskontrolle

Die Betriebskontroll-Lampe leuchtet, wenn das Gerät eingeschaltet ist.

3 Kontrollampe/Trocknen

Die Kontrollampe leuchtet, wenn der Trockengang eingeschaltet ist.

4 Trockenzeitwähler

Mit dem Trockenzeitwähler stellen Sie im Uhrzeigersinn die gewünschte Trockenzeit und die Heizleistung ein.

Bei der Einstellung muß berücksichtigt werden, welche Wäscheart (Baumwolle, Synthetiks, usw.) getrocknet wird und ob die Wäsche schranktrocken oder bügelfeucht entnommen werden soll.

- Trocknen mit voller Heizleistung. Koch- u. Buntwäsche trocknet man mit voller Heizleistung. **Achtung:** Orange Skala. Einstellbereich von 0-100 Min.

- Trocknen mit halber Heizleistung. Pflegeleichte Gewebe und Feinwäsche sollte man mit halber Heizleistung trocknen.

Achtung: Schwarze Skala. Einstellbereich von 0-100 Min. (Trockenzeitabelle s. S. 40/42).

Wird nur gewaschen, muß der Trockenzeitwähler auf "I" stehen.

So wählen Sie die Trockenzeit

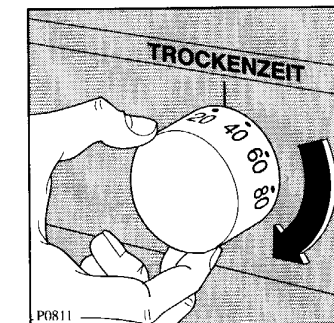

Bitte beachten Sie:

- Trocknen mit **voller** Heizleistung, orange Skala 0-100 min.
- Trocknen mit **halber** Heizleistung schwarze Skala 0-100 min.

5 Schleuder-Taste 650

Mit dieser Taste wird eine Absenkung der Schleuderdrehzahl erreicht. Koch-/Buntwäsche von 1000 bzw. 850 U/min auf 650 U/min. Programm "A" bzw. "N" von 650 auf 450 U/min.

6 Energie-Spar-Taste

Durch einen Druck auf die Taste vor Beginn des Sparprogrammes wird die Waschtemperatur auf 60°C begrenzt (statt 95°C), während die Waschprogrammdauer erhalten bleibt.

Gerät entkalken

Bei richtiger Waschmitteldosierung ist ein Entkalken im allgemeinen nicht erforderlich. Falls Sie doch entkalken möchten, verwenden Sie hierzu ausschließlich Markenentkalkungsmittel mit Korrosionsschutz für Waschmaschinen. Dosierung nach Herstellerangaben.

Notentleerung

Wenn Sie aus zwingenden Gründen das Gerät entleeren müssen, gehen Sie bitte wie folgt vor:

- Netzstecker aus der Steckdose ziehen.
- Wasserhahn schließen.
- Abkühlung der evtl. aufgeheizten Lauge abwarten.
- Gefäß, Schüssel o.ä. für das Restwasser unterstellen.
- Dann Flusensieb lösen.

Aufstellung in einem frostgefährdeten Raum

Steht Ihr Gerät in einem solchen Raum, müssen Sie in der kalten Jahreszeit nach dem Waschen das Restwasser entleeren (siehe Notentleerung) und ebenso den Zulaufschlauch am Wasserhahn abschrauben und vollständig entleeren. Falls der Ablaufschlauch in einer Schleife verlegt wurde, muß auch dieser entleert werden.

Sollte der im Gerät befindliche Einlaufsiphon vereist sein, so füllen Sie vorsichtig 0,5 Liter heißes Wasser in den Waschmittelbehälter, damit das Eis auftauen kann.

Erst nachdem das Auftauwasser abgeflossen ist - zur Kontrolle am besten Waschmittelbehälter ganz herausziehen - kann das gewünschte Waschprogramm eingestellt und gestartet werden!

Als Autofahrer wissen Sie, daß Teile aus Gummi nicht nur dem Verschleiß, sondern auch der natürlichen Alterung unterliegen. Dies trifft auch für alle Gummiteile Ihres Waschtrockners zu. Wir empfehlen Ihnen die sorgfältige Beobachtung des Wasserzulaufschlauches. Wir wollen damit nicht sagen, daß wir hier nicht vorgesorgt hätten. In ständiger Eingangskontrolle werden diese Schläuche mit 60 bar Prüfdruck belastet. Nach langer Betriebszeit sollten Sie diesen Wasserzulaufschlauch auswechseln. Bestellen können Sie dieses Ersatzteil bei Ihrem zuständigen QUELLE-Kundendienst oder in der QUELLE Ersatzteil-Zentrale, Duisburger Straße 57, 90451 Nürnberg.

Gummimanschette

Kontrollieren Sie ab und zu die Gummimanschette und entfernen Sie evtl. Fremdkörper, die mit der Wäsche ins Gerät gelangen und sich dort in der Falte ablagern können. Rostbildung ist dadurch möglich, wenn derartige Gegenstände wie Nägel, Büroklammern usw. längere Zeit nicht entfernt werden.

Öffnen und Schließen der Einfülltür

Im stromlosen Zustand (Gerät nicht eingeschaltet) läßt sich die Einfülltür jederzeit öffnen.

Zum Öffnen der Tür ziehen Sie das Griffstück **A** nach vorn.

Achtung!

Die Einfülltür ist während des gesamten Programmablaufes und während des Spülstopps (Wasser im Gerät) verriegelt und kann erst ca. 2 Minuten nach Programmende geöffnet werden.

Ist ein vorzeitiges Öffnen erforderlich, so ist das Gerät auszuschalten. Nach ca. 2 Min. kann dann die Tür geöffnet werden (Wasserstand im Gerät beachten).

Nach Einlegen der Wäsche die Tür einfach zudrücken bis der Türverschluß hörbar einrastet. Das Gerät funktioniert nur, wenn die Tür richtig geschlossen ist.

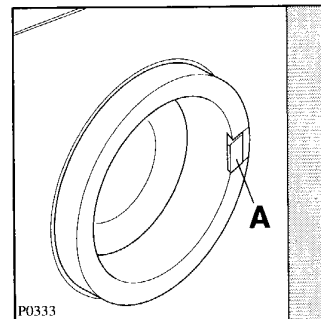

Einfüllen der Wäsche

Die Wäschestücke entfalten und locker in die Waschtrommel einfüllen.

Möglichst große und kleine Wäschestücke gemischt waschen. Wäschegewichte beachten.

Wenn nur ein einzelnes größeres Wäschestück in der Trommel ist (z.B. Bademantel), können Vibrationsgeräusche und unruhiger Lauf entstehen. Die Funktion des Gerätes wird dadurch nicht beeinflusst.

Füllmengen / Waschen

Die Wäsche-Füllmengen betragen:

Normalprogramme = max. 4,5 kg

Schonprogramme = 1,5 kg

Wolle = max. 1 kg

Pulverartige Waschmittel

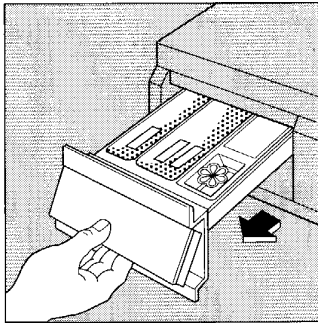
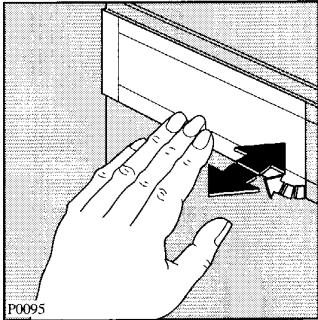

- In das Fach I füllen Sie das Waschpulver für die Vorwäsche (natürlich nur, wenn diese im Waschprogramm vorgeesehen ist).
- In das Fach II geben Sie das Waschpulver für die Hauptwäsche.
- Eventuelle flüssige Zusatzmittel zum Weichspülen oder Stärken der Wäsche müssen vor Beginn des Waschprogramms in das Fach mit dem Symbol  gefüllt werden. Geben Sie Weichspüler oder Stärke, auf keinen Fall mehr als die angegebene Menge MAX. Das Waschmittel wird vor Beginn der Waschprogramme in die jeweiligen Fächer des Waschmittelbehälters gefüllt.

Flüssige Waschmittel

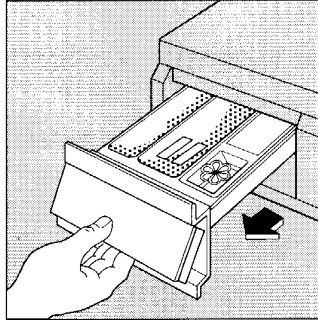

An Stelle von Waschpulver kann auch flüssiges Waschmittel benutzt werden, und zwar vor allem für nicht sehr schmutzige Wäsche und für Waschprogramme bei mittlerer und niedriger Temperatur. In diesem Falle müssen Sie ein Programm ohne Vorwäsche wählen. Geben Sie das flüssige Waschmittel unmittelbar vor Beginn des Programms in das Fach II des Waschmittelbehälters.

Dosierung von Waschmittel-Baukastensystemen

Am Markt gibt es die unterschiedlichsten Baukastensysteme. Im Gegensatz zu herkömmlichen Vollwaschmitteln zeichnen sie sich dadurch aus, daß die verschiedenen Waschmittelinhaltsstoffe in meist 3 Komponenten getrennt vorliegen z.B. Grundwaschmittel, Enthärter und Bleichmittel. Diese Komponenten werden nach den jeweils vorliegenden Anforderungen dosiert. Es lassen sich dadurch beträchtliche Chemieeinsparungen erreichen. Bitte achten Sie deshalb besonders auf die Dosiervorschriften der einzelnen Anbieter.

Reinigung des Wassereinflaßsiebes

Gelegentlich sollte das Sieb am Wasserhahn gereinigt werden. Hierzu schrauben Sie zuerst die Überwurfverschraubung des Wasserschlauches ab. (Achtung! Vorher Wasserhahn schließen!).

Pflege des Waschtrockners

Das durch ausgewählte Einbrennlacke geschützte Gehäuse erspart Ihnen eine besondere Pflege. Das Abwischen nach dem Waschen mit einem feuchten Tuch ist vollkommen ausreichend. Selbstverständlich können Sie auch die Lackierung zusätzlich mit einem handelsüblichen Lackpflegemittel behandeln. Keinesfalls dürfen jedoch Scheuermittel oder Lösungsmittel verwendet werden.

Damit die Trommel austrocknen kann, lassen Sie bitte nach dem Waschen die Einfülltür noch einige Zeit geöffnet. Die Waschtrommel besteht aus «Edelstahl rostfrei» und ist damit weitgehend korrosionsfest. Treten trotzdem Rostansätze auf, so ist das stets auf eisenhaltige Fremdkörper zurückzuführen, die mit der Wäsche eingebracht wurden. Fremdrost ist auch bei «Edelstahl rostfrei» möglich.

Reinigung der Waschmitteleinspülmulde

Die Kammern der Waschmitteleinspülmulde sollten von allen erkennbaren Waschmittelverkrustungen gesäubert werden. Verwenden Sie hierzu keine metallischen Gegenstände, eine Bürste und heißes Wasser (nicht kochend) genügen vollständig. Ziehen Sie die Ein-

spülmulde, durch Drücken der Arretierungs-Taste, heraus. Nach erfolgter Reinigung läßt sich die Mulde leicht wieder einschieben.

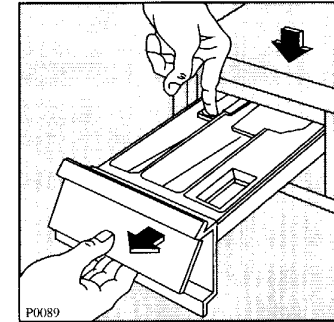

Der obere Teil des Weichspülfaches ist auch herausnehmbar.

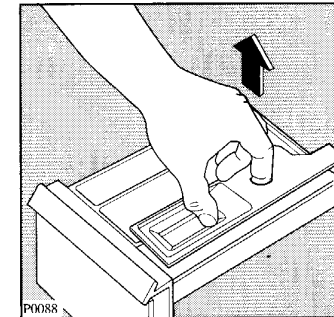

Auch im Gehäuseinneren (Sitz der Waschmitteleinspülmulde) sollten Sie alle Ankrustungen von Waschmitteln beseitigen.

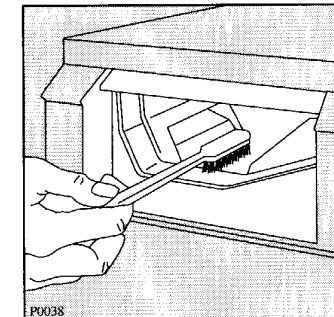

Reinigen des Flusensiebes

Bitte reinigen Sie von Zeit zu Zeit das zum Auffangen von Fremdkörpern, Flusen usw. dienende Flusensieb in der Frontseite des Gerätes.

Folgende Handgriffe sind erforderlich:

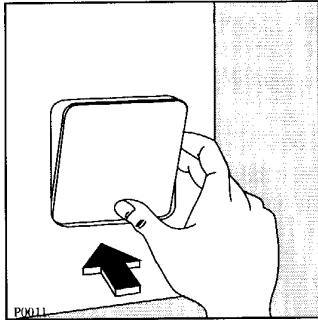

Flusensiebkappe durch Drücken öffnen und Schüssel etc. für Restwasser unterstellen.

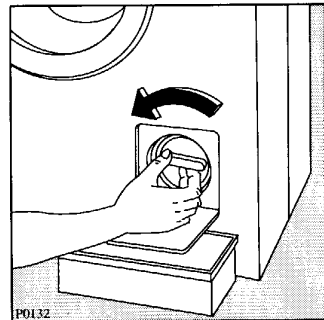

Flusensieb-Knebel nach links entgegen dem Uhrzeigersinn drehen, bis das Flusensieb entnommen werden kann.

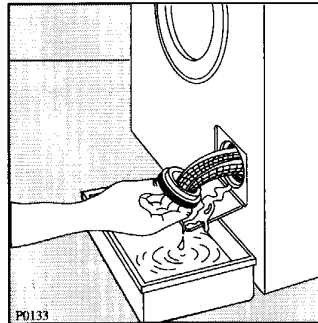

Flusensieb herausziehen.

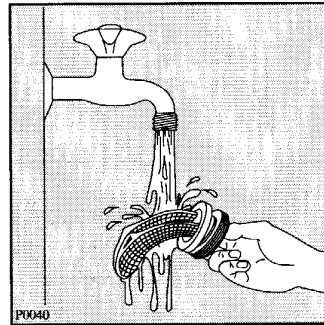

Flusensiebkörper reinigen, einsetzen und wieder fest verschrauben.

Bitte beachten Sie, daß es durch ein verstopftes Flusensieb zu Funktionsstörungen im Programmablauf kommen kann. Bevor Sie den Kundendienst rufen, überprüfen Sie bitte grundsätzlich das Flusensieb, denn derartige Kundendienst-Einsätze können nicht kostenlos erfolgen.

Waschmittel

Die Wahl des Waschmittels ist abhängig von der Textilart (Pflegeleicht, Wolle, Baumwolle etc.), der Farbe der Textilien, der Waschtemperatur und dem Verschmutzungsgrad.

Sie können in diesem Waschvollautomaten alle empfohlenen handelsüblichen Markenvoll- und Spezialwaschmittel für Trommelwaschmaschinen verwenden.

- Pulverartige Vollwaschmittel für alle Textilarten.
- Pulverartige Feinwaschmittel für Pflegeleicht (max. 60°C) und Wolle.
- Flüssige Waschmittel, vorzugsweise für Waschprogramme ohne Vorwäsche mit niedrigen Waschttemperaturen (max. 60°C) für alle Textilarten oder speziell nur für Wolle.

Waschmitteldosierung

Dieser Waschtrockner berücksichtigt mit seiner technischen Ausstattung alle umweltrelevanten Gesichtspunkte eines optimalen, zeitgemäßen maschinellen Waschprozesses.

Die Waschmittelart und -menge richtet sich nach der Textilart und -menge, dem Verschmutzungsgrad der Wäsche sowie der Wasserhärte des verwendeten Leitungswassers.

Die Wasserhärte ist eingeteilt in sogenannte Wasserhärtebereiche.

Auskunft über den Wasserhärtebereich erteilt Ihnen das zuständige Wasser-

Wasserhärteangaben

Härtebereich	Eigenschaft	deutsche Härte		französische Härte °fH
		°dH	m mol	
1	weich	0- 7	0-1,3	0-15
2	mittel	8-14	1,4-2,5	16-25
3	hart	15-21	2,6-3,8	26-37
4	sehr hart	über 21	über 3,8	über 37

werk oder Ihre Gemeindeverwaltung. Er ist auch aus Ihrer Wasserrechnung zu entnehmen.

Auf den Waschmittelpackungen finden Sie die Dosierhinweise der Waschmittelhersteller in ml, für den jeweiligen Härtebereich.

Pulverartige Waschmittel

Nachstehend unsere Dosierempfehlungen für verschiedene Beladungen:

Bei voller Beladung bitte nach Angaben der Waschmittelhersteller dosieren,

bei halber Beladung nur ¾ der Waschmittelmenge

und bei kleinster Beladung nur die Hälfte.

Flüssigwaschmittel

Die Dosierung erfolgt im Einlaugenverfahren (nur Hauptwäsche) entsprechend der Empfehlung der Waschmittelhersteller.

Wasseraufbereitung

Bei hartem, kalkhaltigem Wasser ab Härtebereich 3 können Sie ein spezielles Enthärtungsmittel verwenden. (Bitte Dosierhinweise des Herstellers genauestens beachten). In Verbindung damit ist die Waschmittelmenge auf den Härtebereich 1 zu reduzieren.

Bei sehr weichem Wasser kann eine übermäßige Schaumentwicklung durch Zugabe schaubremsender Mittel verhindert werden. Gemeinsam mit dem Waschmittel dosieren.

1. Jeweils maximale Beladung bedeutet optimale Nutzung von Wasser und Energie.

2. Verwenden Sie bei leicht verschmutzter Wäsche öfters mal ein Energiespar-Programm, z.B. Kochwäsche 60°C anstatt bisher 95°C.

3. Beachten Sie bitte die Dosierempfehlungen der Waschmittelhersteller bzw. unsere Hinweise für Teilbeladungen:

Bei halber Beladung $\frac{3}{4}$ der angegebenen Waschmittelmenge und bei Minderbeladung (ca. 1 kg) nur die halbe Waschmittelmenge dosieren.

In Ihrem Waschtrockner sind folgende Sparprogramme vorhanden:

[E] Energiesparprogramm
Bei diesen Programmen kann bis zu 30% Strom gespart werden! Die verlängerte Waschzeit sorgt für eine intensive Nutzung der reinigungsaktiven Substanzen Ihrer Waschmittel. Besonders gut geeignet für flüssige Waschmittel.

In Ihrem Waschvollautomaten ist folgendes Sparprogramm vorhanden:

Spar-Kochwäsche 60°C
 Zu empfehlen ist dieses Programm für leicht verschmutzte Kochwäsche, z.B. kurzzeitig benutzte Bett- und Leibwäsche, sowie frischverschmutzte Tischwäsche.

Färben u. Entfärben

Färben von Textilien

Färben in Ihrem Waschtrockner ist grundsätzlich möglich, wenn Sie folgende Hinweise beachten:

Nur Färbemittel, die ausdrücklich für den Gebrauch in Waschvollautomaten vorgesehen sind, benutzen.

Angaben der Färbemittelhersteller befolgen.

Waschprogramm, das der optimalen Färbetemperatur entspricht, wählen.

Wäschemenge max. 1,5 kg.

Achtung: Nach jedem Färben muß ein Kochwaschprogramm ohne Wäsche durchgeführt werden. Geben Sie einen 1/2 Becher Waschmittel in die Hauptwaschkammer.

Hinweis: Verfärbungen von Gummi- und Kunststoffteilen können auftreten.































Entfärben von Textilien

Die Entfärbemittel sind generell sehr aggressiv. Aus diesem Grunde dürfen sie in dem Waschtrockner nicht verwendet werden.

ARBEITSGEMEINSCHAFT PFLEGEKENZEICHEN FÜR TEXTILIEN
 IN DER BUNDESREPUBLIK DEUTSCHLAND

Symbole für die Pflegebehandlung von Textilien

Stand 1993

WASCHEN (Waschbottich) 											
	Normalwaschgang	Schonwaschgang	Normalwaschgang	Schonwaschgang	Normalwaschgang	Schonwaschgang	Spezial-Schonwaschgang	Schonwaschgang	Handwäsche	nicht waschen	
Die Zahlen im Waschbottich entsprechen den maximalen Waschttemperaturen , die nicht überschritten werden dürfen. Der Balken unterhalb des Waschbottichs verlangt nach einer (mechanisch) milderen Behandlung (zum Beispiel Schongang). Er kennzeichnet Waschzyklen, die sich zum Beispiel für pflegeleichte und mechanisch empfindliche Artikel eignen.											
CHLOREN (Dreieck) 											
	Chlorbleiche möglich							Chlorbleiche nicht möglich			
BÜGELN (Bügeleisen) 											
	heiß bügeln		mäßig heiß bügeln		nicht heiß bügeln		nicht bügeln				
Die Punkte kennzeichnen die Temperaturbereiche der Reglerbügeleisen.											
CHEMISCH- REINIGUNG (Reinigungstrommel) 											
							keine Chemischreinigung möglich				
Die Buchstaben sind für den Chemischreiniger bestimmt. Sie geben einen Hinweis auf die in Frage kommenden Lösemittel . Der Balken unterhalb des Kreises verlangt bei der Reinigung nach einer Beschränkung der mechanischen Beanspruchung, der Feuchtigkeitzugabe und der Temperatur.											
TUMBLER- TROCKNUNG (Trockentrommel) 											
	Trocknen mit normaler thermischer Belastung			Trocknen mit reduzierter thermischer Belastung			Trocknen im Tumbler nicht möglich				
Die Punkte kennzeichnen die Trocknungsstufe der Tumbler (Wäschetrockner)											

Allgemeine Hinweise

Einlaufen der Wäsche

Vor allem Textilien wie Trikotwäsche und Frottierwäsche neigen je nach Qualität unterschiedlich stark zum Einlaufen. Dies ist in erster Linie darauf zurückzuführen, daß Wäschestücke im Trockner im Gegensatz zur Leine schwebend, also spannungsfrei getrocknet werden. Solche Textilien möglichst nur im Programm «Schranktrocken» trocknen.

Durch Ziehen und durch das Tragen wird das Einlaufen solcher Textilien weitgehend ausgeglichen. Bei Neuanschaffung solcher Textilien empfehlen wir, diese Einlaufeigenheiten bei der Größenwahl zu berücksichtigen.

Übertrocknen

Zu lange Trocknungszeiten führen zum sog. Übertrocknen. Dadurch wird die Wäsche unnötig strapaziert, und es kann zu verstärkter Knitterbildung kommen.

Flusen

Nach dem Trocknen stark flusender Wäsche, z.B. neuen Frottierwaren, empfehlen wir, das Waschprogramm «F» durchzuführen, um sicherzustellen, daß die eventuell im Behälter angesammelten Flusen ausgespült werden und sich bei einem darauffolgenden Waschprogramm nicht auf der Wäsche ablagern.

Auch das Flusensieb sollte nach jedem Trockenprogramm geprüft und gegebenenfalls gereinigt werden.

Einfülltür

Das Glas der Einfülltür wird beim Trocknen heiß. Vorsicht: Verbrennungsgefahr!

Inbetriebnahme

Die wichtigsten Handgriffe bei der Inbetriebnahme des Gerätes sind folgende:

1. Wasserzulaufschlauch am Wasserhahn anschließen und Wasserhahn öffnen.
2. Wasserablaufschlauch in Ausguß o. ähnl. einhängen und befestigen.
3. Netzstecker in die Schutzkontakt-Steckdose einstecken.

Wir raten Ihnen zur Reinigung von Trommel und Bottich, einen Kochwaschgang ohne Vorwäsche im Normalprogramm durchzuführen.

Füllen Sie bitte $\frac{1}{2}$ Meßbecher Waschmittel in die Waschtrommel und verzichten Sie bei dieser Reinigung auf jegliche Wäschestücke. Anschließend können Sie Ihr Gerät nach den Empfehlungen der Gebrauchsanweisung in Betrieb nehmen.

So wird gewaschen...

4. Einfülltür öffnen und vorsortierte Wäsche einlegen.
5. Waschmittel in die Waschmittelein- spülmulde einfüllen und einschieben.
6. Programmwahlschalter je nach Programm auf die entsprechende Stellung drehen.
7. Tasten je nach Bedarf drücken.
8. Erst jetzt das Gerät, durch Drücken der Taste EIN/AUS einschalten, Signallampe «Betrieb» leuchtet. Ihr Gerät ist eingeschaltet. Am Ende des Hauptwaschgangs wird die Lauge verdünnt und auf ca. 60°C abgekühlt. Die abfließende Lauge kann also nie heißer als ca. 60°C sein. Das ist wichtig, wenn die Abflußrohre im Haus aus Kunststoff bestehen. Das Programm läuft automatisch ab.

Bei den Schonwaschprogrammen bleibt die Wäsche im letzten Spülwasser liegen (Spülstop).

Bitte beachten Sie daher, daß nach den Programmen mit Spülstop vor dem Öffnen der Tür unbedingt das letzte Spülwasser abgepumpt wird.

Wählen Sie Programm «P», dann entnehmen Sie die Wäsche abgetropft oder - Sie wählen Programm «N», dann können Sie die Wäsche angeschleudert entnehmen;

oder - Sie wählen Programm «G», dann ist Ihre Wäsche ausgeschleudert.

9. Nach Programmende, durch Drücken der EIN/AUS-Taste das Gerät ausschalten. Die Signallampe erlischt.

10. Tür öffnen.

Erst ca. 2 Minuten nach Beendigung des Waschprogrammes, kann die Gerätetür wieder geöffnet werden. Eine thermische Verriegelung sorgt aus Sicherheitsgründen für diese Verzögerung.

Wäsche herausnehmen.

11. Wenn nicht mehr gewaschen wird, Wasserhahn schließen und Stecker vorsorglich aus der Steckdose ziehen. Einfülltür spaltbreit geöffnet lassen.

Wäsche sortieren

Beachten Sie die Pflegekennzeichen in den Wäschestücken und die Waschanweisung der Hersteller.

Sortieren Sie die Wäsche nach: Kochwäsche, Buntwäsche, pflegeleichte Wäsche, Feinwäsche, Wolle.

Wäsche vorbehandeln

- Farbige und weiße Wäsche gehören nicht zusammen. Weiße Wäsche vergraut dann beim Waschen.
- Neue farbige Wäsche kann beim ersten Waschen Farbe verlieren. Waschen Sie solche Stücke das erste Mal besser allein.
- Bekleidungsstücke und Wäsche aus Wolle müssen mit dem Wollseigel und einem Zusatz «filzt nicht», «nicht filzend» oder «waschmaschinenfest» gekennzeichnet sein. Wollsachen nur mit dem Wollseigel sind nicht zum Waschen in Waschautomaten geeignet.
- Achten Sie darauf, daß keine Metallteile (z.B. Büroklammern, Sicherheitsnadeln, Stecknadeln) in der Wäsche verbleiben. Bezüge zuknöpfen, Reißverschlüsse, Haken und Ösen schließen. Lose Gürtel, lange Schürzenbänder zusammenbinden.
- Hartnäckige Flecken vor dem Waschen entfernen. Stark verschmutzte Stellen evtl. mit einem Spezialwaschmittel oder einer Waschpaste einreiben.
- Gardinen besonders vorsichtig behandeln. Schon bei geöffneten Fenstern oder beim Abnehmen können sie beschädigt werden (sog. «Zieher»). Röllchen aus den Gardinen entfernen oder in ein Netz oder einen Beutel einbinden. Eine Haftung für solche Schäden an Gardinen können wir keinesfalls übernehmen.

- Besonders kleine oder auch empfindliche Wäschestücke (z.B. Babysockchen, Damenstrumpfhosen etc.) lassen sich problemlos in einem kleinen Kissen mit Reißverschluss oder in größere Söckchen gesteckt waschen.

Wäsche einlegen (Wäschefüllmengen beachten)

Die Angaben über die Wäschemenge, gegliedert nach Geweben (mit Beispielen), finden Sie in der Programmtabelle.

Faustregeln:

- Trockene Koch- und Buntwäsche bis eine Handbreite unter den oberen Trommelrand einfüllen.
- Ein vollgestopfter 10-Liter-Eimer faßt 2,5 kg Trockenwäsche (Baumwolle).
- Wäsche locker in die Waschtrommel füllen - möglichst kleine und große Stücke gemischt.

Hinweise:

- Wenn zu wenig Wäsche in der Trommel ist (z.B. einzelner Bademantel), können Vibrationsgeräusche und unruhiger Lauf entstehen. Legen Sie mehr Teile ein.
- Wollwaren ohne Etikett «...filzt nicht» empfehlen wir, chemisch reinigen zu lassen bzw. einer Handwäsche zu unterziehen.

Programmwahl**● Nur Trocknen**

Beladung:

Koch- und Buntwäsche max. 2,25 kg
Pflegeleicht max. 1,5 kg

- Programm-Wahlschalter (8) auf Position  drehen.
- Mit dem Trockenzeitwähler (4) Zeit und Heizleistung einstellen.

Orange Skala: Trocknen mit voller Heizleistung.

Schwarze Skala: Trocknen mit halber Heizleistung.

- Gerät durch Drücken der «EIN/AUS»-Taste (7) einschalten. Das Gerät schaltet automatisch ab, wenn die eingestellte Zeit abgelaufen ist.

● Waschen und anschließend Trocknen

Beladung:

Koch- und Buntwäsche max. 4,5 kg
Pflegeleicht max. 1,5 kg

Waschen

- Waschprogramm einstellen
- Taste «EIN/AUS» drücken

Das Waschprogramm läuft jetzt automatisch ab, bis zu einer Stopstellung.

Achtung: Die Pflegeleicht-Programme enden im Spülstop. Wäsche muß vor dem Trocknen geschleudert werden.

Trocknen

- Koch- und Buntwäsche
Die Wäsche komplett entnehmen, auflockern und in zwei gleiche Mengen teilen und diese getrennt trocknen.
- Pflegeleichte Wäsche
Die Wäsche nach dem Schleudern auflockern. Die Füllung kann komplett getrocknet werden.

Nach Einstellung der gewünschten Trockenzeit (Heizleistung beachten) läuft das Trockenprogramm an und schaltet, nachdem die eingestellte Zeit abgelaufen ist automatisch ab.

● Waschen und Trocknen durchgehend (NON-STOP-Betrieb)

Der NON-STOP-Betrieb ist bei allen Koch- und Buntwasch-Programmen und bei dem Pflegeleicht-Programm «H» möglich. **Nicht bei Wolle und Feinwäsche.**

Beladung:

Koch- und Buntwäsche max. 2,25 kg
Pflegeleicht max. 1,5 kg

- Waschprogramm wählen.
- Trockenzeit und Trockenleistung vorwählen.
- Taste «EIN-AUS» drücken.

Die Wäsche wird nun durchgehend automatisch gewaschen und getrocknet.

Hinweis: Keine Waschmittel-Dosierhilfe verwenden, da sie sich wegen der Temperaturen beim Trocknen deformiert. (s. Seite 22)

Türverriegelung

Nach dem Einschalten des gewünschten Trockenprogrammes ist die Einfülltür über das gesamte Trockenprogramm verriegelt.

Erst ca. 2 Minuten nach Programmende kann die Tür geöffnet werden.

Trocknen nicht unterbrechen

Um Wäscheschäden zu vermeiden, darf während des Trockenvorgangs das Trockenprogramm normalerweise nicht abgeschaltet werden. Soll der Trockenvorgang unterbrochen werden, stellen Sie bitte die Zeituhr für die Trocknung auf den Beginn der Abkühlphase (8 Min.) und entnehmen Sie nach Ablauf die Wäsche (Türentriegelungszeit ca. 2 Min. abwarten).

Änderung der Trockenzeit

Soll während des Trockenvorgangs die Zeit verändert werden ist dies möglich. Korrekturen dürfen nur durch Neueinstellung erfolgen (Rechtsdrehung).

Trockendauer

Die Trockenzeit kann von sehr unterschiedlicher Dauer sein, sie hängt ab von:

- Der Endschleudergeschwindigkeit
- Dem gewünschten Trockengrad (schranktrocken oder bügeltrocken).
- Der Art der Wäsche und der Füllmenge.

Die normalen Trockenzeiten können der Tabelle (S. 40/42) entnommen werden. Die Erfahrung wird Ihnen zeigen, welche Trockendauer für die verschiedenen Textilarten Ihnen am angenehmsten ist, notieren Sie sie sorgfältig.

Beachten Sie bitte, daß ab zweitem Trockenprogramm die Trockenzeiten kürzer sind, da die Trommel ja schon vorgeheizt ist.

Abkühlphase 

Damit die Wäsche abkühlen kann, wird 8 Minuten vor Programmende automatisch die Abkühlphase eingeschaltet. Die Abkühlphase darf auf keinen Fall abgekürzt oder unterbrochen werden oder ganz entfallen, Verbrennungsgefahr!

Nachtrocknen

Erscheint Ihnen die Wäsche bei Programmende zu feucht, kann nachgetrocknet werden.

Trocken-Programm neu einstellen. Gerät vorher ausschalten.

Vorsicht! Um Knitter und Maßänderungen zu vermeiden, Acryl und Pflegeleicht nicht über-trocknen.

Fleckenentfernung

Die in den Wäschestücken vorhandenen Flecke werden, sofern sie laugenlöslich sind, im Zuge des Waschprozesses beseitigt.

Flecke spezieller Art können mit Waschmittellauge allein nicht gelöst werden. Bei der Fleckenentfernung auf bunten Stücken ist Vorsicht geboten. Die Entfernungsmittel selbst sind zum Teil auch giftig oder feuergefährlich. Es empfiehlt sich, die Flecke vor dem Waschen zu entfernen.

Achtung!

- Schütten Sie Entfärber nie in die Trommel!
- Atmen Sie keine größeren Mengen von Lösungsmitteln ein. Sie sind gesundheitsschädigend.
- Vorsicht bei feuergefährlichen Fleckenentfernungsmitteln!
- Schließen Sie alle Fleckenentfernungsmittel vor Kindern weg (Vergiftungsgefahr!).

Blut: Frische Flecke sind mit kaltem Wasser auszuwaschen. Geronnenes Blut über Nacht mit Spezialwaschmittel einweichen. In Waschmittellauge ausreiben.

Ölfarbe: Mit Waschbenzin betupfen, Fleck auf weicher Unterlage vorsichtig klopfen, lockern, nochmals oder mehrmals betupfen.

Altes Fett: Mit Terpentin betupfen, auf weicher Unterlage mit Fingerspitze und Baumwolltuch ausklopfen.

Textilfarben: Mit Entfärber kochend behandeln (nur weiße Sachen).

Rost: Kleesalz, heiß gelöst, oder «Rostteufel» kalt. Vorsicht bei älteren Rostflecken, weil das Zellulosegefüge dann bereits angegriffen ist und das Gewebe zur Lochbildung neigt.

Stockflecken: Mit Chlorbleichlauge behandeln, gut spülen (nur weiße und chlorecht gefärbte Wäsche).

Gras: Heiße Seifenlauge mit etwas Salmiak, Reste mit Entfärber behandeln.

Kugelschreiber und Alleskleber: Mit Aceton flüssig (*) betupfen und auf weicher Unterlage ausklopfen.

Lippenstifte: Wie vorher mit Aceton (*), dann mit Alkohol behandeln. Restbestandteile auf weißen Stoffen mit Entfärber beseitigen.

Rotwein: In Waschmittellauge einweichen, spülen und mit Essig- oder Zitronensäure behandeln, wieder spülen. Rest evtl. mit Entfärber behandeln.

Tinte: Je nach Herkunft der Tinte erst Aceton (*) danach anfeuchten mit Essigsäure. Rest in weiße Sachen mit Chlorbleichlauge behandeln, gut spülen.

Teerflecken: Mit Fleckenwasser, Alkohol oder Benzin vorbehandeln, anschließend mit Schmierseife einreiben.

(*) Aceton nicht für Acetatseide benutzen!

Teil	Gewicht in g ca.	Teil	Gewicht in g ca.
Bademantel	1200	Herrenoberhemd	200
Bettbezug	700	Herrenschlafanzug	500
Bettuch	500	Herrenunterhemd	100
Bluse	100	Herrenunterhose, kurz	100
Damenberufsmantel	300	Herrenunterhose, lang	250
Damennachthemd	200	Kissenbezug	200
Damenschlüpfer	100	Serviette	100
Frottiertuch	200	Taschentuch	20
Geschirrtuch	100	Tischtuch	250
Herrenberufsmantel	600		

Bei diesen Wäschestücken handelt es sich um Teile aus Baumwolle.

Beachtenswerte Ratschläge

- Bei wenig verschmutzter Wäsche bildet sich mehr Schaum als bei stark verschmutzter Wäsche. Hartes Wasser verbraucht mehr Waschmittel und vermindert den Schaum.
Bitte bei der Dosierung der Waschmittel beachten.
- Grau gewordene Wäsche und kleine dunkle Schmutzteilchen in der Wäsche deuten auf nicht ausreichende Waschmittelmengen hin.
- Wäschetrockner sollten nicht als Aufbewahrungsort für getragene Wäsche benutzt werden.
Feuchte getragene Wäsche begünstigt Pilzbefall und Fleckenbildung.
- Vor allem bei hochkonzentrierten Pulverprodukten kann es möglicherweise zu Einspülschwierigkeiten (z.B. Rückständen in den Waschmittelkammern) kommen. In diesem Fall sind (falls vorhanden) die den Waschmittelpackungen beiliegenden Dosierhilfen zu verwenden.
- Nach Ablauf eines Waschprogrammes können vor allem auf dunklen Textilien möglicherweise weiße Waschmittelrückstände sichtbar sein. Diese sind nicht die Folge einer unzureichenden Spülwirkung. Es handelt sich zumeist um die unlöslichen Wasserenthärtungsmittel moderner phosphatfreier Waschmittel.
Mögliche Abhilfe: Ausschütteln oder Ausbürsten, Waschmittelauswahl überprüfen bzw. Flüssigwaschmittel verwenden.
- Durch die heutigen Waschmittel (flüssig oder pulverartig) kann sich auch noch im letzten Spülwasser oder beim Endschleudern Schaum entwickeln. Dadurch wird das Spülergebnis jedoch nicht beeinflusst.

Wasseranschluß

Der Wäschetrockner arbeitet nach dem Kondensationsverfahren.

Deshalb muß auch beim Trocknen der Wasserhahn geöffnet sein und der Ablaufschlauch in ein Wasch- oder anderes Auffangbecken führen.

Füllmengen

Koch- u. Buntwäsche max. 2,25 kg
Pflegeleicht max. 1,5 kg

Hinweis:

Größere Wäschebeladungen müssen vor dem Trocknen unbedingt aufgeteilt werden, sonst erhalten Sie ein unbefriedigendes Trocknergebnis.

Nicht zum Trocknen geeignet

Besonders empfindliche Gewebe, z.B. Gardinen aus synthetischen Fasern, Wollsachen, Seide, Textilien mit Metallinlagen, Nylonstrümpfe, großvolumige Textilien, z.B. Anoraks, Tagesdecken, Steppdecken, Schlafsäcke und Federbetten sowie Wäschestücke, die überwiegend Schaumgummi oder gummiähnliches Material enthalten, dürfen nicht getrocknet werden.

Auf Pflegekennzeichen in den Textilien achten

- trocknergeeignet
- normales Trocknen
- schonendes Trocknen
- nicht trocknergeeignet

Achtung:

Mit feuergefährlichen Reinigungs- und Lösungsmitteln (Waschbenzin, Alkohol, Fleckentferner etc.) behandelte Wäschestücke dürfen nie in diesem Wäschetrockner getrocknet werden. Es besteht Brandgefahr. Also nur in Wasser gewaschene Textilien trocknen!

Vorbereitung zum Trocknen

Je besser die Wäsche vor dem Trocknen entwässert wurde, desto wirtschaftlicher wird getrocknet.

Die Wäsche nach Textilarten (siehe Pflegekennzeichen) und gewünschtem Trockengrad sortieren. Reißverschlüsse schließen, lose Schürzenbänder usw. zusammenbinden.

Bei durchgehendem Waschen und Trocknen (NON-STOP) müssen diese Hinweise bereits vor dem Waschen berücksichtigt werden.

Energiespartips

Hohe Schleuderleistung bringt geringe Restfeuchtigkeit und damit einen niedrigen Energiebedarf. Auch pflegeleichte Textilien müssen vor dem Trocknen ausgeschleudert werden (keinesfalls die Drehzahlreduzierungstaste drücken).

Maximale Beladung bedeutet optimale Energieausnutzung.

Merke:

Optimale Wirtschaftlichkeit durch gut ausgeschleuderte Wäsche und voll ausgenutztes Fassungsvermögen; nur dann werden Energie und Wasser sinnvoll eingesetzt.

Die richtig gewählte Trockenzeit hilft zusätzlich Energie und Wasser einzusparen.

Ein Übertrocknen der Wäsche sollte vermieden werden, um unnötigen Wasser- und Energieverbrauch zu vermeiden.