

**I N F O**

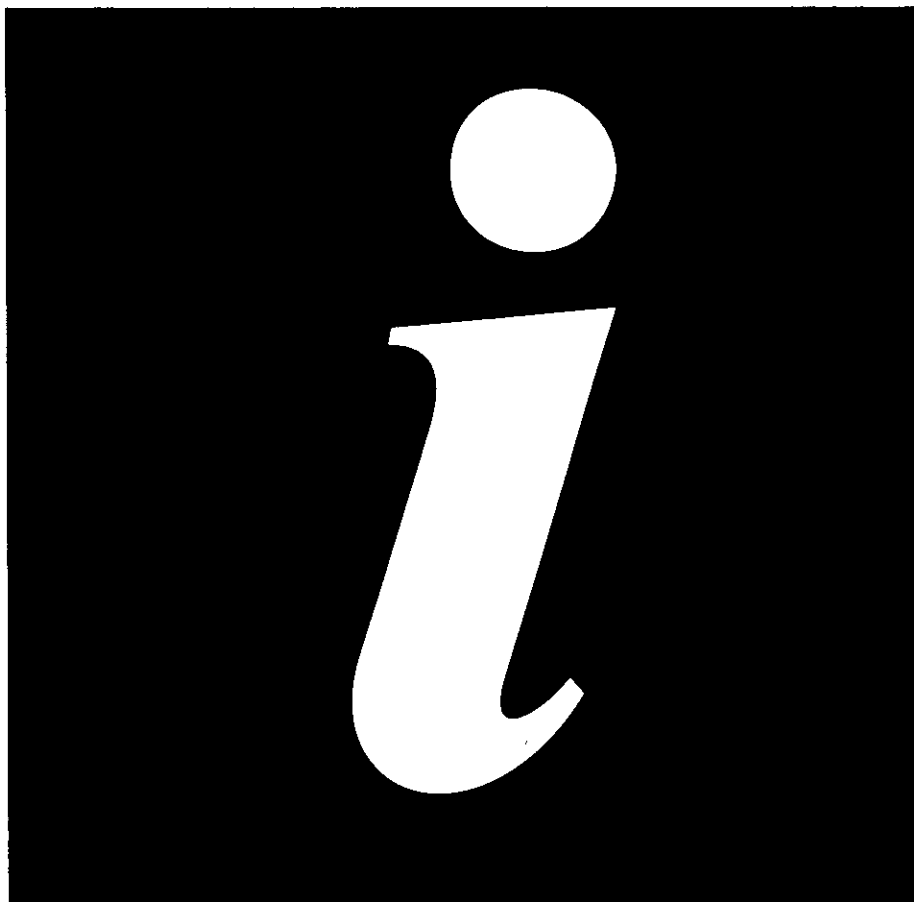

**Geschirrspüler CLASSIC 20500**

152 985 050

**Sehr geehrte Kundin,  
sehr geehrter Kunde,**

vielen Dank für Ihren Einkauf bei Quelle.  
Überzeugen Sie sich selbst: auf unsere Produkte ist Verlaß.

Damit Ihnen die Bedienung leicht fällt,  
haben wir eine ausführliche Anweisung beigelegt. Sie soll Ihnen helfen,  
schnell mit Ihrem neuen Gerät vertraut zu werden.

Bitte lesen Sie diese Anweisung vor der Inbetriebnahme aufmerksam durch und beachten Sie auch die angeführten Sicherheitshinweise.

Wir wünschen Ihnen viel Freude mit Ihrem neuen Geschirrspüler.

Ihre Quelle

**Hotline  / Quelle direkt**

Sollten die in der Gebrauchsanweisung angeführten Hinweise nicht ausreichen, so helfen Ihnen kompetente Fachleute weiter.

Rufen Sie uns an:

Montag - Freitag von 8.00 - 20.00 Uhr

Samstag von 9.00 - 14.00 Uhr

**Info - Telefon 0180 - 52 54 757**

## **Transportschaden**

Eines sollten Sie auf jeden Fall sofort überprüfen: ob Ihr Gerät unbeschädigt bei Ihnen angekommen ist. Falls Sie einen Transportschaden feststellen, nehmen Sie das Gerät im Zweifelsfall nicht in Betrieb, sondern wenden Sie sich bitte an die Quelle-Verkaufsstelle, bei der Sie das Gerät gekauft haben, oder das Regionallager, das es angeliefert hat.

Die Telefonnummer finden Sie auf dem Kaufbeleg bzw. auf dem Lieferschein.

<b>UMWELT- FREUNDLICH</b>	weil aus 100% Altpapier
-------------------------------	----------------------------

	<b>Seite</b>
<b>Verpackungs- und Altgeräteentsorgung</b> .....	4
<b>Sicherheitshinweise und Warnungen</b> .....	5/6
<b>Wichtige Hinweise</b> .....	6
<b>Energiespar-Tips</b> .....	7
<b>Wasserschutzsystem</b> .....	7
<b>Gerätebeschreibung</b> .....	8/9
<b>Installation</b> .....	10-12
Aufstellung / Anschluß .....	10
Wasserzulauf .....	10
Wasserablauf .....	11
Elektrischer Anschluß .....	12
<b>Beschreibung der Bedienungsblende</b> .....	14
<b>Bedienung / Einstellen der Programme</b> .....	15/16
<b>Bedienung / Handhabung</b> .....	17-23
Wasserenthärtung .....	17/18
Klarspüler .....	19
Reiniger .....	20
Geschirr einordnen .....	21/22
<b>Kurzanweisung</b> .....	24
<b>Ratschläge und Tips</b> .....	25/26
<b>Wartung und Pflege</b> .....	27/28
Siebe reinigen .....	27
Hygiene .....	28
<b>Behebung kleiner Störungen</b> .....	29
<b>Kundendienst</b> .....	30
<b>Anschriften der Kundendienststellen</b> .....	31
<b>Unterbau des Gerätes</b> .....	32
<b>Technische Daten / Abmessungen</b> .....	34
<b>Maßgedecke</b> .....	35
<b>Programmübersicht</b> .....	38
<b>Programmablauf und Verbrauchswerte</b> .....	39
<b>Garantie- Information</b> .....	40

## Verpackungsentsorgung

Verpackungen und Packhilfsmittel von Quelle Elektro-Großgeräten sind mit Ausnahme von Holzwerkstoffen recyclingfähig und sollen grundsätzlich der Wiederverwertung zugeführt werden.

- Verpackungen von Großgeräten können Sie bei der Anlieferung der Geräte unseren Vertragsspediteuren zurückgeben. Diese veranlassen dann die Weitergabe zur Verwertung bzw. Entsorgung.

Falls Sie davon nicht Gebrauch gemacht haben, empfehlen wir Ihnen:

- Papier-, Pappe- und Wellpappeverpackungen sollten in die entsprechenden Sammelbehälter gegeben werden.

- Kunststoffverpackungsteile sollten ebenfalls in die dafür vorgesehenen Sammelbehälter gegeben werden. Solange solche in Ihrem Wohngebiet noch nicht vorhanden sind, können Sie diese Materialien zum Hausmüll geben.

Als Packhilfsmittel sind bei Quelle nur recyclingfähige Kunststoffe zugelassen, z.B.:

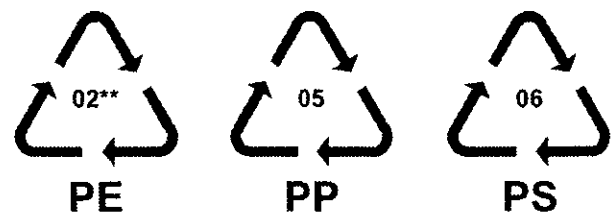

In den Beispielen steht

PE für Polyethylen\*\* 02  $\triangleq$  PE-HD  
04  $\triangleq$  PE-LD

PP für Polypropylen

PS für Polystyrol

## Entsorgung der Altgeräte

Das Altgerät ist vor der Verschrottung funktionsuntüchtig zu machen, d.h. das Netzkabel muß entfernt werden. Ebenso muß der Türverschluß unbrauchbar gemacht werden, damit Kinder sich nicht selbst einschließen können.

Alle Kunststoffteile des Gerätes sind mit international genormten Kurzzeichen gekennzeichnet. Somit ist bei der Geräteentsorgung eine Trennung

nach sortenreinen Kunststoffabfällen für umweltbewußtes Recycling möglich.

Bitte erfragen Sie in Ihrer Gemeindeverwaltung die zuständige Entsorgungsstelle.

Auf besonderen Wunsch nehmen wir bei Anlieferung des Neugerätes das Altgerät gegen eine geringe Gebühr sofort zurück.

# Sicherheitshinweise und Warnungen

Bewahren Sie diese Gebrauchsanweisung sorgfältig auf, damit Sie sie auch in Zukunft zu Rate ziehen können.

Sollten Sie das Gerät verkaufen oder Dritten überlassen, so sorgen Sie dafür, daß das Gerät komplett mit der Gebrauchsanweisung übergeben wird, damit der neue Besitzer sich über die Arbeitsweise des Gerätes und die diesbezüglichen Hinweise informieren kann.

Diese Hinweise dienen der Sicherheit und sollten daher vor der Installation und Inbetriebnahme aufmerksam gelesen werden.

- Die Benutzung des Gerätes darf nur durch Erwachsene erfolgen. Es ist gefährlich, wenn Sie es Kindern zum Gebrauch oder Spiel überlassen.
- Verwenden Sie den Geschirrspüler nur zum Spülen von Haushaltsgeschirr. Wird das Gerät zweckentfremdet oder falsch bedient, kann vom Hersteller keine Haftung für eventuelle Schäden übernommen werden.
- Veränderungen, die die Eigenschaften des Gerätes betreffen, sind aus Sicherheitsgründen nicht zulässig.
- Der Geschirrspüler muß, entsprechend der Gebrauchsanweisung, ordnungsgemäß aufgestellt und angeschlossen werden.
- Lassen Sie die beim Elektro-bzw. Wasseranschluß des Gerätes entstehenden Arbeiten von einem fachkundigen Installateur ausführen.
- Bei Aufstellung des Geschirrspülers direkt neben einem Gas- oder Kohleherd muß zum Schutz der Arbeitsplatte eine wärmeisolierende Platte zwischen Herd und Geschirrspüler angebracht werden.
- Halten Sie Kinder von Spülmitteln und auch vom geöffneten Geschirrspüler fern. Es könnten noch Spülmittel im Gerät sein.
- Das Wasser im Spülraum ist kein Trinkwasser.
- Das Wasserschutzsystem schützt zuverlässig vor Wasserschäden, wenn der Geschirrspüler ordnungsgemäß installiert ist.
- Öffnen Sie niemals die Tür des Gerätes während des Betriebes. Ist dies jedoch aus zwingenden Gründen erforderlich, so muß die Geschirrspülmaschine vorher ausgeschaltet werden.  
Achtung! Es kann je nach Programmphase heißer Dampf austreten.
- Standgerät: Setzen Sie sich nicht auf die geöffnete Tür, das Gerät könnte kippen.
- Gegenstände, die mit Benzin, Lack, Eisen- oder Stahlspänen, korrosiven Chemikalien (Säuren oder Basen) in Kontakt gekommen sind, dürfen nicht in der Geschirrspülmaschine gespült werden.
- Schwämme, Haushaltstücher und alle Gegenstände, die sich mit Flüssigkeit vollsaugen können, dürfen nicht im Geschirrspüler gereinigt werden.

- Vergewissern Sie sich vor Verwendung von Spezi­alsalz, Reinigungs- sowie Klarspülmittel, daß der Hersteller dieser Produkte deren Einsatz in Haushaltsgeschirrspü­lern ausdrücklich erlaubt.
- Der Geschirrspüler soll nur stehend transportiert werden. Ein Kippen beim Transport kann dazu führen, daß Salz­wasser in den Spülraum fließt. Dies kann Rostbildung zur Folge haben.
- Im Fehlerfall, bei Montage, Demontage und bei Wartungsarbeiten das Ge­rät vom Netz trennen. Netzstecker aus der Stockdose ziehen oder Sicherung ausschalten. Wasserhahn schließen.
- Netzstecker nie am Kabel aus der Steckdose ziehen, sondern am Stecker.

### ● Hinweis zur Anschlußleitung

Wenn die Anschlußleitung des Geschirrspülers beschädigt ist, muß diese vom autorisierten Kundendienst ersetzt werden.

- Versuchen Sie keinesfalls, das Gerät selbst zu reparieren. Reparaturen, die nicht von Fachleuten ausgeführt werden, können zu schweren Unfällen oder Betriebsstörungen führen.

Wenden Sie sich an die für Ihren Bereich zuständige Kundendienststelle.

## Wichtige Hinweise

- Folgende Artikel sind nur dann zum Spülen in der Geschirrspülmaschine geeignet, wenn sie als «spülmaschinenfest» gekennzeichnet sind: Besteck mit Holz- oder Horngriffen, mit geklebten Teilen, Bronzebesteck, Pfannen mit Holzgriffen, Artikel aus: Aluminium, Kristall, Bleiglas, Plastik, antike oder fein bemalte Keramikgegenstände. Im Zweifelsfalle fragen Sie beim Hersteller des entsprechenden Artikels nach.
- Es ist nicht empfehlenswert, Silberbesteck und Besteck aus rostfreiem Stahl zusammen in der Geschirrspülmaschine zu spülen, da zwischen den beiden Materialien eine chemische Reaktion entstehen kann.

## Energiespar-Tips

### Sie können beim maschinellen Spülen, Strom und Wasser sparen, wenn Sie

- das Geschirr nicht unter fließendem Wasser vorspülen,
- den Geschirrspüler möglichst erst dann einschalten, wenn er voll beladen ist,
- bei Verwendung von Kompakt-Reiniger ein BIO-Programm wählen,
- das Programm je nach Verschmutzungsart wählen,
- gelegentlich ein Rapid-Programm wählen, wenn die Speisereste nicht angetrocknet sind und eine geringere Trocknung ausreicht,
- auf das Vorspülen verzichten,
- umweltschonende Energiequellen, wie z. B. Solarheizung, Wärmepumpen oder Fernwärme zur Verfügung haben, dann sollte der Warmwasseranschluß bis 60° C genutzt werden.

## Wasserschutzsystem

Zum Schutz gegen Wasserschäden ist der Geschirrspüler mit einem Wasserschutzsystem ausgestattet.

Das Wasserschutzsystem reagiert,

- bei eventuellen Undichtigkeiten im Gerät,
- bei unkontrolliertem Ansteigen des Wassers im Spülraum,
- bei defektem Wasserzulaufschlauch.

Im Fehlerfall unterbricht das Sicherheitsventil am Wasserhahn oder das Einlaufventil im Gerät die Wasserzufuhr, je nachdem welcher Fehler vorliegt.

Drehen Sie im Fehlerfall zuerst den Wasserhahn zu. Dann den Netzstecker aus der Steckdose ziehen.

**Rufen Sie den Kundendienst.**

# Gerätebeschreibung

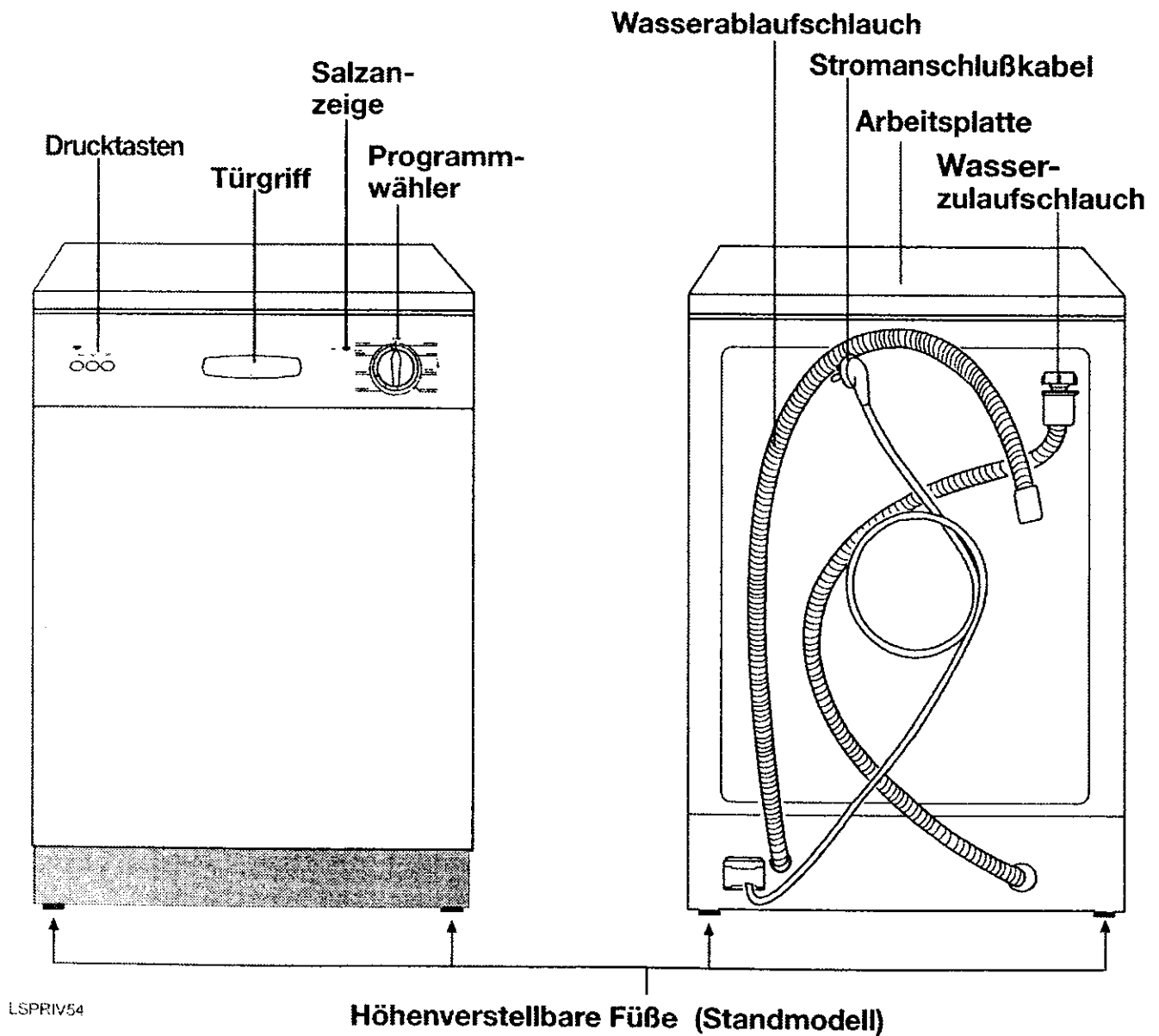



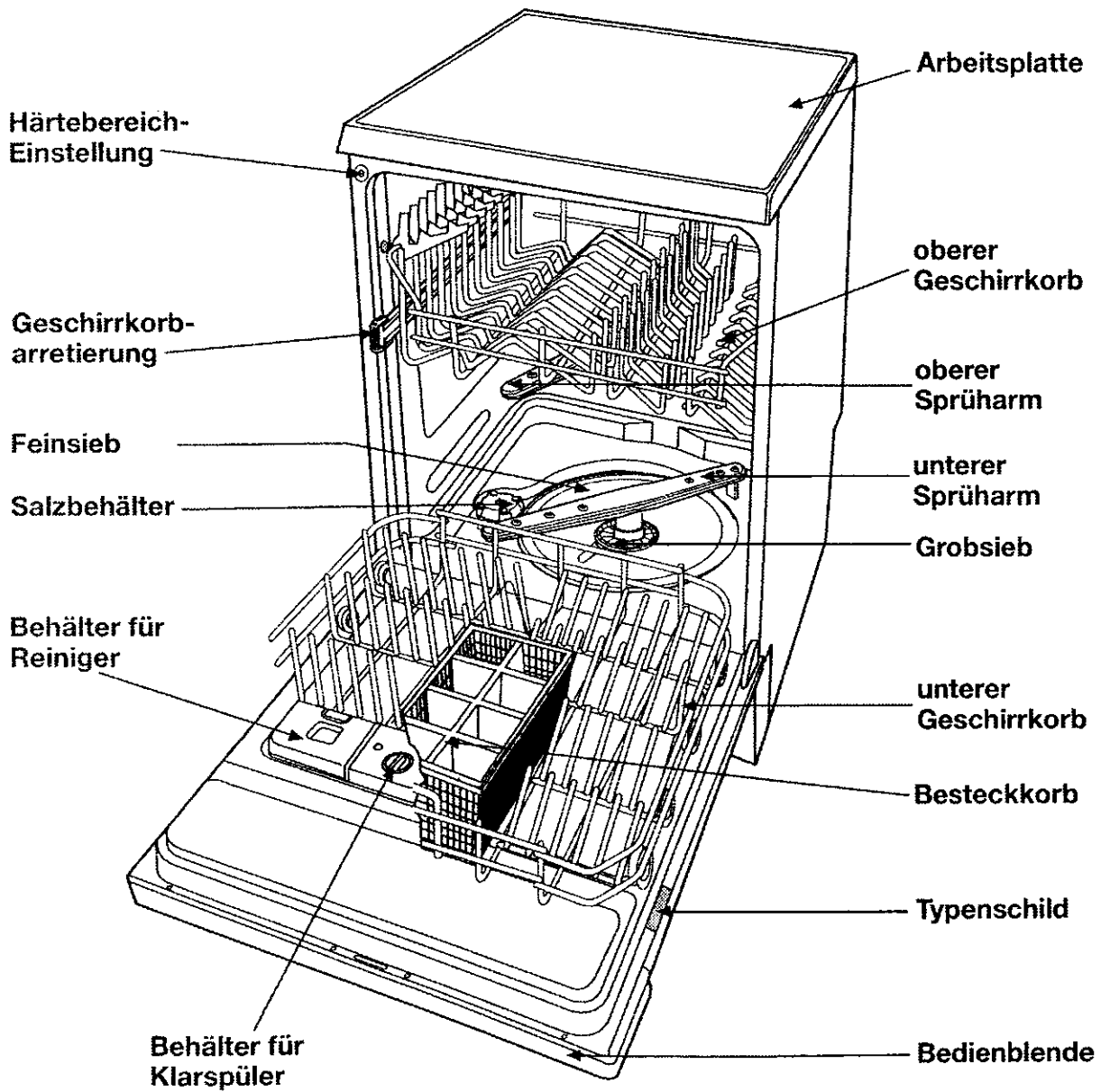

IN30

## Aufstellung/Anschluß

Dieser Geschirrspülautomat wird anschlußfertig, also mit Kabel und Stecker, Wasserzulaufschlauch und Wasserablaufschlauch, geliefert. Er kann ohne Sonderinstallation in Betrieb genommen werden, wenn am Aufstellungsort eine vorschriftsmäßig installierte Schutzkontakt-Steckdose, ein Wasserzulauf und ein Wasserablauf vorhanden sind.

Der Standort des Gerätes sollte in unmittelbarer Nähe der vorhandenen Anschlüsse sein. Schläuche und Kabel sollen möglichst kurz, d.h. in der serienmäßigen Länge verwendet werden. Waagrechte, einwandfreie Aufstellung, zum Beispiel mit einer Wasserwaage, überprüfen.

Kleine Unebenheiten lassen sich durch Heraus- oder Hineindrehen der Gerätefüße ausgleichen.

Einschraubfüße nicht entfernen. Die Bodenfreiheit nicht durch hochflorigen Teppichboden, Leisten o.ä. einschränken. Es könnte ein Wärmestau eintreten, der die Umwälzpumpe in ihrer Funktion beeinträchtigt oder beschädigt.

Zur Anpassung an die Küchenmöbel läßt sich bei Ihrem Geschirrspülautomaten

- die Arbeitsplatte entnehmen.

Diese Arbeit soll jetzt vorgenommen werden. Sie ist auf Seite 32 beschrieben.

## Verpackungsteile entfernen

Zum Öffnen der Tür mit den Fingern in die Griffmulde fassen, Griffaste drücken und Tür aufziehen.

Verpackungsteile, Transportsicherungsmaterial, Klebebänder usw. entfernen. Geringe Wasserrückstände im Spüler stammen von der Endkontrolle im Werk.

## Wasserzulauf

Das Gerät wird über den bereits vorinstallierten Gummidruckschlauch an einen Wasserhahn mit Schlauchverschraubung  $\frac{3}{4}$ " angeschlossen.

Die erforderliche Gummidichtung ist bereits in der Schlauchverschraubung vorhanden.

Der Wasserhahn bzw. ein Absperrventil muß so angeordnet sein, daß der Wasserzulauf nach Programmende abgestellt werden kann. Der Geschirrspüler ist rücksaug sicher (DVGW-geprüft). Anschlußarmaturen mit Rückflußverhinderer sind deshalb nicht erforderlich.

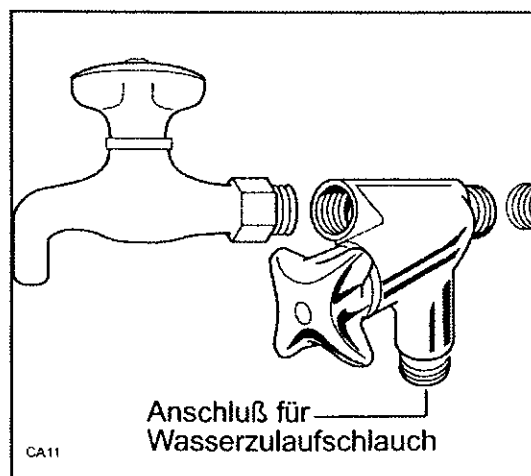

Der Anschluß an eine Warmwasserleitung bis maximal 60°C ist möglich, nicht aber ein Anschluß an offene Niederdruckspeicher oder Durchlauferhitzer.

Bitte wenden Sie sich an den Kundendienst, wenn der Wasserdruck höher als 10 bar = 10 atü ist (dann ist der Einbau eines Druckminderventils nötig) oder niedriger als 1 bar = 1 atü.

**Nach jedem Spülprogramm ist der Wasserhahn zu schließen!**

## Schlauchlänge

Falls der Wasserzulaufschlauch nicht lang genug ist, muß er durch einen ausreichend langen, durchgehenden Wasserstoppschlauch ersetzt werden. Niemals vorhandenen Zulaufschlauch verlängern!

Wasserstoppschläuche mit 3 m Länge sind beim Kundendienst vorhanden.

## Wasserstop

Der Wasserzulaufschlauch ist mit einem Wasserstop-System ausgestattet. Sollte der Innenschlauch durch natürliche Alterung schadhaft werden, so blockiert das System die Wasserzufuhr zum Gerät. Die Störung wird dann durch die Erscheinung einer roten Markierung im Fensterchen «B» angezeigt.

In diesem Fall muß der Wasserhahn geschlossen und der Schlauch ersetzt werden.

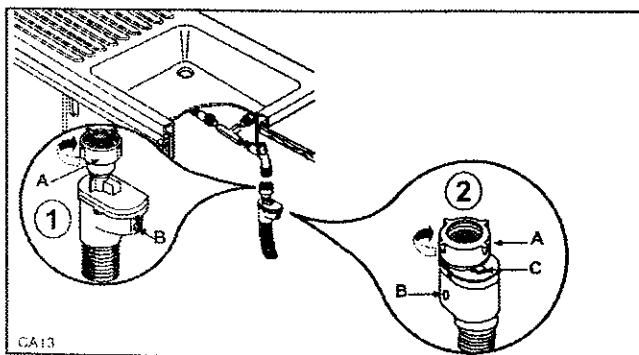

Diese Schlauchsicherung ist stets eingeschaltet, auch wenn das Gerät nicht in Betrieb ist.

Der mitgelieferte Dichtungsring muß in die Schlauchverschraubung (A) fest eingesetzt werden.

**Hinweis:** Nur für lockerungssicheren Wasserzulaufschlauch (2).

Zum Abschrauben des Wasserzulaufschlauches auf den gelben Knopf der Lockerungssicherung (C) drücken und die Verschraubung gegen den Uhrzeigersinn aufdrehen.

## Wasserablauf

Der Ablaufschlauch wird zweckmäßigerweise fest installiert. Die Abflußhöhe muß zwischen 30 und 100 cm liegen. Genügender Abflußquerschnitt muß gewährleistet sein. Für den Siphonanschluß besitzt der Ablaufschlauch ein Gummiformteil.

Bei Anschluß an einem Siphon muß folgendes beachtet werden:

- Ablaufschlauch zur Arbeitsplatte hochführen und befestigen (Krümmerformstück verwenden).
- Verbindung am Siphon mit Schlauchschelle sichern.

**Wird kein Festanschluß vorgesehen, kann der Schlauch mit dem beigefügten Krümmer in ein Spülbecken eingehängt werden.**

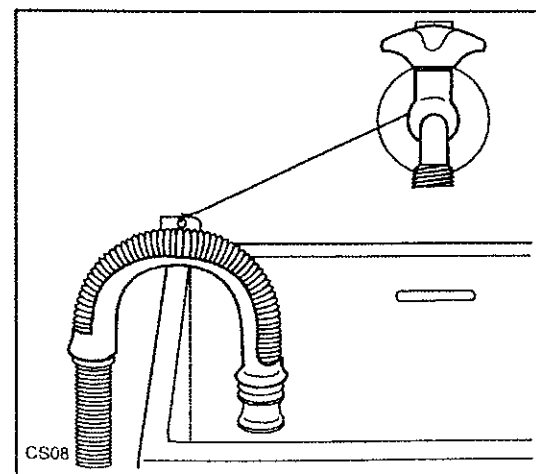

**In diesem Fall den Schlauch gegen Herunterfallen sichern.**

Das Krümmerende darf nicht in die abgepumpte Flüssigkeit eintauchen.

Mit den bereits montierten Kunststoffklammern wird der Ablaufschlauch mit dem Zulaufschlauch verbunden. Dadurch wird bei ungewolltem Herunterfallen des Ablaufschlauches ein größerer Wasserschaden vermieden. Die Kunststoffklammer kann in Richtung Wasserhahn beliebig verschoben und fixiert werden.

### Schlauchlänge

**Bei einer evtl. notwendigen Schlauchverlängerung muß ein gleichartiger Schlauch verwendet werden (erhältlich beim Kundendienst).**

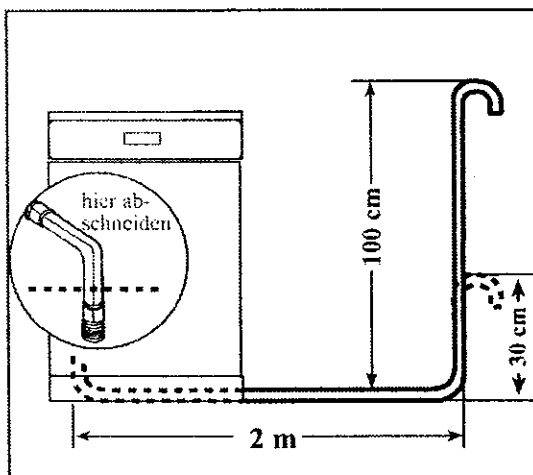

Vom Original-Verlängerungsschlauch angepreßtes Winkelformstück abschneiden und in die Muffe des am Gerät installierten Ablaufschlauches einstecken, mit geeigneter Schlauchschelle sichern.

Der Ablaufschlauch darf maximal 2 m horizontal verlegt sein.

### Verlegen der Schläuche

**Wasserzu- und -ablaufschlauch sind weitgehend knickfrei.**

Überzeugen Sie sich davon, daß auch beim Einschieben des Spülers an seinen endgültigen Platz, die Schläuche nicht geknickt oder gequetscht werden und nach den Seiten im Sockelrücksprung verlegt sind.

**Besondere Vorschriften des örtlichen Wasserwerkes sind genauestens zu beachten.**

### Elektrischer Anschluß

Der Anschluß darf nur über eine vorschriftsmäßig installierte Schutzkontakt-Steckdose an 230 V (50 Hz) erfolgen.

Der Anschlußwert beträgt ca. 2,3 kW. Erforderliche Absicherung: 10A - LS-L-Schalter.

Das Gerät entspricht den VDE-Vorschriften.

Besondere Vorschriften des örtlichen Elektrizitätswerkes sind genauestens zu beachten.

## Tür öffnen und schließen

In die Griffmulde fassen Griffaste drücken und Tür herunterklappen.

Die Tür dient dann als Abstellfläche für den Unterkorb.

Vor dem Schließen der Tür, Geschirrkörbe ganz einschieben, Tür nach oben klappen und fest zudrücken bis der Verschuß einrastet.

Tür nicht während des Programmablaufes öffnen - Verbrühungsgefahr!

Beim Öffnen der Tür während des Betriebs werden alle Funktionen sofort abgeschaltet.

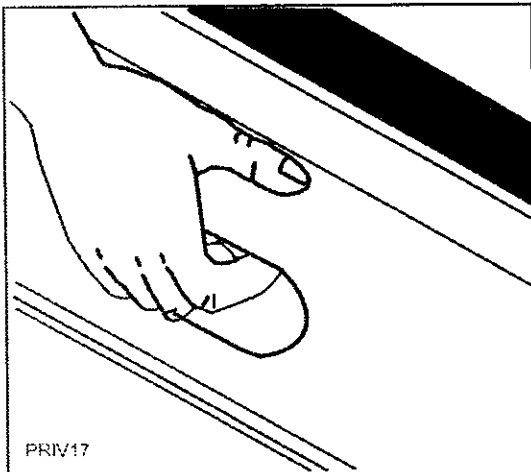

# Beschreibung der Bedienungsblende

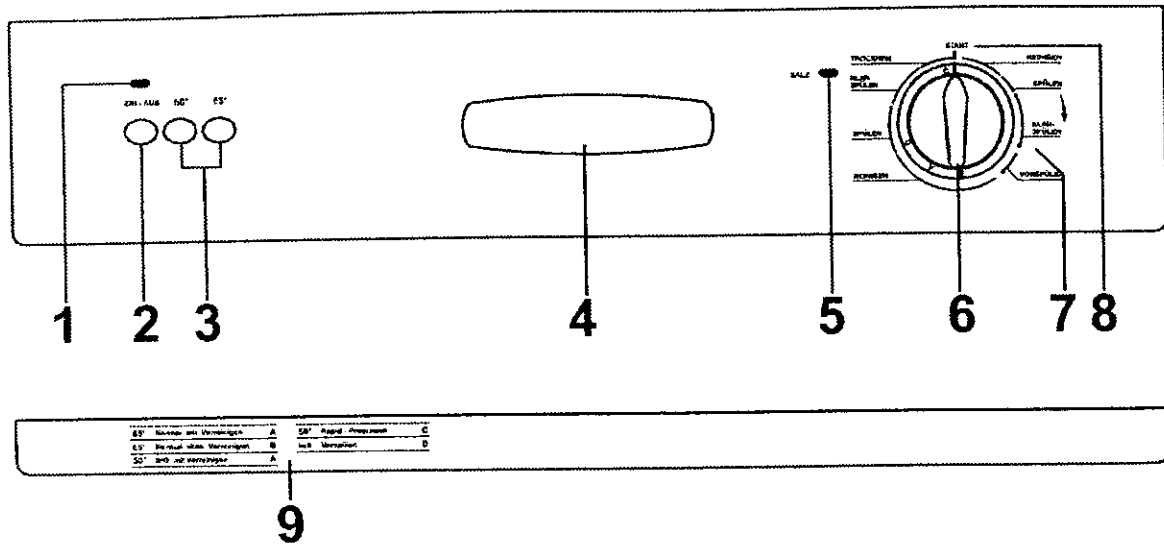

- 1 Betriebskontrolllampe
- 2 Ein-Aus-Taste
- 3 Temperaturwahl-Tasten
- 4 Türgriff
- 5 Salznachfüllanzeige
- 6 Programm-Wahlschalter
- 7 Programmablauf-Anzeige
- 8 Programmstart (Markierung)
- 9 Programmübersicht

**Hinweis:** Das Programm und die Temperatur sind richtig eingestellt, wenn der Buchstabe am Programm-Wahlschalter mit der Markierung "START" übereinstimmt und die Temperaturwahl-Taste gedrückt ist.

## 1 Betriebskontrollampe

Die Betriebskontrollampe leuchtet, wenn das Gerät eingeschaltet ist.

## 2 Ein-Aus-Taste

Nachdem Sie das Spülprogramm eingestellt haben, drücken Sie die Ein-Aus-Taste.

Die Betriebskontrollampe leuchtet, und das von Ihnen gewählte Programm läuft automatisch ab.

## 3 Temperaturwahl-Tasten

Das Gerät hat zwei Temperaturwahl-Tasten 50°C und 65°C.

Drücken Sie, nach erfolgter Programmwahl, die entsprechende Temperatur-Taste.

Im Programm "Vorspülen kalt" sind die Tasten ohne Funktion, ihre Position ist somit ohne Bedeutung.

## 4 Türgriff

Zum Öffnen der Tür mit den Fingern in die Griffmulde fassen, Griffaste drücken und die Tür aufziehen.

## 5 Salznachfüllanzeige

Die Enthärtungsanlage besitzt eine elektrische Salzanzeige. Diese reagiert auf die Soledichte, also auf den wahren Salzgehalt. Die Kontrollampe auf der Blende leuchtet, wenn Salz nachgefüllt werden muß.

## 6 Programm-Wahlschalter

Mit dem Programmwahlschalter wählen Sie durch Drehen im **Uhrzeigersinn** das gewünschte Spülprogramm.

Die entsprechenden Kenn-Buchstaben finden Sie auf der Programmübersicht. Bitte beachten Sie, daß **zuerst** das Programm gewählt wird. Erst dann durch Drücken der Taste "**EIN**" das Gerät in Betrieb nehmen.

Programmtabelle siehe Seite 38/39.

## 7 Programmablaufanzeige

Der Programmwahlknopf dreht sich. Durch den farbigen Markierungsstrich am Knopf wird, in Verbindung mit den Segmenten auf der Blende, der jeweilige Programmstand angezeigt:

Vorspülen

Reinigen mit Reinigungsmittel

Spülen

Klarspülen mit Klarspülmittel

Trocknen

In den Programmabschnitten Reinigen und Klarspülen bleibt der Knopf so lange auf einer Position stehen, bis die jeweilige Temperatur erreicht ist (Aufheizzeit).

## 8 Programmstart

Start-Position für alle Programme.

## 9 Programmübersicht

Die Programmübersicht gibt Ihnen einen Überblick über die zur Verfügung stehenden Programme mit Ihren zugeordneten Kenn-Buchstaben und Temperaturen.

## Spülprogramm wählen

Stellen Sie am Programmwahlknopf das gewünschte Spülprogramm durch Rechtsdrehung ein (siehe Richtungspfeil).

Der Buchstabe am Knopfumfang, der dem jeweiligen Spülprogramm zugeordnet ist, muß mit der Markierung «START» auf der Blende übereinstimmen.

Drücken Sie die zum gewünschten Programm gehörende Temperaturtaste.

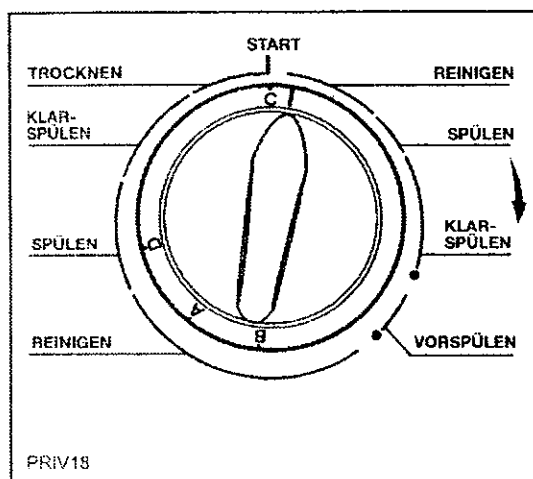

## Einschalten

Nachdem Sie das richtige Spülprogramm eingestellt haben, drücken Sie die Ein-Aus-Taste.

Die Betriebskontrollampe leuchtet und das von Ihnen gewählte Programm läuft automatisch ab.

**Das Gerät arbeitet nur bei richtig geschlossener Türe. Das Öffnen der Tür würde den Programmablauf sofort unterbrechen. Tun Sie das im Programmablauf nur, wenn es unumgänglich erscheint, da sonst Programmablauf und Spülergebnis beeinträchtigt werden können.**

## Ausschalten

Das Gerät schaltet nach Beendigung des jeweiligen Programmes automatisch ab. Die Betriebskontrollampe aber bleibt eingeschaltet und leuchtet. Durch Drücken der Ein-Aus-Taste schalten Sie das Gerät ab, die Betriebskontrollampe erlischt.

**Nach jedem Spülprogramm nicht vergessen, den Wasserhahn zuzudrehen.**

## Programmunterbrechung

**Bei Störung:** Ein-Aus-Taste drücken, Tür vorsichtig öffnen - es kann heißer Dampf entweichen, Störung beheben, Tür wieder schließen, Ein-Aus-Taste drücken: das Programm läuft weiter.



## Wasserenthärtung

Hat Ihr Leitungswasser eine Härte von 5° dH und mehr, muß das Wasser unbedingt enthärtet werden, um Kalkablagerungen am Geschirr und in der Maschine zu vermeiden.

Zur Wasserenthärtung muß der Salzbehälter der serienmäßig eingebauten Enthärtungsanlage immer mit Regeneriersalz gefüllt sein.

Es darf nur speziell für Geschirrspülautomaten bestimmtes Regeneriersalz verwendet werden. Andere Salzarten können Zusätze enthalten, die die Wirkung des Enthärterers beeinträchtigen.

**Keine anderen Mittel (z.B. Reiniger, Enthärtungsmittel etc.) in den Salzbehälter füllen.**

**Bereits einmaliges Befüllen des Salzbehälters mit Reiniger führt immer zur Zerstörung des Wasserenthärterers.**

## Regenerierdosierung

Die in dem Gerät eingebaute Wasserenthärtungsanlage hat 5 Einstellbereiche. Damit wird die Salzmenge für die ordnungsgemäße Regenerierung gesteuert.

## Einstellung der Regenerierdosierung

Den auf der Frontseite oben links sich befindenden Wähler drehen, bis die gewünschte Regenerierstufe mit der Referenzmarkierung übereinstimmt.

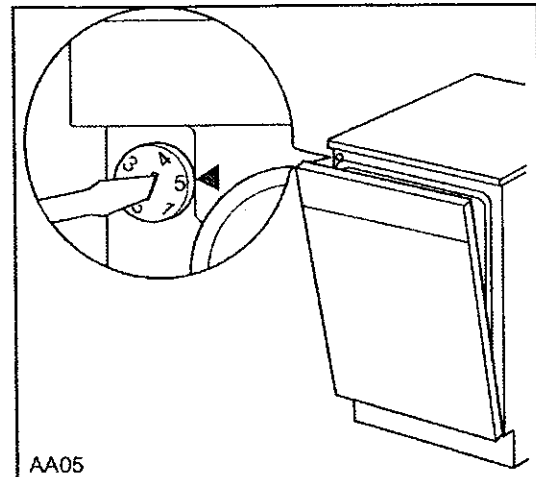

Bei einer Wasserhärte kleiner 5° dH, kann das Gerät ohne Zugabe von Salz betrieben werden.

Das Aufleuchten der Salzanzeigelampe ist in diesem Fall ohne Bedeutung.

Auskunft über die Wasserhärte der örtlichen Wasserversorgung erteilt Ihnen das zuständige Wasserwerk, sowie die Gemeinde- bzw. Stadtverwaltung.

## Tabelle zur Einstellung des Härtebereiches

Stufe	Wasserhärte °dH	Regeneriersalz erforderlich
-	unter 5	NEIN
1	5-11	JA
2*	12-22	JA
3	23-34	JA
4	35-50	JA
5	51-67	JA

\* Der Wasserenthärter im Gerät ist werkseitig auf Stufe 2 eingestellt. Dies entspricht den meisten Fällen in der Praxis.

## Regeneriersalz einfüllen

Erste Füllung etwa 1,5 kg.  
Unterkorb herausnehmen, Verschluß-  
kappe des Salzvorratsbehälters, mit  
dem  Symbol gekennzeichnet, ab-  
schrauben und Trichter aufsetzen.

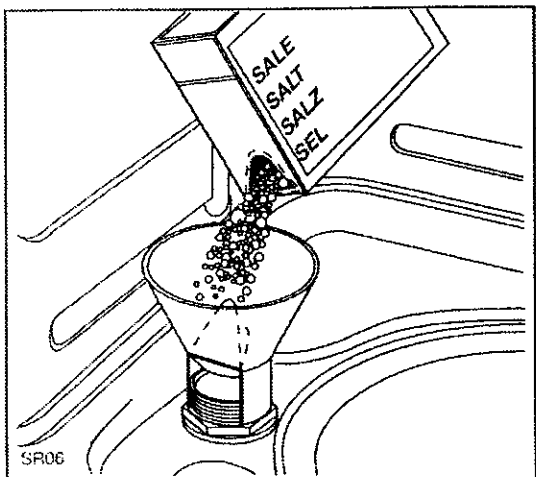

## Salznachfüll-Anzeige

Die Enthärtungsanlage besitzt eine elektrische Salzanzeige. Diese reagiert auf die Soledichte, also auf den wahren Salzgehalt. Auf der Blende leuchtet eine Kontrolllampe auf, wenn Sie Salz nachfüllen müssen.

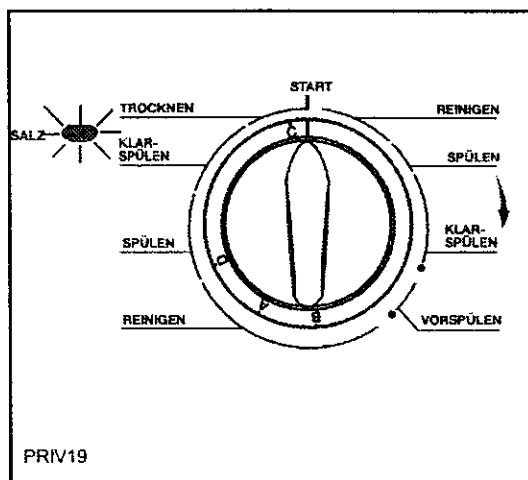

**Nur vor der ersten Füllung:** 1 bis 1,5  
Liter Wasser einfüllen. Salz langsam  
einfüllen bis am unteren Rand des  
Einfüllstutzens Salzbrei zu sehen ist.

Gewinde und Verschlußdichtung von  
Salzrückständen säubern. Verschluß  
fest zuschrauben. Unmittelbar danach  
ein Spülprogramm ablaufen lassen.  
Dabei wird auch das übergelaufene  
Wasser abgepumpt.

Die Salzmenge reicht für 20-30 Spül-  
programme.

Marken-Regeneriersalz für Geschirr-  
spülautomaten verwenden (weitere  
geeignete Salze siehe Seite 25).

## Klarspüler

Es dürfen nur Klarspüler verwendet werden, die speziell für Haushaltsgeschirrspülautomaten geeignet sind.

Der Klarspüler sorgt dafür, daß das Geschirr einwandfrei und fleckenlos trocknet. Er wird aus dem Vorratsbehälter automatisch dosiert.

Der im Inneren der Tür eingebaute Behälter hat ein Fassungsvermögen von ca. 110 ml, das je nach eingestellter Dosierung für 16-40 Spülgänge ausreicht.

### Klarspüler einfüllen

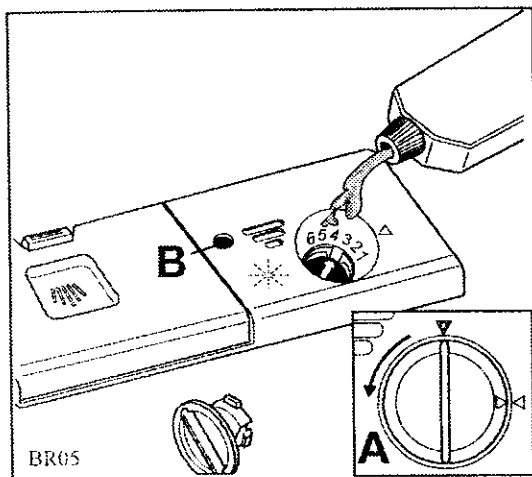

- Zum Öffnen des Behälters, Verschlusskappe «A» nach links drehen und abnehmen.
- Klarspüler in den Vorratsbehälter gießen; dabei die Klarspülmittel-Anzeige «B» beobachten. Der Vorratsbehälter ist voll, wenn die ganze Kreisfläche der Klarspülmittel-Anzeige dunkel geworden ist.
- Verschlusskappe «A» aufsetzen und durch Rechtsdrehung wieder fest verschließen.
- Evtl. übergelaufenen Klarspüler mit einem Lappen oder Schwamm aufsaugen, damit im folgenden Spülgang nicht zu viel Schaum entsteht.

## Klarspüler nachfüllen

Immer dann, wenn in der Klarspülmittel-Anzeige «B» keine Dunkelfärbung mehr sichtbar ist, muß das Klarspülmittel-Dosiergerät aufgefüllt werden.

### Dosiermenge des Klarspülers einstellen

Die Dosierung ist vom Werk für den Normalfall eingestellt (Stufe 3). Je nach den örtlichen Wasserverhältnissen und dem gewünschten Trocken- und Glanzeffekt kann eine andere Dosierung nötig sein. Zeigen sich Tropfen oder Flecken auf dem Geschirr, kann die Dosierung erhöht werden, zeigen sich Schleier und Wolken, so muß sie verringert werden.

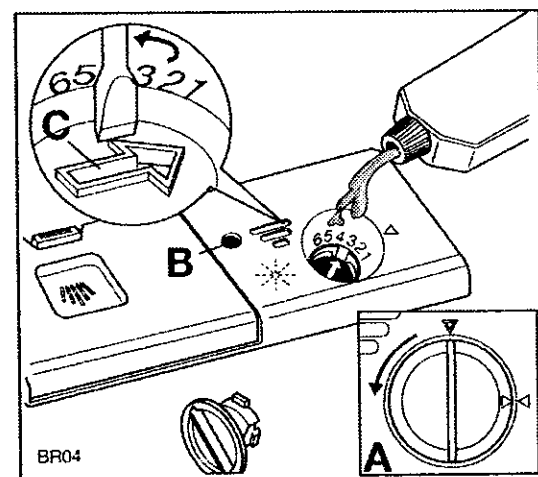

- Verschlusskappe «A» abnehmen.
- Am Grund der Einfüllöffnung wird eine bezifferte Skala sichtbar.
- Pfeil «C» mit einem Schraubenzieher auf die gewünschte Dosiermenge einstellen. Die Skala reicht von 1-6, entsprechend ca. 1-6 cm<sup>3</sup> Klarspülerzugabe.
- Verschlusskappe wieder fest verschließen.

## Reiniger

Es dürfen nur Reiniger verwendet werden, die speziell für Haushaltsgeschirrspülautomaten geeignet sind. Es spielt dabei keine Rolle, ob die Reiniger flüssig, pulver- oder tablettenförmig sind.

## Phosphatfreie Kompakt-Reiniger

Die Wirkungsweise der verschiedenen Reiniger ist unterschiedlich. Beachten Sie deshalb bitte grundsätzlich die Dosierempfehlungen des Reinigerherstellers.

Bei der Verwendung phosphatfreier Kompakt-Reiniger ist besonders auf eine einwandfreie Wasserenthärtung zu achten. Andernfalls kann das Reinigungsergebnis durch Belagbildung nachteilig beeinträchtigt werden.

Deshalb sollten Sie die Enthärtungsanlage Ihres Geschirrspülers bei Verwendung phosphatfreier Kompakt-Reiniger auch in Weichwassergebieten (ab 5° dH) mit Regeneriersalz versorgen!

## Reinigerdosierung

Reiniger muß vor jedem Programmablauf eingefüllt werden - nicht vor dem Vorspülen, im Programm «D».

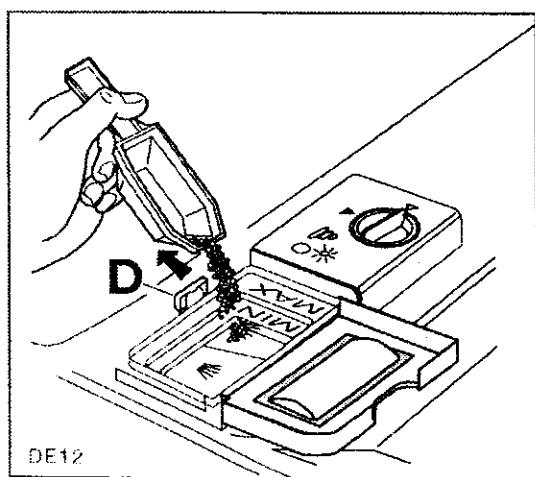

Wenn die Einspülkammer, die sich in der Innentür befindet, geschlossen ist, Auslöseknopf «D» nach hinten drücken. Im Inneren der Einspülkammer sind zwei Referenzmarken angebracht:

-MIN = 15ml

-MAX = 30ml.

Die Reinigermenge ist abhängig vom Verschmutzungsgrad sowie von der Menge des Geschirrs.

**Beachten Sie bitte die in der Programmübersicht angegebenen Mengen.**

Für die Programme mit Vorreinigen ist es nötig, außer dem in der Einspülkammer eingefüllten Reiniger, eine kleine Menge 5g = (1/2 Eßlöffel) auf den Deckel der Einspülkammer zu geben.

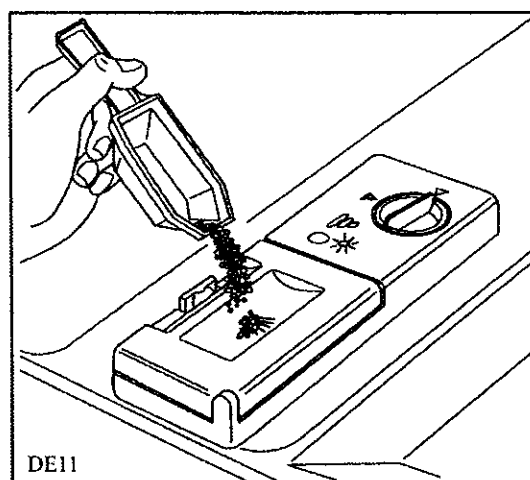

Die Einspülkammer entleert sich, vom Schaltwerk gesteuert, zur richtigen Zeit automatisch.

### Hinweis

Der Deckel der Reiniger-Einspülkammer muß aus Funktionsgründen bei Programmbeginn immer geschlossen sein.

Auch dann, wenn Reiniger-Tabletten verwendet werden, die wegen ihrer Größe nicht in die Einspülkammer gelegt werden können.

## Geschirr vorbereiten

Alle harten Speisereste entfernen, z.B. Knochen, Gräten, Obstkerne - auch grobe Reste wie z.B. Kartoffelrückstände, Breireste, Spinat, Kaffee- und Teesatz, Salatblätter, Obstschalen, Kaugummi. Angesetzte Speisereste mit Wasser anweichen, evtl. etwas Reiniger zugeben. Bitte lesen Sie auf Seite 25/26, welche Teile besser nicht maschinell gespült werden sollten.

Es ist wirtschaftlich, erst dann mit einem vollen Programm zu spülen, wenn der Spüler ganz gefüllt ist.

Bewahren Sie Ihr gebrauchtes Geschirr über mehrere Tage im Geschirrspüler auf, so sollten Sie es im Geschirrspüler kalt abspülen (die Speisereste trocknen dann nicht erst an).

## Einordnen des Geschirrs

Der Geschirrspülautomat faßt 12 internationale Maßgedecke einschließlich einem Serviergeschirr. Dies entspricht dem Tagesgeschirr einer Familie von 3-4 Personen.

Ober- und Unterkorb bis zum Anschlag aus dem Spüler ziehen.

Der Besteckkorb wird im Unterkorb eingestellt.

Das Fassungsvermögen der Geschirrkörbe nach Norm ist auf Seite 35 dargestellt. Da Ihr Geschirr vermutlich von der Norm abweicht, müssen Sie die günstigste Einordnung ausprobieren, um das Fassungsvermögen voll auszunutzen. Das haben Sie sicher bald im Griff.

## Einordnen im unteren Korb

Im unteren Geschirrkorb werden Töpfe, Deckel, Teller (Durchmesser bis 27 cm), Salatschüsseln, Besteck usw. eingeordnet.

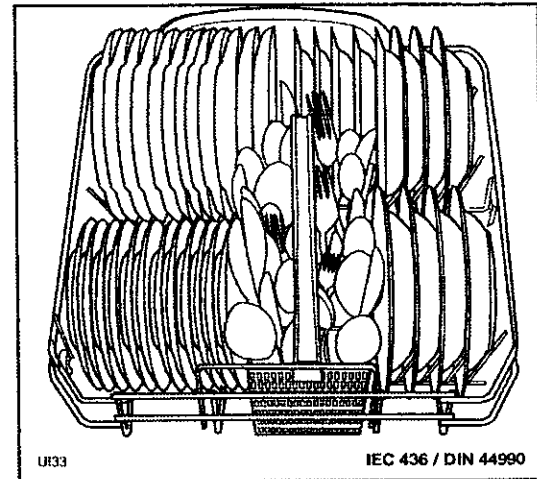

Vorlegeteller und große Deckel sind vorzugsweise am Rand des Korbes zu verteilen, wobei darauf zu achten ist, daß der obere Sprüharm in seiner Bewegung nicht behindert wird.

Teller so einsetzen, daß ihre Gebrauchsseite zur Mitte zeigt.

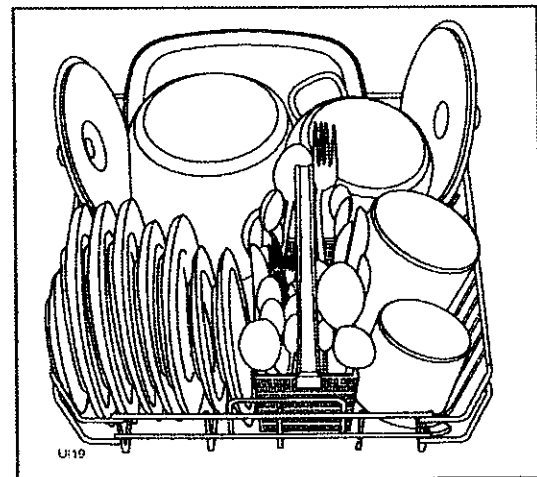

Um das Herausziehen bzw. Hineinschieben des unteren Korbes zu erleichtern ist dieser mit einem Griff versehen.

**Besteckkorb:** Messer, Gabeln und Löffel mit dem Griff nach unten stellen. Gebrauchsf lächen der Löffel nicht ineinander legen. Sehr lange Löffel und langstielige Teile besser in den Oberkorb legen.

In das entsprechende Fach beiderseits des Korbes werden Löffel, Dessertlöffel, Messer und Kleinbesteck eingeordnet.

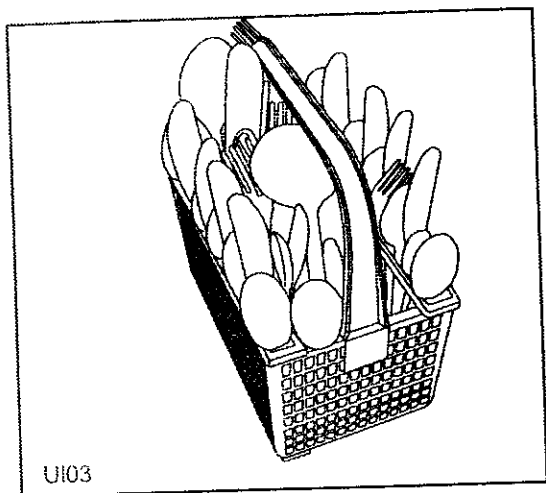

## Einordnen im oberen Korb

Im oberen Korb werden Tassen, Gläser, Salatschüsseln, Untertassen, Dessertteller bis zu einem Durchmesser von 20 cm eingeordnet.

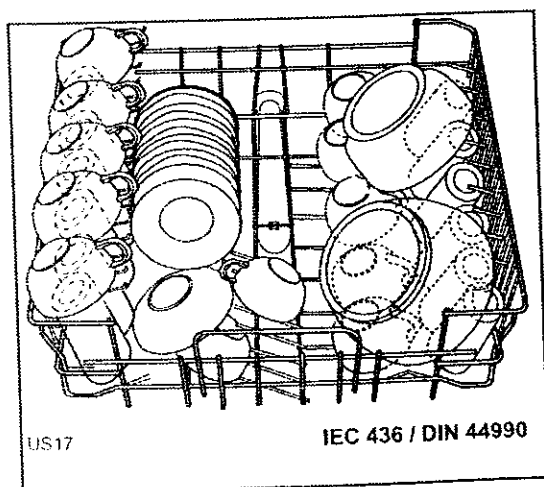

Gläser mit langem Stiel können umgedreht in den höheren Tassenfächern eingehängt werden.

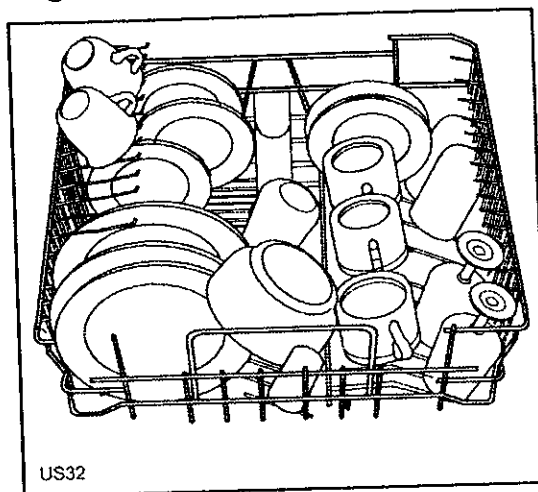

## Oberen Korb höher stellen

Wenn im unteren Korb größere Teller (mit einem Durchmesser von 27 bis 31 cm) gespült werden sollen, muß der obere Korb höher gestellt werden.

Folgende Handgriffe sind erforderlich:

- Die vorderen Arretierungen (A) des OBEREN Geschirrkorbes zur Seite drehen.
- Oberen Korb ganz herausziehen, umsetzen in die unteren Korbbrollen und wieder einschieben.
- Arretierungen (A) wieder nach vorne drehen.

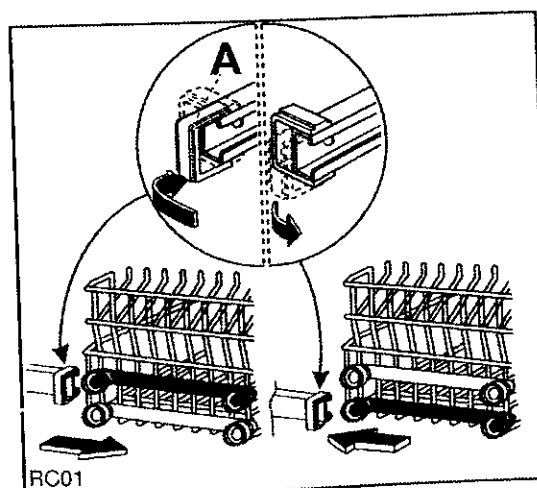

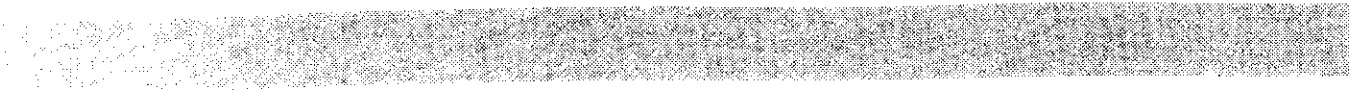

Das Fassungsvermögen des oberen Korbes ist jetzt kleiner: Tellerdurchmesser maximal 15 cm. Die obenliegenden Tassenfächer können nicht benutzt werden.

### **Vor dem Spülen überprüfen**

- Sind alle Geschirrtteile richtig eingeordnet? Das ist besonders bei leichten Teilen wichtig, damit sie bei der intensiven Wasserumwälzung ihren Stand sicher behalten.
- Stehen die einzelnen Teile frei? Berührungsstellen können das einwandfreie Spülen beeinträchtigen. Können sich die Sprüharme frei drehen? Bitte achten Sie darauf, daß einzelne Teile nicht zu hoch nach oben ragen oder durch die Korbböden nach unten durchhängen.

## Inbetriebnahme

Die wichtigsten Handgriffe bei der Inbetriebnahme des Gerätes sind folgende:

1. Wasserzulauf- und -ablaufschlauch anschließen.
2. Stecker in die Steckdose stecken.
3. Wasserhahn öffnen.
4. Klarspüler und Salz einfüllen.
5. Körbe füllen und wieder einschieben. (Grobe Speisereste entfernen).
6. Reiniger in die Einspülkammer geben und Deckel zudrücken.
7. Tür schließen.
8. Programmwähler auf das gewünschte Programm einstellen. Temperatur-Taste je nach Programm drücken.
9. Ein-Aus-Taste drücken: Die Betriebskontrolllampe leuchtet. Das Wasser läuft zu, das Programm läuft an, der Programmwähler dreht sich. Der Spüler schaltet nach Ablauf des Programms automatisch ab.
10. Ein/Aus-Taste drücken: Die Betriebskontrolllampe erlischt. Wasserhahn schließen!
11. Tür öffnen und einige Minuten leicht geöffnet lassen. Zuerst Unterkorb entleeren. Tür noch kurze Zeit offen lassen bis die Feuchtigkeit entwichen ist.
12. Grob- und Feinsieb überprüfen, gegebenenfalls reinigen.

## Programmwähler

**Achtung!** Der Programmwähler darf nur rechtsherum im Uhrzeigersinn gedreht werden.

## Wassersicherung

In dem Gerät sind Sicherheitselemente eingebaut, die bei defekten Schläuchen bzw. Undichtigkeiten im Gerät, den Wasserzulauf abschalten. Größere Wasserschäden sind deshalb auszuschließen.



## Allgemeine Ratschläge

- Geben Sie das gebrauchte Geschirr gleich in die Maschine, Sie haben dann immer eine aufgeräumte Küche.  
Es ist wirtschaftlich, erst dann mit einem vollen Programm zu spülen, wenn der Spüler ganz gefüllt ist.
- Ordnen Sie leichtes, empfindliches Geschirr in den oberen Korb, schweres und stark angeschmutztes Geschirr in den unteren Korb ein, dadurch erreichen Sie ein gutes Spülergebnis.
- Wählen Sie ein Spülprogramm, das der Geschirrrart sowie dem Verschmutzungsgrad entspricht, dadurch spülen Sie wirtschaftlicher.
- Verwenden Sie nur Spülmittel, die für Haushaltsgeschirrspülmaschinen geeignet sind und in der richtigen Dosierung.  
Das ist Voraussetzung für ein gutes Spülergebnis und Sie verhalten sich umweltbewußt.
- Füllen Sie rechtzeitig die Vorratsbehälter für Regeneriersalz und Klarspülmittel auf, dann haben Sie immer ein einwandfreies Spülergebnis.
- Säubern Sie regelmäßig den Siebeinsatz und die Türdichtung, dann haben Sie eine immer hygienisch saubere Maschine und ein gutes Spülergebnis.
- Bei Neuanschaffungen sollte man auf maschinengerechte Formen des Geschirrs achten: gerade, glatte Wände, große Öffnungen und auch auf spülmaschinenfestes Dekor.

## Geeignete Regeneriersalze

Neben den Marken-Regeneriersalzen für Geschirrspülautomaten sind geeignet:

Siedesalze und Steinsalze mit einer Korngröße von maximal 5 mm, ohne wasserunlösliche Beimengungen.

Nicht geeignet sind: Diätsalze mit unlöslichen Bestandteilen, Viehsalz, Streusalz, aufbereitetes Meersalz und Salze mit Rieselzusätzen.

Wir empfehlen die speziell für Enthärtungsanlagen erhältlichen Regeneriersalze, wie z.B.

anti-hart  
Calgonit-Spezialsalz  
Kontra-Kalk  
Somat-Spezialsalz  
SUN-Spezialsalz

## Beachtenswerte Hinweise

### Töpfe

Wenn ihre Oberfläche glatt und nicht abgestoßen ist, lassen sich auch Töpfe gut spülen.

### Besteck

Bei älteren Bestecken können die Klängen noch mit Kitt eingesetzt sein, der sich beim Spülen löst. Im Zweifelsfall ein Stück probeweise spülen. Bestecke mit Holz-, Horn- oder Perlmuttergriffen sind für maschinelles Spülen nicht geeignet.

### Aluminium

Nicht eloxierte Teile zeigen mitunter dunkle Verfärbungen. Aluminiumgeschirr sollte nicht unmittelbar unter der Reinigerwanne eingestellt werden, da konzentrierter Reiniger stärkere Flecken verursachen kann.

## **Porzellan**

Unterglas-Dekore, Scharffeuer-Dekore und Inglas-Dekore sind spülmaschinenbeständig.

Aufglas-Dekore und Gold-Dekore (Gold-Dekore sind immer auf der Glasur angebracht) werden heute in einer Qualität geliefert, die über längere Zeit spülmaschinenbeständig ist.

Mit der Zeit verblassen diese Dekore, wie beim Handspülen auch.

## **Glas, Kristall**

Es gibt Gläser, die die Behandlung in der Maschine schlecht vertragen.

Wertvolle Teile, kunstvolle Formen mit langem Stiel, buntgefärbtes Glas, Murano-Glas und kunstgewerbliche Teile besser von Hand spülen.

Dekorationen auf Gläsern (Bierwappen Abziehbilder) haften meist nicht sehr gut.

## **Silber**

Silber kann ohne weiteres in der Maschine gespült werden. Wie an der Luft, kann Silber auch in der Maschine anlaufen, wenn schwefelhaltige Speisereste vorhanden sind, wie z. B. Eiweiß, Eigelb, Senf.

Silber eventuell nur kurzspülen und regelmäßig mit Silberputzmittel pflegen.

## **Holz**

Frühstücksbrettchen und ähnliche größere Teile, auch kunstgewerbliche Gegenstände aus Holz, neigen dazu bei raschem Trocknen zu reißen. Da im Geschirrspüler mit Heißluft getrocknet wird, sollte man solche Teile nicht in der Maschine reinigen.

## **Kunststoff**

Als «kochbeständig» ausgezeichnete Teile können im Spüler gereinigt werden, auch bei 65°C. Alle Kunststoffteile trocknen weniger gut wegen ihrer geringen Wärmeaufnahme und ihrer schlechten Wärmeleitung.

## **Steingut**

Steingut neigt zu Glasursprüngen und ist daher für maschinelles Spülen nicht immer geeignet.

## **Kupfer u. Zinn**

Geschirrteile aus Kupfer und Zinn sollten nicht in der Maschine gespült werden, da die Oberflächen matt werden.

## Siebeinsätze reinigen

### Grobsieb

Da das Grobsieb weitgehend selbstreinigend ist, prüfen Sie bitte **einmal pro Woche** ob sich dort evtl. Speisereste abgelagert haben.

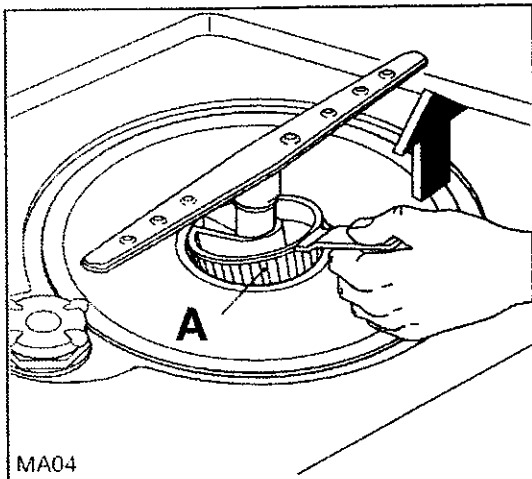

- Fassen Sie das Sieb (A) am Griff an und ziehen es nach oben heraus.
- Reinigen Sie das Sieb unter fließendem Wasser.
- Setzen Sie das Sieb wieder ein und drücken Sie es soweit nach unten bis es einrastet.

### Wasserzulaufsieb

Gelegentlich sollte das Sieb am Wasserhahn gereinigt werden. Hierzu schrauben Sie zuerst die Überwurfverschraubung des Wasserschlauches ab. (Achtung! Vorher Wasserhahn schließen!).

### Feinsieb

Das großflächige Feinsieb (B), muß bei sichtbaren Ablagerungen gereinigt werden.

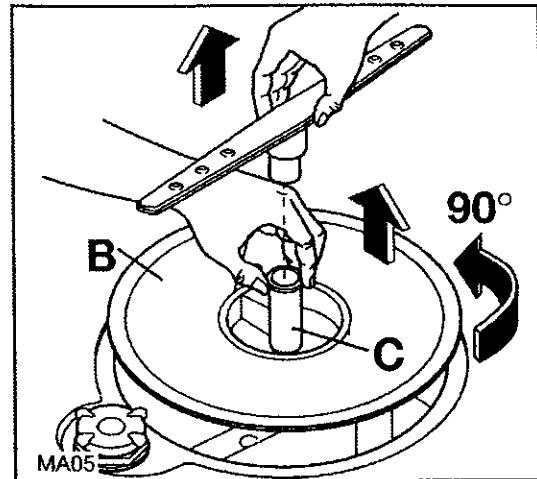

- Ziehen Sie den unteren Sprüharm, nach Überwindung eines kleinen Widerstandes, nach oben heraus.
- Drehen Sie das Standrohr (C) um 90° nach links, entgegen dem Uhrzeigersinn. Das Sieb kann nun entnommen werden.
- Reinigen Sie die Siebfläche von beiden Seiten mit einer Bürste unter fließendem Wasser.
- Setzen Sie alle Teile in umgekehrter Reihenfolge wieder ein.

### Achtung!

**Gerät nie ohne Siebe in Betrieb nehmen!**

**Saubere Siebe richtig eingesetzt, garantieren ein gutes Spülergebnis.**

### Sprüharme reinigen

Die Sprüharme sollten in regelmäßigen Abständen gereinigt werden.

**Unterer Sprüharm:** Einfach nach oben abziehen.

**Oberer Sprüharm:** Zu seiner Reinigung ist der obere Sprüharm vom Wasser-sammelrohr abzunehmen. Dazu wie folgt vorgehen:

- den oberen Geschirrkorb heraus-ziehen;
- den Sprüharm nach oben drücken und gleichzeitig durch Drehen im Uhrzeigersinn abschrauben.

Den Sprüharm wieder montieren, in-dem er **nach oben gedrückt** und gleichzeitig bis zu seiner Blockierung gegen den Uhrzeigersinn einge-schraubt wird.

Den Sprüharm loslassen und prüfen, ob er sich ungehindert drehen kann.

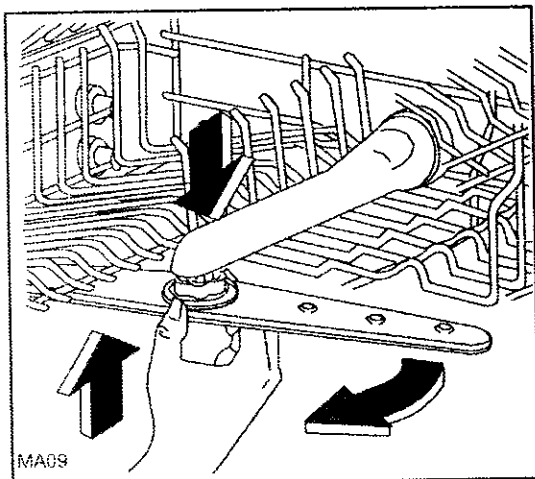

## Edelstahlteile

Bottich und Türinnenteil bestehen aus Edelstahl. Ein Rostanflug ist auf eisen-haltiges Wasser zurückzuführen: «Fremdrost» ist auch bei Edelstahlteilen möglich.

Mit feinkörnigem Putzmittel entfernen. Keine chlorhaltigen oder eisenhaltigen Scheuermittel verwenden.

## Reinigen des Spülraumes, Hygiene, Stillstand

- Wenn die Türdichtung und deren Umgebung verschmutzt ist,
- wenn in der Spülmaschine Schmutz-reste zurückgeblieben sind oder sich Beläge gebildet haben,
- wenn in der Spülmaschine ein übler Geruch festzustellen ist,

so sollte zu deren Beseitigung ein handelsüblicher Maschinen-Pflege-r, der speziell für Haushalts- Geschirrspülmaschinen entwickelt wurde, ver-wendet werden. So haben Sie immer ein hygienisch sauberes Gerät.

### Anwendungs-Hinweise der Hersteller beachten!

Auch wenn Sie das Gerät längere Zeit außer Betrieb nehmen möchten, sollte ein Spülprogramm mit Maschinen-Pflege-r, jedoch ohne Geschirr, durch-geführt werden.

Die Sprüharme und die Siebe können nach den Beschreibungen der Seiten 27/28 herausgenommen und gereinigt werden. Evtl. Restwasser sorgfältig herauswischen.

Nach erfolgter Reinigung, Wasserhahn zudrehen und Stecker aus der Steck-dose ziehen, dann kann das Gerät auch langfristig außer Betrieb genom-men werden.

### Gehäuse-Pflege

Das lackierte Gehäuse erspart Ihnen eine besondere Pflege.

Das Abwischen nach dem Spülen mit ei-nem feuchten Tuch ist ausreichend. Zum Reinigen keine Scheuer- und Lö-sungsmittel verwenden.

# Behebung kleiner Störungen

## Hinweise zur Behebung kleinerer Störungen

Wenn Sie unsere Ratschläge beachten, werden Sie immer Freude an Ihrer Geschirrspülmaschine haben.

Sollte trotzdem eine Störung auftreten, so prüfen Sie bitte erst die nachfolgend angeführten Punkte, bevor Sie einen Fachmann zu Rate ziehen.

### Was ist, wenn...

#### ...das Programm nicht beginnt?

- Sind die Sicherungen der Hausinstallation in Ordnung?
- Ist das Gerät an das elektrische Netz angeschlossen?
- Ist die Tür richtig geschlossen?
- Ist der Wasserhahn geöffnet?
- Ist das Sieb in der Schlauchverschraubung am Wasserhahn verstopft? Sieb reinigen.
- Ist der Wasserzulaufschlauch geknickt? Schlauchverlegung prüfen.
- Ist das entsprechende Programm eingestellt?
- Ist die EIN/AUS - Taste gedrückt?

#### ... das Geschirr nicht sauber wird?

- Haben Sie ein Programm gewählt, das für die Art und den Grad der Verschmutzung des Geschirrs geeignet ist? Siehe Programmübersicht.
- Haben Sie das Geschirr so eingeordnet, daß der Wasserstrahl die Teile innen und außen treffen kann? Die Geschirrkörbe dürfen nicht überladen sein.
- Sind alle Siebe im Spülbehälterboden sauber bzw. richtig eingesetzt?
- Haben Sie das Reinigungsmittel richtig dosiert?

- Haben Sie Markenreinigungsmittel verwendet?
- Ist der Ablaufschlauch korrekt verlegt?
- Ist noch Speziialsalz im Salzvorratsbehälter? Ohne Speziialsalz wird das Wasser nicht enthärtet. Bei Wasserhärten über 4°d können sich kalkbeläge auf dem Geschirr bilden.
- Ist die Wasserenthärtungsanlage auf die örtliche Wasserhärte eingestellt?
- Sind die Düsen der Sprüharme teilweise verstopft?
- Ist der Salzbehälterdeckel richtig geschlossen?
- Waren die Sprüharme durch Geschirr bzw. Besteckteile blockiert?

#### ... das Geschirr nicht trocken wird und ohne Glanz bleibt?

- Befindet sich noch Klarspüler im Vorratsbehälter?
- Haben Sie Marken-Klarspüler verwendet?
- Ist die Dosiereinstellung richtig gewählt?
- Wurde immer rechtzeitig Salz nachgefüllt?
- Oder ist das Salz im Behälter durch längere Außerbetriebnahme (z.B. Urlaub) verhärtet? In diesem Fall den Salzbrei vor dem Spülen kräftig durchrühren!

### Beachten!

Prüfung und Beseitigung vorstehender Fehlerursachen, die nicht durch ein defektes Gerät entstehen, muß Ihnen unser Kundendienst auch während der Garantiezeit berechnen.

## Störung - was tun?

Gute Qualität und eine Konstruktion, die der modernsten Technik entspricht, sorgen für eine einwandfreie Funktion des Gerätes.

Sollte trotzdem einmal eine Störung auftreten, prüfen Sie bitte zunächst, ob Sie auch alle in dieser Gebrauchsanweisung enthaltenen Hinweise und Ratschläge beachtet haben. Möglicherweise ist nur eine Kleinigkeit die Ursache für die Störung.

### **Bei Störungen ist der Wasserhahn zu schließen!**

Wenn Sie für eine Störung keinen Hinweis in der Gebrauchsanweisung finden, steht Ihnen für die Betreuung Ihres Gerätes selbstverständlich ein gut ausgerüsteter, eigener Technischer Kundendienst, der das gesamte Bundesgebiet umfaßt, zur Verfügung. Die Anschriften sind in der Gebrauchsanweisung und im Quelle-Katalog zu finden.

Sie können sich auch an die nächste QUELLE-Verkaufsniederlassung wenden, oder schreiben Sie bitte an GROSSVERSANDHAUS QUELLE, Kundenbetreuung Technik, 90750 Fürth/Bayern.

Bitte geben Sie bei einer Meldung immer an: vollständige Anschrift, Telefonnummer mit Vorwahl, sowie die Produkt- und Privileg- Nummer Ihres Gerätes.

**Die Produkt- und Privileg-Nummer finden Sie auf dem Geräte-Typschild an der rechten Seite der Innentür (s. Seite 9), oder an der Oberkante des Spülbottichs.**

Die Angabe der beiden Nummern macht dem Kundendienst eine gezielte Ersatzteilvorbereitung möglich, so daß Ihr Gerät voraussichtlich beim ersten Technikerbesuch wieder instandgesetzt werden kann.

Es bleiben Ihnen also Mehrkosten wegen eventuell mehrfacher Anfahrten des Kundendiensttechnikers erspart.

Übertragen Sie die Nummern vom Typschild gleich in diese Gebrauchsanweisung.

**Produkt-Nummer**.....

**PRIVILEG-Nummer**.....

### **Achtung!**

**Elektrogeräte dürfen nur durch Elektro-Fachkräfte repariert werden, da durch unsachgemäße Reparaturen erhebliche Folgeschäden entstehen können.**

# Anschriften der Kundendienststellen

## Region Nord

38114 Braunschweig, Aussigstraße 2  
28219 Bremen, Bayernstraße 173  
27576 Bremerhaven, Schlachthofstraße 23  
29223 Celle, Sprengersiraße 42  
26723 Emden, Zweiter Polderweg 14  
24941 Flensburg, Boschstraße 2  
38644 Goslar, Pracherstieg 2A  
22041 Hamburg, Efttingestraße 19  
31789 Hameln-Afferde, Langes Feld 25  
30165 Hannover, Beiersdorfstraße 6  
Hildesheim, siehe Hannover  
25524 Itzehoe, Lise-Meitner-Straße 23  
24113 Kiel, Flintbeker Straße 5  
23554 Lübeck, Schwartauer Landstraße 2  
21339 Lüneburg, In der Marsch 17  
17033 Neubrandenburg, Lindenhof 2 b  
24534 Neumünster, Wasbeker Straße 45  
26127 Oldenburg, Baumschulenweg 34  
18107 Rostock Lütten-Klein, Trelleborgerstr. 6  
21682 Stade, Freiburger Straße 86a  
Wolfsburg, siehe Braunschweig

## Region West

59755 Arnsberg, Lange Wende 24  
33607 Bielefeld, Hofstraße 16 - 22  
44791 Bochum, Harpener Straße 62  
44145 Dortmund, Eisenstraße 44  
40599 Düsseldorf, Paul-Thomas-Straße 58  
47059 Duisburg, Paul-Rücker-Straße 16  
45356 Essen, Heegstraße 55 c  
58099 Hagen, Kabeler Straße 70  
59067 Hamm, Spenglerstraße 15  
32429 Minden, Trippeldamm 8  
41238 Mönchengladbach, Ertfstraße 20  
48163 Münster, Borkstraße 20  
49084 Osnabrück, Karmannstraße 7  
33100 Paderborn, Otto-Stadler-Straße 17  
48432 Rheine, Niemannstraße 9  
46485 Wesel, Fritz-Haber-Straße 11  
42369 Wuppertal, Rosenthalstraße 12

## Region Mitte

52078 Aachen, Neuenhofstraße 124  
Aschaffenburg, siehe Offenbach  
Bad Hersfeld, siehe Fulda  
53347 Bonn-Alfter OT Oedeekoven, Schöntalweg 5  
64331 Darmstadt-Weiterstadt, Robert-Bosch-Straße 9  
06842 Dessau-Mildensee, Am Scholitzer Acker 8  
Frankfurt/Main siehe Offenbach  
36043 Fulda, Donaustraße 26  
34277 Fuldabrück/OT Bergshausen, Crumbacher Straße 56  
35398 Gießen, Robert-Bosch-Straße 10  
37124 Göttingen-Rosdorf, Rischenweg 5  
51643 Gummersbach, An der Schüttenhöhe 1a  
Halle siehe Leipzig  
Kassel siehe Fuldabrück  
56070 Koblenz, Rudolf-Diesel-Straße 2 a  
50829 Köln, Hugo-Eckener-Straße 35  
04347 Leipzig, Braunstraße 18  
39122 Magdeburg, Matthiasstraße. 9  
55130 Mainz-Laubenheim, Am Dammweg 23  
Marburg siehe Gießen  
63069 Offenbach, Schumannstraße 160  
57076 Siegen, Bismarkstraße 78  
97080 Würzburg, Max-v.-Laue-Straße 20

## Region Berlin

13347 Berlin-Nord, Groninger Straße 25  
12105 Berlin-Süd, Ringstraße 42  
12689 Berlin-Ost, Wittenberger Str. 76-80  
14482 Postdam, Gartenstraße 42

## Region Südwest

Bad Kreuznach, siehe Worms  
74321 Bietigheim, Gansäcker 13  
79108 Freiburg, Zinkmattenstraße 24  
67657 Kaiserslautern, Nordbahnstraße 1  
76189 Karlsruhe, Hansastraße 29  
67067 Ludwigshafen, Meckenheimer Straße 10  
68199 Mannheim-Neckarau, Innstraße 41  
74172 Neckarsulm, Im Klauenfuß 27  
77656 Offenburg, Industriestraße 4a  
75179 Pforzheim, Freiburger Straße 15  
88212 Ravensburg, Mühlbruckstraße 31  
72766 Reutlingen, Am Heilbrunnen 51  
66125 Saarbrücken-Dudweiler, Rehgrabenstraße 7  
Stuttgart, siehe Bietigheim  
Trier siehe Saarbrücken  
89081 Ulm-Jungingen, Buchbrunnenweg 5  
78056 Villingen-Schwenningen, Steinbeisstraße 52  
Waiblingen-Hegenach, siehe Bietigheim  
67547 Worms, Speyerer Straße 126

## Region Süd

91522 Ansbach, Rothenburger Straße 42  
86179 Augsburg, Unterer Talweg 40  
96052 Bamberg, An der Breitenau 9  
95445 Bayreuth, Peter-Henlein-Straße 9  
03042 Cottbus, Merzdofer Weg 33  
01239 Dresden, Köhlerstraße 14a  
99091 Erfurt, Mühlweg 18  
90765 Fürth-Poppenreuth, Heinr-Stranka-Straße 15  
07552 Gera-Bieblach-Ost, WH Ajkauf Thüringer.Straße  
09224 Grüna b. Chemnitz, Pleißaer Straße 2  
02694 Guttau b. Bautzen, Am Bahnhof  
Ingolstadt siehe Regensburg  
07745 Jena-Göschwitz, Am Zementwerk 7  
87437 Kempten, Porschestraße 10  
84030 Landshut-Ergolding, Festplatzstraße 16  
80935 München, Waldmeisterstraße 95  
90451 Nürnberg, Wertachstraße 35  
Radeburg siehe Dresden  
93059 Regensburg, Viisstraße 26  
94315 Straubing, Schlesische Straße 148  
83278 Traunstein-Traunsdorf, Kreuzstraße 6  
Weiden siehe Regensburg

## Österreich

6850 Dornbirn, Im Schwefel 67  
8020 Graz, Asperngasse 2  
6020 Innsbruck, Eduard-Bodem-Gasse 2  
9020 Klagenfurt, Ankershofenstraße 41  
3500 Krems, Hohensteinstraße 17  
4021 Linz, Industriezeile 47  
8700 Leoben, Judendorferstraße 64  
7400 Oberwart, Wiener Straße 59  
5020 Salzburg, Rupertgasse 3  
9800 Spittal/Drau, 10.-Oktober-Straße 22  
1110 Wien, Rinnböckstraße 50

Die Telefon-Rufnummer unseres Kundendienstes bitten wir dem örtlichen Fernsprechbuch bzw. dem Quelle-Katalog zu entnehmen.

# Unterbau des Gerätes

## Arbeitsplatte entfernen

Der Geschirrspülautomat läßt sich auch unter eine vorhandene Tischplatte oder unter eine Spülenabdeckung einbauen; hierzu brauchen Sie nur die beiden vorderen Befestigungsschrauben der Arbeitsplatte zu lösen.

Arbeitsplatte von hinten nach vorn herausziehen und abheben.

Die Höhe und die Nivellierung durch die Schraubfüße einstellen und das Gerät einbauen.

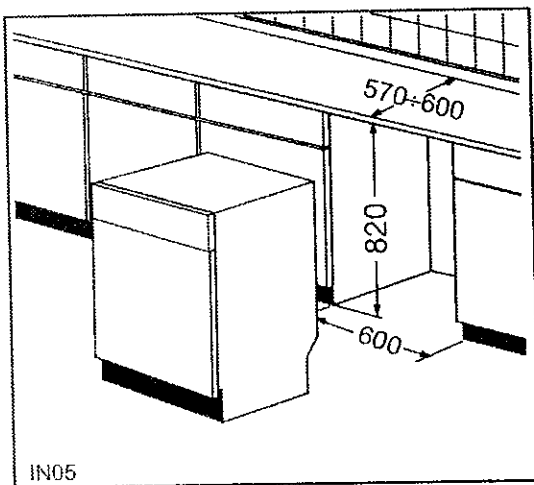

### Achtung!

Bei Unterbau des Gerätes in eine Küchenzeile, muß die Unterseite der Küchenarbeitsplatte mit einer Folie gegen Wrasen, die beim Öffnen der Gerätetür nach Programmende entweichen können, geschützt werden.

Die Schutzfolie ist unter der Ersatzteil-Nr. 982 556 3 beim Kundendienst erhältlich.





# Technische Daten / Abmessungen

## Technische Daten:

Fassungsvermögen	12 Maßgedecke
Heizung	2100 Watt
Ablaufpumpe	200 Watt
Umwälzpumpe	200 Watt
Spannung	230 Volt 50 Hz
Sicherung, HLS-Automat	10 Ampere
Gesamtanschluß	2300 Watt
Wasserdruck mindestens	1 bar
Wasserdruck maximal	10 bar

Energieeffizienz	B
Reinigungswirkung	B
Trockenwirkung	C

Das Gerät entspricht den Sicherheitsbestimmungen des VDE und den Forderungen des Gesetzes über technische Arbeitsmittel.

Das Gerät ist entsprechend den DVGW-Vorschriften gebaut und besitzt die nötigen Sicherheitseinrichtungen.

Bei Wasserdruck über 10 bar muß ein Druckminderventil vorgeschaltet werden. Auskunft erteilt der Kundendienst.

Gerät nur senkrecht transportieren (z. B. bei Wohnungswechsel).

## Abmessungen:

Gesamthöhe	850 mm
Höhe ohne Arbeitsplatte	820 mm
Gesamtbreite	600 mm
Gesamttiefe	610 mm
Tiefe ohne Arbeitsplatte	585 mm
Gewicht	54 kg



Dieses Gerät hat das "CE"-Zeichen und entspricht somit folgenden EG-Richtlinien:

- 73/ 23/ EWG vom 19.02.73 - Niederspannungsrichtlinien
- 89/336/ EWG vom 03.05.1989 (einschließlich Änderungsrichtlinien 92 / 31 / EWG) - EMV-Richtlinie.

# Maßgedecke

## Fassungsvermögen

Das Gerät faßt 12 internationale Maßgedecke plus Serviergeschirr nach DIN 44990; IEC 436; EN 50242.

12 Suppenteller	ca. 24 cm Ø
12 flache Teller	ca. 24 cm Ø
12 Dessertteller	ca. 18,5 cm Ø
12 Teetassen	ca. 9 cm Ø
12 Untertassen	ca. 14,5 cm Ø
12 Trinkgläser	ca. 7 cm Ø, ca. 1/4 l
12 Messer	
12 Gabeln	
12 Löffel	
12 Teelöffel	
12 Dessertlöffel	
1 runde Schüssel	ca. 17,5 cm Ø Höhe ca. 7,5 cm
1 runde Schüssel	ca. 19 cm Ø Höhe ca. 8,5 cm
1 ovale Platte	ca. 37,5 x 26 cm
1 Schale	ca. 13 cm Ø
1 Vorlegegabel	
1 Vorlegelöffel	
1 Soßenlöffel	

Die Bilder zeigen die richtige Einordnung.

## Oberkorb

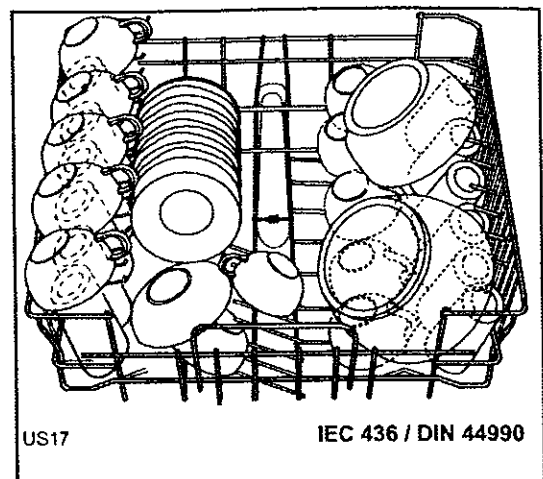

## Unterkorb

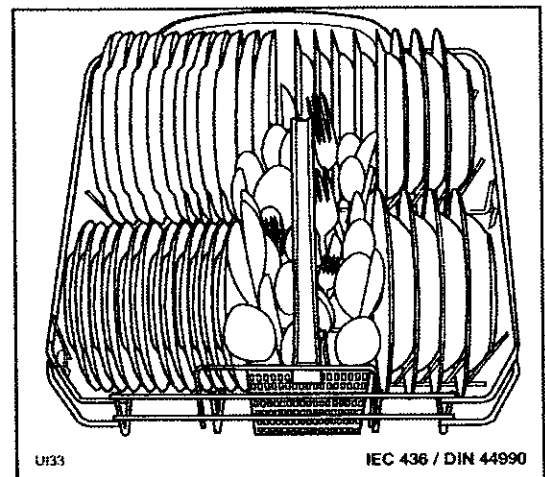





# Programmübersicht

Nr.	Programm- wähler	Temperatur	Spülprogramme	Geeignet für:
1	A	65°	NORMAL MIT VORREINIGEN	Normal verschmutztes Geschirr und Töpfe mit angetrockneten Speiseresten.
2	B	65°	NORMAL OHNE VORREINIGEN	Normal verschmutztes Geschirr und Töpfe mit nicht angetrock- neten Speiseresten.
3 <sup>1)</sup>	A*	50°	BIO MIT VORREINIGEN	Normal bis leicht verschmutztes Geschirr und leicht verschmutzte Töpfe.
4	C**	50°	RAPID PROGRAMM	Kurzprogramm für leicht ver- schmutzte Geschirteile, die sofort wieder benötigt werden.
5	D	—	VORSPÜLEN KALT	Kaltes Abspülen, wenn die Maschine noch nicht ganz gefüllt ist.

**\* Für Vergleichsprüfanstalten gem. EN 50242:**

Programm 3 mit Reiniger Typ B.

Klarspülmittelwähler auf Position 5 einstellen.

Fassungsvermögen: Standard-Geschirr 12 Maßgedecke.

Empfohlene Spülmittelmenge: 25 g im Behälter, 5 g auf dem Behälterdeckel.

\*\* Im Programm «C» wird, aufgrund der kurzen Programmdauer, nur reduziert getrocknet.

**Hinweis:** Das BIO-Programm kann auch ohne Vorreinigen durchgeführt werden.

Stellen Sie den Programmwähler auf «B».

1) Dieses 50°C- Programm ist das Bezugsprogramm für die Angaben auf dem Energie-Etikett gemäß Richtlinie 92/75/EWG.

# Programmablauf und Verbrauchswerte

Spülmittelmenge		Vor-spülen	Haupt-spülen	Zwischen-spülen	Klar-spülen	Trocknen mit Heizung	Verbrauchswerte ***		
im Behälter	auf dem Behälterdeckel						Strom kWh	Wasser Liter	Zeit Minuten
25g	5g	KALT	65°C	1 x KALT	65°C	X	1,4	19	90
25g	—	—	65°C	1 x KALT	65°C	X	1,4	16	82
25g	5g	KALT	50°C	1 x KALT	65°C	X	1,24	19	88
25g	—	—	50°C	1 x KALT	50°C	—	1,1	16	40
—	—	KALT	—	—	—	—	0,1	10	6

\*\*\* Die Verbrauchswerte differieren je nach Beladung, Netzspannungsschwankungen, Wasserdruck und Wassereinlauftemperatur.

# Garantie-Information

Für unsere technischen Geräte und Fahrzeuge übernehmen wir im Rahmen unserer Garantiebedingungen die Garantie für einwandfreie Beschaffenheit.

Die Garantiezeit beginnt mit der Übergabe. Den Zeitpunkt weisen Sie bitte durch Kaufbeleg nach (Kassenzettel, Rechnung, Lieferschein u.ä.). Bewahren Sie diese Unterlagen bitte sorgfältig auf.

Unsere Garantiebedingungen sind in unseren jeweils gültigen Hauptkatalogen abgedruckt.

Im Garantie- und Reparaturfall bitten wir Sie, sich an unsere nächstgelegene Kundendienststelle oder nächstgelegenes Verkaufshaus zu wenden.

The logo for 'Quelle' features a stylized hand icon inside a circle, followed by the word 'Quelle' in a bold, sans-serif font.

<b>Geschirrspüler <i>CLASSIC 20500</i></b>	
<b>Standmodell weiß</b>	<b>Produkt-Nr. 059.894</b>
<b>Standmodell silber</b>	<b>Produkt-Nr. 059.895</b>

152985050