

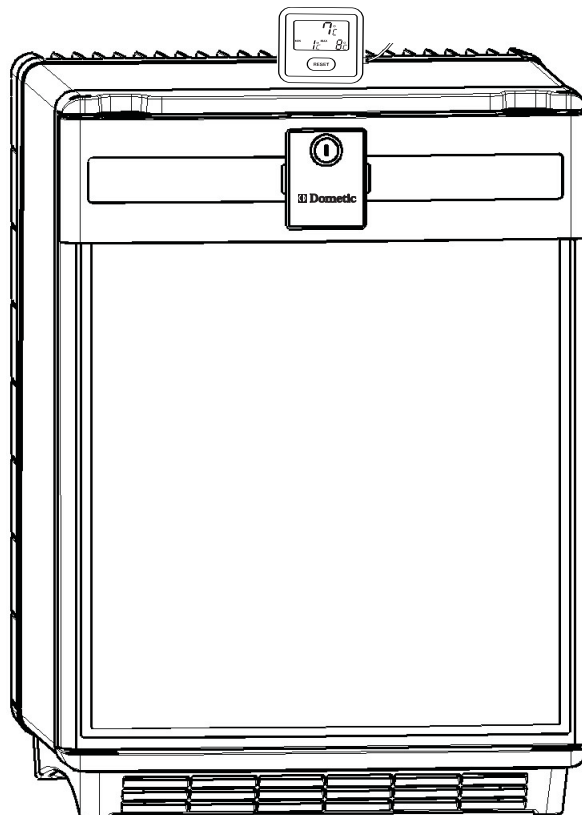

# Arzneimittel-Kühlgerät

**DS 300 H    DS 600 H**



**Bedienungsanleitung**

DE



**Bitte lesen Sie diese Anleitung sorgfältig, bevor Sie das Gerät einsetzen. Sollten Sie das Gerät weiter verkaufen oder entsorgen, übergeben Sie bitte diese Anleitung dem neuen Besitzer.**

**Bitte beachten Sie die folgenden Installationsanweisungen genau. Garantieleistungen können nur in Anspruch genommen werden, wenn die Installation gemäß den Installationsanweisungen erfolgt. (siehe Kapitel 4.1)**

Vielen Dank, dass Sie sich für eines unserer Produkte entschieden haben. Wir hoffen, es wird Ihnen jahrelang zuverlässige Dienste leisten. In dieser Anleitung möchten wir Sie mit einigen Symbolen vertraut machen, die Ihnen beim sicheren und effizienten Einsatz des Geräts helfen werden:



Gefahr bei unsachgemäßem Einsatz des Geräts



Empfehlungen für die Benutzung des Geräts



Informationen zum Umweltschutz

Dieses Kühlgerät eignet sich zum Kühlen von Arzneimitteln bei Temperaturen zwischen +2 °C und +8 °C. Zum Lieferumfang gehört ein Digitalthermometer, das an der Oberseite des Kühlgerätes befestigt werden kann (Abb. 2, Seite 4).



**Achtung!**

**DIESES KÜHLGERÄT IST ZUR LAGERUNG VON BLUTKONSERVEN NICHT GEEIGNET.**



**Achtung!**

- **Dieses Gerät darf nur von Erwachsenen betrieben werden. Kinder sollten nicht unbeaufsichtigt mit dem Gerät oder den Bedienelementen spielen.**
- **Notwendige Wartungsarbeiten müssen von einem Elektriker durchgeführt und es dürfen ausschließlich Originalersatzteile verwendet werden.**
- **Es kann gefährlich sein, das Gerät oder einzelne Komponenten in irgendeiner Weise zu verändern.**
- **Achten Sie darauf, dass das Netzkabel niemals unter dem Gerät eingeklemmt wird**
- **Einige Komponenten im Geräteinnern heizen sich im Betrieb auf. Stellen Sie sicher, dass stets ausreichend Luftzirkulation zur Verfügung steht, da das Gerät sonst beschädigt werden kann und der Inhalt verdirbt. Siehe auch Installationsanweisungen.**
- **Heiße Gerätekomponenten dürfen nicht frei zugänglich sein. Stellen Sie das Gerät daher mit der Rückwand gegen eine Wand. Halten Sie dabei aber den in den Installationsanweisungen angegebenen Mindestabstand ein, damit die erforderliche Luftzirkulation gewährleistet ist.**
- **Ziehen Sie vor dem Abtauen, der Reinigung oder Wartungsarbeiten stets den Netzstecker.**
- **Schaben Sie das Eis NICHT MIT EINEM SPITZEN GEGENSTAND ab. Entfernen Sie fest sitzendes Eis niemals mit Gewalt von den Kühlrippen. Lassen Sie es in Ruhe abtauen. Siehe dazu Abtauanweisungen.**
- **Das Gerät hat ein beträchtliches Gewicht. Seien Sie vorsichtig, wenn Sie es bewegen.**
- **Versuchen Sie niemals, das Gerät selbst zu reparieren. Reparaturen durch fachfremde Personen können zu Verletzungen oder zu Schäden am Gerät führen. Wenden Sie sich an Ihren örtlichen Händler und verlangen Sie ausdrücklich Originalersatzteile.**
- **Die Lagerung von giftigen oder explosiven Stoffen in dem Kühlgerät ist nicht gestattet!**

# INHALT

1. Auspacken des Geräts
2. Ansicht des Geräts
3. Reinigung
4. Aufstellung des Geräts
  - 4.1. Installationsanweisungen
5. Einsatz des Geräts
  - 5.1. Erste Inbetriebnahme
  - 5.2. Temperaturregelung
6. Thermometer
7. Nützliche Hinweise
8. Abtauen, Reinigung und Wartung
9. Innenbeleuchtung
10. Umkehrung des Türanschlags
11. Auswechseln der Türblende
12. Kundendienst
13. Inbetriebnahme, Technische Daten
  - 13.1. Anschluss an das Stromnetz
14. Informationen zum Umweltschutz
15. Recycling



## **Achtung!**

**Die Garantiebedingungen entsprechen der EU-Richtlinie 44/1999/CE und den im jeweiligen Bestimmungsland geltenden Gesetzen.**

**Bei Fragen zu Garantie und Kundendienst sowie für Ersatzteile wenden Sie sich bitte an unser Dometic Servicenetzwerk.**

**Die Garantie deckt keine Schäden durch unsachgemäße Benutzung ab.**

**Die Garantie deckt keine Änderungen am Gerät oder den Einsatz nicht-originaler Ersatzteile von Dometic ab.**

**Die Garantie erlischt, wenn das Gerät nicht gemäß den Anweisungen installiert und benutzt wird.**

**Nennen Sie bitte das Modell sowie die Produkt- und die Seriennummer des Geräts, wenn Sie sich mit dem Dometic Servicenetzwerk in Verbindung setzen. Diese Informationen finden Sie auf dem Typenschild im Innern des Kühlgerätes.**

# 1. Auspacken des Geräts

Entfernen Sie den Verpackungskarton und prüfen Sie, ob das Gerät Schäden aufweist. Bei Transportschäden wenden Sie sich bitte umgehend an das Transportunternehmen.



Abbildung 1

# 2. Ansicht des Geräts

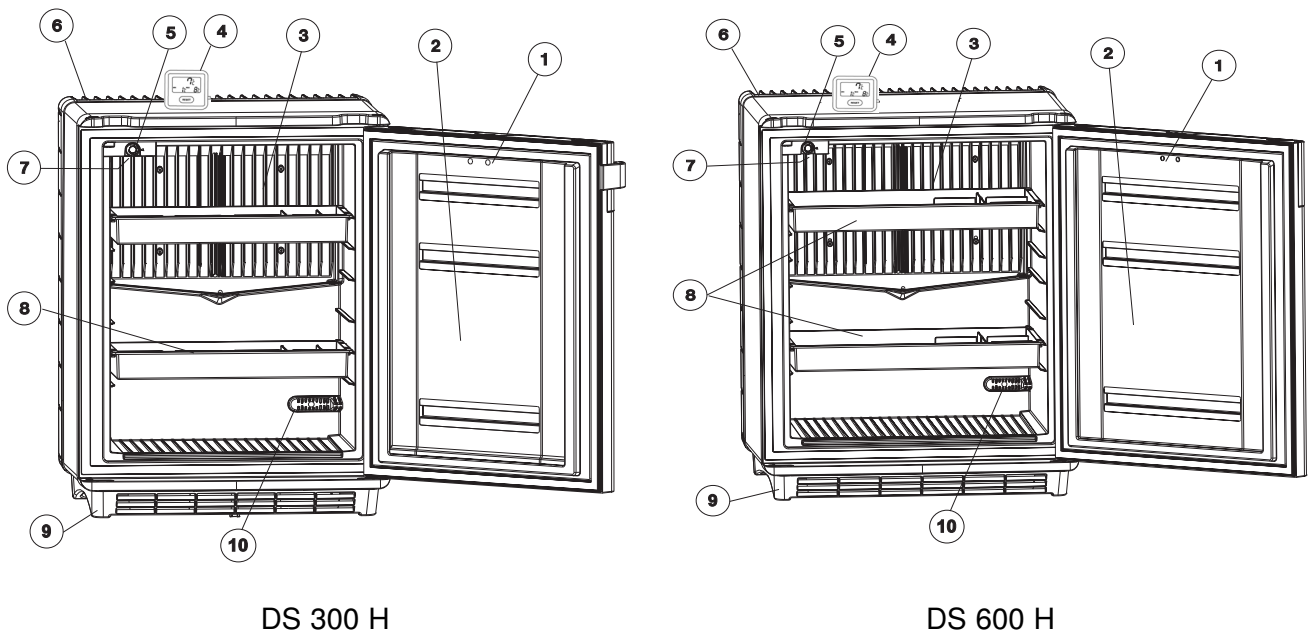

DS 300 H

DS 600 H

Abbildung 2.

- |                     |                              |
|---------------------|------------------------------|
| 1. Türschloss       | 6. Abdeckung der Kühleinheit |
| 2. Tür              | 7. Innenbeleuchtung          |
| 3. Verdampfer       | 8. Ablagen                   |
| 4. Thermometer      | 9. Bodenrahmen               |
| 5. Thermostatregler | 10. Sensor der Elektronik    |

**FALLS IHR KÜHLGERÄT MIT EINEM TÜRSCHLOSS AUSGESTATTET IST, ÜBERNIMMT DOMETIC RT KEINE HAFTUNG FÜR VERLOREN GEGANGENE ODER BESCHÄDIGTE SCHLÜSSEL. SCHLÖSSER SIND ALS KOMPLLETTE EINHEIT ALS ERSATZTEIL ERHÄLTlich.**

### 3. Reinigung

**i** Reinigen Sie das Kühlgerät gründlich in regelmäßigen Abständen und bei Bedarf. Räumen Sie das Gerät aus und entfernen Sie die Einlegeböden und Türeinlagen. Reinigen Sie die Innenflächen des Geräts und der Tür mit einer warmen Lösung aus Natriumhydrogenkarbonat. Wischen Sie mit klarem, warmem Wasser nach und trocknen Sie das Gerät mit einem sauberen Tuch. Reinigen Sie die Kunststoffteile nicht in Wasser, das mehr als handwarm ist. Setzen Sie diese Teile keiner Heißluft aus. Reinigen Sie die Außenwände des Geräts regelmäßig mit einem sauberen, feuchten Tuch.

VERWENDEN SIE NIEMALS STARKE CHEMIKALIEN ODER SCHEUERMITTEL ZUR REINIGUNG DES GERÄTS.

### 4. Aufstellung des Geräts

Beachten Sie bei der ersten Benutzung des Geräts folgende Punkte:

- ACHTEN SIE DARAUF, DASS DAS GERÄT WAAGERECHT STEHT
- DIE LEITUNGEN AUF DER RÜCKSEITE WERDEN IM BETRIEB HEISS
- DAS GERÄT ARBEITET OHNE KOMPRESSOR. ES LÄUFT DAHER SEHR LEISE
- ERST NACH DREI STUNDEN KANN MIT EINER WAHRNEHMBAREN KÜHLLLEISTUNG GERECHNET WERDEN

**i** Während des Kühlprozesses gibt das Gerät vom Kondensator (im oberen Bereich der Rückseite) Wärme in die Umgebung ab. Je besser die Belüftung des Geräts ist, desto höher ist die Kühlleistung.

- Wichtig für den einwandfreien Betrieb ist auch die waagerechte Aufstellung des Geräts. Das kann sehr einfach durch Stellen eines vollen Wasserglases auf den Deckel geprüft werden.
- Setzen Sie das Gerät nicht direkter Wärmestrahlung aus (Sonnenlicht, Heizkörper, Ofen, usw.).
- Stellen Sie das Gerät nicht auf einem dicken Teppich auf!

#### 4.1. Installationsanweisungen

Diese Versionen sind zur freien Aufstellung in einem Raum gedacht. Eine Abdeckung schützt vor den heißen Komponenten der Kühleinheit. Der Bodenrahmen sorgt mit seinem Grill für ausreichende Luftzirkulation.

### 5. Einsatz des Geräts

Um das Gerät in Betrieb zu setzen, stecken Sie den Netzstecker ein und schalten Sie die Steckdose ein (falls erforderlich). Je nach Umgebungstemperatur beginnen die Kühlrippen nach etwa ein bis zwei Stunden, kalt zu werden.

### 5.1. Erste Inbetriebnahme

- Schließen Sie das Gerät an eine geerdete Steckdose an.
- miniCool startet automatisch mit einem Selbsttest. Die LED blinkt zunächst mehrfach und leuchtet dann permanent. Bei geöffneter Tür leuchtet die Innenbeleuchtung.
- miniCool erreicht nach mehreren Stunden seine Betriebstemperatur.

### 5.2. Temperaturregelung

Die Normalstellung ist eine mittlere Stellung des Thermostatreglers (Abb. 3). Je nach Füllung und Aufstellbedingungen kann jedoch eine andere Stellung notwendig sein. Eine Drehung des Reglers in Richtung des großen Symbols bewirkt eine stärkere Kühlung, eine Drehung in Richtung des kleineren Symbols eine geringere Kühlung. Prüfen Sie die gewünschte Temperatur mit einem Thermometer erst einige Zeit, nachdem Sie den Regler verstellt haben.



Abbildung 3.

### 6. Thermometer (Abb. 4)

Bitte beachten Sie das dem Thermometer separat beigefügte Merkblatt. Das Thermometer kann mit Hilfe des integrierten Ständers aufrecht aufgestellt oder an der Kühlschrankschranktür befestigt werden. In diesem Fall ist darauf zu achten, dass das Sensorkabel beim Öffnen und Schließen der Tür nicht eingeklemmt oder gedehnt wird.

Der Temperatursensor befindet sich oben links vor dem Verdampfer im Kühlschrank.

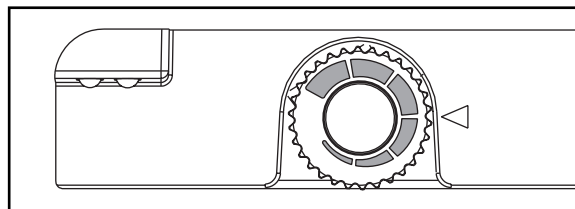
Das Thermometer zeigt die aktuelle, die maximale und die minimale Temperatur im Kühlschrank an.

Führen Sie nach dem ersten Einschalten des Kühlschranks (nach etwa vier Stunden) einen "Reset" am Thermometer durch, da dieses sonst als maximale Temperatur die äußere Umgebungstemperatur speichert.

Wenn das Display eine Minimaltemperatur von weniger als +2 °C oder sogar eine negative Temperatur anzeigt, hat vermutlich ein zeitweiser Stromausfall stattgefunden. In diesem Fall startet der elektronische Thermostat den Kühlschrank neu und kühlt ihn für 45 Minuten ohne Temperaturüberwachung ab. Führen Sie nach etwa ein bis zwei Stunden einen Reset des Thermometers durch, wenn

dieses eine normale Temperatur von +2 bis +8 °C anzeigt, um sicher zu gehen, dass die Präparate nicht gefroren oder in der Qualität beeinträchtigt werden.

Die Lagerung zahlreicher Präparate verringert die Gefahr des Gefrierens, falls das Gerät kurzzeitig unterkühlt.

**Wir übernehmen keine Haftung für beeinträchtigte Impfstoffe, wenn diese aufgrund eines kurzzeitigen Stromausfalls gefrieren.**

Zu Aufrechterhaltung einer Temperatur zwischen 2 °C und 8 °C ist ein regelmäßiger Reset des Thermometers von großer Bedeutung.

Die abgelesene Temperatur kann kurzzeitig ansteigen, wenn die Kühlschranktür geöffnet wird oder zusätzliche Präparate eingelagert werden.

Damit die Temperaturanzeige funktioniert, muss am Thermometer die Transportsicherung der Batterie entfernt werden.



Abbildung 4.

## **i** 7. Nützliche Hinweise

Überfüllen Sie das Gerät nicht. Lassen Sie stets etwas Platz zwischen den Speisen und Getränken, damit die Kühlluft gleichmäßig und zuverlässig zirkulieren kann. Bei zu vollen Einlegeböden kann es zu unerwünscht hohen Temperaturunterschieden im Gerät kommen.

## **!** 8. Abtauen, Reinigung und Wartung

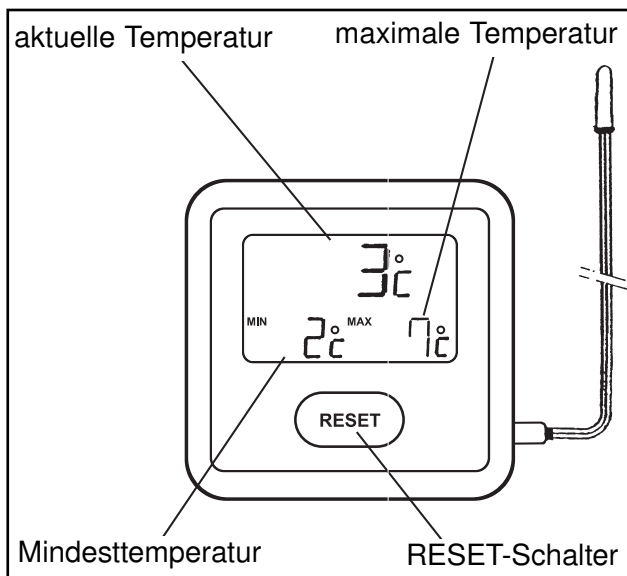
Nach einiger Zeit bildet sich Eis auf den Kühlrippen. Diese Eisschicht darf nicht zu dick werden, da sie isolierend wirkt und die Kühlleistung beeinträchtigt.

Wir empfehlen das regelmäßige Abtauen des Geräts etwa alle drei Wochen oder entsprechend der Eisbildung an den Kühlrippen. Zum Abtauen das Gerät vom Stromnetz trennen und die Kühlschranktür offen lassen.

Das Eis schmilzt und das entstehende Tauwasser läuft vom Tropfkanal über einen Dränageschlauch in eine Verdunstungswanne auf der Rückseite unter dem Kühlgerät (Abb. 5). Nach dem Abtauen reinigen Sie das Innere des Geräts mit einem sauberen, feuchten Tuch.



Abbildung 5.

## 9. Innenbeleuchtung

Zwei Leuchtdioden (A) auf einer elektronischen Leiterplatte beleuchten den Innenraum des Geräts, wenn die Tür geöffnet wird.

Zwei Sensoren (B) erkennen, ob die Tür geöffnet ist und steuern die Leuchtdioden entsprechend.

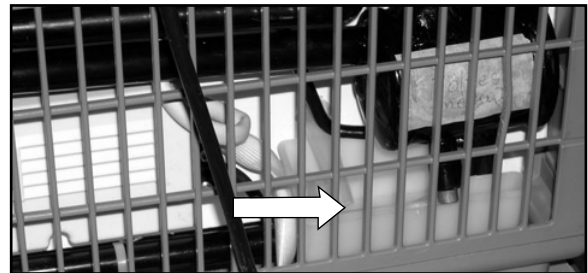

Abbildung 6.

## 10. Umkehrung des Türanschlags, (Abb. 7-8.)

- Ziehen Sie den Netzstecker.
- Legen Sie das Gerät auf die Seite.
- Entfernen Sie die 7 Schrauben (1) des Bodenrahmens und nehmen Sie den Rahmen ab.
- Zur Erleichterung der Arbeit sollten Sie das Gerät auf einen Tisch stellen.
- Öffnen Sie die Tür und entfernen Sie die Halteklammer (2) des oberen Scharniers mit Hilfe eines Schraubenziehers und drücken Sie den Stift heraus. (Abb. 8.)
- Nehmen Sie die Tür ab und entfernen Sie die Unterlegscheibe des Scharniers.
- Entfernen Sie den Stift des unteren Scharniers (3) und die untere Scharnierhalterung (4) genauso, wie die obere.
- Setzen Sie den unteren Scharnierstift (3) auf der gewünschten Seite ein.
- Setzen Sie die Unterlegscheibe und die Tür ein und drücken Sie die obere Halteklammer (2) ein.

- Setzen Sie die beiden Scharnierhalterungen (4) ebenfalls ein.
- Montieren Sie mit den Schrauben den Bodenrahmen.



Abbildung 7.



Abbildung 8.

## 11. Auswechseln der Türblende, (Abb. 9.)

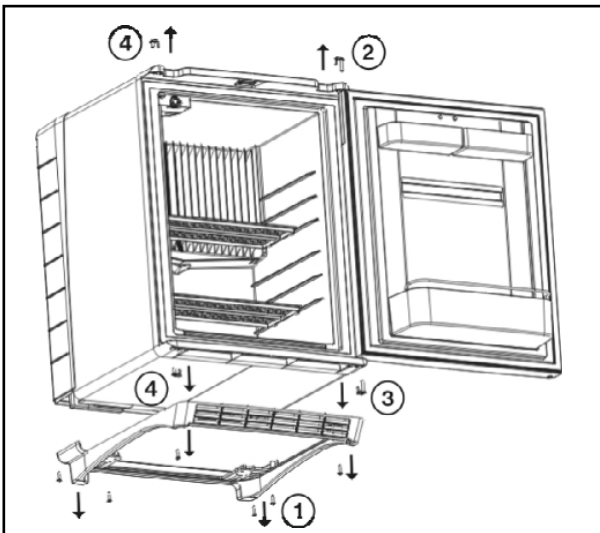

Abbildung 9.

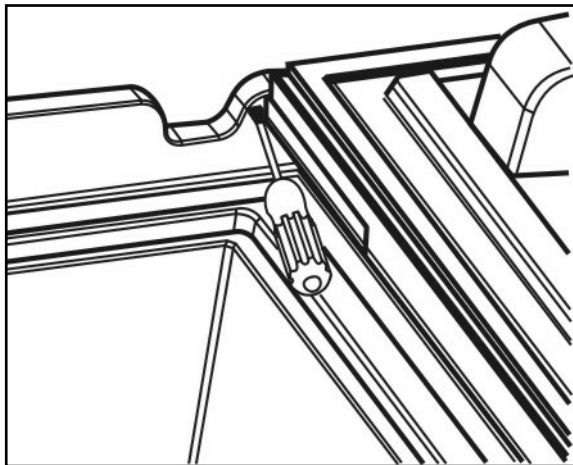
Entfernen Sie die Schrauben (1) des Türrahmens (3).

Entfernen Sie die Rosette (2) (bei Versionen mit Türschloss).

Heben Sie den Türrahmen (3) an und nehmen ihn ab.

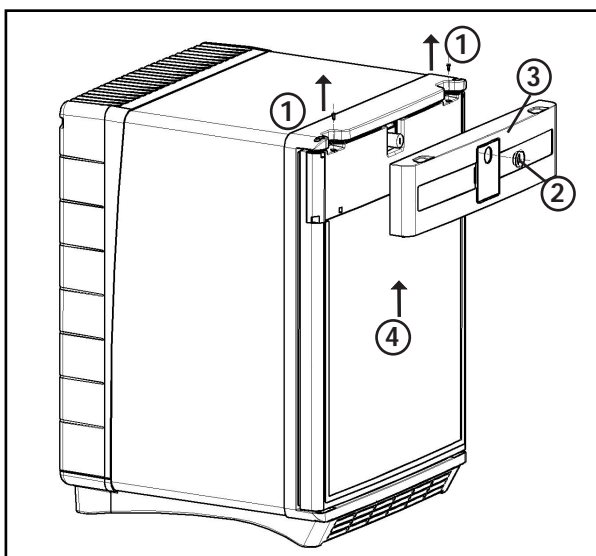
Ziehen Sie die Türblende (4) aus dem Türrahmen und setzen die gewünschte Blende (max. 2 mm stark) ein.

Setzen Sie den Türrahmen und die Rosette wieder auf und verschrauben den Rahmen wieder.

## 12. Kundendienst

Prüfen Sie bitte zuerst Folgendes, bevor Sie unseren Kundendienst kontaktieren:

- Ist Netzstrom verfügbar? Prüfen Sie die Sicherungen.
- Sitzt der Stecker korrekt und ist die Steckdose eingeschaltet (falls erforderlich)? Prüfen Sie die Steckdose, indem Sie ein anderes Gerät anschließen, z.B. eine Nachttischlampe.
- Ist das Thermostat korrekt eingestellt?
- War die Tür nicht ganz geschlossen und hat dadurch ein starker Temperaturanstieg im Gerät stattgefunden?
- Steht das Gerät waagrecht?
- Ist die Luftzirkulation behindert?

Arbeitet das Gerät nach Prüfen der vorgenannten Punkte trotzdem nicht einwandfrei, kontaktieren Sie bitte den Kundendienst. Beschreiben Sie das Problem und nennen Sie bitte Typ und Modell sowie Produkt- und Seriennummer. (Einzelheiten zu Modell, Produkt- und Seriennummer finden auf dem Typenschild im Innern des Kühlgerätes.)

Dieses Kühlgerät besitzt einen Überhitzungsschutz. Ein autorisierter Elektriker kann überprüfen, ob die Sicherung ausgelöst hat.

Kontaktieren Sie bei einem Gerätedefekt Ihren örtlichen Händler. Die Anschrift finden Sie in Ihrem Telefonbuch.

## 13. Inbetriebnahme

### Technische Daten:

Modell	DS 300 H	DS 600 H
Typ	DS20-60	DS20-60
Bruttovolumen	28,1 Liter	52,6 Liter
Netzbetrieb	220 - 240V (AC)	220 - 240V (AC)
Stromaufnahme	65W	85W
Energieverbrauch	0,76 kWh/24h	0,88 kWh/24h
Klimaklasse	SN	SN
Kältemittel	151g H <sub>2</sub> O + 101g NH <sub>3</sub>	157g H <sub>2</sub> O + 105g NH <sub>3</sub>

### 13.1. Anschluss an das Stromnetz



Das Gerät darf nur mit der auf dem Typenschild angegebenen Spannung

betrieben werden. Der Netzstecker des Geräts darf nur an eine geerdete und den örtlichen Vorschriften entsprechende Steckdose angeschlossen werden.

Notwendige elektrische Installationen zum Anschluss des Geräts dürfen nur von einem Elektriker oder einer anderen kompetenten Person durchgeführt werden.

**Der Hersteller lehnt jegliche Haftung ab, wenn diese Sicherheitsmaßnahmen nicht beachtet werden.**

#### **Elektrische Anforderungen**

Prüfen Sie vor dem Einschalten, ob die Netzspannung den Angaben auf dem Typenschild entspricht.



### **14. Informationen zum Umweltschutz**

Das Gerät enthält keinerlei FCKW/FKW.

Als Kältemittel wird Ammoniak (eine natürliche Wasserstoff/Stickstoffverbindung) verwendet.

Als Einblasmittel für die PU-Schaumisolierung wird das ozonfreundliche Zyklopentan verwendet.

Als Korrosionsschutz wird Natriumchromat verwendet (weniger als 2 Gewichtsprozent des Kältemittels).



### **15. Recycling**

Entsorgen Sie die Verpackung des Geräts bei Ihrer örtlichen Müllabfuhr. Übergeben Sie das Gerät am Ende seiner Lebensdauer einem Entsorgungsunternehmen, das die wieder verwendbaren Materialien aufbereiten kann und den Restmüll fachgerecht entsorgt.

**Dieses Gerät entspricht den folgenden EU-Richtlinien:**

LVD-Richtlinie 73/23/EWG mit Änderung 90/683/EWG

EMV-Richtlinie 89/336/EWG