

Gebrauchsanweisung
Operating Instructions
Mode d'emploi
Gebruiksaanwijzing
Istruzioni per l'uso
Istrucciones para el uso
Instruções de utilização
Οδηγίες χρήσης
Käyttöohje

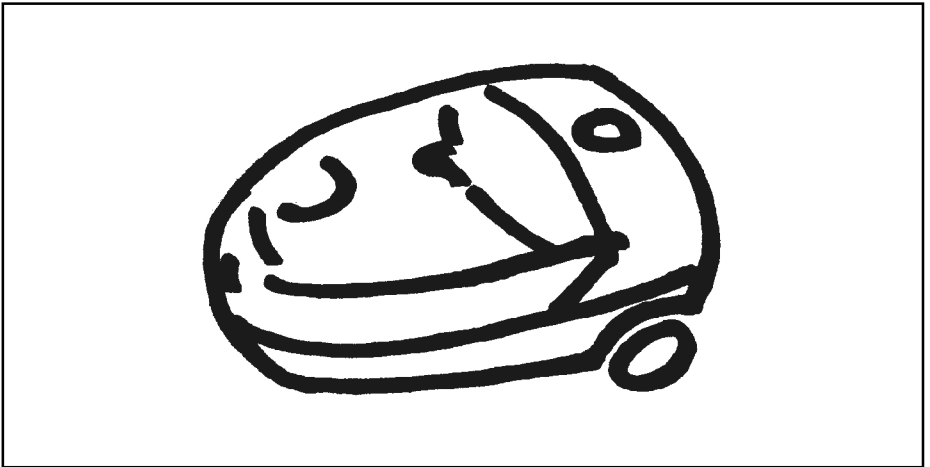

Bodenstaubsauger
Vacuum Floor Cleaner
Aspirateur-traîneau
Bodemstofzuiger
Aspirapolvere
Aspirador de polvo para suelos
Aspirador de pó para chão
Ηλεκτρικές σκούπες δαπέδου
Pölynimuri

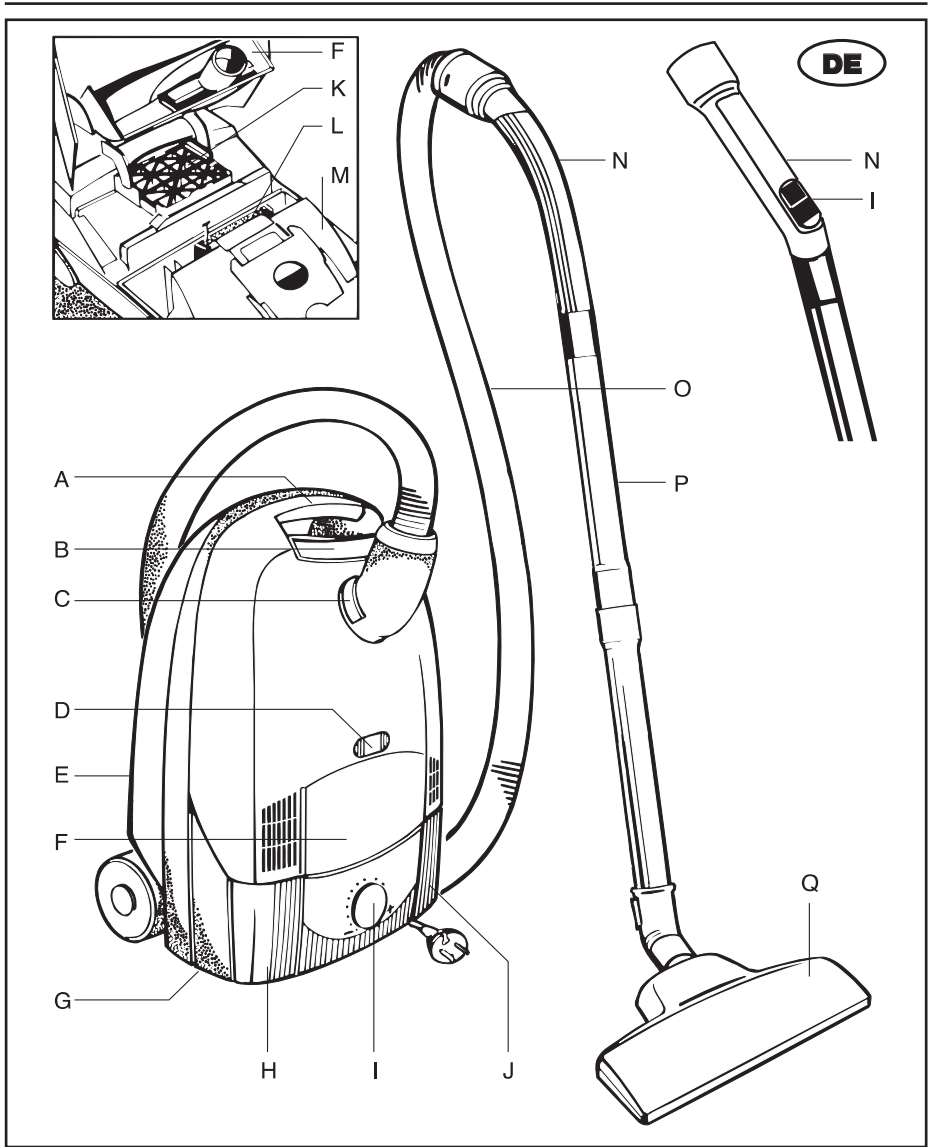

- A = Tragegriff
- B = Öffnungstaste für Papierfilterfach
- C = Taste für Schlauchabnahme
- D = Filterwechselanzeige
- E = Ordnungsschiene
- F = Zubehörfach*
- G = Parkschiene
- H = Ein-/Aus-Taste
- I = Leistungsregulierung*

- J = Kabeleinzugtaste
 - K = Microfilter
 - L = HEPA Filter*
 - M = Papierfilter
 - N = Griff*
 - O = Saugschlauch
 - P = Saugrohr/Teleskoprohr*
 - Q = Düse*
- *je nach Ausführung

Inhalt

Gerätebeschreibung	2
Vor der ersten Inbetriebnahme	3
Der Umwelt zuliebe	3
Sicherheitshinweise für den Benutzer	3
Staubsauger betriebsbereit machen	4
Das Arbeiten mit den Düsen	5
In Betrieb nehmen	6
Wartung und Reinigung	6
Papierfilter	7
Was tun wenn	8

Vor der ersten Inbetriebnahme

Bitte lesen Sie alle im folgenden aufgeführten Informationen aufmerksam durch. Sie geben wichtige Hinweise für die Sicherheit, den Gebrauch und die Wartung des Gerätes. Bewahren Sie die Gebrauchsanweisung sorgfältig auf und geben Sie diese gegebenenfalls an Nachbesitzer weiter.

Der Umwelt zuliebe

Verpackungsmaterial und ausgediente Geräte nicht einfach wegwerfen!

Geräteverpackung:

- Der Verpackungskarton kann der Altpapier-Sammlung zugeführt werden.
- Den Kunststoffbeutel aus Polyethylen (PE) zur Wiederverwertbarkeit an PE-Sammelstellen geben.

Verwertung des Gerätes nach dem Ende seiner Lebenszeit:

- Die Kunststoffteile sind mit einer Materialkennzeichnung versehen, so daß sie am Ende der Lebensdauer des Gerätes, wie die übrigen Werkstoffe auch, einer Wiederverwertung zugeführt werden können.

Bitte erfragen Sie bei Ihrer Kommunalverwaltung den für sie zuständigen Recyclinghof.

Sicherheitshinweise

Ⓒ Dieses Gerät entspricht den folgenden EG-Richtlinien: - 73/23/EWG vom 19. 02. 1973 - Niederspannungsrichtlinie - 89/336/EWG vom 03. 05. 1989 (einschließlich Änderungsrichtlinie 92/31/EWG) - EMV-Richtlinie.

- Gerät nur an Wechselstrom - 220/230 Volt - anschließen.
- Der Stromkreis für die verwendete Steckdose muß mindestens mit 10 A Sicherung abgesichert sein.

- Den Netzstecker nie an der Zuleitung aus der Steckdose ziehen.
- Das Gerät nicht in Betrieb nehmen wenn:
 - Die Zuleitung beschädigt ist.
 - das Gehäuse sichtbare Beschädigungen aufweist.
- Vermeiden Sie das Überfahren der Zuleitung mit dem Gerät oder der Saugbürste. Die Isolierung könnte beschädigt werden.
- **Wenn kein Papierfilter eingesetzt ist, kann die Abdeckung nicht geschlossen werden.**

Bitte keine Gewalt anwenden!

- Darauf achten, daß stets ein Papierfilter sowie ein MICROFILTER und HEPA Filter eingelegt ist.
- Der bei Laserdruckern und Kopiergeräten anfallende Toner-Staub darf mit normalen Haushaltsstaubsaugern nicht abgesaugt werden.
- Dieser Staubsauger darf nur im Haushalt für trockenes Sauggut eingesetzt werden. Menschen oder Tiere dürfen mit dem Gerät nicht abgesaugt werden. Kinder von Elektrogeräten fernhalten.
- Der Hersteller haftet nicht für evtl. Schäden, die durch nicht bestimmungsgemäßen Gebrauch oder falsche Bedienung verursacht werden.
- Lassen Sie feucht gereinigte Teppichböden vollständig trocknen. Der Staubsauger nimmt sonst Schaden. Außerdem kann der Schutz gegen elektrischen Schlag beeinträchtigt werden.
- Saugen Sie keine Streichhölzer, glühende Asche oder Zigarettenkippen mit dem Gerät auf. Vermeiden Sie die Aufnahme harter, spitzer Gegenstände, da diese das Gerät oder den Papierfilter beschädigen können.
- Das Gerät keinen Witterungseinflüssen, Feuchtigkeit oder Hitzequellen aussetzen.
- Bei defekter Zuleitung ist der komplette Kabelroller vom PROGRESS Kundendienst oder einer autorisierten Werkstatt auszutauschen.
- Reparaturen an Elektrogeräten dürfen nur von Fachkräften durchgeführt werden. Durch unsachgemäße Reparaturen können erhebliche Gefahren für den Benutzer entstehen.
- Im Störfall wenden Sie sich daher bitte an Ihren Fachhändler oder direkt an den PROGRESS Kundendienst.

Staubsauger betriebsbereit machen

Das Zubehör kann jeweils durch Druck und Drehung zusammengesteckt und durch Zug und

Drehung gelöst werden.

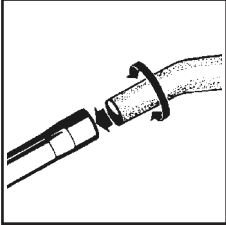

Saugschlauch und Saugrohr zusammenstecken.

Griffrohr des Saugschlauches fest mit dem Saugrohr verbinden.

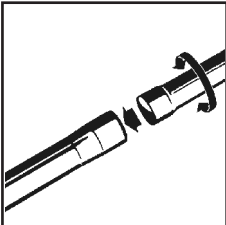

Saugrohre zusammenstecken

Die beiden Rohre miteinander verbinden.

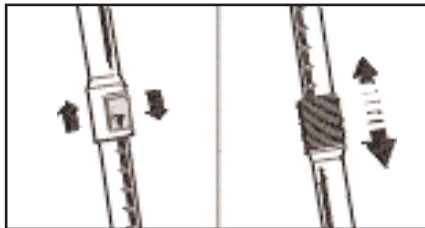

Teleskoprohr einstellen (je nach Ausführung)

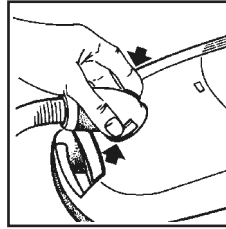

Saugschlauch anschließen

Anschlußstutzen des Saugschlauchs in die Saugöffnung stecken. Er rastet ein und ist rundum drehbar.

Zum Abnehmen des Saugschlauchs die Entriegelungstaste drücken und den Anschlußstutzen herausziehen.

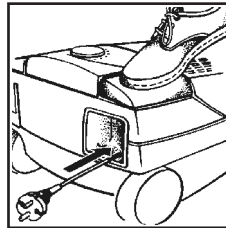

Netzanschluß/Kabeleinzug

Das Netzkabel befindet sich im Kabelfach. Kabel herausziehen und Stecker in die Steckdose stecken. Stecker aus der Steckdose ziehen. Fußtaste drücken, das Kabel rollt nach dem Saugen automatisch ein.

Das Arbeiten mit den Düsen

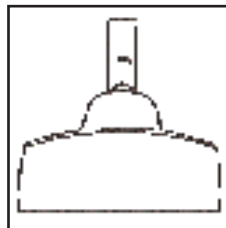

Nutzung der Bodendüse*

Für die tägliche Pflege von Teppich- und Hartfußböden. Die Bodendüse ist ohne manuelle Umschaltung universell für das tägliche Absaugen von Teppichen und harten Bodenbelägen wie Parkett, Fliesen, Linoleum usw. geeignet.

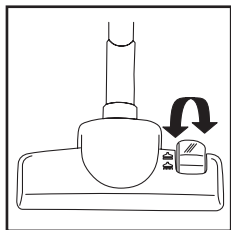

Nutzung der Bodendüse*

Für die tägliche Pflege von Teppich- und Hartfußböden. Die Bodendüse ist manuell umschaltbar. Mit ausgefahrenen Bürsten für glatte Böden und mit eingezogenen Bürsten für Teppiche.

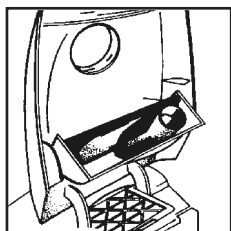

Fugen- und Polsterdüse im Gerät

Für die individuellen Anforderungen der Raumpflege liegen dem Staubsauger in einem integrierten Zubehörfach* zwei verschiedene Teile bei. Öffnen Sie das Fach durch sanften Druck wie Abbildung.

Die Düsen könnten sowohl am Saugrohr als auch am Griff des Saugschlauches aufgesteckt werden, je nach Anwendungsbedarf.

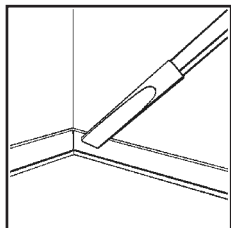

Fugendüse

Zum Absaugen von Fugen, Ecken und Ritzen.

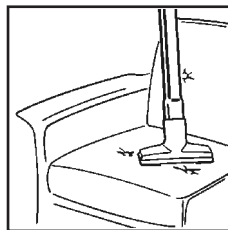

Polsterdüse

Zum Saugen aller Polstermöbel, Matratzen etc. Durch die Fadenheberstreifen an der Düse werden auch Fäden und Fusseln gut aufgenommen.

In Betrieb nehmen

Ein- und Ausschalten

 Mit Druck auf die Ein-/Aus-Taste schalten Sie das Gerät ein bzw. aus.

Leistungsregulierung:

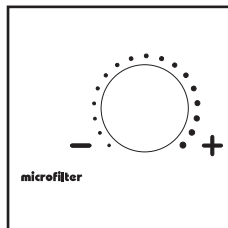

Leistungsregulierung-Drehregler*

Mit der elektronischen Leistungsregulierung kann die Saugleistung der jeweiligen Saugsituation angepaßt werden.

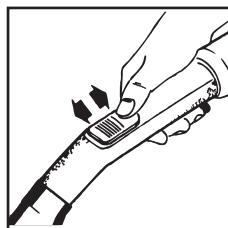

Leistungsregulierung – Nebenluftregler*

Mit dem Regler am Griff können Sie die eingestellte Saugleistung verringern, z. B. beim Saugen leichter Teile (Gardinen, Brücken). Je weiter Sie den Regler öffnen, desto geringer wird die Saugkraft der Düse

*je nach Ausführung

Wartung und Reinigung

Vor Wartung oder Reinigung darauf achten, daß das Gerät ausgeschaltet und der Netzstecker gezogen ist:

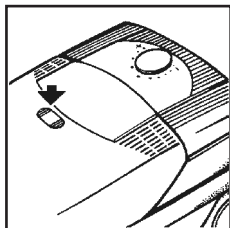

Wechsel des Papierfilters

Der Wechsel des Papierfilters ist erforderlich, wenn bei eingeschaltetem Gerät auf höchster Saugstufe und vom Boden abgehobener Düse das Sichtfenster der Filterwechselanzeige vollkommen rot ausgefüllt ist.

Auch wenn dann der Papierfilter nicht gefüllt erscheint, so sollte ein Wechsel des Filters erfolgen, da bereits durch Feinstaub die Poren der Filteroberfläche verstopft sind.

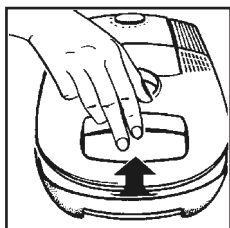

Durch Drücken der Taste läßt sich der Deckel öffnen und bis zum Einrasten aufklappen.

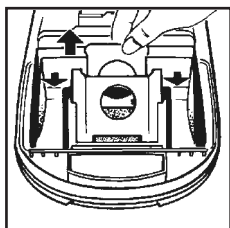

Hygienischer Filterwechsel: Bei Entnahme der vollen Filtertüte ziehen Sie an der Verschlusslasche die Öffnung automatisch zu, Dabei müssen Sie den leichten Widerstand beim Ziehen überwinden.

Gefüllte Staubbeutel mit normalem Hausstaub können problemlos mit dem Hausmüll entsorgt werden.

Den neuen Papierfilter bis zum Anschlag in die Führungsschienen einschieben, nur dann läßt sich der Deckel schließen. Wenn kein Papierfilter eingesetzt ist, kann die Abdeckung nicht geschlossen werden. Bitte keine Gewalt anwenden!

Wechsel des Microfilters

Wir empfehlen den **Microfilterwechsel** bei jedem fünften Papierfilterwechsel, spätestens jedoch dann, wenn bei sauberem Staubbeutel und angehobener Düse die Staubfüllanzeige rot ausgefüllt ist.

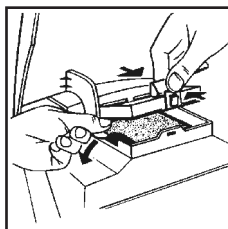

Deckel öffnen und aufklappen. Den verbrauchten Microfilter an den **sauberen Hygienelaschen** (Bild) herausnehmen und mit dem Hausmüll entsorgen. Den neuen Microfilter einsetzen und die Kassette zuklappen.

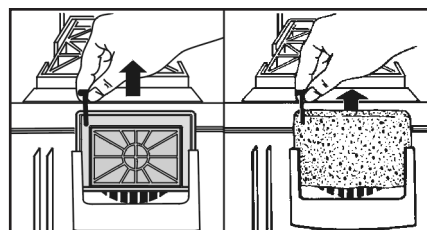

HEPA Filter

Hochwirksamer Spezialfilter der Klasse „S“. Dieser Filter ist erleichternd und hilfreich für Allergiker. Der HEPA Filter sollte nach einem Jahr ausgetauscht werden.

HEPA Filter - Nachkauf über Progress Kundendienst.

Motorschutzfilter

Der Motorschutzfilter ist ein Permanentfilter und muß nicht regelmäßig gewechselt werden. Ausnahme: der Filter wird beschädigt. Siehe unter „Was tun wenn...“.

Reinigung

Das Gehäuse und das Papierfilterfach bei Bedarf mit einem feuchten Tuch abwischen und nachtrocknen. Keine Scheuermittel und keine Lösungsmittel verwenden. Die Bodendüse und die Bürstenstege gelegentlich mit der Fugendüse absaugen.

Papierfilter

Progress P60

Transportieren und Aufbewahren

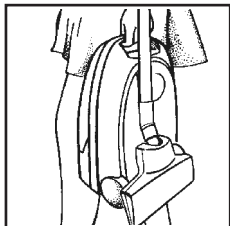

Zur leichteren Unterbringung und zum Transport des Gerätes die Bodendüse in die Ordnungsschiene einschieben.

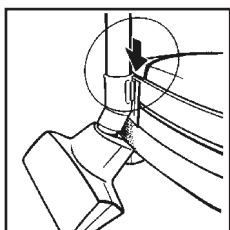

Park-System

Zum Abstellen von Saugrohr und Düse bei kurzen

Arbeitsunterbrechungen. Die Halterung an der Düse wird in die Parkschiene des Gerätes geschoben.

Was tun wenn...

... die Düse sich schwer schieben läßt

Verringern Sie die Leistung des Gerätes. Die Reinigungswirkung wird in diesem Fall nicht verschlechtert.

... der Motor-Überhitzungsschutz einschaltet

Bei Überlastung des Motor, z. B. durch volle Filterbeutel oder verstopftes Zubehör, schaltet der Überhitzungsschutz den Motor ab. Gerät

dann ausschalten, Netzstecker ziehen und den Motor abkühlen lassen.

Papierfilterbeutel, Saugrohr und Saugschlauch kontrollieren, eventuelle Verstopfung beseitigen.

Nach ca. 30 Minuten kann das Gerät wieder eingeschaltet werden.

... die Sicherung ausgelöst wurde

Sollten Sie andere elektrische Geräte mit hohem Anschlußwert am gleichen Stromkreis angeschlossen haben und sie gleichzeitig mit dem Staubsauger benutzen, kann die Sicherung ausgelöst werden.

Dies ist vermeidbar, indem Sie vor dem Einschalten die elektronische Leistungsregulierung auf die kleinste Leistungsstufe stellen und erst nach dem Einschalten eine höhere Stufe wählen.

Ihr Staubsauger kann mit einer Sanftanlaufsteuerung ausgestattet sein, die den Anlaufstrom des Motors herabsetzt und somit unter normalen Bedingungen ein Auslösen der Stromkreissicherung verhindert. Dadurch ist eine Anlaufverzögerung des Gerätes bei niedrigster Leistungsstufe von ca. 4 Sekunden möglich

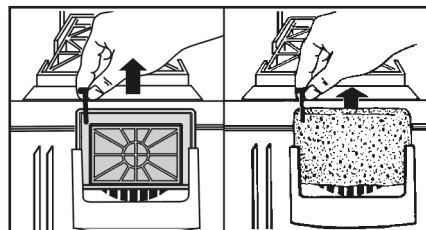

... der Papierfilter einmal beschädigt werden sollte und der Motorschutzfilter verschmutzt ist Motorschutzfilter entnehmen, reinigen (ausklopfen) und wieder einsetzen.

Neuen Papierfilter einlegen.

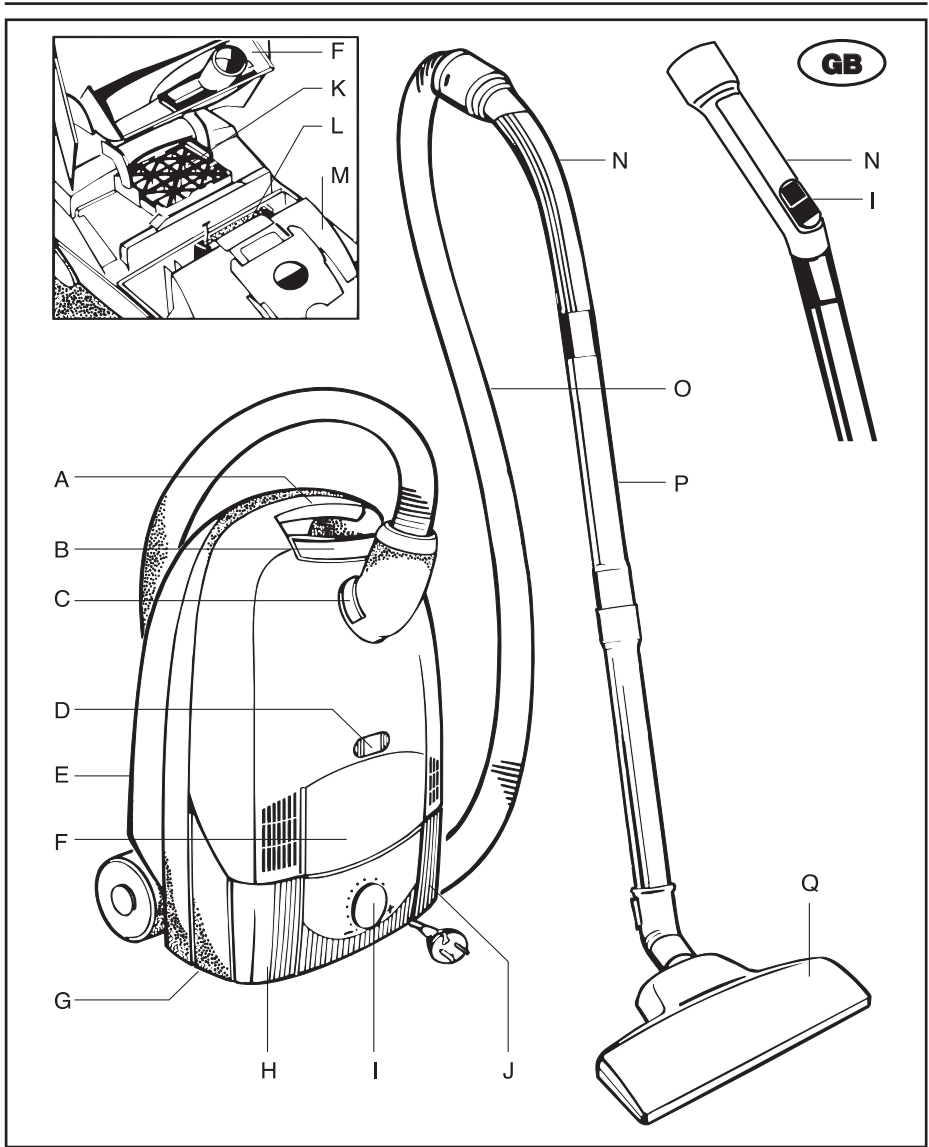

- A = Carrying handle
- B = Button to open the paper filter compartment
- C = Hose release button
- D = Filter replacement indicator
- E = Tool rail
- F = Accessories compartment*
- G = Parking rail
- H = On/Off button
- I = Power adjuster*

- J = Cable retraction button
 - K = Microfilter
 - L = HEPA filter*
 - M = Paper filter
 - N = Handle*
 - O = Suction hose
 - P = Suction tube*
 - Q = Nozzle*
- *depending on model

Contents

Appliance description	8
Before using for the first time	9
Protecting the environment	9
Safety instructions for the user	9
Preparing the vacuum cleaner for use	10
Using the nozzles	10
Switching on	11
Maintenance and cleaning	12
Paper filter	13
What do I do, if	13

Before using for the first time

Please read the following information carefully. It provides important information on the safety, use and maintenance of the appliance. Keep the operating instructions in a safe place and pass them on to any subsequent owners.

Protecting the environment

Do not simply throw away packaging material and old appliances.

Equipment packaging:

- The cardboard packaging can be deposited at a waste paper recycling point.
- Deposit the recyclable polyethylene (PE) bag at a PE recycling point.

Recycling the appliance at the end of its life:

- The plastic components all carry a material identification marking so that, like the other materials, they can be recycled at the end of the life of the appliance.

Please ask your local authority about your local recycling centre.

Safety instructions

 This appliance complies with the following EC directives: – 73/23/EC dated 21. 02. 1973 –

Low Voltage Directive – 89/336/EEC dated 03. 05. 1989 (including Amending Directive 92/31/EEC) – EMC Directive.

- Only connect the appliance to – 220/230 Volt – alternating current.
- The mains circuit for the socket used must be protected with a fuse with a rating of at least 10 A.
- Never remove the mains plug from the socket by pulling on the cable.

- Do not use the appliance if:
 - the cable is damaged.
 - the housing shows visible signs of damage.
- Avoid running over the mains lead with the appliance or the vacuum brush. The insulation could be damaged.
- **The cover cannot be closed unless a paper filter has been inserted. Please do not use force!**
- Always ensure that a paper filter as well as a MICROFILTER and a HEPA filter are inserted.
- Toner dust from laser printers and copiers must not be vacuumed using normal household vacuum cleaners.
- This is a domestic vacuum cleaner and should only be used to vacuum dry dust. People and animals must not be vacuumed using the appliance.
 - Keep children away from electrical appliances.
- The manufacturer is not liable for any damage caused by incorrect use or operation.
- Leave wet shampooed carpets to dry completely. Otherwise the vacuum cleaner will be damaged. Such action might also reduce protection against electric shock.
- Do not vacuum matches, glowing ashes or cigarette ends using the appliance. Avoid picking up hard, pointed objects as these may damage the appliance or the paper filter.
- Do not expose the appliance to the effects of the weather, humidity or sources of heat.
- Should the mains lead be defective, the complete cable roller must be replaced by PROGRESS customer service or an authorised repair centre.
- Repairs to electrical appliances may only be carried out by qualified specialists. Improperly effected repairs may result in significant risk to the user.
- For this reason, if there is a malfunction in your appliance please contact your specialist dealer or PROGRESS customer service directly.

Preparing the vacuum cleaner for use

The accessories can be connected by pushing and twisting, and can be disconnected by pulling them apart and twisting.

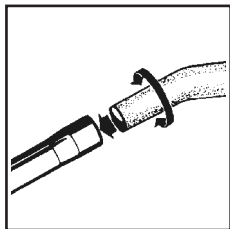

Connecting the suction hose and suction tube.

Join the suction hose handle firmly to the suction tube.

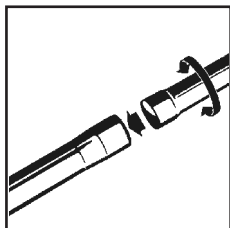

Connecting the suction tubes

Join the two tubes.

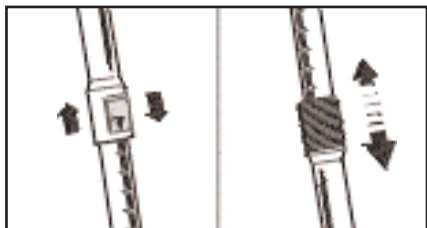

Adjust the Telescopic Tube (depending on model)

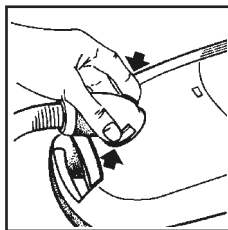

Attaching the suction hose

Insert the suction hose connector in the suction inlet. It locks in place and can be rotated all the way around.

Press the release button and pull out the connector in order to remove the suction hose.

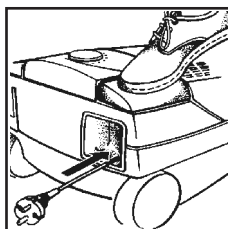

Mains connection/Cable rewind

The mains cable is in the cable compartment.

Pull out the cable and insert the plug into the mains socket. Remove plug from the mains socket. Press the foot button; the cable rewinds automatically when vacuuming has been completed.

Using the nozzles

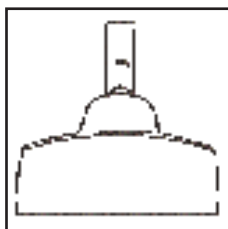

Using the floor nozzle*

For the daily care of carpets and hard floors.

Without being changed over manually, the floor nozzle is entirely suited for daily vacuuming of carpets and hard floor surfaces such as parquet, tiles, linoleum, etc.

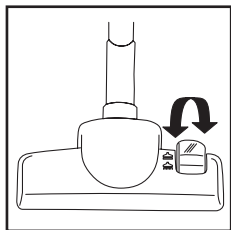

Using the floor nozzle*

For the daily care of carpets and hard floors. The floor nozzle may be changed over manually. The brushes can be extended for smooth floors and retracted for carpets.

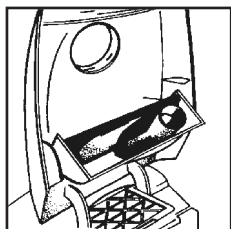

Crevice and upholstery nozzle stored in the appliance

For specific cleaning requirements, two additional parts are included with the vacuum cleaner in an integrated accessories compartment*.

Open the compartment by pressing gently as shown in the figure.

The nozzles may be attached to the suction tube or the handle on the suction hose, depending on requirements.

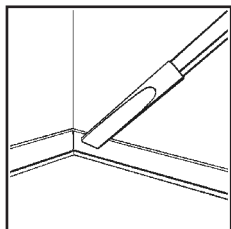

Crevice nozzle

For vacuuming crevices, gaps and corners.

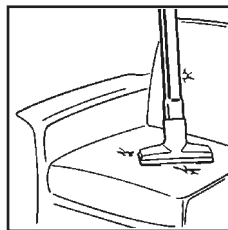

Upholstery nozzle

For vacuum cleaning all upholstered furniture, mattresses, etc.

The thread lifting strips on the nozzle even pick up thread and lint.

Switching on

Switching on and off

 You can switch the appliance on and off by pressing the On/Off button.

Power adjustment:

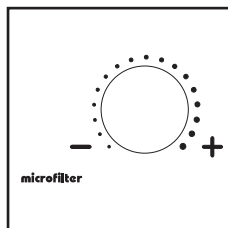

Power adjustment - Rotary control*

The suction power can be varied to suit individual vacuuming requirements using the electronic power adjuster.

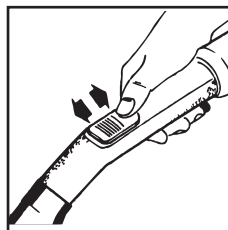

Power adjuster - Secondary air regulator*

Using the regulator on the handle, you can reduce the suction power, e.g. when vacuuming light items (net curtains, rugs). The wider you open the regulator, the lower the suction power at the nozzle becomes

*depending on model

Maintenance and cleaning

Prior to maintenance or cleaning, ensure that the appliance is switched off and that the mains plug has been removed from the socket:

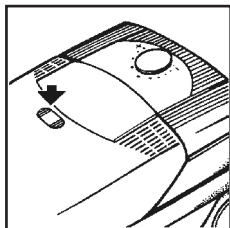

Changing the paper filter

The paper filter must be replaced if the window on the filter replacement indicator is completely red when the appliance is operating at maximum power and the nozzle is raised from the floor.

The paper filter should be replaced even if it does not appear to be full because fine dust can block the pores in the surface of the filter.

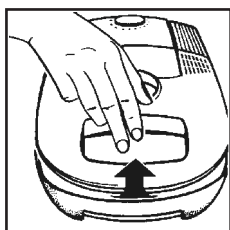

The cover can be opened by pressing the button and folding back until it locks.

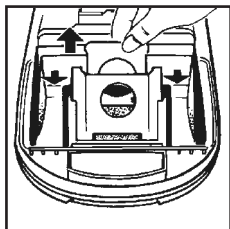

Hygienic filter change: When removing the full filter bag, pull the closing tab to automatically close the opening. There will be slight resistance when the tab is pulled.

Bags full of normal household dust may be disposed of with household waste.

Insert the new paper filter as far as it will go in the guide rails; only then can the lid be closed. The cover cannot be closed unless a paper filter has been inserted. Please do not use force!

Changing the microfilter

We recommend **replacing the microfilter** at each fifth paper filter replacement, and at the latest when there is a clean dust bag and the dust level indicator is completely red with the nozzle raised.

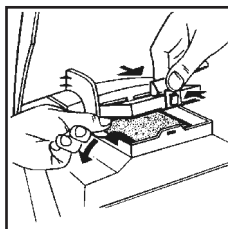

Open the lid and fold up. Remove the used microfilter by means of the **clean hygienic tabs** (figure) and dispose of it with the household waste. Insert the new microfilter and close the cassette.

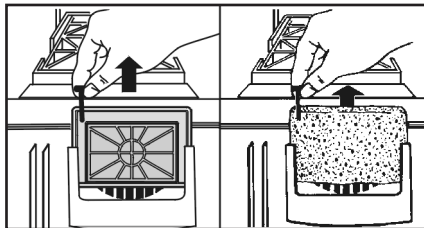

HEPA filter

A highly effective special filter belonging to Class "S". This filter offers relief and assistance to allergy sufferers. The HEPA filter should be replaced after one year.

HEPA filter – further supplies available from Progress customer service.

Motor protection filter

The motor protection filter is a permanent filter and does not have to be replaced regularly.

Exception: the filter is damaged.

See "What to do if ...".

Cleaning

As required, wipe the housing and the paper filter compartment with a damp cloth. Do not use any scourers or any solvents. Occasionally vacuum the floor nozzle and brushheads with the crevice nozzle.

Paper filter

Progress P60

Carrying and Storage

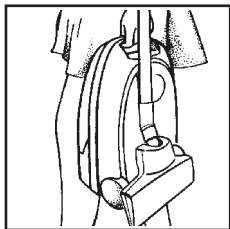

To make the appliance easier to store and carry, slide the floor nozzle into the tool rail.

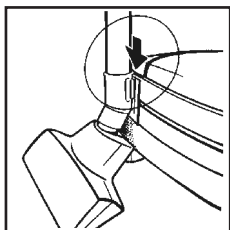

Parking System

For storing the suction pipe and nozzle during short pauses in vacuuming. The bracket on the nozzle is slid into the parking rail on the appliance.

What do I do, if ...

... it is difficult to push the nozzle

Reduce the power setting on the appliance. This will not reduce cleaning efficiency.

... the motor thermal cut-out is activated

If the motor is overloaded, e.g. due to a full filter bag or blocked accessory, the thermal cut-out shuts down the motor. In this case, switch off the appliance, unplug from the mains, and leave the motor to cool down.

Check paper filter bag, suction tube and suction hose; remove any blockage.

The appliance can be switched on again after approximately 30 minutes.

... the fuse has blown

The fuse may blow if you use other electrical appliances with high power consumption on the same electric circuit at the same time as the vacuum cleaner is in use.

This can be avoided if you set the electronic power adjuster to the lowest power level and then select a higher level after switching the appliance on.

Your vacuum cleaner can be fitted with a gentle startup control which reduces the starting current to the motor and therefore prevents the electric circuit cut-out being triggered under normal conditions. It is possible that there will be a delay of about 4 seconds in the appliance starting up on the lowest power level.

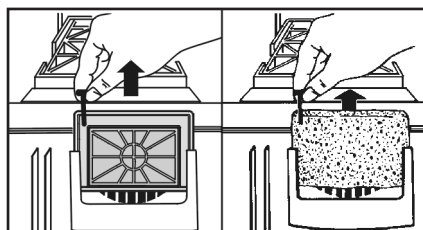

... the paper filter is damaged at some point and the motor protection filter becomes dirty Remove motor protection filter, clean (shake out) and replace.

Insert new paper filter.

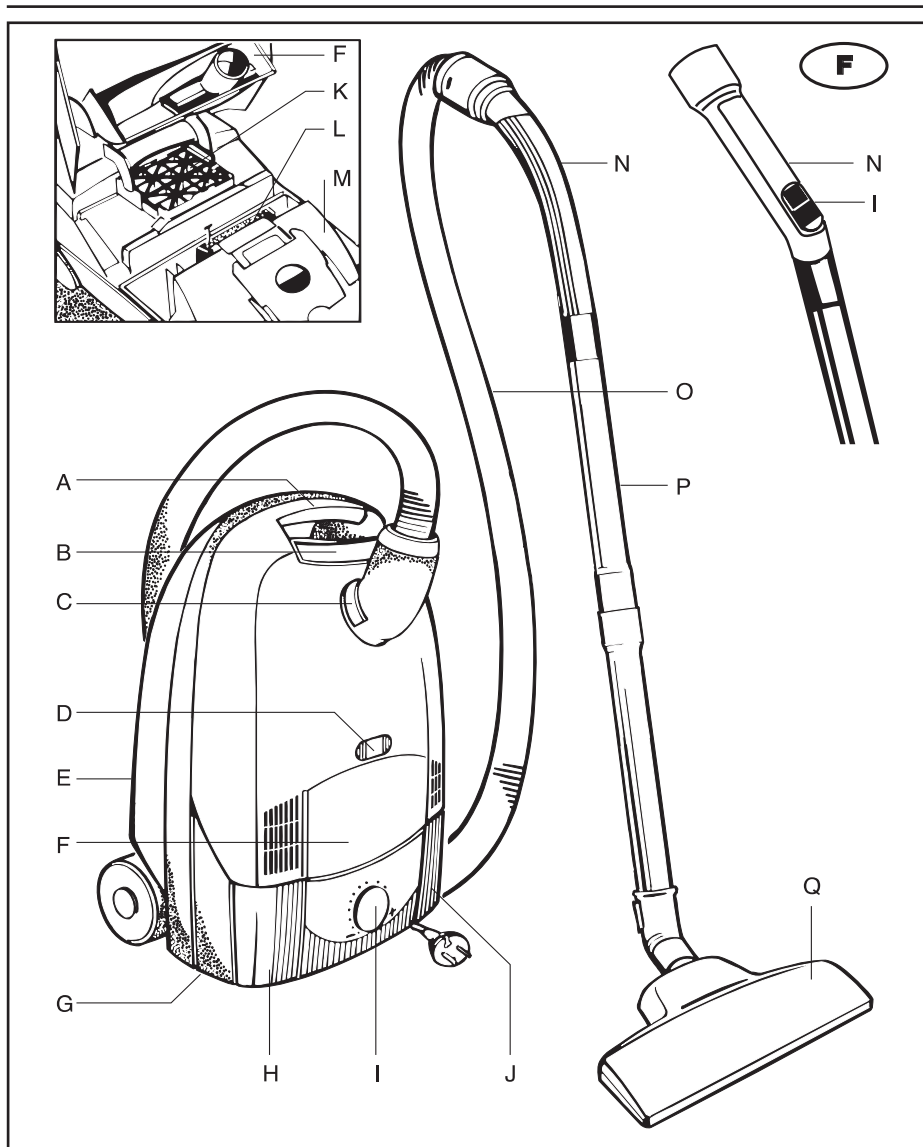

A = Poignée de transport
 B = Touche d'ouverture pour logement du sac en papier
 C = Touche d'enlèvement du tuyau souple
 D = Indication de changement du sac à poussière
 E = Rail de rangement
 F = Logement pour accessoires*
 G = Rail de parcage
 H = Touche Marche/Arrêt

I = Réglage de la puissance*
 J = Touche d'enroulement du câble
 K = Microfiltre
 L = Filtre HEPA*
 M = Filtre en papier
 N = Poignée*
 O = Tuyau souple d'aspiration
 P = Tube d'aspiration/Tube télescopique*
 Q = Suceur*
 *suivant le modèle

Table des matières

Description de l'appareil	14
Avant la première mise en service	15
Pour le respect de l'environnement	15
Conseils de sécurité pour l'utilisateur	15
Mettre l'aspirateur en état de fonctionner	16
Travailler avec les suceurs	16
Mettre en service	17
Entretien et nettoyage	18
Filtre en papier	19
Que faire si	19

Avant la première mise en service

Veillez lire avec attention toutes les informations données dans la suite. Elles donnent des indications importantes pour la sécurité, l'utilisation et l'entretien de l'appareil. Conservez ce mode d'emploi pour usage ultérieur et transmettez-le à un éventuel possesseur suivant de la machine.

Pour le respect de l'environnement

Ne jetez pas l'emballage ni les appareils usagés n'importe où!

Emballage de l'appareil:

- Le carton d'emballage peut être envoyé à la collecte de vieux papiers.
- Donnez le sac en plastique en polyéthylène (PE) pour revalorisation au point de collecte de PE.

Recyclage de l'appareil à la fin de sa vie:

- Les parties en plastique du matériau sont codifiées et pourront donc, tout comme les autres matériaux utilisés, être recyclées à la fin de la vie de l'appareil.

Veillez demander à votre administration communale où se trouve le point de recyclage auquel vous pouvez vous rendre.

Consignes de sécurité

CE Cet appareil est conforme aux directives suivantes de la CE: – 73/23/CEE du 19. 02. 1973 – Directive basse tension – 89/336/CEE du 03. 05. 1989 (y compris directive modificatrice 92/31/CEE) – Directive CME.

- Ne brancher l'appareil que sur du courant alternatif – 220/230 volts.
- Le circuit pour la prise de courant utilisée devra comporter au moins un fusible 10 A.

- Ne tirez jamais sur le cordon d'alimentation pour retirer la fiche de la prise de courant!
- Ne mettez pas l'appareil en service si:
 - le cordon d'alimentation est endommagé,
 - le boîtier présente des détériorations visibles.
- Evitez de rouler sur le cordon d'alimentation avec l'appareil ou la brosse d'aspiration. L'isolation pourrait en souffrir.
- **Si vous n'avez pas mis de sac à poussière, le couvercle ne pourra pas se fermer. Ne le fermez pas de force!**
- Veillez à ce qu'un filtre en papier ainsi qu'un MICROFILTRE et un filtre HEPA soient toujours placés dans l'appareil.
- La poussière de toner des imprimantes laser et des photocopieurs ne peut pas être aspirée de l'aide d'un aspirateur de ménage.
- Cet aspirateur ne peut être utilisé qu'à usage domestique pour aspirer des matières sèches. Ne pas aspirer des personnes ou des animaux avec l'appareil. Tenir les appareils électroménagers hors de portée des enfants.
- Le fabricant décline toute responsabilité pour les dommages éventuels dus à une utilisation de l'appareil non conforme à sa destination ou à un maniement incorrect.
- Laissez sécher complètement les moquettes nettoyées par voie humide avant de les passer à l'aspirateur. Celui-ci risque sinon d'être endommagé. D'autre part, la protection contre l'électrocution risque d'en souffrir.
- N'aspirez pas d'allumettes, de cendres incandescentes ou de mégots de cigarettes avec l'appareil. Evitez d'aspirer des objets durs et pointus, ceux-ci risquant d'abîmer l'appareil ou le sac à poussière.
- Ne soumettez l'appareil ni aux intempéries, ni à l'humidité ni aux sources de grande chaleur.
- Si le cordon est défectueux, l'enrouleur devra être entièrement remplacé par le service après-vente PROGRESS ou par un atelier qualifié.
- Les réparations aux appareils électriques peuvent uniquement être effectuées par des électriciens. Des réparations non effectuées dans les règles peuvent être la source de dangers importants pour l'utilisateur.

- En cas de dérangement, adressez-vous dès lors à votre revendeur ou directement au service après-vente PROGRESS.

Mettre l'aspirateur en état de fonctionner

Les accessoires peuvent être assemblés par pression et rotation et détachés par traction et rotation.

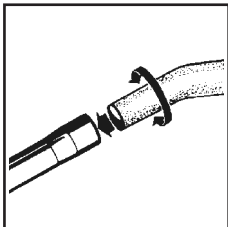

Assembler le tuyau souple d'aspiration et le tube d'aspiration.

Assemblez solidement le tube-poignée du tuyau souple d'aspiration et le tube d'aspiration.

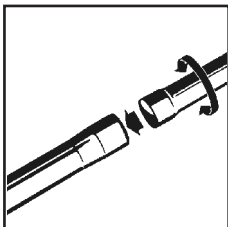

Assembler les tubes d'aspiration

Assemblez les deux tubes.

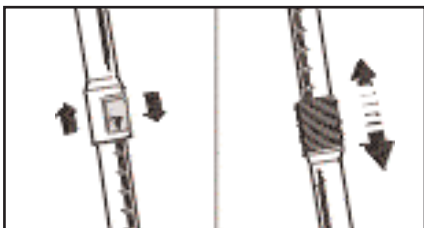

Régler le tube télescopique (selon le modèle)

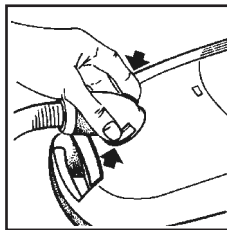

Raccorder le tuyau souple d'aspiration

Insérez la tubulure de raccordement du tuyau souple d'aspiration dans l'embouchure d'aspiration.

Elle se verrouille et peut pivoter dans toutes les directions.

Pour retirer le tuyau souple, appuyez sur la touche de déverrouillage et tirez sur la tubulure de raccordement.

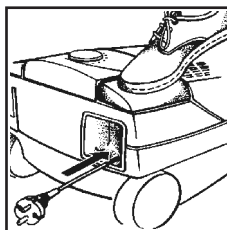

Raccordement électrique/enrouleur de cordon

Le cordon d'alimentation se trouve dans le compartiment prévu à cet effet. Tirez sur le cordon et branchez la fiche dans la prise de courant.

Retirez la fiche de la prise de courant. Appuyez du pied sur la touche, le cordon s'enroule automatiquement.

Travailler avec les suceurs

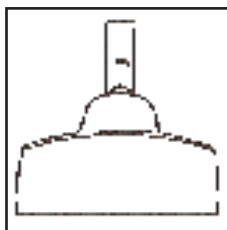

Utilisation du suceur-brosse*

Pour le nettoyage journalier des tapis et sols durs.

Le suceur-brosse convient de manière universelle, sans commutation manuelle, pour le nettoyage journalier des tapis et

revêtements de sols en dur tels que parquet, carrelage, vinyle, etc.

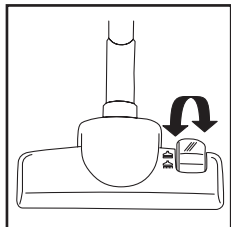

Utilisation du suceur-brosse*

Pour le nettoyage journalier des tapis et sols durs. Le suceur-brosse est commutable manuellement:

Avec brosses déployées pour les sols lisses et avec brosses rentrées pour les tapis.

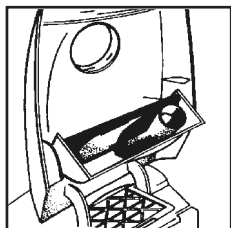

Suceur pour rainures et suceur pour capitonnages dans l'appareil

Pour les exigences individuelles de l'entretien des locaux, deux accessoires différents se trouvent dans un logement pour accessoires intégré.

Ouvrez le logement par une pression douce sur la touche, comme indiqué sur la figure.

En fonction des besoins, les suceurs peuvent être montés tant sur le tube d'aspiration que sur la poignée du tuyau souple d'aspiration.

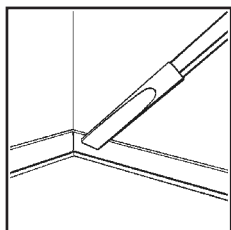

Suceur pour rainures

Pour aspirer dans les rainures, les coins et les fentes.

*suivant le modèle

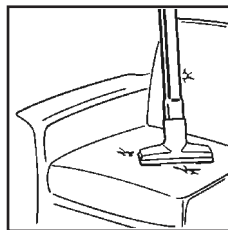

Suceur pour capitonnages

Pour aspirer tous les meubles rembourrés, les matelas, etc.

Grâce à la bande lève-fils se trouvant sur le suceur, les fils et les peluches seront bien aspirés.

Mettre en service

Mise en service et hors service

 D'une pression sur la touche marche/arrêt, vous mettez l'appareil en service ou hors service.

Réglage de la puissance:

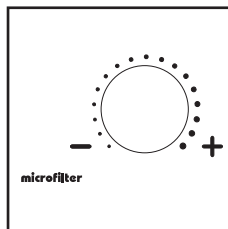

Bouton rotatif de réglage de la puissance*

La régulation électronique de puissance permet d'adapter la puissance de l'appareil à chaque situation d'aspiration.

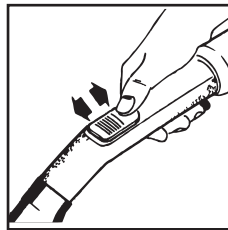

Réglage de la puissance – Réglage de l'air secondaire*

Le régulateur situé sur la poignée vous permet de diminuer la puissance

d'aspiration, p. ex. pour passer l'aspirateur sur des éléments légers (rideaux, carpettes). Plus vous ouvrez le régulateur, plus faible devient la puissance d'aspiration du suceur.

Entretien et nettoyage

Avant de procéder à l'entretien ou au nettoyage, veuillez à ce que l'appareil soit arrêté et débranché:

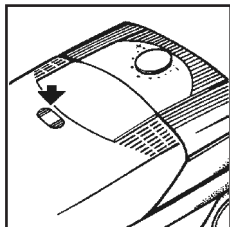

Changement du sac en papier

Le remplacement du sac en papier est nécessaire lorsque, l'appareil étant enclenché à pleine puissance d'aspiration et le suceur étant soulevé du sol, la fenêtre d'indication de changement du sac à poussières est entièrement remplie en rouge.

Même lorsque le sac en papier ne paraît pas rempli, vous devriez cependant le remplacer dans ce cas, de la poussière fine pouvant déjà boucher les pores de la surface de filtration du sac en papier.

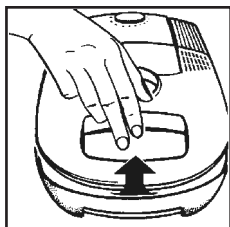

En appuyant sur la touche, vous pouvez ouvrir le couvercle en grand jusqu'au dé clic de verrouillage.

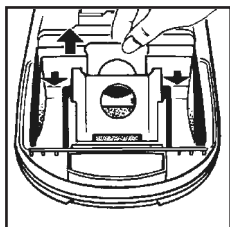

Changement de filtre hygiénique: Pour enlever le sac en papier lorsqu'il est plein,

tirez sur la languette de fermeture pour fermer automatiquement l'ouverture. Ce faisant, vous devez vaincre une légère résistance lors de la traction.

Les sacs en papier pleins de poussière domestique normale peuvent être éliminés sans problèmes avec le reste des ordures ménagères.

Insérez le nouveau sac en papier jusqu'à la butée dans les rails de guidage, sinon le couvercle ne se fermera pas. Si vous n'avez pas mis de sac à poussière, le couvercle ne pourra pas se fermer.

Ne le fermez pas de force!

Changement du microfiltre

Nous recommandons le **remplacement du microfiltre** tous les cinq changements de sac en papier, au plus tard cependant lorsque, le sac en papier étant propre et le suceur soulevé du sol, la fenêtre d'indication de changement du sac à poussières est entièrement remplie en rouge.

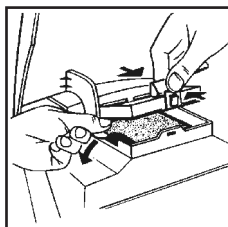

Ouvrez le couvercle en grand. Prenez le microfiltre épuisé par les **languettes d'hygiène propres** (figure) et éliminez-le avec les déchets ménagers.

Placez le nouveau microfiltre et refermez le couvercle de la cassette de filtre.

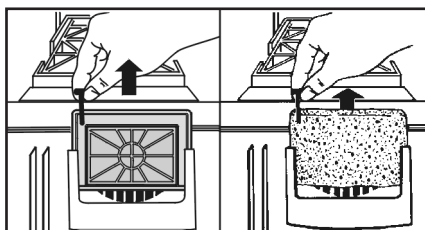

Filtre HEPA

Filtre spécial à haute efficacité de classe „S". Ce filtre apporte soulagement et aide pour les personnes souffrant d'allergie. Le filtre HEPA devrait être remplacé après un an.

Filtre HEPA – recharge disponible auprès du service après-vente.

Le filtre de protection moteur

Le filtre de protection moteur est un filtre permanent et ne doit pas être remplacé régulièrement.

Exception : le filtre est endommagé

Voir "Que faire si.....".

Nettoyage

Nettoyez si nécessaire le traîneau et le compartiment du sac à poussière à l'aide d'un chiffon humide, puis essuyez avec un chiffon sec. N'utilisez pas de détergents abrasifs ni de solvants.

Nettoyez de temps en temps le suceur-brosse et les structures des brosses à l'aide du suceur à rainures.

Filtre en papier

Progress P60

Transport et entreposage

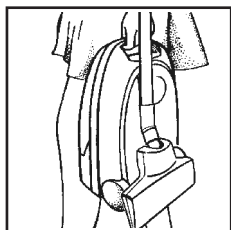

Afin de ranger et transporter plus facilement l'appareil, insérer le suceur-brosse dans le rail de rangement.

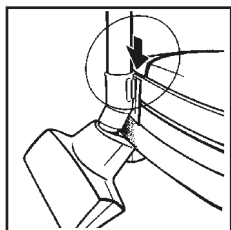

Système de parcage

Pour ranger le tube d'aspiration et le suceur lors de courtes interruptions du travail. Insérez le support du suceur dans le rail de parcage de l'appareil.

Que faire si...

... le suceur-brosse avance difficilement

Diminuez la puissance de l'appareil.

L'efficacité du nettoyage n'en sera pas pour autant diminuée.

... la protection du moteur contre la surchauffe arrête l'appareil

En cas de surcharge du moteur, par ex. quand le sac à poussière est plein ou qu'un accessoire est obstrué, la protection du moteur contre la surchauffe se déclenche. Arrêtez alors l'appareil, tirez la fiche de la prise de courant et laissez le moteur refroidir. Contrôlez le sac à poussière, le tube d'aspiration et le tuyau souple d'aspiration et débouchez-les éventuellement.

Au bout de 30 minutes environ, vous pourrez remettre l'appareil en route.

... le fusible a sauté

Si vous avez branché d'autres appareils électriques avec une charge de connexion élevée et que vous utilisez simultanément l'aspirateur, il est possible que le fusible saute. Vous pouvez éviter cela en réglant le variateur de puissance électronique au plus petit niveau de puissance avant de mettre en service l'aspirateur et en sélectionnant un niveau plus élevé seulement après la mise en service.

Votre aspirateur est éventuellement équipé d'une commande de démarrage en douceur, qui diminue le courant de démarrage du moteur et empêche ainsi dans des conditions normales un déclenchement du fusible électrique domestique.

De ce fait, un retard au démarrage de l'appareil d'environ 4 secondes est possible pour le plus petit niveau de puissance.

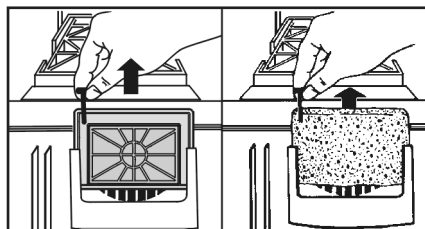

.....le filtre papier est endommagé et le filtre de protection moteur devient sale

Enlevez le filtre de protection moteur, nettoyez le (le secouer) et le remettre en place.

Insérez un nouveau filtre papier.

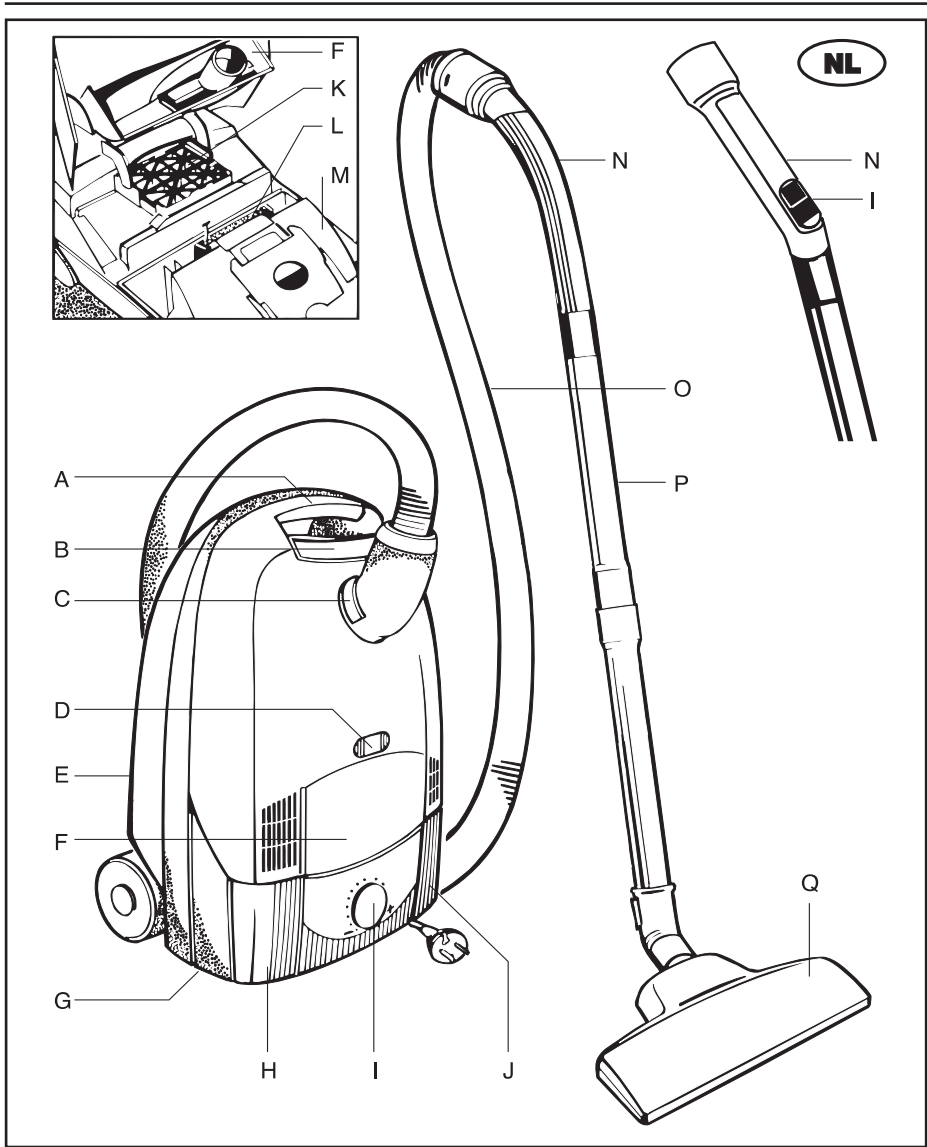

- A = draaggreep
- B = toets om het stofzakvak te openen
- C = toets om de slang los te nemen
- D = stofzak-vol-indicatie
- E = zuigbuis houder
- F = vak voor hulpstukken*
- G = parkeersysteem
- H = aan-/uit-toets
- I = zuigkrachtregeling*

- J = toets voor snoerhaspel
 - K = microfilter
 - L = HEPA Filter*
 - M = papieren stofzak
 - N = greep*
 - O = zuigslang
 - P = zuigbuis/telescoopbuis*
 - Q = zuigmond*
- *afhankelijk van uitvoering

Inhoud

Beschrijving van het apparaat	20
Vóór het in gebruik nemen	21
Ter wille van het milieu	21
Aanwijzingen m.b.t. de veiligheid van de gebruiker	21
Stofzuiger gebruiksklaar maken	22
Het werken met de zuigmonden	22
In gebruik nemen	23
Onderhoud en reiniging	24
Papieren stofzak	25
Wat is er aan de hand als	25

Vóór het in gebruik nemen

Lees deze gebruiksaanwijzing aandachtig door. U vindt hierin belangrijke aanwijzingen m.b.t. veiligheid, gebruik en onderhoud van het apparaat. Bewaar de gebruiksaanwijzing goed en geef hem door aan een eventuele volgende eigenaar van de stofzuiger.

Ter wille van het milieu

Verpakkingsmateriaal en afgedankte apparaten niet zomaar weggooien!

Verpakking:

- Het verpakkingskarton kunt u bij het oud papier deponeren.
- De kunststof zak van polyethyleen (PE) kan worden hergebruikt.

Verwerking van het apparaat na beëindiging van de levensduur:

- De kunststof onderdelen zijn voorzien van een materiaalaanduiding zodat ze, evenals de overige materialen, kunnen worden hergebruikt.

Informeer bij uw gemeente naar de mogelijkheden voor afvalverwerking in uw woonplaats.

Aanwijzingen m.b.t. de veiligheid

Ⓒ Dit apparaat voldoet aan de volgende EU-richtlijnen: – 73/23 EG van 19. 02. 1973 – laags-panningsrichtlijn – 89/336/EG van 03. 05. 1989 (incl. wijzigingsrichtlijn 92/31/EG) – EMC-richt-lijn.

- Apparaat alleen aan wisselspanning – 220/230 volt – aansluiten.
- De zekering voor de gebruikte contactdoos moet minstens 10 A zijn.
- De stekker nooit aan het snoer uit het stop-contact trekken.

- De stofzuiger niet in gebruik nemen als: – het snoer beschadigd is. – de ommanteling zichtbare schade vertoont.
- Rijd niet met de stofzuiger of de zuigborstel over het snoer. De isolatie zou hierdoor beschadigd kunnen worden.
- **Als er geen stofzak in de stofzuiger zit, kan het deksel niet worden gesloten. Geen geweld gebruiken!**
- Let erop dat er altijd een papieren stofzak, een MICROFILTER en een HEPA filter in de stofzuiger zitten.
- Het tonerstof dat bij laserprinters en kopieerapparaten ontstaat, mag met normale huishoudelijke stofzuigers niet worden weggezogen.
- Deze stofzuiger mag alleen in het huishouden worden gebruikt om droge stoffen op te zuigen. Mensen of dieren mogen niet met het apparaat worden afgezogen. Houd kinderen uit de buurt van elektrische apparaten.
- De fabrikant is niet aansprakelijk voor evt. schade die ontstaat door gebruik van de stofzuiger voor verkeerde doeleinden of foutieve bediening.
- Laat vochtig gereinigd tapijt helemaal drogen. Anders wordt de stofzuiger beschadigd. Bovendien kan de beveiliging tegen elektrische schokken beschadigd worden.
- Zuig geen lucifers, gloeiende as of sigarettenpeuken op. Zuig ook liever geen harde, spitse voorwerpen op. Die zouden de stofzuiger of de stofzak kunnen beschadigen.
- De stofzuiger niet blootstellen aan weersinvloeden, vocht of hitte.
- Als het aansluitsnoer defect is, moet het complete snoerhaspel door de PROGRESS serviceafdeling worden vervangen.
- Reparaties aan elektrische apparaten mogen alleen door vakmensen worden uitgevoerd. Onvakkundige reparaties kunnen tot aanzienlijke risico's voor de gebruiker leiden.
- Wend u daarom in geval van storing altijd tot uw vakhandelaar of de PROGRESS serviceafdeling.

Stofzuiger gebruiksklaar maken

De hulpstukken kunnen door drukken en draaien worden aangebracht en door trekken en draaien worden losgenomen.

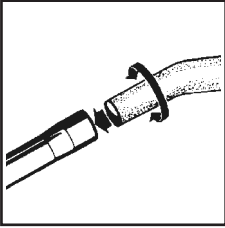

Zuigslang en zuigbuis monteren.

Uiteinde van de zuigslang stevig in de zuigbuis bevestigen.

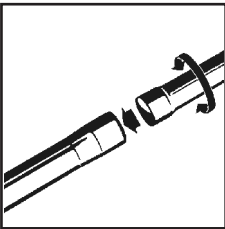

Zuigbuizen monteren

De beide buizen met elkaar verbinden.

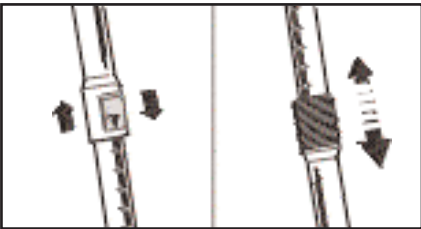

Telescoopbuis instellen (naar gelang uitvoering)

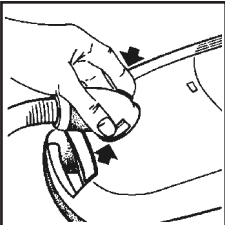

Zuigslang aansluiten

Aansluitstuk van de zuigslang in de zuigopening steken. De slang klikt vast en is rondom draaibaar.

Om de zuigslang los te nemen de ontgrendelingstoets indrukken en het aansluitstuk naar buiten trekken.

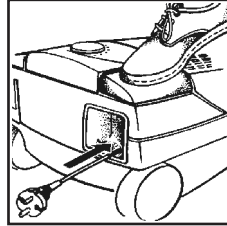

Aansluiting/snoerhaspel

Het snoer bevindt zich in het snoervak. Snoer naar buiten trekken en stekker in het stopcontact steken. Stekker uit het stopcontact trekken. Voettoets indrukken, het snoer rolt automatisch de stofzuiger in.

Het werken met de zuigmond

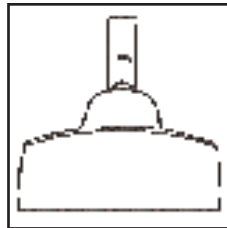

Gebruik van de zuigmond*

Voor het dagelijkse onderhoud van tapijt en glatte vloeren. De zuigmond is, zonder dat hij moet worden omgeschakeld, universeel geschikt voor het dagelijkse onderhoud van tapijt en glatte vloeren zoals parket, plavuizen, linoleum enz.

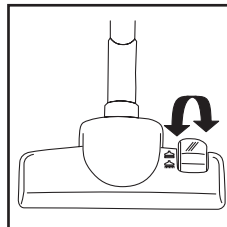

Gebruik van de zuigmond*

Voor het dagelijkse onderhoud van tapijt en gladde vloeren. De zuigmond kan met de hand worden omgeschakeld. Met de borstels naar buiten voor gladde vloeren en met de borstels naar binnen voor tapijt.

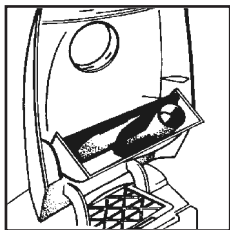

Kieren- en meubelzuigmond in de stofzuiger

Voor speciale karweitjes liggen in een gedenteerd vak* in de stofzuiger twee verschillende hulpstukken. Open het vak door er licht op te drukken (zie afb.).

De zuigmonden kunnen zowel op de zuigbuis als op de greep van de zuigslang worden gestoken, afhankelijk van het gebruik.

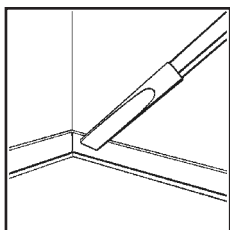

Kierenzuigmond

Voor het zuigen in kieren, hoeken en naden.

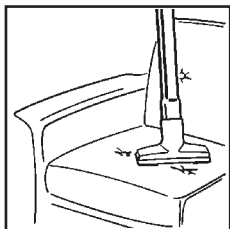

Meubelzuigmond

Voor het zuigen van alle gestoffeerde meubelen, matrassen enz.

Door de draadopnemers aan de zuigmond worden ook draden en pluïesjes goed opgenomen.

In gebruik nemen

In- en uitschakelen

 Door een druk op de aan-/uit-toets schakelt u de stofzuiger in resp. uit.

Zuigkrachtregeling:

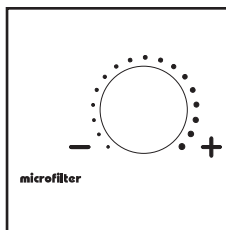

Zuigkrachtregeling - draaiknop*

Met de elektronische zuigkrachtregeling kan de zuigkracht aan de situatie worden aangepast.

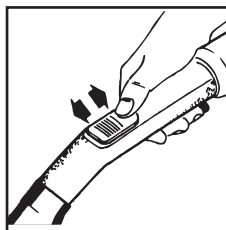

Zuigkrachtregeling - luchtschuif*

Met de regelaar op de greep kunt u de ingestelde zuigkracht verminderen, bijv. bij het zuigen van lichte voorwerpen (gordijnen, kledjes). Hoe verder u de regelaar opent, des te geringer wordt de zuigkracht van de zuigmond

*afhankelijk van uitvoering

Onderhoud en reiniging

Vóór onderhoud of reiniging altijd de stofzuiger uitschakelen en de stekker uit het stopcontact trekken:

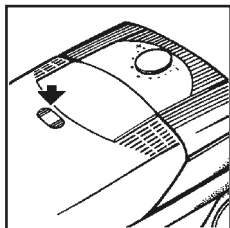

Papieren stofzak vervangen

Vervangen van de stofzak is nodig, als het ventertje van de stofzak-vol-indicatie helemaal rood is, terwijl de stofzuiger op de hoogste stand is ingeschakeld en de zuigmond los van de vloer is.

Ook als de stofzak niet vol lijkt, moet hij worden vervangen, omdat de poriën van de oppervlakte van de stofzak door fijn stof verstopt zijn.

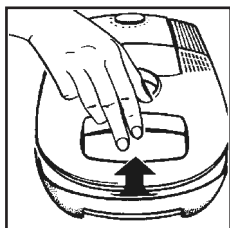

Door een druk op de toets kan het deksel worden geopend en omhooggeklapt.

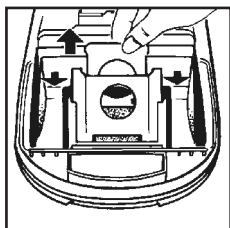

Hygiëneslot: als u de volle stofzak uit de stofzuiger neemt, trekt u met het afsluitlipje de opening automatisch dicht. Daarbij moet u een lichte weerstand overwinnen.

Volle stofzakken met normaal huisstof kunnen zonder problemen bij het huisvuil.

De nieuwe papieren stofzak zo ver mogelijk in de geleiders schuiven, alleen dan kan het deksel worden gesloten. Als er geen stofzak in de stofzuiger zit, kan het deksel niet worden gesloten. Geen geweld gebruiken!

Microfilter vervangen

Wij raden u aan het **microfilter te vervangen** elke vijfde keer dat de stofzak wordt vervangen, maar uiterlijk dan als de stofzak-vol-indicatie helemaal rood is, terwijl de stofzak nog leeg is.

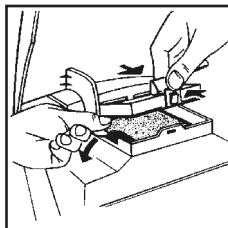

Deksel openen en omhoogklappen. Het vuile microfilter aan het **schone hygiënelipje** (afb.) uitnemen en weggooien (normaal huisvuil). Het nieuwe microfilter inzetten en de cassette dichtklappen.

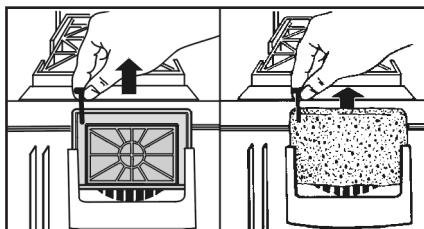

HEPA filter

Zeer effectief filter uit klasse "S". Dit nuttige filter maakt het makkelijker voor mensen met een allergie. Het HEPA filter moet na een jaar worden vervangen.

HEPA filter - verkrijgbaar bij de PROGRESS serviceafdeling.

Moter beschermingsfilter

Het moter beschermingsfilter is een permanente filter en hoeft niet vervangen te worden. Uitzondering: Als het filter is beschadigd, zie" wat te doen als"

Reiniging

De ommanteling en het stofzakvak indien nodig met een vochtige doek afnemen en dan afdrogen. Geen schuurmiddelen en geen

oplosmiddelen gebruiken. De zuigmond en de borstels af en toe met de kierenzuigmond afzuigen.

Papieren stofzak

Progress P60

Vervoeren en opbergen

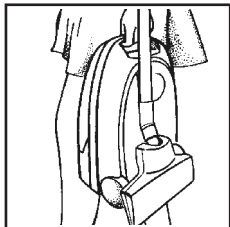

Voor makkelijk opbergen en vervoeren de zuigmond in de zuigbuis houder schuiven.

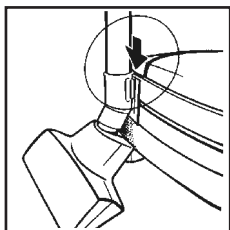

Parkeersysteem

Om de zuigbuis en de zuigmond tijdens korte werkonderbrekingen neer te zetten. De houder aan de zuigmond wordt in het parkeersysteem van de stofzuiger geschoven.

Wat is er aan de hand als...

... de zuigmond zwaar loopt

Verminder de zuigkracht van de stofzuiger. Het reinigingseffect wordt hierdoor niet minder.

... de motor-oververhittingsbeveiliging in werking treedt

Bij overbelasting van de motor, bijv. door een volle stofzak of verstopte hulpstukken, schakelt de oververhittingsbeveiliging de motor uit. Stofzuiger dan uitschakelen, stekker uit het stopcontact trekken en de motor laten afkoelen. Papieren stofzak, zuigbuis en zuigslang controleren, eventuele verstopping opheffen. Na ca. 30 minuten kan de stofzuiger opnieuw worden ingeschakeld.

... de zekering in de huisinstallatie uitschakelt

Als u andere elektrische apparaten met een hoge aansluitwaarde op dezelfde stroomgroep hebt aangesloten en tegelijk de stofzuiger gebruikt, dan kan de zekering uitschakelen. Dat kunt u voorkomen door vóór het inschakelen de elektronische zuigkrachtregeling op de laagste stand in te stellen en pas na het inschakelen een hogere stand te kiezen. Uw stofzuiger kan uitgerust zijn met een softaanloopsturing, die de aanloopstroom van de motor verlaagt en daardoor onder normale omstandigheden voorkomt dat de zekering uitschakelt. Daardoor is een aanloopvertraging van het apparaat op de laagste vermogensstand van ca. 4 seconden mogelijk.

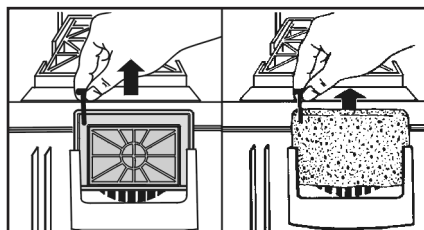

...Het paieren filter is ergens beschadigd en het moter beschermingsfilter wordt vuil verwijder het moter beschermingsfilter, maak het schoon, en vervang het plaats een nieuw papieren filter.

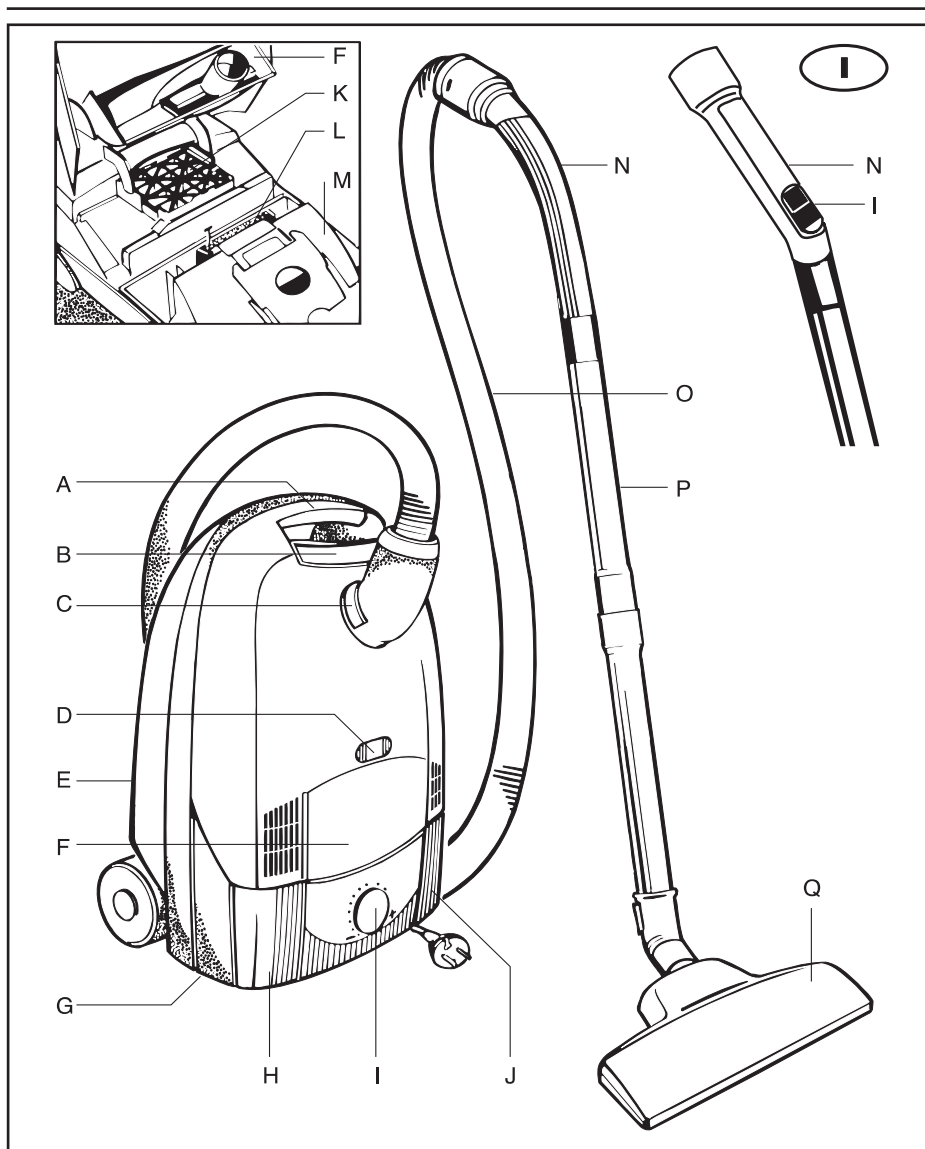

- A = Impugnatura da trasporto
- B = Tasto di apertura per il vano portafiltro
- C = Tasto di sblocco del tubo flessibile
- D = Spia di sostituzione filtro
- E = Guida organizer
- F = Vano accessori*
- G = Guida di appoggio
- H = Tasto ACCESO/SPENTO
- I = Regolazione della potenza*
- J = Tasto di avvolgimento del cavo

- K = Microfiltro
 - L = Filtro HEPA*
 - M = Filtro di carta
 - N = Manico*
 - O = Tubo flessibile di aspirazione
 - P = Tubo rigido di aspirazione/tubo telescopico*
 - Q = Bocchetta*
- *a seconda del modello

Indice

Descrizione dell'apparecchio	26
Prima del primo impiego	27
Per il rispetto dell'ambiente	27
Avvertenze di sicurezza per l'utente	27
Preparare l'aspirapolvere al funzionamento	28
Lavorare con le bocchette	28
Messa in funzione	29
Manutenzione e pulizia	30
Sacco di carta	31
Trasporto e conservazione	31
Che cosa fare se	31

Prima del primo impiego

Siete pregati di leggere attentamente tutte le informazioni riportate di seguito, poiché forniscono importanti avvertenze sulla sicurezza, l'impiego e la manutenzione dell'apparecchio. Conservate con cura le istruzioni per l'uso e, se necessario, consegnatele anche all'eventuale futuro proprietario dell'apparecchio.

Per il rispetto dell'ambiente

Non gettate via i materiali di imballaggio e gli apparecchi vecchi che non servono più!

Imballaggio dell'apparecchio:

- Il cartone di imballaggio può essere smaltito insieme alla raccolta della carta.
- Il sacchetto in polietilene (PE) può essere riciclato consegnandolo agli speciali centri di raccolta del PE.

Recupero dell'apparecchio al termine della sua durata di vita:

- I componenti in materiale plastico sono muniti di un apposito contrassegno, in modo da poter essere recuperati al termine della durata utile dell'apparecchio, proprio come i rimanenti materiali descritti.

Chiedete all'amministrazione comunale maggiori informazioni sul centro di riciclaggio competente per la vostra zona.

Avvertenze di sicurezza

☺ Questo apparecchio è conforme alle seguenti direttive CEE: – 73/23 del 19. 02. 1973 – Direttiva sulla bassa tensione – 89/336 del 03. 05. 1989 (compresa la direttiva d'emendamento 92/31/CEE) – Direttiva EMC.

- Collegare l'apparecchio solamente alla corrente alternata – 220/230 Volt.

- Il circuito della presa di corrente utilizzato deve essere protetto con un fusibile di almeno 10 Ampere.
- Non staccate mai la spina dalla presa di corrente tirandola per il cavo di alimentazione!
- Non utilizzate l'apparecchio se:– il cavo di alimentazione è danneggiato,– l'alloggiamento presenta danni visibili.
- Evitate di passare sopra il cavo di alimentazione con l'apparecchio oppure con la spazzola, poiché potreste danneggiare l'isolamento del cavo.
- **Se non è stato inserito alcun filtro, non sarà possibile chiudere il coperchio. Non chiudetelo facendo uso della forza!**
- Assicuratevi sempre che sia presente un filtro di carta nonché un MICROFILTRO ed un filtro ad alta efficienza HEPA.
- La polvere di toner delle stampanti laser oppure delle fotocopiatrici non deve mai essere aspirata con un normale aspirapolvere domestico.
- Questo aspirapolvere può essere utilizzato esclusivamente nell'ambito domestico per l'aspirazione di materiale asciutto. Con l'apparecchio non è consentito aspirare persone o animali. Tenete gli elettrodomestici fuori dall'aportata dei bambini.
- Il costruttore non si assumerà alcuna responsabilità per eventuali danni da attribuire ad un impiego non conforme allo scopo previsto o utilizzo in modo non appropriato.
- Prima di aspirare, lasciate sempre asciugare completamente i tappeti e le moquette lavati con acqua, altrimenti potreste danneggiare gravemente l'aspirapolvere. Inoltre, vi è pericolo di scosse elettriche.
- Non aspirate mai fiammiferi, cenere incandescente, mozziconi di sigaretta con l'aspirapolvere. Evitare di aspirare degli oggetti duri appuntiti, poiché questi potrebbero danneggiare il filtro di carta.
- Non esponete l'apparecchio agli agenti atmosferici esterni, all'umidità o a fonti di calore.
- Se il cavo di alimentazione è difettoso, occorre far sostituire l'intero avvolgimento del cavo presso un centro di assistenza PROGRESS oppure da un'officina autorizzata.
- Le riparazioni degli elettrodomestici devono essere effettuate esclusivamente

da elettricisti specializzati. Las reparaciones indebidas pueden originar serios peligros para el usuario.

- Pertanto, in caso di anomalie di funzionamento siete pregati di rivolgervi al vostro rivenditore autorizzato oppure direttamente al centro di assistenza tecnica PROGRESS.

Preparare l'aspirapolvere al funzionamento

Gli accessori possono essere rispettivamente applicati premendoli e girandoli e smontati tirandoli e girandoli.

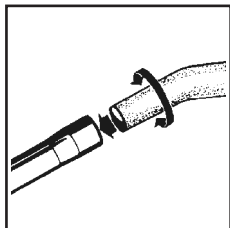

Applicazione del tubo flessibile e del tubo rigido di aspirazione.

Collegate saldamente il manico tubolare del tubo flessibile di aspirazione al tubo rigido di aspirazione.

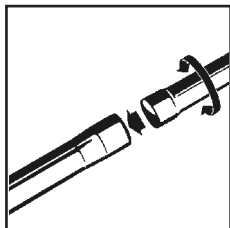

Assemblaggio del tubo di aspirazione

Collegate l'uno con l'altro i due tubi rigidi.

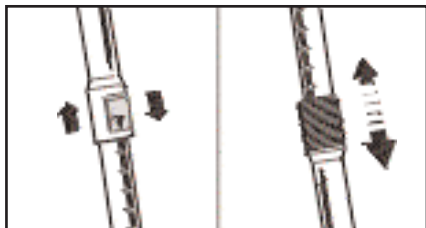

Regolazione del tubo telescopico (a seconda del modello)

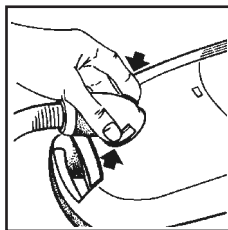

Collegamento del tubo flessibile di aspirazione

Inserite il bocchettone di raccordo del tubo flessibile nell'apertura di aspirazione. Il bocchettone si innesta in posizione ed è completamente girevole. Per staccare il tubo flessibile di aspirazione basta premere il tasto di sbloccaggio ed estrarre il bocchettone di raccordo.

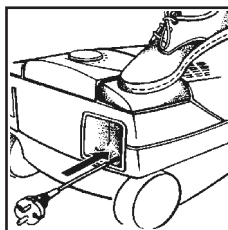

Allacciamento alla rete/Avvolgimento del cavo

Il cavo di alimentazione si trova nell'apposito vano portacavo. Sfilate il cavo ed inserite la spina nella presa di corrente. Staccate la spina dalla presa di corrente. Premendo il tasto a pedale, il cavo si avvolge automaticamente una volta terminati i lavori.

Lavorare con le bocchette

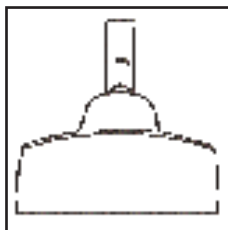

Impiego della bocchetta per pavimenti*

Per la pulizia quotidiana di tappeti e pavimentide duri. La bocchetta per pavimenti può essere utilizzata per l'aspirazione quotidiana di moquette, tappeti e pavimenti

duri come parquet, piastrelle, linoleum ecc. senza dover effettuare alcuna commutazione manuale.

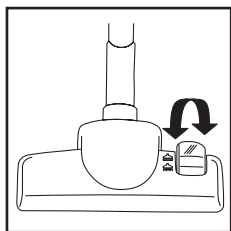

Impiego della bocchetta per pavimenti*
Per la pulizia quotidiana di tappeti e pavimenti duri. La bocchetta per pavimenti può essere commutata manualmente su due posizioni: setole fuori per i pavimenti lisci e setole dentro per i tappeti.

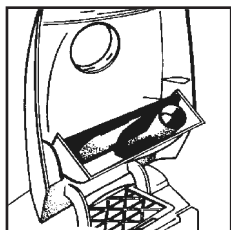

Bocchetta per fughe e imbottiture integrati nell'apparecchio

Per soddisfare le esigenze personali di pulizia, nel vano accessori* integrato nell'aspirapolvere sono alloggiati due diversi accessori. Aprite questo vano premendo leggermente come illustrato in figura.

Le bocchette possono essere applicate sia al tubo rigido di aspirazione che al manico del tubo flessibile, a seconda delle necessità.

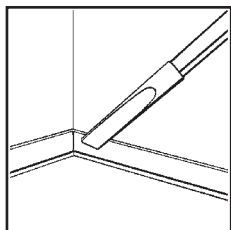

Bocchetta per fughe

Per l'aspirazione di polvere da fughe, angoli e fessure.

*a seconda del modello

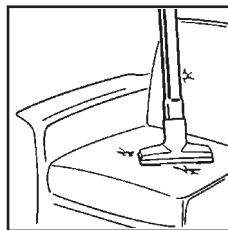

Bocchetta per imbottiture

Per l'aspirazione di tutti i mobili imbottiti, materassi, ecc.

Grazie ai sollevapeli integrati nella bocchetta è possibile aspirare facilmente anche i fili e la peluria dei tappeti.

Messa in funzione

Accensione e spegnimento

 Premendo il tasto Acceso/Spento è possibile accendere e spegnere l'apparecchio.

Regolazione della potenza di aspirazione:

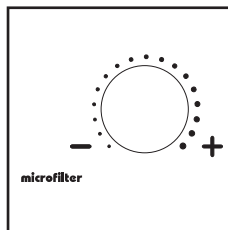

Manopola di regolazione della potenza*

Mediante il sistema di regolazione elettronico della potenza è possibile adattare la potenza di aspirazione alle rispettive circostanze.

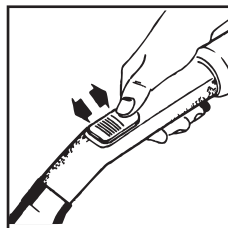

Regolazione della potenza di aspirazione – Regolatore dell'aria*

Con il regolatore posto sul manico poter ridurre la potenza di aspirazione, ad esempio per aspirare tessuti delicati (tende,

tappetini). Continuando a girare il regolatore diminuirete sempre di più la potenza di aspirazione della bocchetta.

Manutenzione e pulizia

Prima di effettuare qualsiasi lavoro di manutenzione e pulizia dovrete assicurarvi che l'apparecchio sia spento e che la spina sia stata staccata dalla presa di corrente:

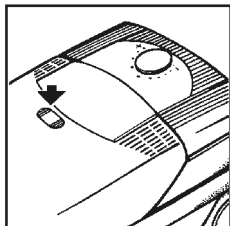

Sostituzione del sacco di carta

Il sacco di carta deve essere sostituito quando, con l'apparecchio inserito sulla massima potenza e la bocchetta sollevata dal pavimento, la finestrella di controllo della spia di sostituzione del sacco di carta è completamente rossa.

Anche se non vi sembra che il sacco di carta sia pieno, lo si dovrebbe comunque sostituire, poiché la polvere fine aspirata ha ormai occluso i pori della superficie filtrante.

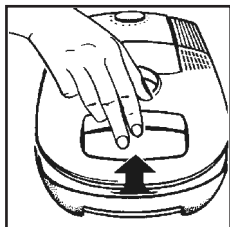

Premendo il tasto si apre il coperchio che può essere ribaltato sino allo scatto in posizione.

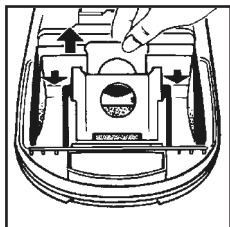

Sostituzione igienica del sacco di carta: prestrarre il sacco carta pieno, tirate la

linguetta di chiusura per chiudere automaticamente l'apertura. Tirando la linguetta si dovrà vincere la legger resistenza opposta.

I sacchi di carta pieni di normale polvere domestica possono essere smaltiti senza problemi insieme all'immondizia di casa.

Inserite il sacco di carta nuovo nelle guide di supporto sino alla battuta. Soltanto così sarà possibile chiudere correttamente il coperchio. Se non è stato inserito alcun filtro, non sarà possibile chiudere il coperchio. Non chiudetelo facendo uso della forza!

Sostituzione del microfiltro

Si consiglia di **sostituire il microfiltro** ogni cinque sostituzioni del filtro di carta, al massimo quando, a sacco di carta vuoto e bocchetta sollevata dal pavimento, la spia di riempimento del sacchetto della polvere è completamente rossa.

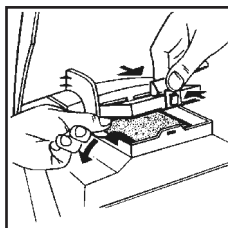

Aprire il coperchio e ribattatelo sino allo scatto in posizione. Rimuovete il microfiltro usato sollevando le **linguette igieniche** (figura) e smaltirle insieme all'immondizia domestica. Inserite il microfiltro nuovo e richiudete il coperchio.

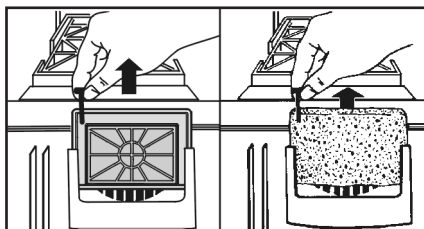

Filtro HEPA

Filtro speciale ad alta efficienza di classe "S". Questo filtro è particolarmente utile per chi soffre di allergie. Il filtro HEPA dovrebbe essere sostituito una volta all'anno.

Il filtro HEPA è reperibile presso il servizio di assistenza Progress.

Filtro di protezione motore

Il filtro di protezione motore e' un filtro permanente e non deve essere sostituito regolarmente. Eccezione : il filtro e' danneggiato. Guardare " cosa fare se..."

Pulizia

L'alloggiamento dell'aspirapolvere ed il vanoportafiltro devono essere puliti regolarmente con un panno umido ed asciugati accuratamente. Non utilizzate detergenti abrasivi né solventi. Aspirate occasionalmente la bocchetta per pavimenti ed i bordi delle spazzole con la lancia per fughe.

Sacco di carta

Progress P60

Trasporto e conservazione

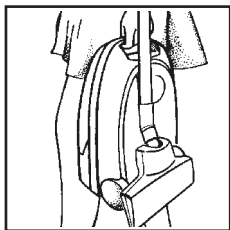

Per riporre e trasportare più facilmente l'apparecchio, basta inserire la bocchetta per pavimenti nella guida organizer.

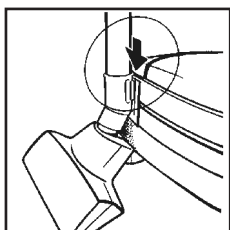

Sistema di appoggio

Per appoggiare il tubo di aspirazione e la bocchetta nelle brevi pause durante il lavoro. Il supporto applicato alla bocchetta viene spinto nella guida di appoggio dell'apparecchio.

Che cosa fare se...

... la bocchetta si lascia spingere difficilmente

Ridurre la potenza di aspirazione dell'apparecchio. In questo caso non si

compromette l'azione pulente dell'aspirapolvere.

... scatta il salvamotore in seguito a surriscaldamento

In caso di sovraccarico del motore, ad esempio se il sacco di carta è pieno oppure gli accessori sono occlusi, il motore viene disinserito dall'apposito dispositivo di protezione contro il surriscaldamento. In questo caso, spegnete l'aspirapolvere, staccate la spina dalla presa di corrente e lasciate raffreddare il motore. Controllate il sacco di carta, il tubo rigido e quello flessibile di aspirazione ed eliminate le eventuali occlusioni. Dopo circa 30 minuti potrete riaccendere l'apparecchio.

... è scattato il fusibile

Se allo stesso circuito dell'aspirapolvere sono stati collegati altri apparecchi elettrici ad alto assorbimento di corrente che vengono utilizzati contemporaneamente all'aspirapolvere, potrebbe scattare il fusibile dell'abitazione. Ciò può essere evitato, portando il regolatore di potenza elettronico sul valore minimo, prima di accendere l'apparecchio, e selezionando solamente dopo un valore di potenza maggiore. Il vostro aspirapolvere può essere dotato di un dispositivo di partenza smorzata che riduce la corrente del motore al momento della partenza, evitando dunque che gli interruttori di sicurezza del circuito elettrico possano disinserirsi. A causa di tale provvedimento, alla potenza minima l'apparecchio può aver bisogno di sino a 4 secondi per funzionare a pieno regime.

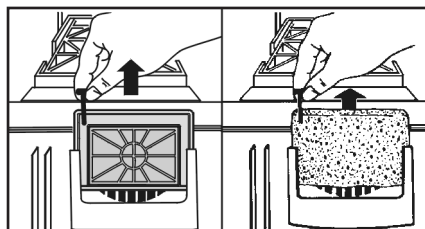

... Il filtro in carta e' in alcuni punti danneggiato e il filtro protezione motore diventa sporco. Rimuovere il filtro protezione motore, pulire (scuotere) e sostituire. Inserire un nuovo filtro in carta.

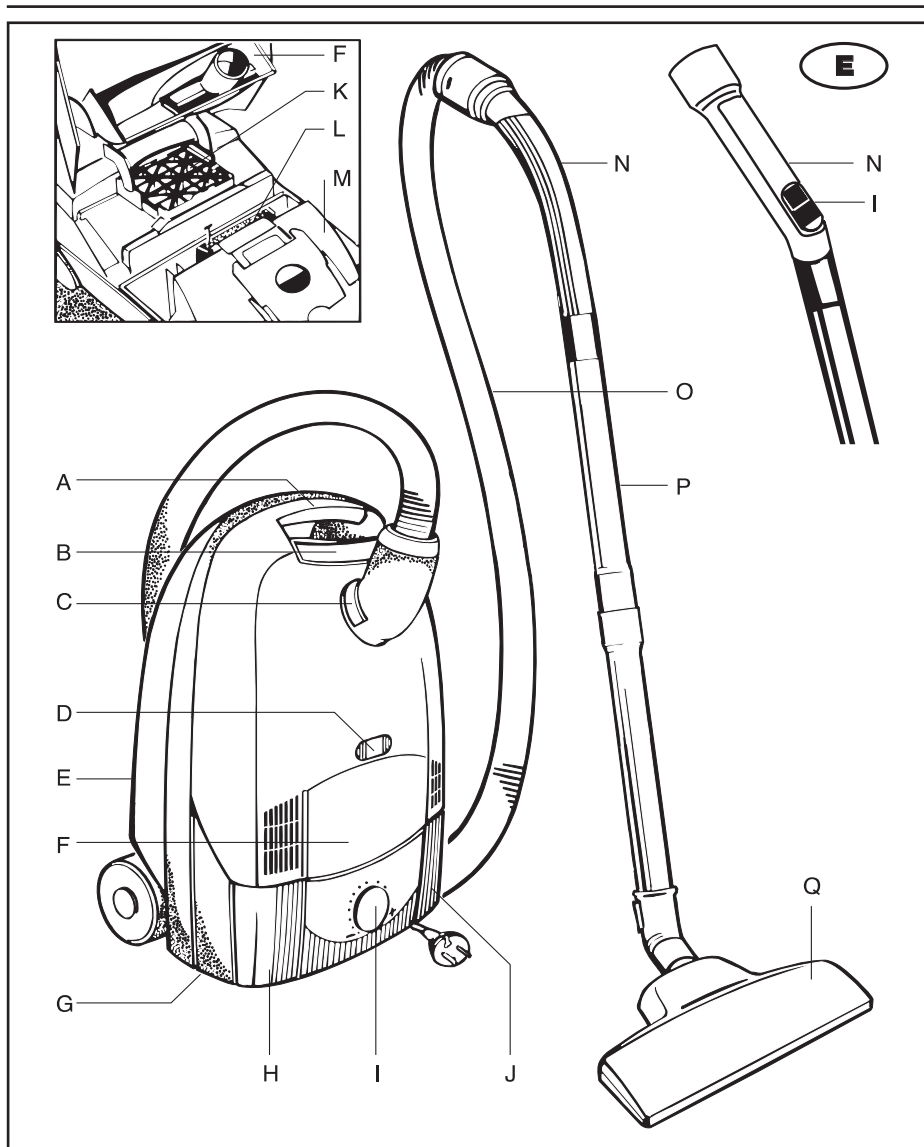

- A = Asa de llevar
- B = Tecla apertura compartimento filtro papel
- C = Tecla para retirar el tubo flexible
- D = Indicador de cambio de filtro
- E = Riel porta-accesorios
- F = Cajetín de accesorios*
- G = Riel de aparcamiento
- H = Tecla de conexión/desconexión
- I = Regulación de potencia*

- J = Tecla para retracción del cable
- K = Microfiltro
- L = Filtro HEPA*
- M = Filtro de papel
- N = Asa*
- O = Tubo flexible de aspiración
- P = Tubo rígido de aspiración/tubo telescópico*
- Q = Boquilla*

Índice de materias

Descripción del aparato	32
Antes del primer empleo	33
En beneficio del medio ambiente	33
Instrucciones de seguridad para el usuario	33
Preparación de la aspiradora para el trabajo	34
El trabajo con las boquillas	34
Puesta en funcionamiento	35
Mantenimiento y limpieza	36
Filtro de papel	37
Qué hacer cuando	37

Antes del primer empleo

Por favor, lea con atención todas las informaciones que se le brindan a continuación. Ellas facilitan indicaciones importantes para la seguridad, la utilización y el mantenimiento del aparato. Guarde cuidadosamente estas instrucciones de uso y, dado el caso, dáselas a un posible usuario posterior.

En beneficio del medio ambiente

~No tire el embalaje ni los aparatos fuera de uso al medio ambiente!

Embalaje:

- El cartón de embalaje se podrá destinar a la recolección de papeles usados.
- La bolsa de plástico de polietileno (PE) puede ser depositada en los contenedores de recogida selectiva de plásticos.

Reaprovechamiento del aparato después de finalizar su vida útil:

- Las piezas de plástico vienen dotadas de una marca identificadora del material, lo que permite que, una vez concluida la vida útil del aparato, las mismas puedan destinarse al reciclado, al igual que los demás materiales.

Pregunte en la administración municipal por el centro de reciclaje pertinente.

Instrucciones de seguridad

⚠ Este aparato guarda conformidad con las siguientes directivas de la CE: - 73/23/CEE del 19. 02. 1973 - Directiva sobre baja tensión - 89/ 336/CEE del 03. 05. 89/336/CEE del 03. 05. 1989 (incluida su versión modificada 92/31/CEE) - Directiva EMC.

- El aparato debe conectarse únicamente a corriente alterna de - 220/230 voltios.

- El circuito eléctrico de la caja de enchufe utilizada ha de estar protegido como mínimo con un fusible de 10 A.
- No desconecte nunca el enchufe tirando del cable.
- No ponga en marcha el aparato si: - el cable de conexión está deteriorado. - la caja presenta daños visibles.
- Evite pasar con el aparato o con el cepillo aspirador por encima del cable de alimentación. De otro modo podría estropearse el aislamiento.
- **Si no se ha colocado filtro de papel no es posible cerrar la tapa. ~No intente hacerlo por la fuerza!**
- Preste atención a que siempre haya puesto un filtro de papel así como un MICROFILTRO y un Filtro HEPA.
- El tóner que se desprende de impresoras láser y fotocopiadoras no debe ser aspirado con aspiradoras domésticas normales.
- Esta aspiradora sólo debe ser utilizado para aspirar en seco en el hogar. No aplique la aspiradora a personas ni animales. Los aparatos eléctricos no deben estar al alcance de los niños.
- El fabricante no asume ninguna responsabilidad por posibles daños causados por un uso no acorde con las instrucciones o por un manejo incorrecto del aparato.
- Si la moqueta se ha limpiado humedeciendo, déjela secar totalmente antes de pasarle la aspiradora, pues de lo contrario sufrirá daños el mismo. Además puede verse perjudicada la protección contra descargas eléctricas.
- No aspire cerillas, ceniza ardiente ni colillas con este aparato. Evite la succión de objetos duros y puntiagudos, ya que pueden dañar el aparato o el filtro de papel.
- No exponga el aparato a la intemperie, a la humedad o a fuentes de calor.
- En caso de averiarse el cable de alimentación solicite el recambio del enrollador de cable completo al servicio posventa PROGRESS o a un taller autorizado.
- Los aparatos eléctricos deben ser reparados únicamente por especialistas. Las reparaciones indebidas pueden originar serios peligros para el usuario.
- En caso de fallos de funcionamiento, diríjase por favor a su distribuidor autorizado o directamente al servicio posventa PROGRESS.

Preparación de la aspiradora para el trabajo

Los accesorios pueden acoplarse por presión y giro, y aflojarse mediante tracción y giro respectivamente.

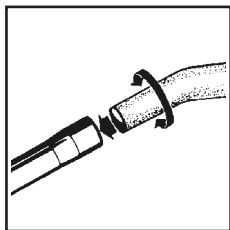

Ensamblar el tubo flexible con el tubo rígido de aspiración.

Una firmemente el tubo del mango del tubo flexible al tubo de aspiración.

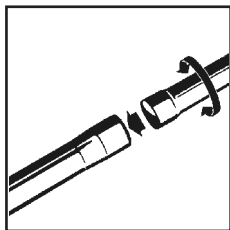

Ensamblar los tubos rígidos de aspiración

Unir entre sí los dos tubos.

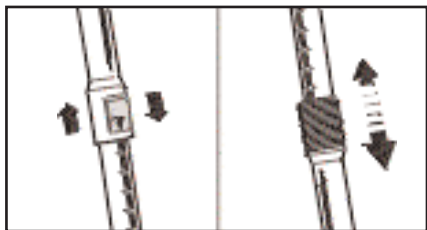

Ajustar el tubo telescópico (según el modelo)

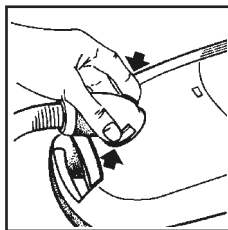

Acoplar el tubo flexible de aspiración

Meta el extremo del tubo flexible en la boca de aspiración. El tubo queda enclavado y se deja girar en redondo. Para sacar la manguera de aspiración, presione la tecla de desbloqueo y estire el racor de conexión.

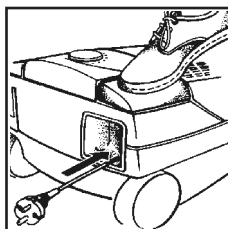

Conexión a la red/Retracción del cable

El cable de alimentación se encuentra enrollado en su compartimento. Tire del cable y meta el enchufe en la caja de enchufe. Saque el enchufe. Presione el pulsador de pie; el cable se enrolla de forma automática después de aspirar.

El trabajo con las boquillas

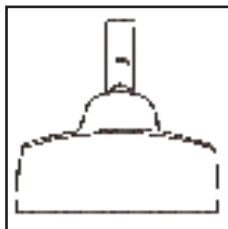

Empleo de las boquillas para suelos*

Para el cuidado diario de moquetas y suelos duros. La boquilla para suelos no requiere ninguna conmutación manual, de modo que se presta de forma universal para la aspiración diaria de alfombras y revestimientos duros de suelos como por ejemplo entarimados, baldosas, linóleo, etc.

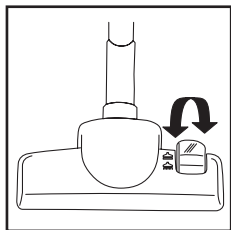

Empleo de las boquillas para suelos*

Para el cuidado diario de moquetas y suelos duros. La boquilla para el suelo puede adaptarse manualmente. Con los cepillos extraídos se utiliza para suelos lisos y con los cepillos retraídos para alfombras y moquetas.

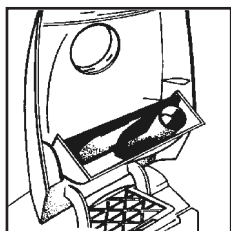

Boquilla para juntas y tapizados en el aparato

Para poder atender debidamente las necesidades de una limpieza adecuada, la aspiradora tiene piezas diferentes que están guardadas en un compartimiento integrado para accesorios*. Abra la tapa de este compartimiento oprimiendo con suavidad tal como figura en la ilustración. Las boquillas podrían acoplarse tanto al tubo de aspiración como también al tuboasidero de la manguera de aspiración, según las necesidades de aplicación.

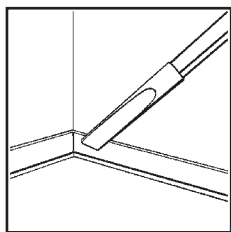

Boquilla para rendijas

Para aspirar la suciedad de juntas, esquinas y rendijas.

*según modelo

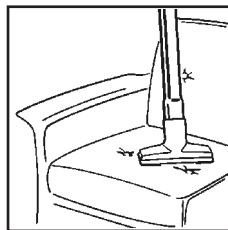

Boquilla para tapizados

Para aspirar el polvo de todos los muebles tapizados, colchones, etc.

Las bandas recogehilos de la boquilla recogen también perfectamente hilos y pelusa.

Puesta en funcionamiento

Conexión y desconexión

 El aparato se conecta y desconecta presionando la tecla de conexión y desconexión.

Regulación de la potencia:

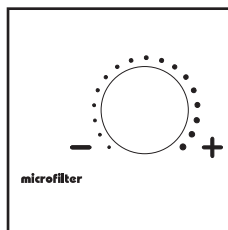

Mando giratorio para la regulación de la potencia*

Con la regulación electrónica de la potencia puede adaptarse la potencia de aspiración a cualquier situación.

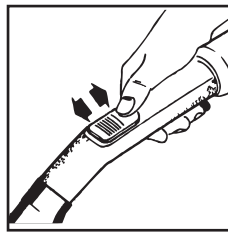

Regulación de la potencia- Regulador de aire adicional*

Con el regulador montado en el asidero podrá reducir la potencia de succión seleccionada,

p. ej. al aspirar superficies ligeras (cortinas, puentes). Cuanto más abra el regulador, menor será la fuerza de succión de la boquilla

Mantenimiento y limpieza

Antes de toda tarea de mantenimiento o limpieza, asegúrese de que el aparato se encuentre desconectado y desenchufado:

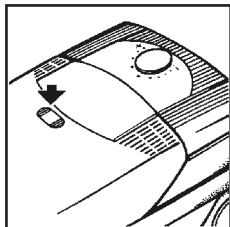

Cambio del filtro de papel

El cambio del filtro de papel es necesario cuando, teniendo encendido el aparato en la posición de máxima potencia de aspiración y con la boquilla levantada, la mirilla indicadora para el cambio del filtro está completamente roja. El filtro debería cambiarse aún cuando parezca que no está lleno, ya que las partículas de polvo fino bastan para obturar la superficie del mismo.

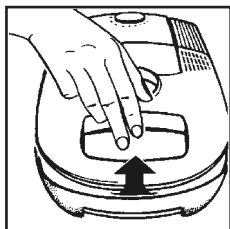

La tapa se puede abrir apretando la tecla, y se deja abatir hasta quedar enclavada.

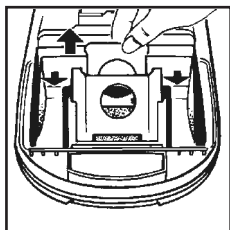

Cambio del filtro higiénico: Al sacar el filtro usted cerrará automáticamente la abertura al tirar de la lengüeta de cierre. En este caso

tendrá que vencer la ligera resistencia que se nota durante la tracción.

Las bolsas de aspiradora llenas de polvo doméstico pueden tirarse sin problemas a la basura doméstica para su eliminación.

Introduzca el filtro de papel nuevo en los rieles guía hasta el tope, pues sólo así se podrá cerrar la tapa. Si no se ha colocado filtro de papel no es posible cerrar la tapa. No intente hacerlo por la fuerza!

Cambio del microfiltro

Recomendamos efectuar el **cambio del microfiltro** de papel simultáneamente cada quinto cambio de filtro de papel, pero a más tardar cuando el indicador de llenado con polvo está en rojo pese a estar limpia la bolsa de polvo y levantada la boquilla.

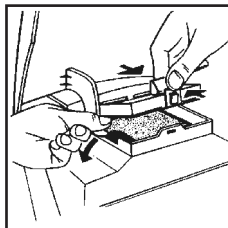

Abra la tapa y déjela abatirse. Saque el microfiltro usado tirando de las lengüetas higiénicas limpias (ilustración) y elimínelo con la basura doméstica. Coloque el nuevo microfiltro y cierre el cajetín.

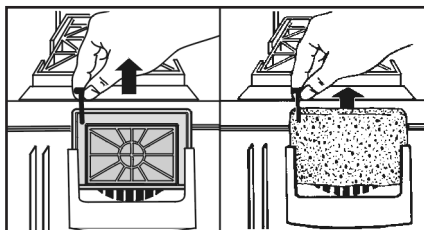

Filtro HEPA

Filtro especial muy eficaz, clase "S". Este filtro alivia las labores de limpieza de las personas alérgicas. El filtro HEPA debe cambiarse una vez al año.

El servicio postventa de Progress ofrece filtros HEPA de repuesto.

Filtro de protección del motor.

El Filtro de protección del motor, es un filtro permanente, y no tiene que ser reemplazado

regularmente. EXCEPTION: El filtro está dañado. Ver: „qué hacer si....”

Limpieza

Limpie la carcasa y el compartimiento del filtro de papel con un paño húmedo y luego séquelos. No utilice productos para fregar ni tampoco solventes. Pase de vez en cuando la boquilla para rendijas por la boquilla para el suelo y los perfiles de cepillos.

Filtro de papel

Progress P60

Transportar y guardar el aparato

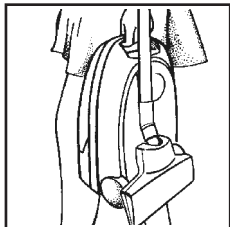

Para que sea más fácil guardar o transportar el aparato inserte la boquilla para suelos en el riel de ordenamiento.

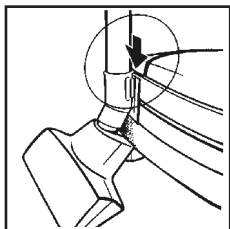

Sistema de aparcamiento

Para sujetar el tubo de aspiración y la boquilla al interrumpir brevemente del trabajo. El elemento de sujeción de la boquilla se introduce en el riel de aparcamiento del aparato.

Qué hacer cuando...

... resulta difícil deslizar la boquilla

Reduzca la potencia del aparato. Con esto no empeora el efecto de limpieza.

... se conecta la protección contra sobrecarga

lentamiento del motor

En caso de sobrecarga del motor, p ej. por estar llena la bolsa del filtro o por encontrarse atascados los accesorios, el protector contra recalentamiento se encargará de desconectar el motor. Apague entonces el aparato, desenchúfelo y espere hasta que se haya enfriado el motor. Controle la bolsa de papel de filtro, el tubo de aspiración y la manguera de aspiración; en caso de estar obturados, elimine la causa. Puede conectar de nuevo el aparato después de unos 30 minutos.

... saltó el fusible automático

Si tiene otros aparatos eléctricos de alto consumo de corriente conectados en el mismo circuito eléctrico y los está utilizando de forma simultánea con el aspirador, puede darse el caso de que salte el fusible. Esto puede evitarse si antes de conectar el aspirador se ajusta la regulación electrónica de potencia al nivel de potencia más bajo, y una vez encendido el aparato, se escoge un nivel superior. Es posible que su aspiradora cuente con un control electrónico de arranque suave que reduce la corriente de arranque del motor, con lo que normalmente se evita un disparo del fusible automático del circuito eléctrico. Es posible por tanto que el aparato tarde unos 4 segundos en arrancar estando seleccionada la potencia más baja.

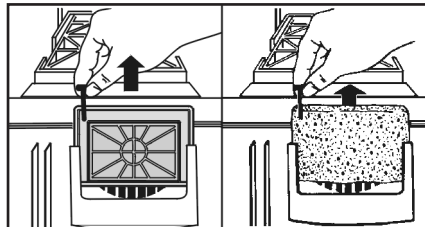

...el filtro de papel está dañado en algún punto, y el filtro del motor se empieza a ensuciar.

Extraer el filtro de protección del motor, limpiar y reemplazar. Insertar un nuevo filtro de papel.

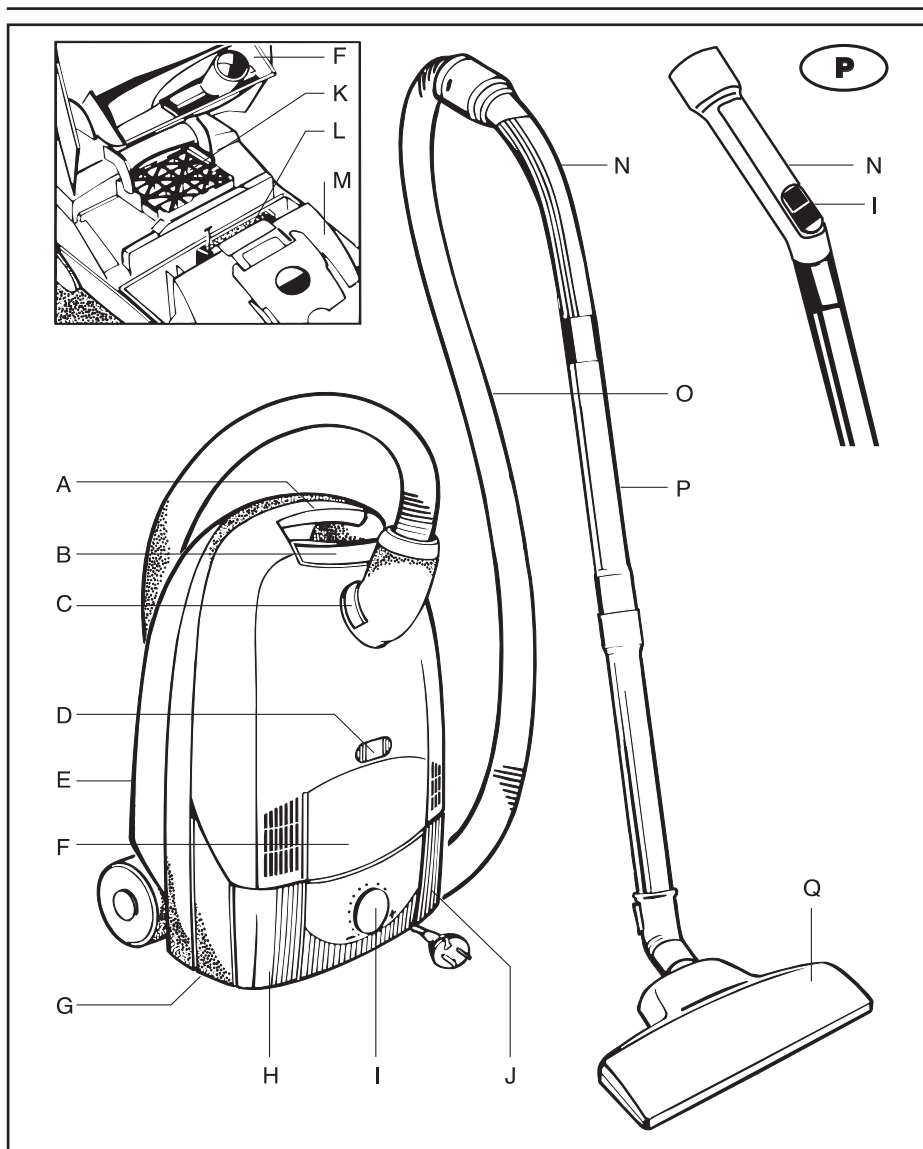

A = Pega de transporte
 B = Tecla de abertura do compartimento do filtro de papel
 C = Tecla para desenganche do tubo flexível
 D = Indicador de mudança do filtro
 E = Calha de arrumação
 F = Compartimento para acessórios*
 G = Guia de encaixe
 H = Tecla de Ligar/Desligar

I = Regulação da potência*
 J = Tecla para enrolar o cabo
 K = Microfiltro
 L = Filtro HEPA*
 M = Filtro de papel
 N = Pega*
 O = Tubo flexível de aspiração
 P = Tubo de aspiração/tubo telescópico*
 Q = Bocal*

Índice

Descrição do aparelho	38
Antes de pôr em funcionamento pela primeira vez	39
Por questões de protecção ambiental	39
Instruções de segurança para o utilizador	39
Preparar o aspirador para funcionar	40
Trabalhar com os bocais	40
Colocação em funcionamento	41
Manutenção e limpeza	42
Filtro de papel	43
O que fazer se	43

Antes de pôr em funcionamento pela primeira vez

Por favor, leia com atenção todas as informações indicadas a seguir. Elas contêm indicações sobre segurança, utilização e manutenção do aparelho. Guarde bem estas instruções de utilização e entregue-as, se for o caso, ao novo proprietário do aparelho.

Por questões de protecção ambiental

Não deite simplesmente no lixo o material de embalagem nem os aparelhos usados!

Embalagem do aparelho:

- A embalagem de papelão deve ser entregue à colecta de papel velho.
- Os sacos plásticos de polietileno (PE) devem ser entregues em um sítio de colecta apropriado para que sejam reciclados.

Eliminação do aparelho depois de terminado o seu tempo de vida:

- O material das peças de plástico é devidamente identificado, de maneira que, no fim da vida útil do aparelho, estas peças possam ser entregues para a reciclagem, como ocorre com os demais materiais.

Por favor, informe-se na administração municipal de sua cidade sobre o centro de reciclagem mais próximo de sua residência.

Instruções de segurança

C Este aparelho está em conformidade com as seguintes directivas da CE: – 73/23/CEE de 19. 02. 1973 – Directiva para baixa tensão – 89/336/CEE de 03. 05. 1989

(incluindo a directiva de revisão 92/31/CEE) – Directiva de CEM.

- Ligar o aparelho somente a corrente alterna – 220/230 Volt.
- O circuito eléctrico da tomada utilizada tem que estar protegido por um disjuntor ou fusível de pelo menos 10 A.
- Nunca retirar a ficha da tomada puxando pelo cabo.
- Não utilizar o aparelho se:
 - O cabo de ligação estiver danificado.
 - a carcaça do aparelho apresenta danos visíveis.
- Evite passar por cima do cabo com o aparelho ou da escova. O isolamento poderia ser danificado.
- **Quando não está colocado nenhum filtro de papel, a tampa não se pode fechar. Por favor não utilize a força!**
- Prestar atenção para que no aparelho haja sempre um filtro de papel, assim como um MICROFILTRO e um filtro HEPA.
- O pó de tonar gerado por impressoras de Laser e copiadoras não se deve aspirar com um aspirador para uso doméstico normal.
- Este aspirador só pode ser utilizado no uso doméstico para aspiração de matéria seca. Não se podem limpar pessoas ou animais com o aparelho. Manter as crianças afastadas dos electrodomésticos.
- O fabricante não assume qualquer responsabilidade pelas consequências da aplicação e manuseio incorrectos do aparelho.
- Deixe secar totalmente os tapetes limpos com água. De outro modo o aspirador ficará danificado. Além disso, a protecção contra choques eléctricos pode ser afectada.
- Não aspire, com o aparelho, fósforos, cinzas incandescentes ou pontas de cigarro. Evite a aspiração de objectos duros, ou pontiagudos pois estes podem danificar o aparelho ou o filtro de papel.
- Não exponha o aparelho a influências directa do tempo, humidade ou fontes de calor.
- Caso o cabo de ligação esteja com defeito, é necessário mandar trocar o tambor de cabo completo, pela assistência técnica da PROGRESS ou por uma oficina autorizada.
- As reparações de electrodomésticos só devem ser efectuadas por técnicos especializados. Devido a reparações incorrectas poderão gerarse perigos substanciais para o utilizador.
- Em caso de defeito, dirija-se ao seu

revendedor especializado ou directamente à assistência técnica da PROGRESS.

Preparar o aspirador para funcionar

Para encaixar o acessório, este deve ser, ao mesmo tempo, premido e rodado. Para soltá-lo, deve-se puxá-lo e rodá-lo.

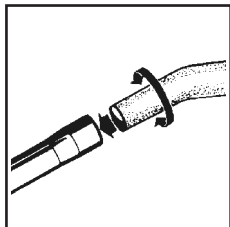

Encaixar o tubo flexível no tubo de aspiração.

Ligar firmemente o tubo do punho do tubo flexível com o tubo de aspiração.

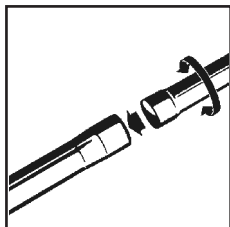

Encaixar os tubos de aspiração

Unir os dois tubos.

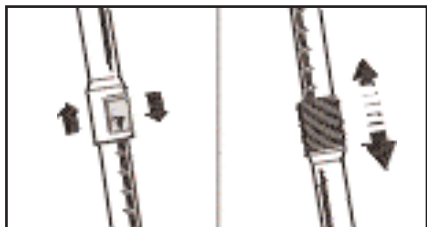

Ajuste do tubo telescópico (a depender do modelo)

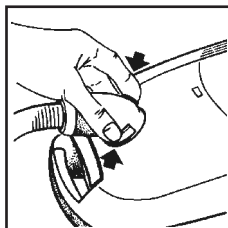

Ligar o tubo flexível de aspiração

Encaixar a luva de ligação do tubo flexível na abertura de sucção. Ela se encaixa e pode ser rodada completamente. Para desencaixar o tubo flexível de aspiração, preme a tecla de destrava, puxando a luva de ligação.

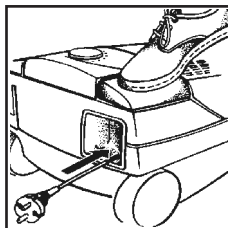

Ligação à rede/enrolador do cabo

O cabo da rede encontra-se no compartimento do cabo. Puxar o fio e encaixar a fixa na tomada. Puxar a fixa da tomada. Premer a tecla de accionamento com o pé. Após a aspiração, o cabo é enrolado automaticamente.

Trabalhar com os bocais

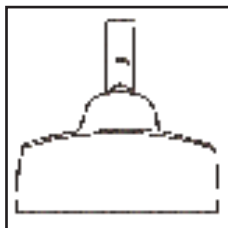

Utilização do bocal para o chão*

Para a limpeza diária de tapetes e de chão duro. O bocal do chão é de aplicação universal, apropriada para a aspiração diária de tapetes e pisos, como assoalhos, ladrilhos, linóleo, etc., sem que seja necessária uma comutação manual.

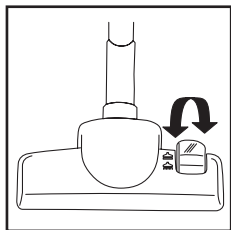

Utilização do bocal para o chão*

Para a limpeza diária de tapetes e de chão duro. O bocal do chão pode ser comutado manual-mente. Com escovas extraídas para chão liso e com escovas retraídas para tapetes.

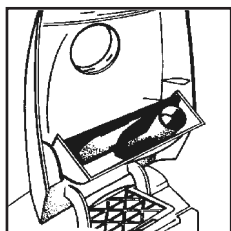

Bocais para frinchas e estofos no aparelho

Para atender as necessidades individuais de limpeza doméstica, se encontram no aspirador de pó, em um compartimento de acessórios* inte-grado, duas diferentes peças. Abra o comparti-mento premendo suavemente, como mostrado na ilustração. Os bocais podem tanto ser encaixados no tubo de aspiração como também directamente no manípulo do tubo flexível, dependendo da necessidade.

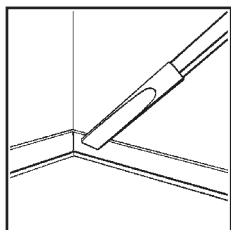

Bocal para juntas

Para limpar juntas, cantos e entalhes.

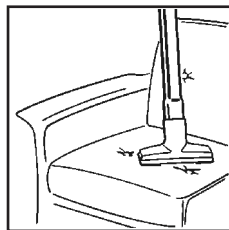

Bocal para estofos

Para aspirar todos os móveis estofados, colchões etc. Através dos apanhadores de fio no bocal são apanhados também fios e penugens.

Colocação em funcionamento

Ligar e desligar

 Liga-se ou desliga-se o aparelho ao pre-mer na tecla de ligar/desligar.

Regulação da potência:

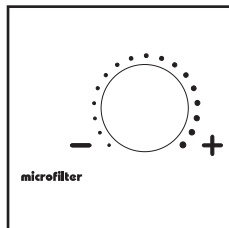

Regulação da potência - Regulador giratório*

Com a regulação electrónica de potência, a potência de aspiração, pode ser adaptada a cada situação em particular.

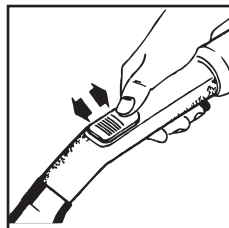

Regulação de potência – Regulador de ar secundário*

Através do regulador localizado no punho, pode-se reduzir a potência de aspiração ajustada, por exemplo, ao aspirar peças

*según modelo

leves (corti-nas, passadeiras, etc.). Quanto mais se abrir o regulador, menor é a força de aspiração do bocal

Manutenção e limpeza

Antes de realizar manutenção e limpeza do aparelho, preste atenção para que ele esteja desligado e a ficha esteja fora da tomada:

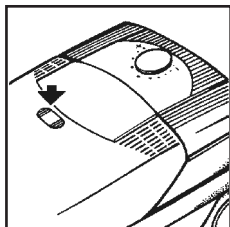

Substituição do filtro de papel

É necessário substituir o filtro de papel quando, com o aparelho ligado e na potência máxima e com o bocal afastado do chão, o indicador de troca do filtro estiver totalmente vermelho. Mesmo que o filtro de papel não se encontre totalmente cheio, é necessário substituí-lo, pois a superfície do filtro se encontra entupida por poeira fina.

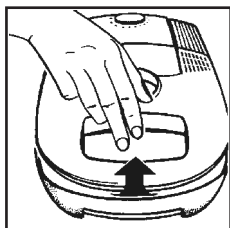

Através da tecla, a tampa pode ser aberta totalmente, até encaixar.

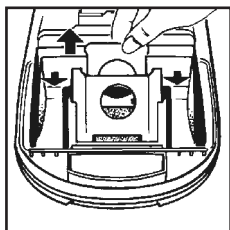

Substituição de filtro de maneira higiênica: Ao retirar o filtro de papel cheio, puxando

pela lingueta de fechamento, a abertura do filtro é fechada automaticamente, sendo necessário, para isso, vencer uma pequena resistência, ao puxar a lingueta.

Os sacos cheios de pó doméstico normal podem ser deitados simplesmente no lixo.

Introduzir o novo filtro de papel nas guias até o limite. Somente então a tampa poderá ser fechada. A tampa não pode ser fechada se não houver filtro de papel no aparelho. Por favor não utilize a força!

Substituição do microfiltro

Nós aconselhamos a **substituição do microfiltro** a cada cinco mudanças do filtro de papel, porém, no máximo, quando, mesmo estando o filtro de papel limpo e bocal levantado, o indicador de substituição do filtro estiver vermelho.

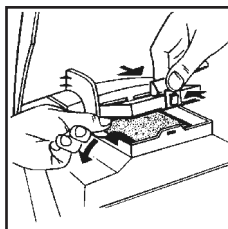

Abrir totalmente a tampa. Retirar o microfiltro sujo através da **lingueta higiênica** (vide ilustração) e deitá-lo no lixo doméstico. Colocar o novo microfiltro e fechar a tampa.

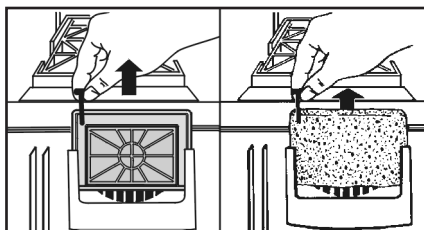

Filtro HEPA

Filtro especial muito eficaz da classe "S". Este filtro é ideal para pessoas alérgicas. O filtro HEPA deve ser substituído após um ano.

Pode adquirir o filtro HEPA nos centros de assistência técnica da Progress.

Filtro de protecção do Motor

O filtro de protecção do motor é um filtro permanente e não tem que ser substituído

regularmente . Excepção : o filtro está danificado . Ver em - O que fazer se....

Limpeza

Em caso de necessidade limpe a carcaça e o compartimento do filtro de papel com um pano húmido e seque. Não utilizar produtos de lim-peza abrasivos ou solventes. De vez em quando, aspire o bocal do chão e os elementos intermédios da escova com o bocal de juntas.

Filtro de papel

Progress P60

Transportar e guardar

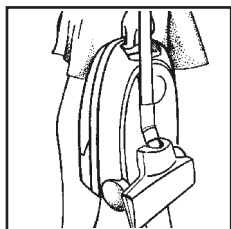

Para facilitar o armazenamento e o transporte do aparelho, encaixar o bocal para o chão na guia de encaixe de acessórios.

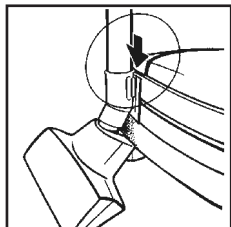

Sistema de estacionamento

Para arrumar o tubo de aspiração e o bocal durante pequenas interrupções de trabalho. O suporte do bocal enfia-se na calha de estacionamento do aparelho.

O que fazer se...

... o bocal só puder ser encaixado com dificuldade

Redução da potência do aparelho. Neste caso, o efeito de limpeza não piora.

... a protecção contra sobreaquecimento do motor foi accionada

Em caso de sobrecarga do motor, devido, por exemplo, ao filtro de papel estar cheio ou o acessório estar obstruído, a protecção contra sobreaquecimento desliga o motor. Desligar então o aparelho, puxar a fixa da tomada e dei-xar esfriar o motor. Inspeccione o filtro de papel, o tubo de aspiração e a mangueira de aspiração, desentupindo, se necessário. Depois de aproximadamente 30 minutos, poderá ligar de novo o aparelho.

... o fusível tiver queimado/o disjuntor tiver desligado

Caso tenha ligado outros aparelhos eléctricos de consumo alto no mesmo circuito eléctrico no qual está a utilizar o aspirador de pó, pode ter ocorrido o desligamento do disjuntor ou a queima do fusível. Este problema pode ser evitado, colocando-se, antes do aparelho ser ligado, a regulação elec-trónica de potência na menor escala, aumentando a potência depois que o aparelho já estiver funcionando. O seu aspirador pode estar equipado com um sistema de arranque suave que reduz a corrente de arranque do motor, evitando, assim, em condições normais, que o disjuntor dispare. Devido a isto, é possível que, no nível de potência mais baixo, o aparelho arranque com cerca de 4 segundos de atraso.

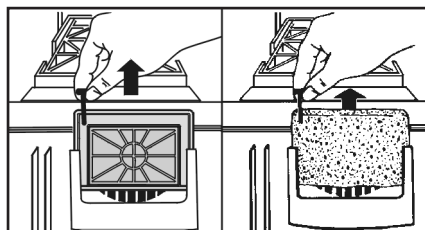

... o filtro de papel está danificado nalgum sítio e o filtro de protecção do motor começa a ficar muito sujo .

Remove o filtro de protecção do motor , limpe (sacudir) e substitua . Inserir novo filtro de papel .

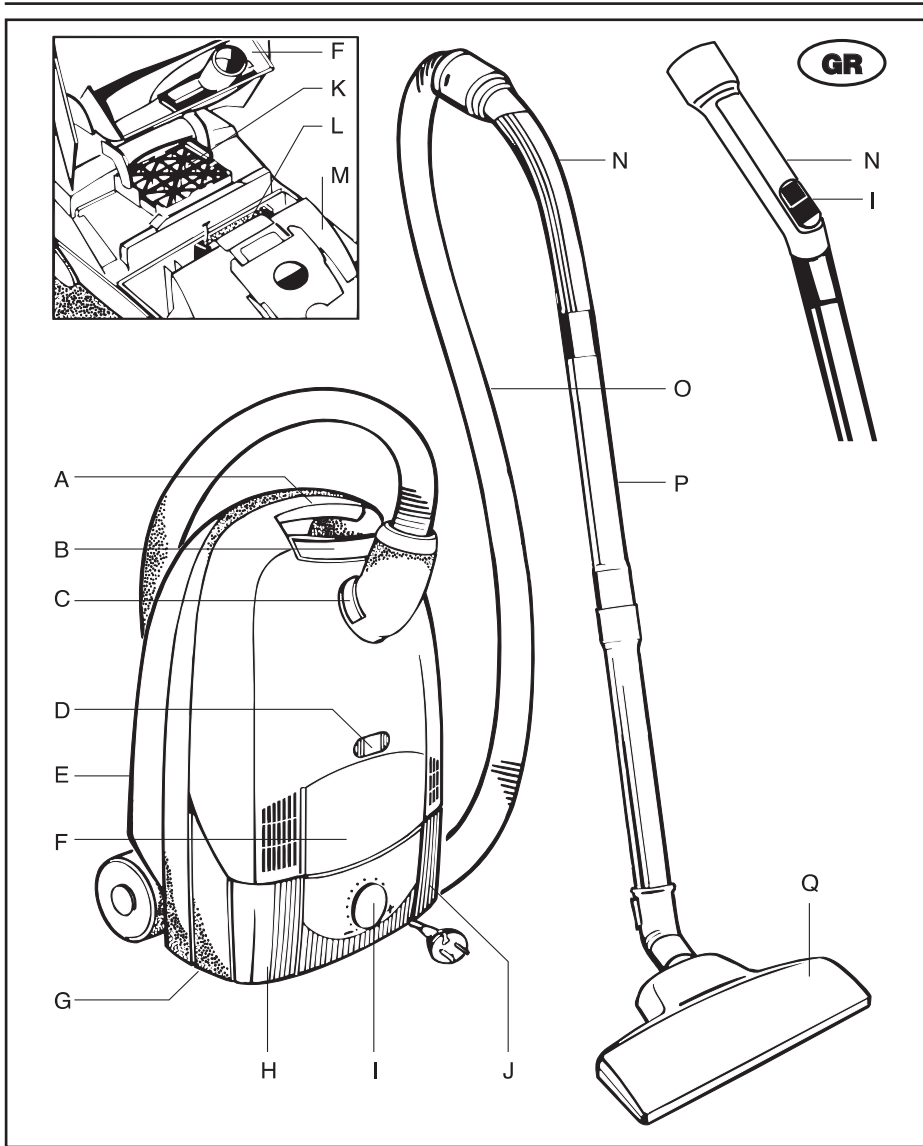

- A = Λαβή μεταφοράς
- B = Πλήκτρο ανοίγματος της υποδοχής του χάρτινου φίλτρου
- C = Πλήκτρο αφαίρεσης του εύκαμπτου σωλήνα
- D = Ένδειξη αλλαγής φίλτρου
- E = Υποδοχή στήριξης εξαρτημάτων
- F = Υποδοχή εξαρτημάτων*
- H = Πλήκτρο On/Off
- G = Ράγα εναπόθεσης

- I = Ρύθμιση ισχύος*
 - J = Πλήκτρο τυλίγματος του καλωδίου
 - K = Μικροφίλτρο
 - L = Φίλτρο HEPA*
 - M = Χάρτινο φίλτρο
 - N = Λαβή*
 - O = Εύκαμπτος σωλήνας αναρρόφησης
 - P = Σωλήνας αναρρόφησης*
 - Q = Στόμιο αναρρόφησης*
- *ανάλογα με τον κατασκευαστικό τύπο

Περιεχόμενα

Περιγραφή της συσκευής	44
Πριν τη θέση της συσκευής για πρώτη φορά σε λειτουργία	45
Για την προστασία του περιβάλλοντος	45
Υποδείξεις ασφαλείας για το χρήστη	45
Θέση της ηλεκτρικής σκούπας σε ετοιμότητα λειτουργίας	46
Η εργασία με τα στόμια αναρρόφησης	47
Θέση σε λειτουργία	48
Συντήρηση και καθαρισμός	48
Χάρτινο φίλτρο	50
Τι κάνετε, όταν	50

Πριν τη θέση της συσκευής για πρώτη φορά σε λειτουργία

Διαβάστε παρακαλώ προσεκτικά όλες τις πληροφορίες που αναφέρονται πιο κάτω. Σας δίνουν σημαντικές υποδείξεις για την ασφάλεια, τη χρήση και τη συντήρηση της συσκευής. Φυλάξτε καλά τις οδηγίες χρήσης και δώστε τις ενδεχομένως στον επόμενο ιδιοκτήτη της συσκευής.

Για την προστασία του περιβάλλοντος

Μην πετάτε οπουδήποτε τα υλικά συσκευασίας και τις άχρηστες συσκευές!

Συσκευασία συσκευής:

- Το χαρτοκιβώτιο της συσκευασίας μπορεί να δοθεί στις θέσεις συλλογής παλαιών χαρτιών.
- Παραδώστε την πλαστική σακούλα από πολυαιθυλένιο (PE) στις θέσεις συγκέντρωσης πολυαιθυλενίου για ανακύκλωση.

Αξιοποίηση της συσκευής μετά το πέρας της διάρκειας ζωής της:

- Τα πλαστικά μέρη φέρουν μια σήμανση υλικού, έτσι ώστε μετά το πέρας της διάρκειας ζωής της συσκευής, όπως επίσης και τα υπόλοιπα υλικά κατασκευής, να μπορούν να παραδοθούν για μια ανακύκλωση.

Πληροφορηθείτε παρακαλώ από τις δημοτικές αρχές τον αρμόδιο για σας φορέα ανακύκλωσης.

Υποδείξεις ασφαλείας

Ε Αυτή η συσκευή ανταποκρίνεται στις ακόλουθες οδηγίες της ΕΚ: - 73/23/ΕΟΚ από 19. 02. 1973 - Οδηγία περί χαμηλής τάσης 89/336/ΕΟΚ από 03. 05. 1989 (συμπεριλαμβανομένης της οδηγίας αλλαγής 92/31 /ΕΟΚ) - Οδηγία περί ηλεκτρομαγνητικής συμβατότητας (ΗΜΣ).

- Συνδέετε τη συσκευή μόνο σε εναλλασσόμενο ρεύμα - 220/230 V.
- Το ηλεκτρικό κύκλωμα για το χρησιμοποιούμενο ρευματοδότη (πρίζα) πρέπει να ασφαλίζεται το λιγότερο με 10 Α ασφάλεια.
- Μην αφαιρείτε ποτέ το ρευματολήπτη από την πρίζα, τραβώντας τον από το καλώδιο παροχής.
- Μη θέτετε τη συσκευή σε λειτουργία, όταν:
 - είναι φθαρμένο το καλώδιο παροχής ρεύματος,
 - το κέλυφος της συσκευής παρουσιάζει εμφανείς ζημιές.
- Αποφεύγετε να περνάτε με τη συσκευή ή με τη βούρτσα αναρρόφησης πάνω από το καλώδιο παροχής ρεύματος. Θα μπορούσε να καταστραφεί η μόνωση του καλωδίου.
- Όταν δεν έχει τοποθετηθεί χάρτινο φίλτρο, δεν μπορεί να κλείσει το κάλυμμα. Παρακαλώ μη χρησιμοποιείτε βιά!
- Προσέχετε να είναι πάντα τοποθετημένο ένα χάρτινο φίλτρο καθώς επίσης και ένα ΜΙΚΡΟΦΙΛΤΡΟ και το φίλτρο HEPA.
- Η σκόνη του μελανιού που δημιουργείται από τους εκτυπωτές λείζερ και τις φωτοαντιγραφικές συσκευές δεν επιτρέπεται να αναρροφηθεί με τις συνηθισμένες ηλεκτρικές σκούπες οικιακής χρήσης.
- Αυτή η ηλεκτρική σκούπα επιτρέπεται να χρησιμοποιείται μόνο σε οικιακή χρήση για στεγνό αναρροφούμενο υλικό. Με τη συσκευή δεν επιτρέπεται να γίνεται αναρρόφηση σε ανθρώπους ή σε ζώα. Κρατάτε τα παιδιά μακριά από τις ηλεκτρικές συσκευές.
- Ο κατασκευαστής δεν ευθύνεται για ενδεχόμενες ζημιές που προκαλούνται από χρήση μη σύμφωνη με το σκοπό προορισμού ή από λαθεμένο χειρισμό της συσκευής.

- Αφήστε τις μοκέτες που καθαρίστηκαν υγρά να στεγνώσουν πλήρως. Διαφορετικά η ηλεκτρική σκούπα μπορεί να υποστεί ζημιά. Εκτός αυτού μπορεί να επηρεαστεί δυσμενώς η προστασία από την ηλεκτροπληξία.
- Μην αναρροφάτε ποτέ με τη συσκευή σπύρα, πυρακτωμένη στάχτη ή αποτσίγαρο. Αποφεύγετε την αναρρόφηση σκληρών, αιχμηρών αντικειμένων, επειδή αυτά μπορεί να προκαλέσουν ζημιά στη συσκευή ή στο χάρτινο φίλτρο.
- Μην αφήνετε τη συσκευή εκτεθειμένη στις καιρικές επιδράσεις, στην υγρασία ή στην ακτινοβολία των πηγών θερμότητας.
- Σε περίπτωση ελαττωματικού καλωδίου παροχής ρεύματος πρέπει να αντικατασταθεί ολόκληρο το καλώδιο από το σέρβις πελατών της φίρμας PROGRESS ή από ένα εξουσιοδοτημένο συνεργείο.
- Οι επισκευές στις ηλεκτρικές συσκευές επιτρέπεται να πραγματοποιούνται μόνο από ειδικευμένους τεχνίτες. Από τυχόν ακατάλληλες επισκευές μπορούν να προκύψουν σοβαρότατοι κίνδυνοι για το χρήστη.
- Σε περίπτωση βλάβης απευθυνθείτε παρακαλώ στα ειδικά καταστήματα πώλησης ή κατευθείαν στο σέρβις πελατών της φίρμας PROGRESS.

Θέση της ηλεκτρικής σκούπας σε ετοιμότητα λειτουργίας

Τα εξαρτήματα προσαρμόζονται κάθε φορά μεταξύ τους με πίεση και περιστροφή και αφαιρούνται με τράβηγμα και περιστροφή.

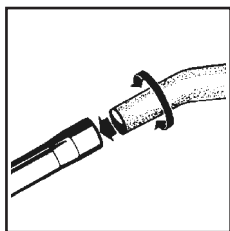

Σύνδεση του εύκαμπτου σωλήνα αναρρόφησης (σπύρα) και του σωλήνα αναρρόφησης.

Συνδέστε το σωλήνα λαβής του εύκαμπτου σωλήνα αναρρόφησης σταθερά με το σωλήνα αναρρόφησης.

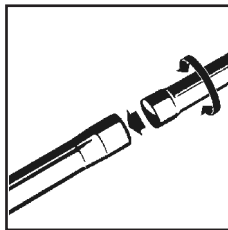

Σύνδεση των σωλήνων αναρρόφησης

Συνδέστε τους δύο σωλήνες μεταξύ τους.

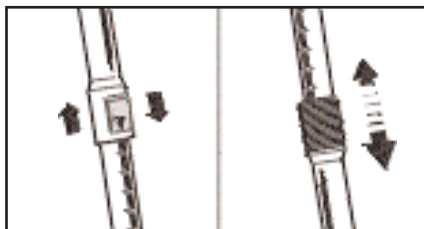

Ρύθμιση του τηλεσκοπικού σωλήνα (ανάλογα με τον κατασκευαστικό τύπο)

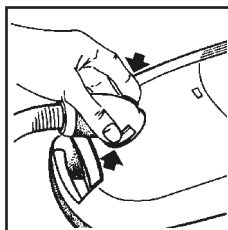

Σύνδεση του εύκαμπτου σωλήνα αναρρόφησης

Περάστε το στόμιο σύνδεσης του εύκαμπτου σωλήνα αναρρόφησης στο άνοιγμα αναρρόφησης. Αυτό ασφαλίζει και μπορεί να περιστρέφεται προς όλες τις διευθύνσεις.

Για την αφαίρεση του εύκαμπτου σωλήνα αναρρόφησης πατήστε το πλήκτρο απασφάλισης και τραβήξτε έξω το στόμιο σύνδεσης.

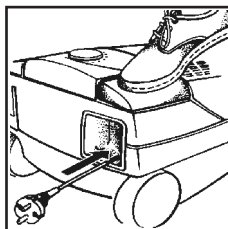

Σύνδεση στο ηλεκτρικό δίκτυο/τύλιγμα

του καλωδίου

Το καλώδιο σύνδεσης στο δίκτυο του ηλεκτρικού ρεύματος βρίσκεται στη θήκη του καλωδίου. Τραβήξτε έξω το καλώδιο και βάλτε το ρευματολήπτη (φίς) στην πρίζα. Αφαιρέστε το ρευματολήπτη (φίς) από την πρίζα. Πατήστε το ποδοπλήκτρο, το καλώδιο ξανατυλίγεται αυτόματα μετά την αναρρόφηση.

Η εργασία με τα στόμια αναρρόφησης

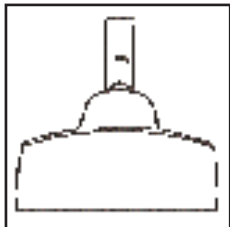

Χρήση του στομίου αναρρόφησης δαπέδου*

Για την καθημερινή περιποίηση των δαπέδων με μοκέτες και των σκληρών δαπέδων. Το στόμιο αναρρόφησης δαπέδου είναι κατάλληλο, χωρίς αλλαγή της λειτουργίας του με το χέρι, γενικά για την καθημερινή αναρρόφηση δαπέδων με μοκέτες και σκληρών δαπέδων, όπως παρκέ, πλακάκια, μουςαμάς κτλ.

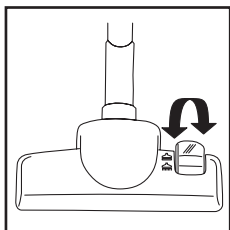

Χρήση του στομίου αναρρόφησης δαπέδου*

Για την καθημερινή περιποίηση των δαπέδων με μοκέτες και των σκληρών δαπέδων. Το στόμιο αναρρόφησης του δαπέδου μπορεί να αλλάξει λειτουργία με το χέρι. Με τις βούρτσες έξω για τα λεία δάπεδα και με τις βούρτσες μέσα για τις μοκέτες.

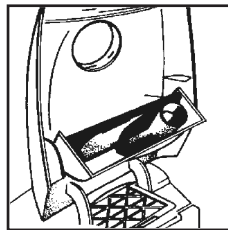

Στόμιο αναρρόφησης των αρμών και στόμιο αναρρόφησης της επένδυσης των επίπλων μέσα στη συσκευή

Για τις διαφορετικές απαιτήσεις της περιποίησης του χώρου μέσα στην ηλεκτρική σκούπα σε μια ενσωματωμένη υποδοχή* εξαρτημάτων βρίσκονται δύο διαφορετικά εξαρτήματα. Ανοίξτε την υποδοχή, πιέζοντας ελαφρά, όπως στην εικόνα.

Τα στόμια αναρρόφησης μπορούν να τοποθετηθούν τόσο στο σωλήνα αναρρόφησης όσο και στη λαβή του εύκαμπτου σωλήνα αναρρόφησης, ανάλογα με την αναγκαία χρήση.

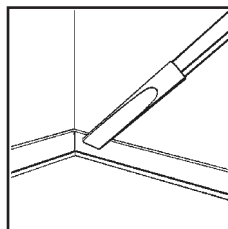

Στόμιο αναρρόφησης αρμών

Για την αναρρόφηση στους αρμούς, στις γωνίες και στις σχισμές.

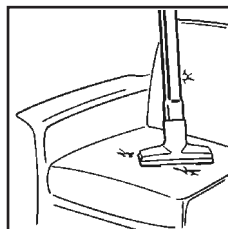

Στόμιο αναρρόφησης της επένδυσης των επίπλων

Για την αναρρόφηση επενδυμένων επίπλων, στρωμάτων κτλ.

*ανάλογα με τον κατασκευαστικό τύπο

Με τις λωρίδες συλλογής των κλωστών στο στόμιο αναρρόφησης απομακρύνονται καλά επίσης και οι κλωστές και τα χνούδια.

Θέση σε λειτουργία

Ενεργοποίηση και απενεργοποίηση της συσκευής

 Πιέζοντας το πλήκτρο On/Off θέτετε τη συσκευή σε λειτουργία ή εκτός λειτουργίας.

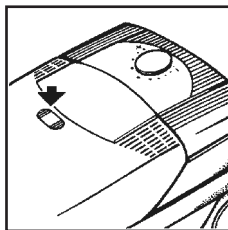

Ρύθμιση της ισχύος:

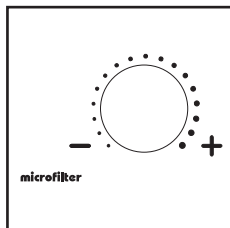

Περιστροφικός διακόπτης ρύθμισης της ισχύος*

Με την ηλεκτρονική ρύθμιση της απόδοσης μπορεί να προσαρμοστεί η ισχύς αναρρόφησης στις εκάστοτε ανάγκες αναρρόφησης.

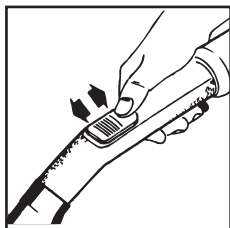

Ρύθμιση της ισχύος - Ρυθμιστής βοηθητικού αέρα*

Με το ρυθμιστή στη λαβή μπορείτε να μειώσετε τη ρυθμισμένη ισχύ αναρρόφησης, π.χ. κατά την αναρρόφηση ελαφρών αντικειμένων (κουρτίνες, διαδρόμους). Όσο περισσότερο ανοίγετε το ρυθμιστή, τόσο ελατώνεται η δύναμη αναρρόφησης του στομίου.

Συντήρηση και καθαρισμός

Πριν από τη συντήρηση ή το καθαρίσµα προσέχετε να βρίσκεται η συσκευή εκτός λειτουργίας και ο ρευματολήπτης (φίς) να έχει αφαιρεθεί από την πρίζα:

Αλλαγή του χάρτινου φίλτρου

Η αλλαγή του χάρτινου φίλτρου είναι απαραίτητη, όταν κατά τη λειτουργία της συσκευής στην υψηλότερη βαθμίδα αναρρόφησης και με σηκωμένο από το δάπεδο το στόμιο αναρρόφησης το πεδίο ελέγχου της ένδειξης αλλαγής φίλτρου είναι εντελώς κόκκινο.

Ακόμα και όταν το χάρτινο φίλτρο δε φαίνεται να είναι γεμάτο, πρέπει να γίνει η αλλαγή του φίλτρου, επειδή οι πόροι της επιφάνειας του φίλτρου έχουν ήδη κλείσει με λεπτή σκόνη.

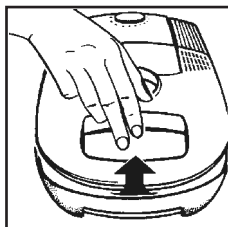

Πατώντας το πλήκτρο μπορεί να ανοίξει το κάλυμμα και να ανασηκωθεί μέχρι να ασφαλίσει.

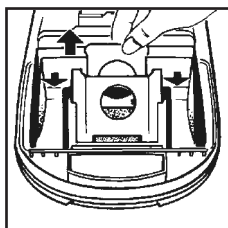

Υγιεινή αλλαγή φίλτρου: Κατά την αφαίρεση της γεμάτης σακούλας του φίλτρου τραβήξτε τη γλώσσα κλείνοντας έτσι αυτόματα την οπή της σακούλας. Σε αυτή την περίπτωση πρέπει να υπερνικήσετε την ελαφρά αντίσταση που αισθάνεστε κατά το τράβηγμα.

Οι γεμάτες σακούλες με τη συνηθισμένη οικιακή σκόνη μπορούν να απορριφθούν χωρίς πρόβλημα μαζί με τα οικιακά

απορρίμματα.

Περάστε το νέο χάρτινο φίλτρο μέχρι τον αναστολέα στις ράγες οδηγούς. Μόνο τότε μπορεί να κλείσει το κάλυμμα. Όταν δεν έχει τοποθετηθεί χάρτινο φίλτρο, δεν μπορεί να κλείσει το κάλυμμα. Παρακαλώ μη χρησιμοποιείτε βία!

Αλλαγή του μικροφίλτρου

Εμείς συνιστούμε την **αλλαγή του μικροφίλτρου** σε κάθε πέμπτη αλλαγή του χάρτινου φίλτρου, το αργότερο όμως τότε, όταν η ένδειξη πληρότητας σκόνης είναι κόκκινη ενώ η σακούλα σκόνης είναι καθαρή και το στόμιο αναρρόφησης είναι ανασηκωμένο.

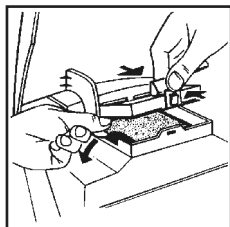

Ανοίξτε το κάλυμμα και ανασηκώστε το. Τραβήξτε έξω το μεταχειρισμένο μικροφίλτρο από τις **καθαρές γλωσσίδες υγιεινής** (εικόνα) και απορρίψτε το μαζί με τα οικιακά απορρίμματα. Τοποθετήστε το νέο μικροφίλτρο και κλείστε την κασέτα.

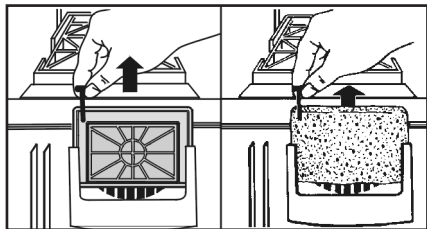

Φίλτρο HEPA

Ειδικό φίλτρο υψηλής απόδοσης της κατηγορίας "S". Αυτό το φίλτρο είναι κατάλληλο για άτομα με αλλεργική ευαισθησία. Το φίλτρο HEPA πρέπει να αντικατασταθεί μετά ένα χρόνο.

Προμήθεια των φίλτρων HEPA μέσω του σέρβις πελατών της φίρμας PROGRESS.

Φίλτρο προστασίας του κινητήρα

Το φίλτρο προστασίας του κινητήρα είναι ένα φίλτρο διαρκείας και δεν πρέπει να αλλάζει τακτικά.

Εξαίρεση: εάν το χάρτινο φίλτρο υποστεί ζημιά.

Βλέπε στο κεφάλαιο "Τι κάνετε, όταν..."

Καθαρισμός

Σφουγγίζετε, αν χρειάζεται, το κέλυφος και την υποδοχή του χάρτινου φίλτρου μ' ένα υγρό πανί και στη συνέχεια στεγνώστε τα. Μη χρησιμοποιήσετε υλικά τριψίματος ή διαλυτικά μέσα. Καθαρίζετε που και που το στόμιο αναρρόφησης του δαπέδου και τα βουρτσάκια με το στόμιο αναρρόφησης των αρμών.

Χάρτινο φίλτρο

Progress P60

Μεταφορά και φύλαξη

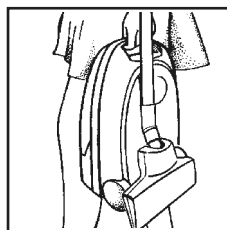

Για την ευκολότερη φύλαξη και μεταφορά της συσκευής σπρώξτε το στόμιο αναρρόφησης του δαπέδου στην υποδοχή στήριξης των εξαρτημάτων.

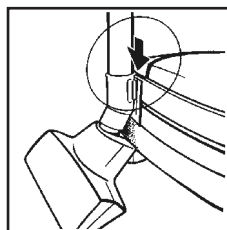

Σύστημα εναπόθεσης

Για την εναπόθεση του σωλήνα αναρρόφησης και του στομίου αναρρόφησης σε περίπτωση μικρής διακοπής της εργασίας. Το στήριγμα στο στόμιο αναρρόφησης σπρώχνεται στην μπάρα αναμονής της συσκευής.

Τι κάνετε, όταν...

... το στόμιο αναρρόφησης (πέλμα) σπρώχνεται με δυσκολία

Ελαττώστε την ισχύ της συσκευής. Το αποτέλεσμα του καθαρισμού σ' αυτή την περίπτωση δε μειώνεται.

... "πέφτει" το θερμικό προστασίας του κινητήρα

Σε περίπτωση υπερφόρτισης του κινητήρα, π.χ. λόγω νεμάτης σακούλας σκόνης ή λόγω κάποιου φραγμένου εξαρτήματος, το θερμικό προστασίας θέτει τον κινητήρα εκτός λειτουργίας. Κλείστε το διακόπτη της συσκευής, τραβήξτε από την πρίζα το ρευματολήπτη και αφήστε τον κινητήρα να κρυώσει.

Ελέγξτε τη σακούλα του χάρτινου φίλτρου, το σωλήνα αναρρόφησης και τον εύκαμπτο σωλήνα αναρρόφησης, αν ενδεχομένως κάποιο εξάρτημα είναι βουλωμένο το ξεβουλώνετε.

Μετά από 30 λεπτά περίπου μπορεί να τεθεί ξανά η συσκευή σε λειτουργία.

... η ασφάλεια πέσει (καεί)

Εάν έχετε συνδέσει και άλλες ηλεκτρικές συσκευές με υψηλή κατανάλωση ρεύματος στο ίδιο ηλεκτρικό κύκλωμα και τις χρησιμοποιείτε συγχρόνως με την ηλεκτρική σκούπα, τότε μπορεί να πέσει (καεί) η ασφάλεια.

Αυτό μπορείτε να το αποφύγετε, βάζοντας, πριν να θέσετε τη συσκευή σε λειτουργία, την ηλεκτρονική ρύθμιση της απόδοσης της ηλεκτρικής σκούπας στη χαμηλότερη βαθμίδα απόδοσης και επιλέγετε μια υψηλότερη βαθμίδα μετά τη θέση της συσκευής σε λειτουργία.

Η ηλεκτρική σας σκούπα μπορεί να είναι εξοπλισμένη με μια διάταξη απαλής εκκίνησης που μειώνει το ρεύμα εκκίνησης του κινητήρα καιμποδίζει έτσι, υπό κανονικές συνθήκες, την ασφάλεια προστασίας του ηλεκτρικού κυκλώματος να πέσει (καεί). Γι' αυτό το ξεκίνημα της συσκευής στη χαμηλότερη βαθμίδα απόδοσης μπορεί να καθυστερήσει περίπου κατά 4 δευτερόλεπτα.

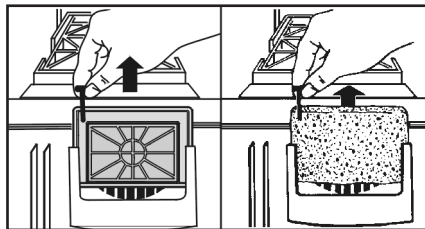

...το χάρτινο φίλτρο υποστεί μια ζημιά και το φίλτρο προστασίας του κινητήρα λερωθεί.

Αφαιρέστε το φίλτρο προστασίας του κινητήρα, καθαρίστε το (μόνο με χτύπημα) και τοποθετήστε το ξανά στη θέση του.

Τοποθετήστε το νέο χάρτινο φίλτρο.

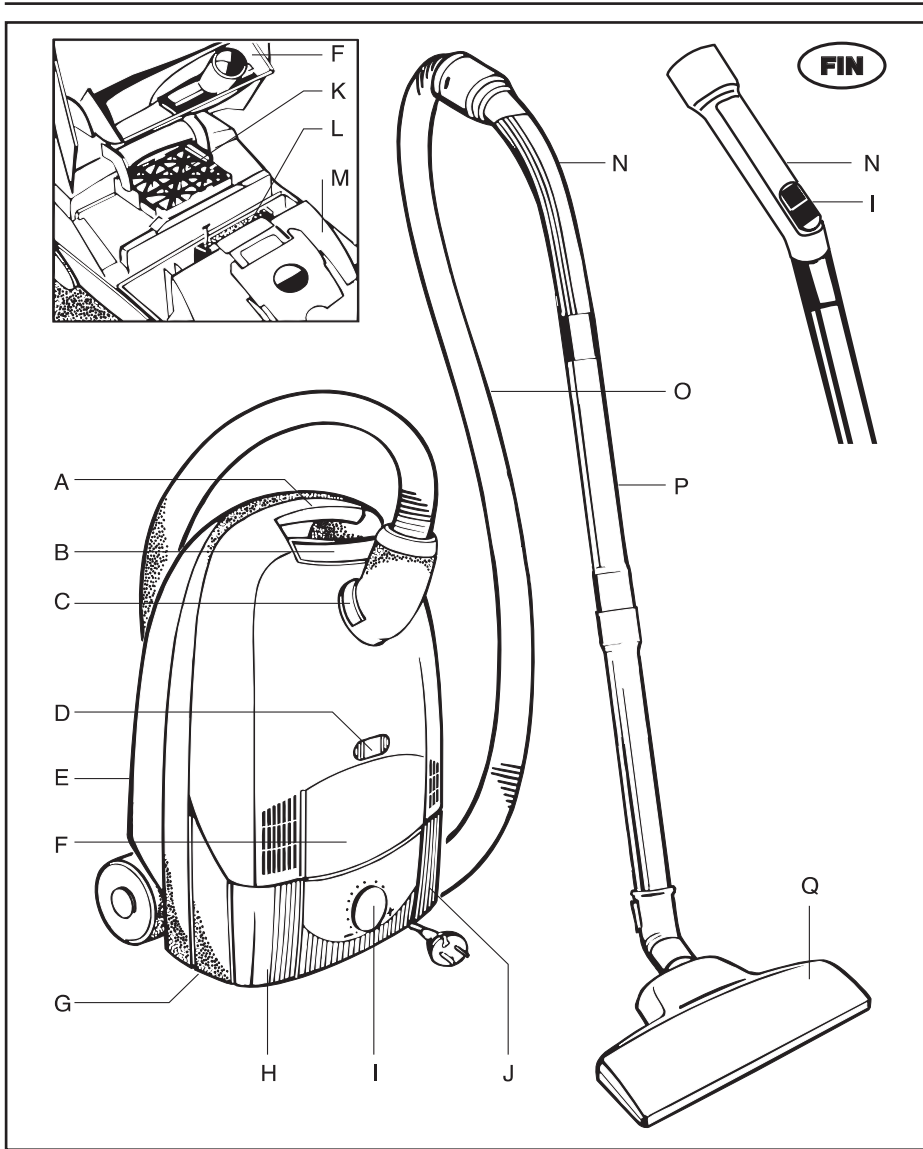

- A = kantokahva
 B = pölypussilokeron avauspainike
 C = letkun irrotuspainike
 D = suodattimen vaihdon ilmaisin
 E = säilytyskisko
 F = tarvikelokero*
 G = taukopidike
 H = virtakytkin
 I = tehonsäädin*

- J = johdon kelauspainike
 K = mikro-suodatin
 L = HEPA-suodatin*
 M = pölypussi
 N = kädensija*
 O = imuletku
 P = imuputki/teleskooppiputki*
 Q = suutin*
 *mallista riippuen

Sisältö

Laitteen kuvaus	2
Ennen ensimmäistä käyttökertaa	3
Ympäristönsuojelu	3
Turvallisuusohjeita	3
Alkutoimenpiteet	4
Suutinten käyttäminen	5
Käyttöönotto	6
Huolto ja puhdistus	6
Pölypussi	7
Mitä tehdä, jos	8

Ennen ensimmäistä käyttökertaa

Lue tämä käyttöohje huolellisesti. Siinä on tärkeitä laitteen turvallisuutta, käyttöä ja huoltoa koskevia ohjeita. Säilytä käyttöohje huolellisesti ja luovuta se laitteen mukana, jos laitteen omistaja vaihtuu.

Ympäristönsuojelu

Älä heitä pakkausmateriaalia ja vanhoja laitteita noin vain pois!

Laitteen pakkaus:

- Toimita pahvilaatikko paperinkeräykseen.
- Toimita polyeteenimuovipussi (PE) kierrätettäväksi.

Laitteen hyödyntäminen sen käyttöiän jälkeen:

- Muoviosissa on materiaalimerkinnot, joten ne voidaan laitteen käyttöiän jälkeen toimittaa kierrätykseen, kuten muutkin osat.

Kierrätyspisteisiin liittyviä tietoja saat paikallisilta viranomaisilta.

Turvallisuusohjeet

☞ Tämä laite on seuraavien EY-direktiivien mukainen: - 73/23/ETY, 19.2.1973 - pienjännite-direktiivi - 19/336/ETY, 3.5.1989 (mukaan lukien muutosdirektiivi 92/31/ETY) - EMC-direktiivi.

- Laitteen saa kytkeä vain 220/230 voltin vaih-tovirtaverkkoon.
- Käytettävän pistorasian virtapiirin on oltava varmistettu vähintään 10 ampeerin sulakkeella.
- Älä koskaan irrota pistoketta pistorasiasta johdosta vetämällä.
- Älä käytä laitetta, kun
 - johto on vaurioitunut
 - laitteen rungossa näkyy silmin havaittavia vaurioita.

- Laitteen johto ei saisi jäädä imurin tai suuttimen alle. Johdon eristys saattaa vahingoittaa.
- **Pölypussilokeron kansi ei mene kiinni, jos lokerossa ei ole pölypussia. Älä yritä sulkea kantta väkisin!**
- Varmista, että laitteessa on aina pölypussi, mikro-suodatin ja HEPA-suodatin.
- Lasertulostimista ja kopiokoneista lähtevää väriainepölyä ei saa imuroida tavallisella kotitalousimurilla.
- Tätä imuria saa käyttää vain kuivan pölyn imuroimiseen kotitalouksissa. Laitteella ei saa imuroida ihmisiä tai eläimiä. Älä jätä sähkölaitteita lasten ulottuville.
- Valmistaja ei vastaa mahdollisista vahingoista, joiden syynä on määräysten vastainen tai virheellinen käyttö.
- Anna esimerkiksi puhdistuksessa kostuneiden kokolattiamattojen kuivua kunnolla ennen imuroimista. Muussa tapauksessa imuri saattaa vahingoittaa. Myös sähköiskusuojaa saattaa vahingoittaa.
- Älä imuroi tulitikkuja, kuumaa tuhkaa tai tupakantumppeja. Vältä myös kovien, terävien esineiden imuroimista, sillä ne voivat vahingoittaa laitetta tai pölypussia.
- Älä altista laitetta ilmaston vaikutuksille, kosteudelle tai lämmölle.
- Jos johto on vioittunut, on koko johtokela vaihdattava PROGRESS-huollossa tai valtuutetulla korjaamolla.
- Anna laite siis valtuutetun korjaajan korjattavaksi. Asiantuntemattomasti tehdyt korjaukset saattavat aiheuttaa käyttäjälle vakavia vaaratilanteita.
- Käänny siksi vikatapauksissa erikoisliikkeen puoleen tai ota suoraan yhteys PROGRESS-huoltoon.

Alkutoimenpiteet

Kaikki tarvikkeet voidaan kiinnittää painamalla ja kiertämällä ja irrottaa vetämällä ja kiertämällä.

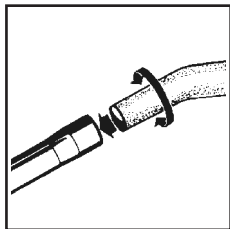

Imuletkun ja -putken liittäminen toisiinsa

Liitä imuletkun kädensija tiukasti imuputkeen.

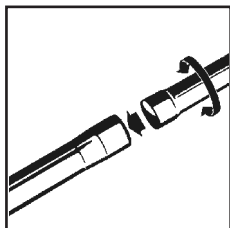

Imuputkien liittäminen

Liitä putket toisiinsa.

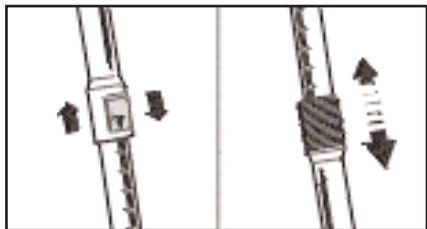

Teleskooppiputken säätäminen (mallista riip-puen)

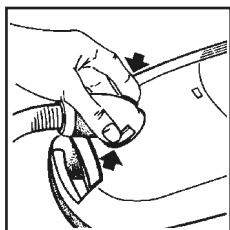

Imuletkun kiinnittäminen

Työnnä imuletkun liittämä imuaukkoon. Letku

lukkiutuu, minkä jälkeen sitä voi pyörittää. Kun haluat irrottaa imuletkun, paina lukituksen poistopainiketta ja vedä liittämä irti.

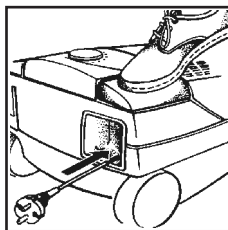

Laitteen liittäminen sähköverkkoon / johdon kelaus

Verkkojohto on johtolokerossa. Vedä johto ulos ja työnnä pistoke pistorasiaan. Vedä pistoke pis-torasiasta. Kun painat jalkapainiketta, johto kelautuu automaattisesti sisään.

Suutinten käyttäminen

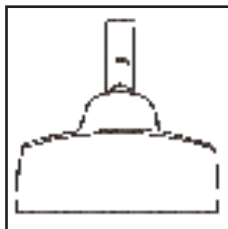

Lattiasuuttimen käyttäminen*

Lattioiden ja mattojen päivittäiseen imurointiin. Lattiasuutin soveltuu ilman erillisiä säätöjä mattojen ja lattioiden (parketti-, laatta-, linoleum-lattioiden jne.) päivittäiseen imuroimiseen.

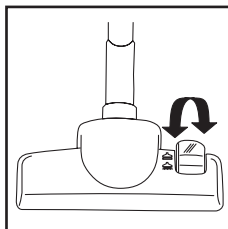

Lattiasuuttimen käyttäminen*

Lattioiden ja mattojen päivittäiseen imurointiin. Lattiasuuttimen harjakset viedään ulos/sisään käsin painamalla. Lattiat imuroidaan harjakset ulostyönnettyinä ja kokolattiamatot/matot harjakset sisäänvedettyinä.

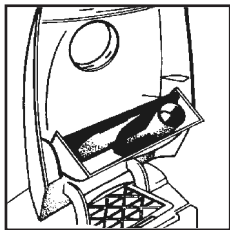

Rako- ja Huonekalusuutin

Suutinta eri käyttötarkoituksia varten. Avaa lokero kuvan osoittamalla tavalla painamalla kevyesti lokeron kantta. Suuttimet voidaan liittää tarpeen mukaan joko imuputkeen tai imuletkun kädensijaan.

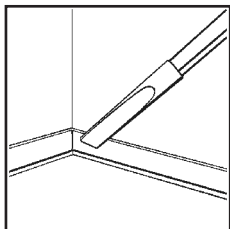

Rakosuutin

Rakojen, nurkkien ja ahtaiden paikkojen imuroimiseen.

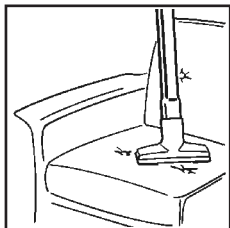

Huonekalusuutin

Kaikkien verhoiltujen huonekalujen, patjojen jne. imuroimiseen. Suulakkeen langannostinraitojen ansiosta myös nöyhtä ja irralliset langanpätkät irtoavat hyvin.

Käyttöönotto

Käynnistäminen ja sammuttaminen



Laitte käynnistetään ja sammutetaan painamalla virtakytkintä.

* mallista riippuen

Tehonsäätö:

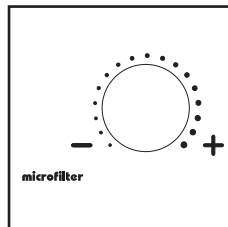

Tehonsäädin*

Voit valita kulloiseenkin tilanteeseen sopivan imutehon elektronisella tehonsäätimellä.

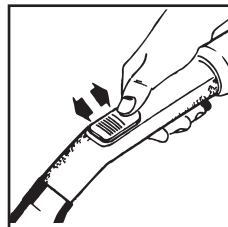

Tehonsäätö – sivuilmansäädin*

Voit pienentää imutehoa kädensijassa olevalla säätimellä esim. imuroidessasi keveitä kohteita (verhot, kapeat matot). Mitä enemmän avaat säädintä, sitä alhaisempi suuttimen imuteho on.

Huolto ja puhdistus

Tarkista ennen huoltoa tai puhdistusta, että laitteesta on kytketty virta ja pistoke on vedetty pistorasiasta:

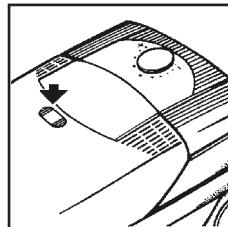

Pölypussin vaihtaminen

Pölypussi on vaihdettava, kun suodattimen vaihdon ilmaisin on kokonaan punainen laitteen käydessä suurimmalla teholla ja suuttimen ollessa irti lattiasta. Pölypussi kannattaa vaihtaa, vaikka se ei näytäisikään täydeltä, sillä hieno pöly on tukkinut pussin pinnan huokokset.

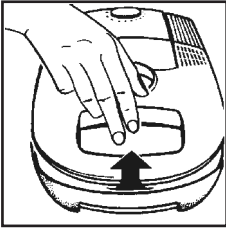

Avaa kansi painamalla painiketta ja nosta sitä ylöspäin, kunnes se lukkiutuu.

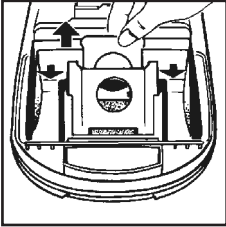

Pölypussin vaihtaminen hygieenisesti: Kun pöly-pussi vedetään ulos, sulkeutuu aukon sulku-luukku automaattisesti. Tämä tuntuu vedettäessä pienenä vastuksena. Täysi pölypussi, jossa on tavallista pölyä, voidaan hävittää kotitalousjätteiden mukana. Työnnä uusi pölypussi paikoilleen perille asti ohjainkiskoja myöten. Kansi ei mene kiinni, jos pussi ei ole kunnolla paikoillaan. Kantta ei voi sulkea, jos lokerossa ei ole pölypussia. Älä yritä sulkea kantta väkisin!

Mikrosuodattimen vaihtaminen

Suosittelomme **mikrosuodattimen vaihtamista** joka viidennellä pölypussin vaihtokerralla tai vii-meistään silloin, kun pölymäärän ilmaisimella on kokonaan punainen, vaikka pölypussi on puhdas ja suutin on irti lattiasta.

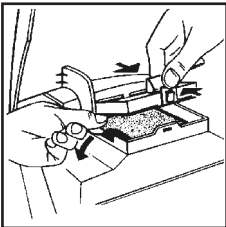

Avaa kansi ja nosta se ylös. Vedä käytetty mikro-suodatin ulos **puhtaista hygieniakielekkeistä** (katso kuva) ja hävitä se

kotitalousjätteiden mukana. Pane uusi mikro-suodatin paikoilleen ja sulje kansi.

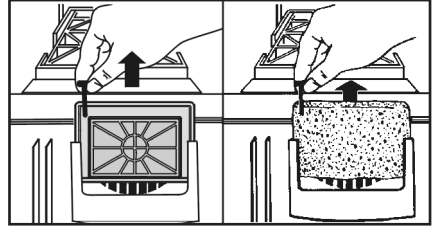

HEPA-suodatin

“S”-luokan tehokas erikoissuodatin. Tämä suodatin on tarkoitettu erityisesti allergikoille. HEPA-suodatin on vaihdettava vuoden välein.

HEPA-suodatin – voit hankkia uuden suodattimen Progress-huollosta.

Moottorin suodatin

Moottorin suodatinta ei tarvitse vaihtaa säännöllisesti, koska se on kesto-suodatin. Poikkeus: suodatin on vahingoittunut. Katso kohta “Mitä tehdä, jos ...”.

Puhdistus Pyyhi imurin runko ja pölypussin lokero tarvittaessa kostealla liinalla ja kuivaa. Älä käytä han-kausaineita tai liuottimia. Puhdista lattiasuutin aika ajoin rakosuuttimella.

Pölypussi

Progress P60

Kuljetus ja säilytys

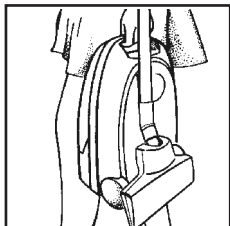

Työnnä lattiasuutin kuljetuksen ja säilytyksen ajaksi säilytyskiskoon.

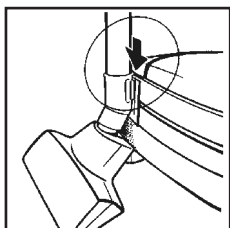

Tauko-ominaisuus

Imuputken ja suuttimen säilyttämiseen, kun imuroiminen halutaan keskeyttää. Suuttimen pidike työnnetään imurin taukopidikkeeseen.

Mitä tehdä, jos ...

... suutin ei liiku kevyesti

Pienennä imutehoa. Tällaisessa tapauksessa laitteen puhdistusteho ei huonone.

... moottorin ylikuumenemissuoja laukeaa

Jos moottori kuumenee liikaa esimerkiksi täyden pölypussin tai tukkeumien vuoksi, moottorin yli-kuumenemissuoja laukeaa. Sammuta tällöin laite, vedä verkkopistoke seinästä ja anna moottorin jäähtyä. Tarkista pölypussi, imuputki ja imuletku, ja poista mahdollinen tukos. Noin puolen tunnin kuluttua imuri voidaan jälleen käynnistää.

... sulake on lauennut

Sulake voi lauetta, jos olet kytkenyt samaan virtapiiriin muita sähkölaitteita, joilla on korkea liitäntäarvo, ja käytät niitä samaan aikaan imurin kanssa. Sulakkeen laukeamisen voi välttää säätämällä imurin tehon pienimmäksi mahdolliseksi ennen imurin käynnistämistä ja valitsemalla suuremman tehon vasta laitteen käynnistymisen jälkeen. Imurissa saattaa olla pehmeäkäynnistystoiminto, joka alentaa moottorin käynnistymistehoa ja estää näin verkkosulakkeen laukeamisen. Tämän ominaisuuden ansiosta laitteen käynnistysviive on alhaisimmalla teholla noin neljä sekuntia.

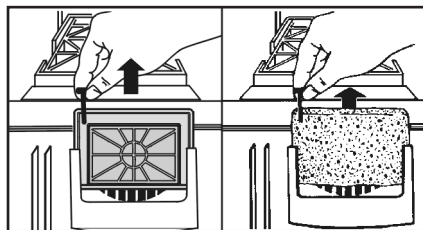

... paperisuodatin on osittain vaurioitunut ja moottorin suodatin on likaantunut

Poista moottorin suodatin, puhdista (ravistele) ja aseta takaisin paikalleen. Vaihda uusi paperisuodatin.
