

Instrucțiuni de
operare

ZGS 685
ZGS 645

Vă mulțumim că ați ales un aparat de uz casnic produs de noi

Sperăm că vă veți bucura de nou produs achiziționat și că veți alege tot brandul nostru la următoarea achiziție. Vă rugăm să citiți cu atenție acest manual de utilizare și să îl păstrați pe durata de viață a produsului, ca pe un material de referință. Manualul de utilizare trebuie înmănat oricărui posesor viitor al acestui aparat pentru uz casnic.

Cuprins

Pentru utilizator

Informații importante cu privire la măsurile de siguranță	5
Funcționare	7
Utilizarea corectă a ochiului de aragaz	8
Curățare și întreținere	9
Garanție	20

Pentru instalatorul aparatului

Date tehnice	11
Instalare	13
Adaptare la diverse tipuri de gaze	15
Racorduri electrice	16
Montare	17
Posibilități de inserare	19

Ghid de utilizare a instrucțiunilor

Textul va conține următoarele simboluri, pentru a vă ajuta să parcurgeți instrucțiunile:



Instrucțiuni de siguranță



Instrucțiuni pas cu pas pentru efectuarea unei operații



Informații și sfaturi



Informații privind mediul înconjurător



Acest aparat de uz casnic se conformează următoarelor Directive CEE:

- **2006/95** (Directiva privind tensiunea joasă);
- **89/336** (Directiva privind compatibilitatea electromagnetică);
- **93/68** (Directive generale) și modificările ulterioare.

Este foarte important ca acest manual de instrucțiuni să fie păstrat pentru consultări ulterioare. În cazul în care aparatul pentru uz casnic este vândut sau înmănat altei persoane, vă rugăm să vă asigurați că acesta va fi însoțit de manualul de utilizare, astfel încât noul proprietar să poată înțelege cum funcționează aparatul precum și avertismentele în legătură cu acesta.

Aceste instrucțiuni sunt valabile numai pentru țările ale căror simboluri sunt afișate pe prima pagină a acestui manual de utilizare.

Informații importante cu privire la măsurile de siguranță

Aceste avertismente au fost enunțate pentru siguranța dumneavoastră și a celor din jur. Așadar, vă rugăm să citiți cu atenție procedurile de instalare și de utilizare a acestui aragaz.

Instalare

- Procesul de instalare trebuie îndeplinit de către instalatori competenți și calificați, conform regulamentelor în vigoare.
- Orice modificare la rețelele electrice domestice necesară pentru instalarea acestui aparat de uz casnic trebuie efectuată numai de către personalul autorizat.

În timpul funcționării

- Acest aparat de uz casnic a fost proiectat pentru utilizare non profesională numai în locuințe private. Acesta poate găti numai produse alimentare și nu trebuie folosit în alte scopuri.
- Modificarea de orice fel a specificațiilor reprezintă un pericol.
- Din motive de igienă și de securitate, aparatul trebuie păstrat curat tot timpul. Acumularea de grăsimi sau resturi de mâncare poate duce la provocarea unor incendii.
- Este interzisă repararea aparatului de către persoanele neautorizate (inclusiv dumneavoastră= Reparațiile efectuate de către persoanele fără experiență pot provoca accidente sau defecțiuni grave. Solicitați ajutorul centrului Service local. Insistați întotdeauna ca piesele să fie înlocuite cu piese de schimb originale.
- Asigurați-vă că toate butoanele sunt oprite atunci când nu folosiți aparatul.
- În cazul în care conectați un instrument electric la o priză aflată în apropierea aparatului de uz casnic pentru gătit, asigurați-vă că nu există contact între cablurile electrice și acesta și așezați cablurile cât mai departe de părțile încălzite ale aparatului.
- Dacă aparatul nu funcționează, deconectați-l de la sursa de alimentare cu energie electrică.

Măsuri de siguranță pentru copii

- Acest aparat a fost proiectat pentru a fi folosit de către adulți sau copii aflați sub supraveghere. Nu permiteți copiilor să se joace la butoanele de control sau să folosească produsul.
- Această aplicație nu trebuie folosită de către copii sau alte persoane care nu dispun de anumite capacități fizice, tactile sau mentale sau nu au experiența și cunoștințele necesare pentru a utiliza în siguranță aparatul pentru uz casnic fără supravegherea sau instruirea unei persoane responsabile care să se asigure că aceștia pot folosi aparatul în siguranță.
- Unele părți accesibile ale acestui aparat se pot încălzi atunci când acesta este folosit. Copii trebuie să păstreze distanța până când aparatul se răcește.

Despre instalare, curățare și mentenanță

- Este obligatoriu ca toate operațiile cu privire la instalarea aparatului să fie efectuate de către persoanele competente calificate, în conformitate cu regulile și regulamentele existente.
- Înainte de a efectua orice activitate de curățenie sau întreținere, deconectați aparatul de la sursa de curent electric.
- Asigurați-vă că spațiul din jurul aparatului de uz casnic este bine aerisit. Aerisirea necorespunzătoare poate determina lipsa oxigenului.
- Asigurați-vă că sursa de gaz este în conformitate cu tipul de gaz menționat pe eticheta de identificare, poziționat în apropierea conductei de aprovizionare cu gaz.
- Aparatul de uz casnic nu este conectat la un dispozitiv pentru evacuarea produselor inflamabile. Aparatul trebuie instalat și recordat conform regulilor actuale de instalare.

O atenție deosebită se va acorda cerințelor relevante cu privire la ventilație.

- **Utilizarea aparatelor de uz casnic pentru gătit, care folosesc gaz, duce la încălzirea și creșterea umidității camerei în care acesta este instalat. Asigurați-vă că bucătăria este bine aerisită: păstrați deschise orificiile pentru aerisire sau instalați un dispozitiv mecanic de ventilație (o hotă de extracție mecanică).**
- **Utilizarea intensivă și prelungită a aparatului de uz casnic poate necesita o ventilație mai intensă, de exemplu puteți deschide fereastra sau o ventilație mai eficientă, de exemplu creșterea nivelului de ventilație mecanică acolo unde aceasta există deja.**
- După ce ați terminat de dezambalat aparatul pentru uz casnic, asigurați-vă că acesta nu este deteriorată și că a fost dotat cu un cablu electric aflat în stare perfectă de funcționare.
În caz contrar, contactați reprezentantul înainte de a instala aparatul.
- **Producătorul nu își asumă responsabilitatea în cazul în care măsurile de siguranță nu sunt respectate.**

Pentru mai multe informații detaliate despre reciclarea acestui produs, vă rugăm să contactați biroul local, serviciul de eliminare a reziduurilor sau magazinul unde ați achiziționat produsul.

Service

- Este interzisă repararea aparatului de către persoanele neautorizate (inclusiv dumneavoastră= Reparațiile efectuate de către persoanele fără experiență pot provoca accidente sau defecțiuni grave. Solicitați ajutorul centrului Service local. Insistați întotdeauna ca piesele să fie înlocuite cu piese de schimb originale.



Informații privind mediul înconjurător

- După instalare, depozitați toate ambalajele în conformitate cu regulile privind siguranța și mediul înconjurător.
- Atunci când renunțați la un aparat pentru uz casnic mai vechi, tăiați cablul de alimentare pentru ca acesta să devină inutilizabil.





Simbolul  de pe produs sau de pe ambalaj indică faptul că acesta nu poate fi tratat ca un reziduu ca și menajer.

Aparatul trebuie să fie dus la un punct adecvat de colectare pentru reciclarea echipamentelor electrice și electronice. Asigurându-vă că ați eliminat corect acest produs, puteți evita posibile consecințe negative asupra mediului și sănătății umane, care pot fi afectate de eliminarea necorespunzătoare a acestui produs.

Funcționare

Butoanele de control ale arzătorului pentru plită

Simbolurile butoanelor reprezintă:

-  = nu există sursă de aprovizionare cu gaz
-  = sursă maximă de aprovizionare cu gaz
-  = sursă minimă de aprovizionare cu gaz
-  Este de preferat să aprindeți ochiul aragazului înainte de a așeza pe acesta un vas sau un suport pentru vas.

Aprinderea arzătoarelor

Pentru a aprinde un arzător, rotiți butonul corespunzător acestuia în sensul contrar acelor de ceasornic în poziție maximă  și apăsați butonul pentru ca arzătorul să se aprindă.

După ce acesta a fost aprins, apăsați butonul în jos timp de aproximativ **5 secunde**. Acest lucru va permite „termocuplei” (fig. De la litera D) să se încălzească și dispozitivului de siguranță să se oprească, în caz contrar alimentarea cu gaz se va întrerupe. Apoi verificați dacă flacăra este uniformă și reglați-o în funcție de necesități.

Dacă flacăra nu se aprinde nici după câteva încercări, verificați dacă „capacul” și coroana se află în poziție corectă.

În absența electricității, aprinderea se poate produce fără ajutorul dispozitivului electric; în acest caz apropiați flacăra de aragaz, apăsați în jos butonul corespunzător și rotiți-l contra acelor de ceasornic până când acesta atinge poziția „maximă”.

Pentru a ori un arzător

Pentru a stinge flacăra rotiți butonul către simbolul (■).

 **Aveți grijă atunci când prăjiți mâncare în ulei încins sau grăsime, deoarece stropii încinși se pot aprinde cu ușurință.**

 Atunci când porniți alimentarea electrică, după instalare sau după întreruperea alimentării cu energie, generatorul să fie activat în mod automat.

Utilizarea corectă a ochiului de aragaz

Sfaturi practice

Arzătoarele

Pentru a asigura o ardere cât mai eficientă, trebuie să folosiți numai vase pentru uz casnic cu bază plată, care se potrivesc pe ochiurile de aragaz unde sunt folosite.

Arzător triplă coroană

18-26 cm diametru

Arzător rapid

18-26 cm diametru

Arzător frontal semi-rapid

12-18 cm diametru

Arzător spate semi-rapid

12-22 cm diametru

Arzător auxiliar

8-16 cm diametru

- Este de preferat să aprindeți ochiul aragazului înainte de a așeza pe acesta un vas sau un suport pentru vas.
- Folosiți numai vase de bucătărie cu baza plată.
- **Aveți grijă atunci când prăjiți mâncare în ulei încins sau grăsime, deoarece stropii încinși se pot aprinde cu ușurință.**
- În cazul în care folosiți o cratiță joasă care este mai mică decât mărimea recomandată, flacăra va înconjura vasul, provocând supraîncălzirea mânerului.
- **Nu se recomandă prelungirea procesului de gătit atunci când folosiți vase din ceramică sau din fontă. De asemenea, nu folosiți folii de aluminiu pentru a proteja partea superioară a vasului atunci când gătiți.**
- Asigurați-vă că vasele nu depășesc marginile părții superioare a aragazului și că sunt poziționate central pe ochiurile de aragaz, pentru a reduce la minim consumul de gaz.
- Nu utilizați vase instabile sau deformate: acestea pot aluneca sau pot provoca vărsarea lichidelor, cauzând accidente.
- Vasele nu trebuie să pătrundă în zona de control.
- Dacă utilizarea butoanelor de control devine dificilă, vă rugăm să contactați centrul Service local.

- Imediat ce un lichid a început să fiarbă, stingeți flacăra pentru a nu accelera procesul de fierbere al lichidului.

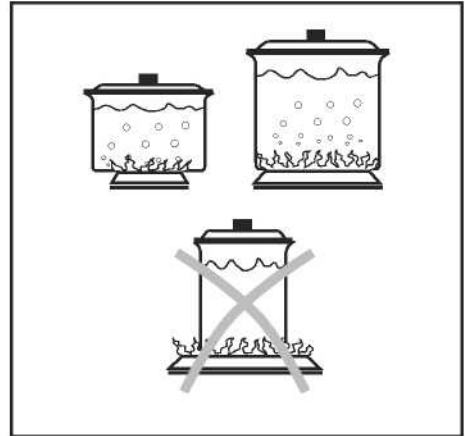

Curățare și menținere

- ⚠ Înainte de a efectua orice activitate de curățenie sau întreținere, deconectați aparatul de la sursa de curent electric.
- ⚠ Ochiul de aragaz se curăță cel mai bine cât timp este cald, deoarece resturile pot fi îndepărtate mult mai repede.
- ⚠ Acest aparat pentru uz casnic nu poate fi curățat cu aburi sau cu un dispozitiv generator de aburi.

Arzătoarele

- Capacele a arzătorului, precum și coroanele acestuia pot fi îndepărtate și curățate.
- Spălați suporturile pentru capace și coroanele arzătorului cu apă caldă combinată cu săpun și îndepărtați urmele cu ajutorul unui detergent neutru, sub formă de pastă. Folosiți cu grijă bureții de sârmă îmbibatiți cu apă și săpun, dacă urmele se curăță mai greu.
- După curățare, ștergeți aparatul cu o cârpă moale.
- Curățați în mod frecvent capacele și coroanele arzătorului cu apă caldă combinată cu săpun, îndepărtând cu grijă toate resturile de mâncare.

Grătarul aragazului

- După curățarea aragazului, asigurați-vă că grătarele aragazului sunt corect poziționate.
- Pentru ca arzătoarele să funcționeze corect, asigurați-vă că grătarele sunt poziționate astfel încât punctul de încrucișare al brațelor acestora să se afle în punctul central de deasupra arzătorului, așa cum este indicat în figura alăturată.
- **Așezați cu grijă grătarele pentru a nu deteriora capacul ochiului de aragaz.**



În cazul plitelor care beneficiază de grătar din fontă turnată: după curățare, așezați la loc grătarele. Pentru a efectua corect acest proces, așezați întâi grătarele laterale și apoi pe cele centrale.

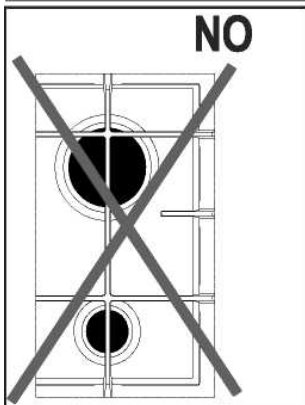
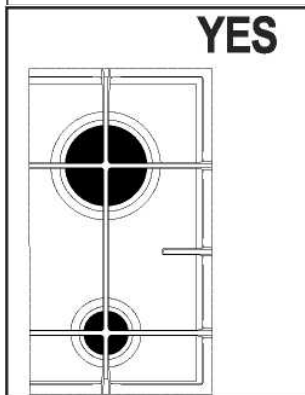
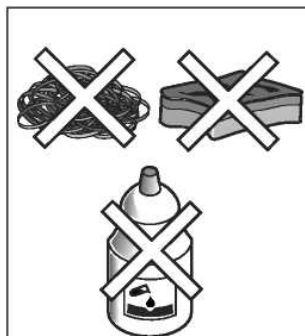

Capacul ochiului de aragaz

- Ștergeți în mod regulat capacul ochiului de aragaz folosind o cârpă moale, bine stoarsă, îmbibată cu apă fierbinte combinată cu o cantitate mică de lichid. Evitați utilizarea următoarelor produse:
 - detergenți și înălbitori menajeri;
 - cârpe impregnate inadecvate pentru curățarea vaselor de bucătărie antiadezive;
 - bureți de sârmă;
 - agenți de curățare a petelor de pe chiuvete/căzi.
- În cazul în care capacul devine foarte murdar, este recomandată utilizarea următoarelor produse:
 - Pentru ochiuri de aragaz din oțel inoxidabil folosiți un agent de curățare potrivit acestui tip de material.
 - Pentru alte tipuri de ochiuri de aragaz, folosiți agenții de curățare din comerț.
- Nu lăsați substanțe acide sau alcaline (de exemplu: oțet, sare, suc de lămâie, etc.) să acționeze pe placa de gătit.

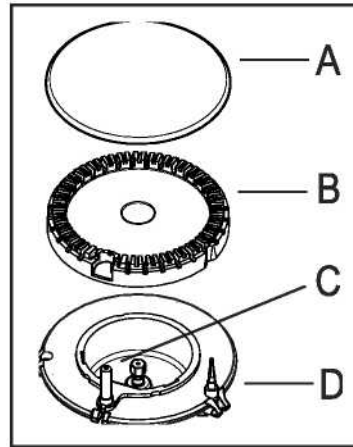

- A - Capacul arzătorului
- B - coroana arzătorului
- C - Priză de aprindere
- D - Termocuplu

Electrodul de aprindere

Aprinderea electrică se obține cu ajutorul unui electrod de ceramică cu un electrod metalic (Fig. – C). Aceste componente trebuie să fie întotdeauna curate, pentru a facilita procesul de aprindere și pentru a verifica dacă orificiile coroanei arzătorului sunt blocate (Fig - B).

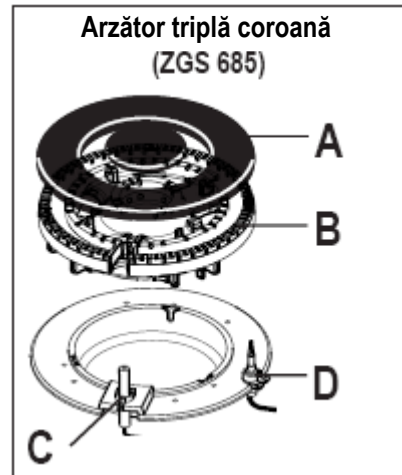

Date tehnice

Arzător cu gaz (gaz natural 20 mbar)

Arzător triplă coroană (ZGS 685) 4,0kW	4,0kW
Arzător rapid (ZGS 645)	3,0 kW
Arzător semi-rapid	2,0 kW
Arzător auxiliar	1,0 kW
Categoria	II2H3B/P
Alimentare cu gaz, gaz natural	natural gas G20 (2H) 20 mbar
Conectare la gaze	G 1/2"
Alimentare cu energie electrică 230 V-50 Hz	
Clasă de aparatură electro-casnică	3

Dimensiune ochi de aragaz

Lățime	594 mm
Adâncime	510 mm

Dimensiuni definite

Lățime	560 mm
Adâncime	480 mm

Diametre derivate

Arzător	Ø derivare de 1/100 mm.
Auxiliar	28
Semi-rapid	32
Rapid (ZGS 645)	42
Coroană triplă	56

Arzătoare de gaz

ARZĂTOARE	PUTERE NORMALĂ	PUTERE REDUSĂ	PUTERE NORMALĂ				
			GAZ NATURAL G20 (2H) - 20 mbar		LPG (Butane/Propane) 30 mbar		
	kW	kW	inj. 100/mm	m ³ /h	inj. 100/mm	g/h G30	G31
Arzător auxiliar	1.0	0.33	70	0.095	50	73	71
Arzător semi-rapid	2.0	0.45	96	0.190	71	145	143
Arzător rapid (ZGS 645)	3,0 (natural gas) 2,8 (LPG)	0,75	119	0,285	86	204	200
Arzător triplă coroană (ZGS 685)	4,0	1,2	146	0,381	98	291	286

Arzătoare de gaz G20 13 mbar – date valabile numai pentru Rusia

ARZĂTOARE	LIMENTARE NORMALĂ	ALIMENTARE REDUSĂ	ALIMENTARE NORMALĂ	
			GAZ NATURAL G20 - 13 mbar	
	kW	kW	inj. 100/mm	m ³ /h
Arzător auxiliar	0,9	0,33	80	0,095
Arzător semi-rapid	1,4	0,45	105	0,148
Arzător rapid (ZGS 645)	1,9	0,75	120	0,20
Arzător triplă coroană (ZGS 685)	3,0	1,2	147	0,317

Instalare

- Următoarele instrucțiuni despre instalare și întreținere trebuie să fie îndeplinite de către un personal calificat, în conformitate cu regulamentele în vigoare.
- Înainte de orice intervenție, aparatul de uz casnic trebuie să fie deconectat de la sursa de energie electrică. Dacă aparatul are nevoie de alimentare cu energie electrică pentru a putea fi îndeplinite procedurile, asigurați-vă că luați toate măsurile de siguranță necesare.
- Pereții laterali ai unității în care plita urmează să fie instalată nu trebuie să depășească înălțimea suprafeței de gătit.
- Evitați instalarea aparatului de uz casnic în apropierea materialelor inflamabile (de exemplu: perdele, prosoape de bucătărie, etc.).

PRODUCĂTORUL NU ÎȘI ASUMĂ RESPONSABILITATEA ÎN CAZUL ÎN CARE MĂSURILE DE SIGURANȚĂ PREZENTATE ÎN ACEST MANUAL DE UTILIZARE SAU REGLEMENTĂRILE ÎN VIGOARE NU SUNT RESPECTATE.

Racorduri de gaze

Folosiți racorduri fixe sau furtune flexibile din oțel inoxidabil, conform reglementărilor în vigoare. În cazul utilizării unor furtune flexibile din metal, aveți grijă ca acestea să nu vină în contact cu părțile mobile sau ca acestea să fie bine strânse. Acordați aceeași atenție plitelor dotate cu un cuptor.

IMPORTANT - Pentru a asigura buna desfășurare a operațiunilor, pentru a economisi energie și a prelungi durata de viață a aparatului casnic, aparatul trebuie utilizat la o putere corespunzătoare valorilor recomandate. Racordul reglabil se instalează pe rampa mărită cu ajutorul unei piulițe cu filet G 1/2". Interpuneți plafonul între componente, așa cum arată figura 5. Înșurubați părțile componente fără să forțați, reglați racordul în poziția potrivită și etanșați.

Racordul cu furtun flexibil non-metalic

Dacă racordul poate fi verificat în întregime cu ușurință, puteți folosi un furtun flexibil, în conformitate cu regulile în vigoare. Furtunul flexibil trebuie fixat, cu ajutorul unor clame, conform regulamentelor în vigoare.

Gaz lichid: folosiți un suport de cauciuc «D» (Fig. 5). Folosiți întotdeauna o gamitură de etanșare «B». Apoi efectuați racordarea la sursa de gaz. Furtunul flexibil trebuie fabricat în așa fel, astfel încât:

- să nu aibă nici un punct de supraîncălzire la temperatura camerei mai mare de 30°; dacă furtunul flexibil care ajunge la supapă trebuie dispus prin spatele aparatului, acesta trebuie instalat conform indicațiilor prezentate în imagine;
 - să nu fie mai mare de 1500 mm;
 - să nu fie ștrangulat;
 - să nu fie supus unor forțe de tracțiune sau răsucit;
 - să nu intre în contact cu suprafețe ascuțite sau colțuroase;
 - să poată fi verificat ușor, pentru a se constata în ce condiție se află;
- Puteți constata starea în care se află furtunul flexibil, în funcție de următoarele indicii:
- furtunul nu prezintă crăpături, tăieturi, arsuri la extremități sau de-a lungul corpului;
 - materialul nu s-a întărit, ci a rămas la fel de flexibil;
 - clamele de fixare nu sunt ruginite;
 - furtunul nu a depășit termenul de expirare.

Dacă observați orice neregulă, nu încercați să reparați furtunul. Este mai bine să îl înlocuiți.



IMPORTANT

După terminarea procesului de instalare, verificați dacă racordurile au fost bine etanșate, folosind o soluție pe bază de săpun; nu folosiți niciodată o sursă deschisă de foc.

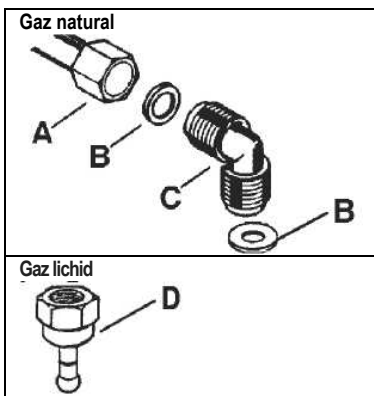

- A. Rampă cu piuliță finală
- B. Sigiliu
- C. Racord reglabil
- D. Suport de cauciuc pentru gaz lichid

A. Înlocuirea injectorului

- Îndepărtați capacele ochiurilor de aragaz.
- Îndepărtați capacele și coroanele arzătorului.
- Cu ajutorul unei chei tubulare de 7, deșurubați și îndepărtați injectoarele (Fig. 5) și înlocuiți-le cu cele necesare pentru tipul de gaze care se utilizează (vezi tabelul 2: Injectoare).
- Reasamblați părțile componente executând pașii procedurii în sens invers.
- Înlocuiți tabelul de rating (aflat în apropierea racordului de aprovizionare cu gaz) cu un tabel relevant pentru noul tip de gaze folosite. Veți găsi acest tabel în pachetul de injectoare pus la dispoziție alături de aparatul de uz casnic.

Dacă presiunea de alimentare cu gaz este diferită sau variază în comparație cu presiunea solicitată, puteți monta pe conducta de aprovizionare cu gaz un dispozitiv de reglare a presiunii, în conformitate cu reglementările în vigoare.

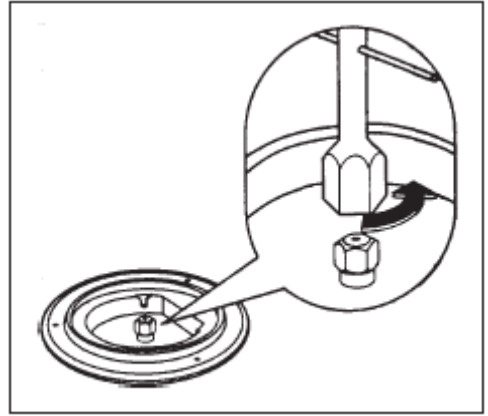

Fig. 1

B. Reglare la nivel minim

a modifica nivelul minim al arzătoarelor, urmați următorii pași:

- Aprindeți arzătorul.
- Rotiți butonul la poziția minimă.
- Scoateți butonul.
- Cu ajutorul unei șurubelnițe, reglați șurubul de derivare aflat în centrul manetei de control a robinetului pentru gaz. Dacă înlocuiți gazul lichid cu gaz natural de 20mbar, deșurubați șurubul de derivare pe $\frac{1}{4}$ din lungimea lui. Dacă înlocuiți gazul lichid cu gaz natural de 13mbar, deșurubați șurubul de derivare pe $\frac{1}{4}$ din lungimea lui. Dacă înlocuiți gazul lichid cu gaz natural de 13mbar, deșurubați șurubul de derivare pe $\frac{3}{4}$ din lungimea lui.
- La final, verificați ca atunci când rotiți butonul din poziție maximă în poziție minimă să nu se declanșeze o flacără.

Această procedură poate fi îndeplinită cu ușurință, însă plita a fost poziționată oricum în partea superioară de utilizare a aparatului.

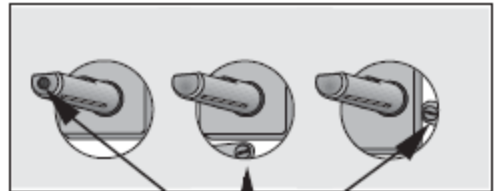

Șurubul de reglare

Fig. 2

Racorduri electrice

Aplicația a fost proiectată pentru racordare la o sursă de energie monofazică de 230V.

Racordarea trebuie efectuată în conformitate cu legile și reglementările în vigoare.

Înainte ca aparatul să fie racordat:

1. verificați dacă siguranța principală și instalația domestică pot suporta sarcina electrică (vezi tabelul de rating);
2. asigurați-vă că sursa de electricitate este dispune de împământare, conform regulilor curente;
3. verificați dacă priza sau întrerupătorul bipolar folosit pentru racordurile electrice pot fi accesate cu ușurință chiar dacă aparatul este încorporat în mobila de bucătărie.

Aparatul pentru uz casnic este dotat cu un cablu de conectare. Acesta trebuie să fie furnizat împreună cu un ștecăr potrivit, care să suporte sarcina marcată pe plăcuța de identificare. Pentru a conecta ștecărul la cablu, urmați recomandările prezentate în figura 3. Ștecărul trebuie introdus într-o priză potrivită.

În cazul în care conectați aparatul direct la un sistem electric, trebuie să instalați un întrerupător bipolar între aparat și sursa de electricitate, cu o distanță de cel puțin 3 mm între punctele de contact ale întrerupătorului și care să suporte sarcina necesară, în conformitate cu reglementările curente.

Cablul de conectare trebuie să fie poziționat în așa fel încât, pe orice parte, să nu poată atinge o temperatură de cameră mai mare de 50°.

Cablul de fază maro (aflat în contactul pentru cutia de borne, marcat cu litera „L”) trebuie menținut conectat la faza de rețea.

Înlocuirea cablului de tensiune

Conectarea cablului de tensiune la blocul de racordare a aparatului de uz casnic este de tip "Y". Aceasta înseamnă că înlocuirea acestuia necesită echipamentul specific al unui tehnician. În acest caz, folosiți numai cablul H05V2V2-F T90. Tronsonul cablului trebuie să poată suporta tensiunea respectivă și temperatura de funcționare. Cablul galben/verde de împământare trebuie să fie cu aproximativ 2 cm mai lung decât cablurile fazice (Fig. 3,a).

Pentru a deschide blocul de racordare și a ajunge la terminale, procedați astfel:

- introduceți vârful unei șurubelnițe în partea proeminentă vizibilă a cutiei de borne;
- apăsați ușor și ridicați (Fig. 3,b)

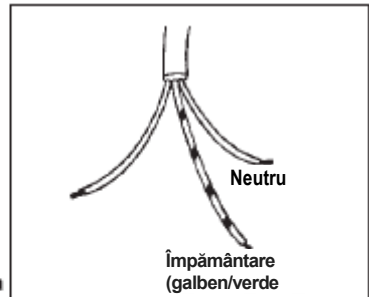

Fig. 3-a

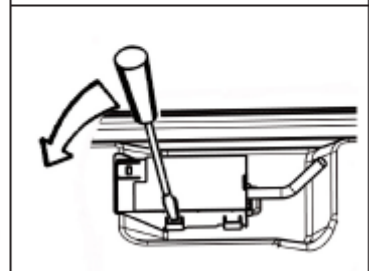
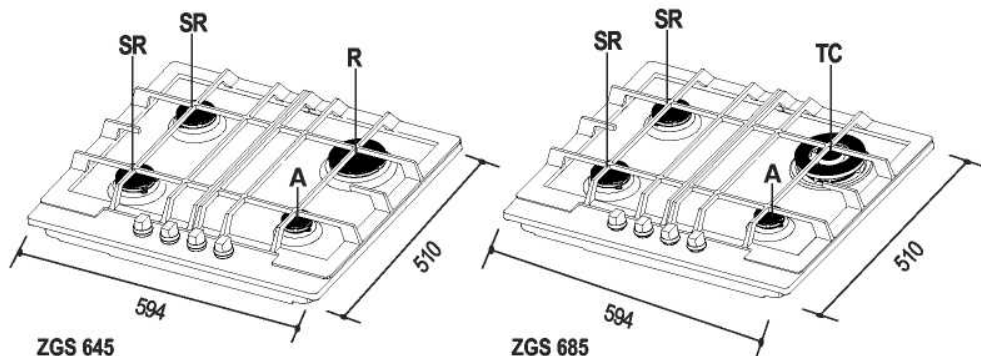

Fig. 3-b

Montare



- A = Arzător auxiliar
- SR = Arzător spate semi-rapid
- R = Arzător rapid
- TC = Arzător cu triplă coroană

Aceste plite pot fi încorporate în mobilierul de bucătărie care prezintă un spațiu liber între 550 și 600 mm. Dimensiunile plitei sunt indicate în Fig. 4.

Marginea exterioară trebuie să se afle la cel puțin 55 mm distanță față de peretele din spate.

În cazul unor pereți laterali sau a apropierii pieselor de mobilier de plită, marginile exterioare trebuie să se afle la o distanță de cel puțin 150 mm.

Corpurile de mobilier suspendate și plitele trebuie să se afle la cel puțin 650 mm distanță față de plită.

Montarea plitei pe suprafața de lucru

Montați plita cu ajutorul pașilor următori:

1. Așezați garniturile puse la dispoziție pe marginea frontală a perimetrului definit. După aceea, așezați garniturile la 11 mm depărtare de marginile laterale și la 10 mm de marginile din spate, așa cum arată schema, asigurându-vă că garniturile se întâlnesc fără a se suprapune.
2. Așezați plita în perimetrul definit, asigurându-vă că ocupă o poziție centrală.

Dimensiunile sunt exprimate în milimetri

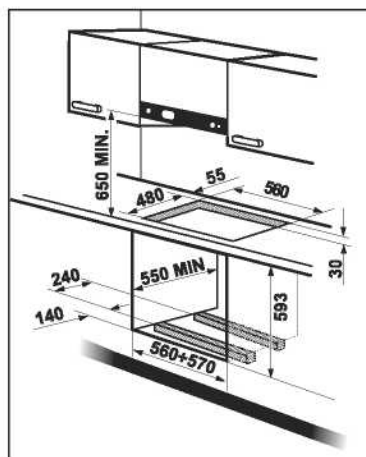

Fig. 5

3. Fixați plita cu ajutorul clamelor de fixare puse la dispoziție împreună cu trusa de injectoare (vezi schema). După ce șuruburile au fost strânse, garnitura suplimentară poate fi îndepărtată.

Marginea plitei formează un strat dublu de etanșare care previne absorbirea lichidelor

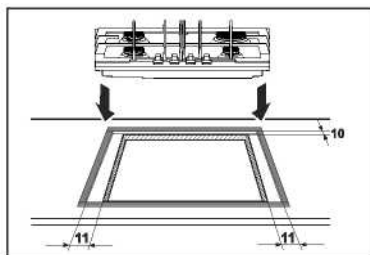

Fig. 6

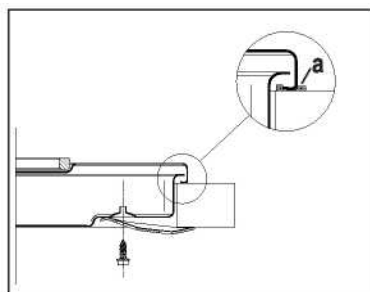

Fig.7

a) sigiliu

Posibilități de inserare

Corp de mobilier de bucătărie cu ușă

Mobilierul de bucătărie trebuie modificat pentru a evita orice contact cu partea inferioară a plitei care se poate încălzi atunci când funcționează. Soluția recomandată este ilustrată în Fig. 10. Panoul montat sub plită trebuie să poată fi înlăturat cu ușurință, pentru a permite facilitarea accesului în cazul în care o este necesară o intervenție tehnică.

Corp de mobilier de bucătărie cu cuptor

Dimensiunile nișelor plitei trebuie să respecte indicațiile din Fig.11 și Fig. 12 și trebuie prevăzute cu suport pentru a permite aerisirea continuă. Pentru a evita supraîncălzirea, montarea trebuie să fie efectuată conform Figurilor 13 și 14. Conectarea electrică a plitei și a cuptorului trebuie efectuate separat, atât din motive de siguranță cât și pentru a putea permite cuptorului să fie scos cu ușurință din mobilier.

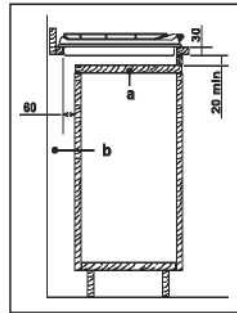

Fig. 8

- a) Panou detașabil
- b) Spațiu pentru conectare

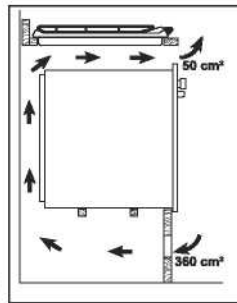

Fig. 9

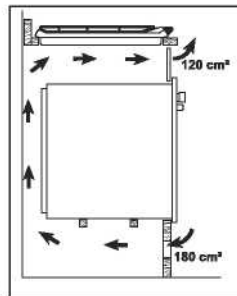

Fig. 10

Garanție europeană

Acest aparat de uz casnic este garantat de Electrolux în toate țările menționate la sfârșitul acestui manual, pentru perioada menționată în garanția aparatului de uz casnic sau prin lege. În cazul în care vă mutați din una din aceste țări într-o altă țară din cele menționate, garanția aparatului de uz casnic va continua să fie valabilă în baza următoarelor condiții:

- Garanția aferentă aparatului de uz casnic începe la data la care ați achiziționat aparatul de uz casnic și va fi evidențiată printr-un document valid de achiziție emis de vânzătorul aparatului de uz casnic.
- Garanția aparatului de uz casnic acoperă aceeași perioadă și în cazul efectuării reparațiilor și pieselor de schimb existente în noua dumneavoastră țară de rezidență pentru modelul respectiv sau pentru întreaga gamă de aparate de uz casnic.
- Garanția aparatului de uz casnic se acordă nu mai cumpărătorului original al aparatului și nu poate fi transferată unui alt utilizator.
- Aparatul de uz casnic este instalat și utilizat în conformitate cu instrucțiunile elaborate de Electrolux și este folosit numai în mediul casnic, adică nu este folosit în scopuri comerciale.
- Aparatul este instalat în conformitate cu toate regulamentele relevante în vigoare din noua dumneavoastră țară de rezidență.

Prevederile prezentei Garanții Europene nu afectează niciunul din drepturile acordate dumneavoastră prin lege.



Albania	+35 5 4 261450	Rr. Pjeter Bogdani Nr. 7 Tirane
Belgique/België/Belgien	+32 2 363 04 44	Bergensesteenweg 719,1502 Lembeek
Česká republika	+420 2 61 12 61 12	Budějovická 3, Praha 4, 140 21
Danmark	+45 701174 00	Sjællandsgade 2,7000 Fredericia
Deutschland	+49180 32 26 622	Muggenhofer Str. 135, 90429 Nürnberg
Eesti	+37 2 66 50 030	Mustamäe tee 24,10621 Tallinn
España	+34 902 11 63 88	Carretera M-300, Km. 29,900 Alcalá de Henares Madrid
France	www.electrolux.fr	
Great Britain	+44 8705 929 929	Addington Way, Luton, Bedfordshire LU4 9QQ
Hellas	+30 2310 5619 70	4 Limnou Str., 54627 Thessaloniki
Hrvatska	+385 1 63 23 338	Slavonska avenija 3,10000 Zagreb
Ireland	+353 1 40 90 753	Long Mile Road Dublin 12
Italia	+39 (0) 434 558500	C.so Lino Zanussi, 26 - 33080 Porcia (PN)
Latvija	+37 17 84 59 34	Kr. Barona iela 130/2, LV-1012, Riga
Lietuva	+370 5 27 80 609	Verkių 29, LT-09108 Vilnius
Luxembourg	+35 2 42 4313 01	Rue de Bitbourg, 7, L-1273 Hamm
Magyarország	+36 1 252 1773	H-1142 Budapest XIV, Erzsébet királyné útja 87
Nederland	+31 17 24 68 300	Vennootsweg 1,2404 CG -Alphen aan den Rijn
Norge	+47 81 5 30 222	Risløkkvn. 2, 0508 Oslo
Österreich	+4318 66 400	Herziggasse 9,1230 Wien
Polska	+48 22 43 47 300	ul. Kolejowa 5/7, Warsaw
Portugal	+35 12 14 40 39 39	Quinta da Fonte - Edifício Gonçalves Zarco - Q 35 - 2774 - 518 Paço de Arcos
Romania	+40 21 451 20 30	Str. Garii Progresului 2, S4, 040671 RO
Schweiz/Suisse/Svizzera	+4162 88 99111	Industriestrasse 10, CH-5506 Mägenwil
Slovenija	+38 61 24 25 731	Electrolux Ljubljana, d.o.o. Gerbičeva 98, 1000 Ljubljana
Slovensko	+421 2 43 33 43 22	Electrolux Slovakia s.r.o., Electrolux Domáce spotrebiče SK, Seberiniho 1, 821 03 Bratislava
Suomi	www.electrolux.fi	
Sverige	+46 (0)771 76 76 76	Electrolux Service, S:t Göransgatan 143, S-105 45 Stockholm
Türkiye	+90 21 22 93 10 25	Tarlabafı caddesi no : 35 Taksim Istanbul
Россия	+7 495 9377837	129090 Москва, Олимпийский проспект 16 БЦ, „Олимпик“