



informații pentru utilizator
navodila za uporabo

Mașină de spălat vase
Pomivalni stroj

ESF 45030

Electrolux. Thinking of you.

Pentru a vedea cum gândim, vizitați www.electrolux.com

Cuprins

Informații privind siguranța	2	Funcția Multitab	12
Descrierea produsului	3	Selectarea și pornirea unui program de	
Panoul de comandă	4	spălare	13
Înainte de prima utilizare	5	Programe de spălare	14
Reglarea substanței de dedurizare a apei	6	Îngrijirea și curățarea	15
		Ce trebuie făcut dacă...	16
Utilizarea sării pentru mașina de spălat vase	7	Date tehnice	18
	7	Instalarea	18
Utilizarea substanței de limpezire	7	Racordul de apă	19
Încărcarea tacâmurilor și a veselei	8	Conexiunea electrică	20
Utilizarea detergentului	11	Protejarea mediului înconjurător	20



Ne rezervăm dreptul asupra efectuării de modificări



Informații privind siguranța

- i** Pentru siguranța dv. și pentru utilizarea corectă a aparatului, citiți cu atenție acest manual înainte de instalare și de utilizare. Păstrați întotdeauna aceste instrucțiuni împreună cu aparatul, chiar dacă îl mutați sau îl vindeți. Utilizatorii trebuie să cunoască în mod complet modul de funcționare și elementele de siguranță ale aparatului.
- Când programul de spălare s-a terminat, deconectați ștecherul din priză și închideți robinetul de apă.
 - Numai un tehnician autorizat poate repara acest aparat. Folosiți numai piese de schimb originale.
 - Nu efectuați singuri reparațiile, pentru a evita răniurile și defectarea aparatului. Contactați întotdeauna Centrul de Asistență local.

Utilizarea corectă

- Aparatul este proiectat exclusiv pentru uz casnic.
- Folosiți aparatul numai pentru a curăța vase care se pot spăla în mașina de spălat vase.
- Nu puneți solvenți în aparat. Pericol de explozie.
- Puneți cuțitele și alte obiecte cu vârfuri ascuțite în coșul pentru tacâmuri, cu vârful în jos. Dacă nu, puneți-le în poziție orizontală în coșul superior.
- Folosiți numai produse de marcă, speciale pentru mașinile de spălat vase (detergent, sare, agent de clătire).
- Dacă deschideți ușa în timpul funcționării aparatului, pot ieși aburi fierbinți. Pericol de arsuri ale pielii.
- Nu scoateți vasele din mașina de spălat vase înainte de terminarea programului de spălare.

Siguranța generală

- Persoanele (inclusiv copiii) cu capacități fizice, senzoriale și mentale reduse, sau lipsite de experiență și cunoștințe, nu trebuie să utilizeze aparatul. Acestea trebuie să fie supravegheate sau instruite în legătură cu folosirea aparatului, de către o persoană răspunzătoare pentru siguranța lor.
- Respectați instrucțiunile de siguranță ale producătorului de detergent pentru mașina de spălat vase, pentru a preveni arsurile în zona ochilor, a gurii și a gâtului.
- Nu beți apă din mașina de spălat. În aparat pot rămâne reziduuri de detergent.
- Închideți întotdeauna ușa când nu utilizați aparatul, pentru a evita răniurile și pentru a nu vă împiedica de ușa deschisă.
- Nu vă așezați și nu vă urcați pe ușa deschisă.

Siguranța copiilor

- Numai adulții pot utiliza acest aparat. Copiii trebuie supravegheați pentru a fi siguri că nu se joacă cu aparatul.
- Nu lăsați ambalajele la îndemâna copiilor. Există riscul de sufocare.
- Păstrați toți detergenții într-un loc sigur. Nu lăsați copiii să atingă detergenții.
- Nu lăsați copiii în apropierea mașinii de spălat vase atunci când ușa este deschisă.

Instalarea

- Asigurați-vă că aparatul nu s-a deteriorat din cauza transportului. Nu conectați aparatul dacă este deteriorat. Dacă este necesar, contactați furnizorul.
- Îndepărtați toate ambalajele înainte de prima utilizare.
- Numai o persoană calificată și competentă poate să efectueze racordarea electrică.

- Numai o persoană calificată și competentă poate să efectueze racordarea la apă.
- Nu schimbați specificațiile și nu modificați acest produs. Risc de rănire și de deteriorare a aparatului.
- Nu utilizați aparatul:
 - în cazul în care cablul electric sau furtunurile de apă sunt deteriorate,
 - dacă panoul de comandă, suprafața de lucru sau zona plintei sunt deteriorate, iar interiorul aparatului este accesibil.
- Contactați Centrul de Asistență local.
- Nu găuriți pereții aparatului, pentru a evita deteriorarea componentelor hidraulice sau electrice.

! **Avertizare** Respectați cu atenție instrucțiunile pentru realizarea racordurilor la electricitate și la apă.

Descrierea produsului

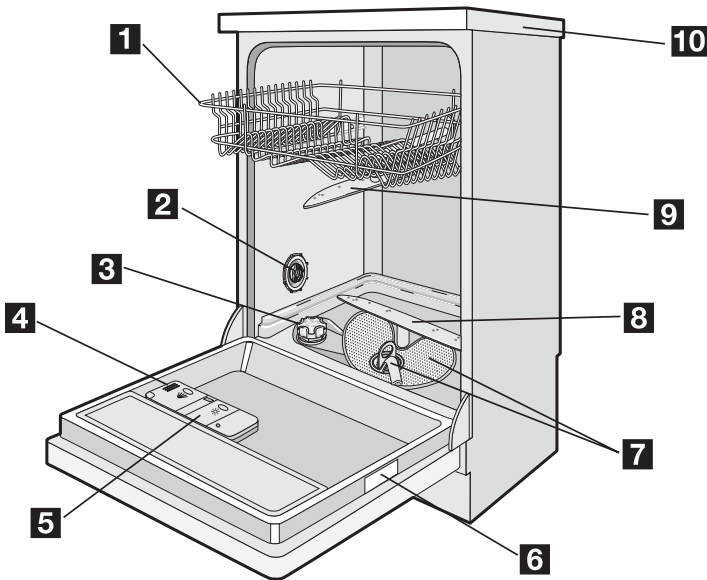

- 1** Coșul superior
- 2** Discul pentru duritatea apei
- 3** Rezervorul pentru sare
- 4** Distribuitorul de detergent
- 5** Dozatorul pentru agentul de clătire

- 6** Plăcuța cu datele tehnice
- 7** Filtrele
- 8** Brațul stropitor inferior
- 9** Brațul stropitor superior
- 10** Suprafața de lucru

Panoul de comandă

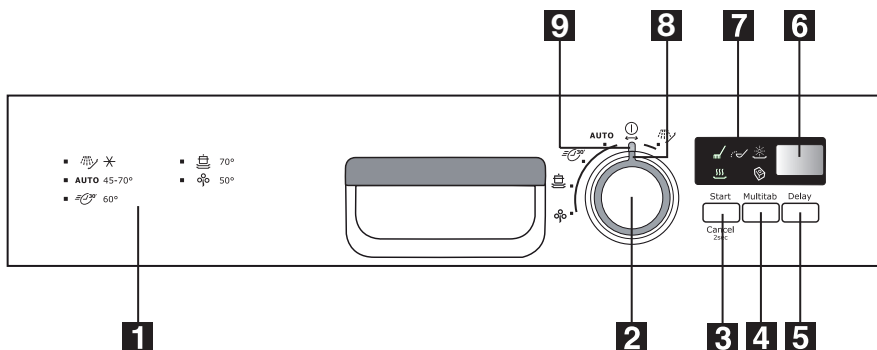

- 1 Ghidul pentru programe
- 2 Butonul pentru selectarea programului
- 3 Butonul Start/Cancel (Start/Anulare) (Start Cancel)
- 4 Butonul Multitab (Multitab)
- 5 Butonul Pornire cu întârziere (Delay)
- 6 Afișajul digital
- 7 Luminițe indicatoare
- 8 Marcajul pentru programe
- 9 Poziția Off (Oprit)

Lumini indicatoare

Faza de spălare 	Lumina indicatoare a fazei de spălare se aprinde în timpul fazei de spălare sau de clătire.
Faza de uscare 	Lumina indicatoare a fazei de uscare se aprinde în timpul etapei de uscare.
Funcția Multitab 	Lumina indicatoare Multitab se aprinde atunci când este activă funcția Multitab.
Sare ¹⁾ 	Lumina indicatoare pentru sare se aprinde atunci când este necesar să umpleți recipientul pentru sare. Consultați capitolul "Utilizarea sării pentru mașina de spălat vase". După ce umpleți recipientul, lumina indicatoare pentru sare poate continua să rămână aprinsă câteva ore. Acest lucru nu are un efect nedorit asupra funcționării aparatului.
Agent de clătire ¹⁾ 	Lumina indicatoare a agentului de clătire se aprinde atunci când este necesar să completați cu agent de clătire. Consultați capitolul "Utilizarea agentului de clătire".

1) Atunci când recipientele pentru sare și/sau agent de clătire sunt goale, luminile indicatoare corespunzătoare nu se aprind în timp ce un program de spălare funcționează.

Butonul pentru selectarea programului

- Pentru a porni aparatul sau pentru a seta un program de spălare, rotiți butonul pentru programe în sensul acelor de ceasornic sau în sens invers acelor de ceasornic. Marcajul pentru programe de pe butonul pentru programe trebuie să ajungă în

dreptul unui program de spălare de pe panoul de comandă. Dacă marcajul pentru programe este în dreptul unui program de spălare, afișajul digital indică durata programului. Dacă marcajul pentru programe nu este în dreptul unui program de spălare,

pe afișajul digital apar două bare orizontale.

- Pentru a opri aparatul, rotiți butonul de selectare a programelor până când marcajul pentru programe ajunge în dreptul indicatorului Off.

Folosiți butonul pentru programe pentru următoarele operațiuni:

- Pentru a seta dedurizatorul de apă. Consultați capitolul "Setarea dedurizatorului de apă".
- Pentru a activa/dezactiva dozatorul pentru agentul de clătire. Consultați capitolul "Funcția Multitab".

Butonul Start/Anulare

Folosiți butonul Start/Anulare pentru următoarele operațiuni:

- Pentru a porni programul de spălare. Consultați capitolul "Setarea și pornirea unui program de spălare".
- Pentru a anula un program de spălare în curs de desfășurare. Consultați capitolul "Setarea și pornirea unui program de spălare".
- Pentru a seta nivelul dedurizatorului de apă. Consultați capitolul "Setarea dedurizatorului de apă".
- Pentru a activa/dezactiva dozatorul pentru agentul de clătire. Consultați capitolul "Funcția Multitab".

Butonul Multitab

Apăsăți pe acest buton pentru a activa/dezactiva funcția multitab. Consultați capitolul "Funcția Multitab".

Butonul Pornire cu întârziere

Folosiți butonul de pornire cu întârziere pentru a întârzia pornirea programului de spălare cu 1 până la 19 ore. Consultați capitolul "Se-

lectarea și pornirea unui program de spălare".

Afișajul digital

Afișajul indică:

- Nivelul reglat pentru dedurizatorul de apă.
- Activarea/dezactivarea dozatorului pentru agentul de clătire (numai cu funcția Multitab activă).
- Durata programului.
- Timpul rămas până la terminarea programului.
- Terminarea unui program de spălare, afișajul digital arată un zero.
- Numărul de ore până la pornirea cu întârziere.
- Coduri de eroare.

Modul de setare

Aparatul este în modul "setare" când:

- Una sau mai multe lumini indicatoare ale fazei sunt aprinse.
- Durata programului clipește intermitent pe afișajul digital.

Aparatul trebuie să fie în modul "setare" pentru aceste operațiuni:

- Pentru a seta un program de spălare.
- Pentru a seta nivelul dedurizatorului de apă.
- Pentru a activa/dezactiva dozatorul pentru agentul de clătire.

Aparatul nu este în modul "setare" când:

- Una sau mai multe lumini indicatoare ale fazei sunt aprinse.
- Durata programului nu clipește.

În acest caz anulați programul, pentru a reveni în modul de setare. Consultați capitolul "Setarea și pornirea unui program de spălare".

Înainte de prima utilizare

Consultați următoarele instrucțiuni pentru fiecare etapă din procedură:

1. Verificați dacă nivelul dedurizatorului de apă este corect pentru duritatea apei din zona dv. Dacă este necesar, setați dedurizatorul de apă.
2. Umpleți rezervorul de sare cu sare pentru mașina de spălat vase.
3. Umpleți dozatorul pentru agentul de clătire cu agent de clătire.

4. Încărcați tacâmurile și vasele în mașina de spălat vase.
5. Setati programul de spălare corect pentru tipul de încărcătură și pentru gradul de murdărie.
6. Umpleți distribuitorul de detergent cu cantitatea corectă de detergent.
7. Porniți programul de spălare.

i În cazul în care utilizați tablete de detergent combinate ("3 în 1", "4 în 1", "5 în

1" etc.), consultați capitolul 'Funcția Multitab'.

Reglarea substanței de dedurizare a apei

Dedurizatorul de apă înlătură mineralele și sărurile din apa de alimentare. Mineralele și sărurile pot afecta negativ funcționarea aparatului.

Duritatea apei este măsurată în scale echivalente:

- Grade germane (dH°).
- Grade franceze (°TH).

- mmol/l (milimoli pe litru - unitatea internațională pentru duritatea apei)

- Clarke.

Reglați dedurizatorul de apă în funcție de duritatea apei din zona dv. Dacă este necesar, contactați Compania locală de furnizare a apei.

Duritatea apei				Setarea durității apei	
°dH	°TH	mmol/l	Clarke	manuală	electronică
51 - 70	91 - 125	9,1 - 12,5	64 - 88	2	10
43 - 50	76 - 90	7,6 - 9,0	53 - 63	2	9
37 - 42	65 - 75	6,5 - 7,5	46 - 52	2	8
29 - 36	51 - 64	5,1 - 6,4	36 - 45	2	7
23 - 28	40 - 50	4,0 - 5,0	28 - 35	2	6
19 - 22	33 - 39	3,3 - 3,9	23 - 27	2	5
15 - 18	26 - 32	2,6 - 3,2	18 - 22	1	4
11 - 14	19 - 25	1,9 - 2,5	13 - 17	1	3
4 - 10	7 - 18	0,7 - 1,8	5 - 12	1	2
< 4	< 7	< 0,7	< 5	1 ¹⁾	1 ¹⁾

1) Nu este necesar să se utilizeze sare.

i Trebuie să setați dedurizatorul de apă manual și electronic.

Reglarea manuală

i Aparatul este setat din fabrică pe poziția 2.

1. Deschideți ușa.
2. Scoateți coșul inferior.
3. Rotiți discul pentru duritatea apei pe poziția 1 sau 2 (consultați tabelul).
4. Instalați coșul inferior.

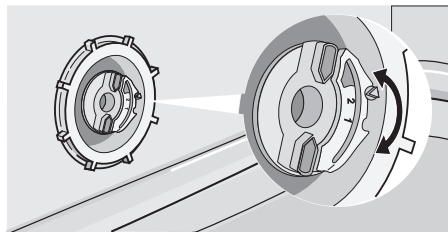

5. Închideți ușa.

Reglarea electronică

Dedurizatorul de apă este setat din fabrică la nivelul 5.

i Aparatul trebuie să fie stins.

1. Apăsăți și țineți apăsat butonul Start/Anulare. Rotiți butonul selector de programe în sens invers acelor de ceasornic, până când marcajul pentru programe ajunge în dreptul primului program de spălare de pe panoul de comandă.
2. Eliberați butonul Start/Cancel când pe afișaj apare setarea curentă.
Exemple:
- nivelul 5 = **5L**
- nivelul 10 = **10L**
3. Apăsăți pe butonul Start/Cancel pentru a modifica nivelul dedurizatorului de apă. De fiecare dată când apăsați pe buton, nivelul se mărește.
4. Rotiți butonul pentru programe pe poziția Off pentru a memoriza operațiunea.

Utilizarea sării pentru mașina de spălat vase

⚠️ Atenție Folosiți numai sare pentru mașina de spălat vase. Tipurile de sare care nu sunt adecvate pentru mașinile de spălat vase pot produce deteriorarea dedurizatorului de apă.

⚠️ Atenție Cristalele de sare și apa sărată de pe fundul aparatului pot cauza coroziunea. Umpleți aparatul cu sare înainte de a porni un program de spălare, pentru a evita coroziunea.

Efectuați aceste operațiuni pentru a umple rezervorul de sare:

1. Rotiți capacul în sens invers al acelor de ceasornic pentru a deschide rezervorul de sare.
2. Umpleți rezervorul de sare cu 1 litru de apă (numai prima oară).
3. Folosiți pâlnia pentru a umple rezervorul de sare cu sare.

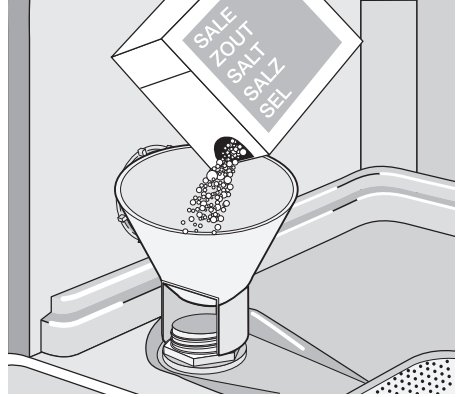

4. Înlăturați sarea din jurul deschiderii rezervorului de sare.
5. Rotiți capacul în sensul acelor de ceasornic pentru a închide rezervorul de sare.

i Este normal ca apa să dea pe dinafară din rezervorul de sare când îl umpleți cu sare.

Când setați electronic dedurizatorul de apă pe nivelul 1, luminița indicatoare pentru sare nu rămâne aprinsă.

Utilizarea substanței de limpezire

⚠️ Atenție Folosiți numai agenți de clătire de marcă pentru mașinile de spălat vase. Nu umpleți dozatorul pentru agent de clătire cu alte produse (de ex. agenți de curățare pentru mașina de spălat vase, detergent lichid). Aceasta poate duce la deteriorarea aparatului.

i Agentul de clătire face posibilă uscarea vaselor fără dăre și pete. Agentul de clătire este adăugat automat în timpul ultimei clătiri.

Efectuați aceste operațiuni pentru a umple dozatorul pentru agent de clătire:

1. Apăsăți pe butonul de eliberare (A) pentru a deschide dozatorul pentru agentul de clătire.

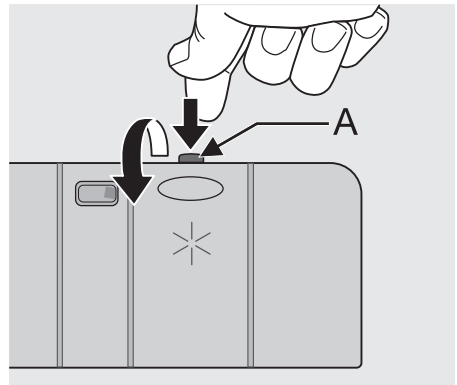

2. Umpleți dozatorul pentru agent de clătire cu agent de clătire. Semnul "max." indică nivelul maxim.

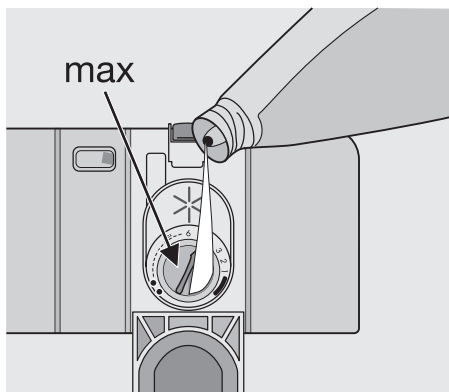

3. Înlăturați agentul de clătire vărsat pe alături, cu o cârpă absorbantă, pentru a evita formarea excesivă de spumă la următoarea spălare.
4. Închideți dozatorul pentru agent de clătire.

Reglarea dozării agentului de clătire

Agentul de clătire este setat din fabrică pe poziția 4.

Puteți seta dozajul agentului de clătire între poziția 1 (dozajul cel mai mic) și poziția 6 (dozajul cel mai mare).

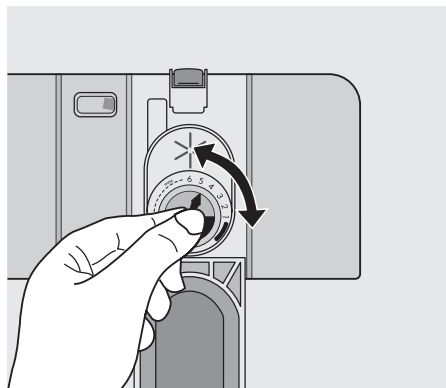

1. Rotiți discul pentru agentul de clătire pentru a mări sau a reduce dozajul.
 - Măriți dozajul dacă există picături de apă sau pete de calcar pe vase.
 - Reduceți dozajul dacă există dăre, pete albicioase sau o peliculă albastruie pe vase.

Încărcarea tacâmurilor și a veselei

Recomandări utile

⚠️ Atenție Folosiți aparatul numai pentru vase care se pot spăla în mașina de spălat vase.

Nu utilizați aparatul pentru a curăța obiecte care pot absorbi apa (bureți, cârpe de bucătărie etc.).

- Înainte de a încărca tacâmurile și vasele, efectuați aceste operațiuni:
 - Înlăturați toate resturile de mâncare.
 - Înmuiiați resturile de arsură de pe cratițe.
- Când încărcați tacâmurile și vasele, efectuați aceste operațiuni:
 - Încărcați obiectele concave (de ex. ceștile, paharele și oalele) cu gura în jos.
 - Asigurați-vă că apa nu se acumulează în recipient sau pe o bază adâncă.
 - Asigurați-vă că tacâmurile și vasele nu sunt introduse unele în altele.
 - Asigurați-vă că tacâmurile și vasele nu acoperă alte tacâmurii și alte vase.
 - Asigurați-vă că paharele nu ating alte pahare.

– Puneți obiectele mici în coșul pentru tacâmurii.

- Obiectele de plastic și cratițele cu teflon au tendința de a reține picături de apă. Obiectele de plastic nu se usucă la fel de bine ca obiectele de porțelan sau de oțel.
- Puneți obiectele ușoare în coșul superior. Asigurați-vă că obiectele nu se mișcă.

⚠️ Atenție Asigurați-vă că brațele stropitoare se pot mișca liber înainte să porniți un program de spălare.

⚠️ Avertizare Închideți întotdeauna ușa după ce încărcați sau descărcați aparatul. O ușă deschisă poate fi periculoasă.

Coșul inferior

Puneți cratițele, capacele, farfuriile, bolurile de salată și tacâmurile în coșul inferior. Aranjați platourile și capacele mari în jurul marginii coșului.

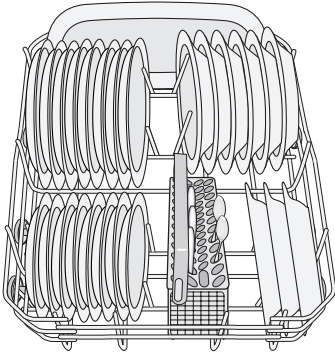

orizontală, în coșul superior. Aveți grijă la obiectele ascuțite.

Puneți furculițele și lingurile cu mânerul în jos.

Puneți cuțitele cu mânerul în sus.

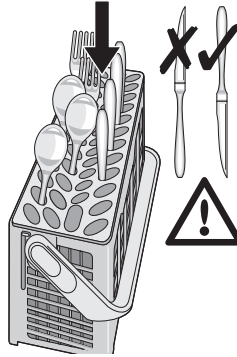

Puneți lingurile printre alte tacâmuri pentru a evita lipirea acestora.

Coborâți mânerul coșului pentru tacâmuri pentru a pune tacâmurile în coș.

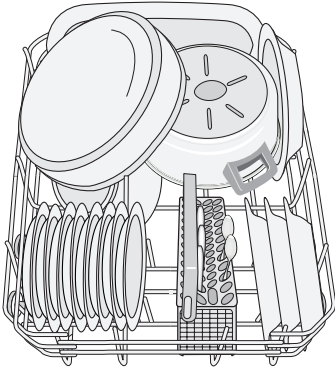

Rândurile de dinți din coșul inferior pot fi coborâte pentru a încărca oale, cratițe și castroane.

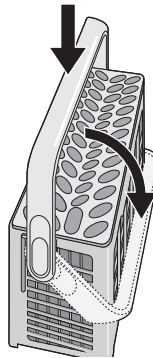
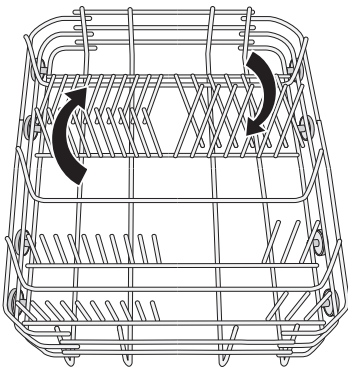

Utilizați grătarul pentru tacâmuri. Dacă dimensiunile tacâmurilor împiedică utilizarea grătarului pentru tacâmuri, îl puteți ascunde cu ușurință.

Coșul pentru tacâmuri

! **Avertizare** Nu puneți cuțite cu lame lungi în poziție verticală. Puneți tacâmurile lungi și ascuțite în poziție

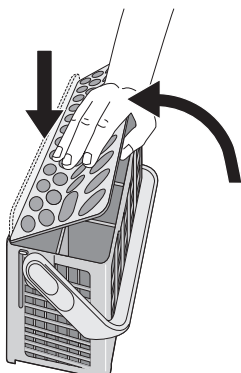

Coșul superior

Coșul superior este pentru farfurii (maximum 24 cm diametru), farfurioare, boluri de salată, cești, pahare, oale și capace. Aranjați obiectele astfel încât apa să ajungă pe toate suprafețele.

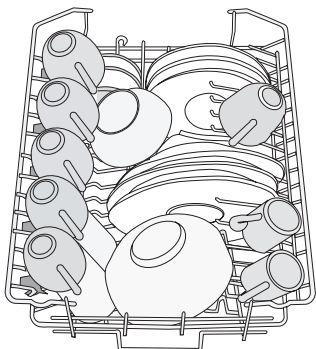

Puneți paharele cu picior lung pe grătarele pentru cești, cu piciorul în sus. Pentru obiectele mai lungi, pliați grătarele pentru cești în sus.

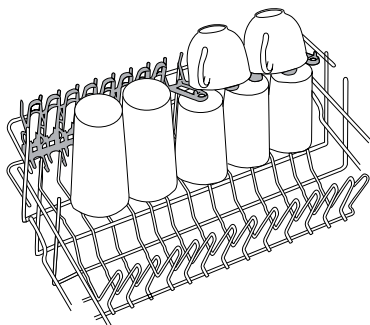

Știfturile moi

Știfturile moi împiedică deplasarea obiectelor de sticlă în timpul programului de spălare sau la mutarea coșului superior.

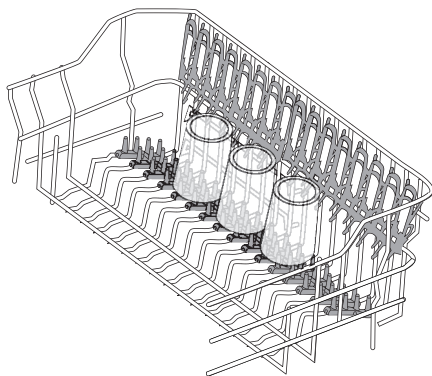

Consultați imaginile pentru poziționarea corectă a știfturilor moi. Puteți pune știfturile moi numai în partea dreaptă a coșului. Când știfturile moi sunt poziționate corect, apăsați-le ferm și asigurați-vă că nu se mișcă.

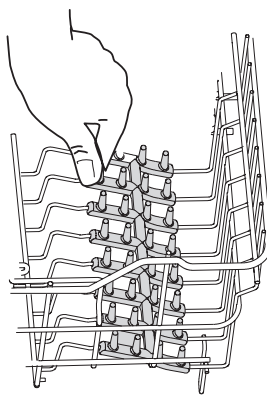

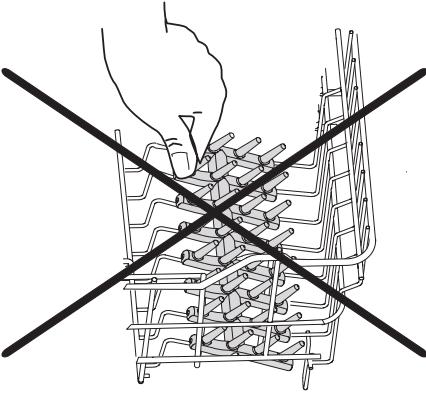

Reglarea înălțimii coșului superior

Dacă puneți farfuriile mari în coșul de jos, mutați mai întâi coșul superior pe poziția de sus.

Înălțimea maximă a vaselor

	coșul superior	coșul inferior
Poziția de sus	20 cm	31 cm
Poziția de jos	24 cm	27 cm

Efectuați aceste operațiuni pentru a deplasa coșul superior pe poziția de sus:

1. Trageți coșul în afară până când se oprește.
2. Ridicați cu grijă cele două părți, până când mecanismul se angrenează și coșul este stabil.

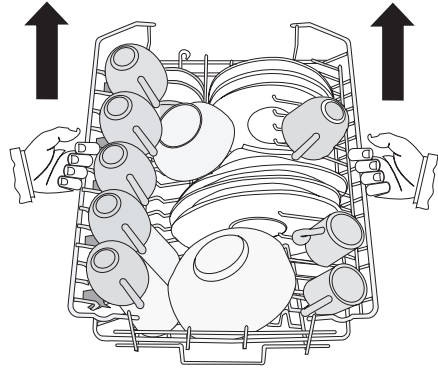

Efectuați aceste operațiuni pentru a deplasa coșul superior pe poziția de jos:

1. Trageți coșul în afară până când se oprește.
2. Ridicați cu grijă cele două părți laterale.
3. Țineți mecanismul și lăsați-l să cadă înapoi încet.

! Atenție

- Nu ridicați și nu coborâți coșul numai într-una dintre părți.
- Atunci când coșul se află în poziția de sus, nu puneți ceștile pe grătarele pentru cești.

Utilizarea detergentului

i Folosiți numai detergenți (praf, lichid sau tablete) care sunt adecvați pentru mașina de spălat vase.

Respectați datele de pe ambalaj.

- Dozajul recomandat de producător.
- Recomandări de păstrare.

☹ Nu folosiți mai mult decât cantitatea corectă de detergent, pentru a proteja mediul înconjurător.

Efectuați aceste operațiuni pentru a umple distribuitorul de detergent:

1. Deschideți capacul distribuitorului de detergent.

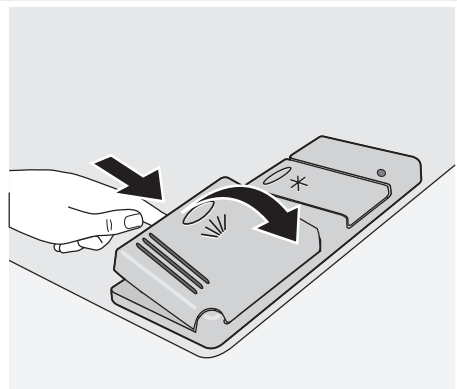

2. Umpleți distribuitorul pentru detergent (A) cu detergent. Marcajul indică dozajul:

20 = aproximativ 20 g de detergent

30 = aproximativ 30 g de detergent.

3. Dacă folosiți un program de spălare cu faza de prespălare, puneți mai mult detergent în compartimentul cu detergent pentru prespălare (B).

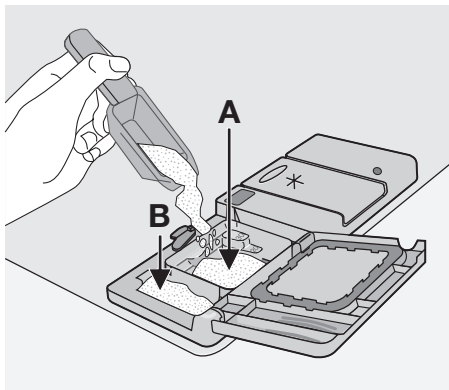

4. Dacă folosiți tablete de detergent, puneți tableta de detergent în distribuitorul de detergent (A).

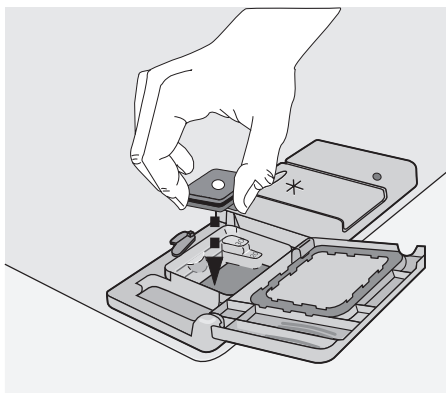

5. Închideți capacul distribuitorului de detergent. Apăsăți capacul până când se fixează în locașul lui.

- i** Mărcile diferite de detergent se dizolvă în intervale diferite de timp. Unele tablete de detergent nu produc cele mai bune rezultate de curățare în timpul programelor de spălare scurte. Folosiți programe de spălare lungi când utilizați tablete de detergent, pentru a înlătura complet detergentul.

Funcția Multitab

Funcția Multitab este pentru tabletele de detergent combinate.

Aceste tablete conțin agenți precum detergent, agent de clătire și sare pentru mașinile de spălat. Unele tipuri de tablete pot conține alți agenți.

Verificați dacă aceste tablete sunt adecvate pentru duritatea apei din regiunea dv. Consultați instrucțiunile producătorilor.

Când setați funcția Multitab, aceasta rămâne activată până când o dezactivați dv.

Funcția Multitab oprește automat fluxul de agent de clătire și de sare. Luminițele indicatoare pentru agent de clătire și pentru sare sunt dezactivate.

Durata programului se poate mări dacă folosiți funcția Multitab.

- i** Activați sau dezactivați funcția Multitab înainte de începerea programului de spălare.

Nu puteți activa sau dezactiva funcția Multitab când programul este în curs de desfășurare. Anulați programul de spălare, apoi setați programul din nou.

Pentru a activa funcția Multitab:

- Apăsăți pe butonul Multitab. Luminița indicatoare pentru funcția Multitab se aprinde.

Pentru a dezactiva funcția Multitab:

- Apăsăți pe butonul Multitab. Luminița indicatoare pentru funcția Multitab se stinge.

- i** **Efectuați aceste operațiuni dacă rezultatul uscării nu este satisfăcător:**

1. Umpleți dozatorul pentru agent de clătire cu agent de clătire.
2. Activați dozatorul pentru agentul de clătire.
3. Setați dozajul agentului de clătire pe poziția 2.
 - Puteți activa sau dezactiva dozatorul pentru agentul de clătire numai când funcția Multitab este activată.

Pentru a activa/dezactiva dozatorul de agent de clătire:

- i** Aparatul trebuie să fie stins.

1. Apăsăți și țineți apăsat butonul Start/Cancel. Rotiți butonul pentru programe în

- sensul invers al acelor de ceasornic până când marcajul pentru programe ajunge în dreptul primului program de spălare de pe panoul de control.
2. Eliberați butonul Start/Cancel când pe afișaj apare nivelul de duritate al apei.
 3. Rotiți butonul pentru programe în sensul invers al acelor de ceasornic, până când marcajul pentru programe ajunge în dreptul celui de-al doilea program de spălare de pe panoul de comandă.
 4. Afișajul digital indică setarea actuală pentru dozatorul de agent de clătire.

<i>0d</i>	Dozatorul pentru agentul de clătire este dezactivat
<i>1d</i>	Dozatorul pentru agentul de clătire este activat

5. Apăsați pe butonul Start/Cancel pentru a modifica setarea. Afișajul digital indică noua setare.
6. Rotiți butonul pentru programe pe poziția Off pentru a memoriza operațiunea.

- i** Pentru a folosi din nou detergent normal:
1. Dezactivați funcția Multitab.
 2. Umpleți rezervorul de sare și dozaorul pentru agent de clătire.
 3. Reglați setarea pentru duritatea apei la nivelul cel mai mare.
 4. Efectuați un program de spălare fără vase.
 5. Reglați dedurizatorul de apă în funcție de duritatea apei din zona dv.
 6. Reglați dozarea agentului de clătire.

Selectarea și pornirea unui program de spălare

Efectuați aceste operațiuni pentru a porni și a seta un program de spălare:

1. Închideți ușa.
2. Rotiți butonul pentru programe pentru a seta programul de spălare. Consultați capitolul "Programele de spălare".
 - Lumina sau luminile indicatoare ale fazei pentru programul de spălare se aprind.
 - Durata programului de pe afișajul digital clipește.
3. Apăsați pe butonul Start/Cancel.
 - Programul de spălare începe automat.
 - Când programul începe, rămâne aprinsă numai luminița indicatoare pentru etapa în curs de desfășurare. Durata programului rămâne aprinsă permanent.

i Când programul de spălare este în curs de desfășurare, nu puteți schimba programul. Anulați programul de spălare.

! **Avertizare** Întrerupeți sau anulați un program de spălare numai dacă este necesar.

! **Atenție** Deschideți ușa cu atenție. Pot ieși aburi fierbinți.

Întreruperea unui program de spălare

Deschideți ușa.

- Programul se oprește. Închideți ușa.
- Programul continuă din punctul în care a fost întrerupt.

Anularea unui program de spălare

- Apăsați și țineți apăsat butonul Start/Cancel.
 - Pe afișajul digital, durata programului clipește intermitent.
 - Una sau mai multe lumini indicatoare ale fazei sunt aprinse.

Programul de spălare este anulat.

În acest moment puteți efectua următoarele operațiuni:

1. Stingeti aparatul.
2. Setati un program de spălare nou. Umpleți distribuitorul de detergent cu detergent înainte de a seta un nou program de spălare

Selectarea și începerea unui program de spălare cu pornirea cu întârziere

1. Setati un program de spălare.
2. Apăsați pe butonul de pornire cu întârziere, până când pe afișaj apare numărul de ore pentru pornirea cu întârziere a programului de spălare. Intervalul de timp până la pornirea cu întârziere clipește pe afișajul digital.
3. Apăsați pe butonul Start/Cancel.

- Începe numărătoarea inversă pentru pornirea cu întârziere.
- Luminițele indicatoare pentru etapele din programul de spălare se sting.
- Pe afișajul digital, intervalul de timp până la pornirea cu întârziere rămâne aprins permanent.

Când numărătoarea inversă s-a terminat, programul de spălare începe automat. Luminița indicatoare pentru etapa în curs de desfășurare se aprinde.

i Nu deschideți ușa în timpul numărătorii inverse, pentru a evita întreruperea numărătorii inverse. Când închideți ușa din nou, numărătoarea inversă va continua de la momentul întreruperii.

Anularea "pornirii cu întârziere"

1. Apăsăți și țineți apăsat butonul Start/Anulare.
 - Lumina sau luminile indicatoare ale fazei se aprind.
 - Pe afișajul digital, durata programului de spălare se aprinde.
2. Pentru a porni programul de spălare, apăsați pe butonul Start/Cancel.

Terminarea programului de spălare

Stingeți aparatul în următoarele condiții:

- Aparatul se oprește automat.
- Pe afișajul digital apare un zero.
- Luminițele indicatoare pentru etape sunt stinse.

Pentru rezultate mai bune ale uscării, țineți ușa deschisă timp de câteva minute înainte de a scoate vasele.

Lăsați vasele să se răcească înainte de a le scoate din aparat. Vasele fierbinți se pot deteriora ușor.

Modul Standby

Dacă nu stingeți aparatul la terminarea programului de spălare, acesta va intra automat în modul Standby. Modul Standby reduce consumul de energie.

La trei minute după terminarea programului, toate luminițele indicatoare se sting, iar pe afișajul digital se vede o bară orizontală. Apăsăți un buton pentru a reveni la modul Terminarea programului.

Programe de spălare





Programele de spălare

Programele și poziția butonului pentru programe	Gradul de murdărire	Tipul de încărcătură	Descrierea programului
AUTO 1)	Oricare	Vase de porțelan, tacâmuri, oale și tigăi	Prespălare Spălare principală până la 45°C sau 70°C 1 sau 2 clătiri intermediare Clătire finală Uscare
 2)	Normal murdare sau puțin murdare	Vase de porțelan și tacâmuri	Spălare principală până la 60°C Clătire finală
	Foarte murdare	Vase de porțelan, tacâmuri, oale și tigăi	Prespălare Spălare principală până la 70°C 2 clătiri intermediare Clătire finală Uscare
 3)	Normal murdare	Vase de porțelan și tacâmuri	Prespălare Spălare principală până la 50°C 1 clătire intermediară Clătire finală Uscare

Programele și poziția butonului pentru programe	Gradul de murdărire	Tipul de încărcătură	Descrierea programului
	Oricare	Încărcare parțială (se va completa pe parcursul zilei).	1 clătire cu apă rece (pentru a evita lipirea resturilor de alimente). Pentru acest program nu este necesar detergentul.

- 1) În timpul programului AUTO, nivelul de murdărire al vaselor este determinat în funcție de nivelul de murdărire din apă. Durata programului și consumurile se pot schimba. Acestea depind de încărcarea aparatului, totală sau parțială, și de cât de murdare sunt vasele. Aparatul reglează automat temperatura apei în timpul spălării principale.
- 2) Acesta este programul perfect pentru spălările zilnice, pentru o încărcătură parțială. Ideal pentru o familie de 4 persoane care dorește să încarce numai vesela și tacâmurile de la micul dejun și de la cină.
- 3) Program de testare pentru institutele de testare. Vă rugăm să consultați fișa separată cu datele de la teste.

Valorile consumurilor

Program	Durata (în minute) ¹⁾	Consum de energie (în kWh)	Apă (în litri)
AUTO	-	0,8 - 1,3	9 - 18
	-	0,8	8
	-	1,6 - 1,8	18 - 20
	-	0,8 - 0,9	11 - 12
	-	0,1	3,5

1) Afișajul digital indică durata programului.

- i** Presiunea și temperatura apei, variațiile curentului electric și cantitatea de vase pot duce la modificarea acestor valori.

Îngrijirea și curățarea

- !** **Avertizare** Stingeți aparatul înainte de a-l curăța.

Curățarea filtrelor

- !** **Atenție** Nu utilizați aparatul fără filtre. Asigurați-vă că instalarea filtrelor este corectă. Instalarea incorectă va duce la rezultate nesatisfăcătoare ale spălării și la deteriorarea aparatului.

Dacă este necesar, curățați filtrele. Filtrele murdare reduc rezultatele spălării.

Mașina de spălat vase are trei filtre:

1. filtrul mare (A)
2. microfiltrul (B)
3. filtrul plat (C)

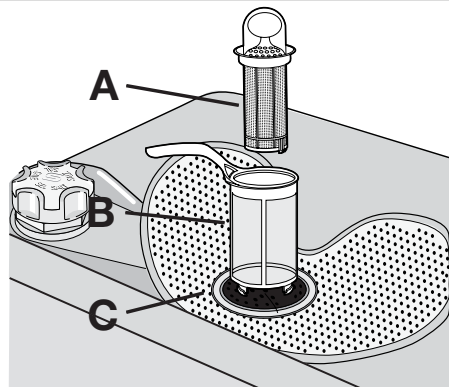

Efectuați aceste operațiuni pentru a curăța filtrele:

1. Deschideți ușa.

2. Scoateți coșul inferior.
3. Pentru a debloca sistemul de filtre, rotiți mânerul microfiltrului (B) cu aprox. 1/4 tur în sensul invers al acelor de ceasornic.

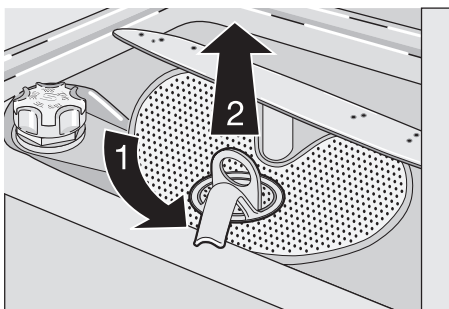

4. Scoateți sistemul de filtre.
5. Apucați filtrul mare (A) de mânerul cu orificiul.
6. Scoateți filtrul mare (A) din microfiltrul (B).
7. Scoateți filtrul plat (C) din partea inferioară a aparatului.

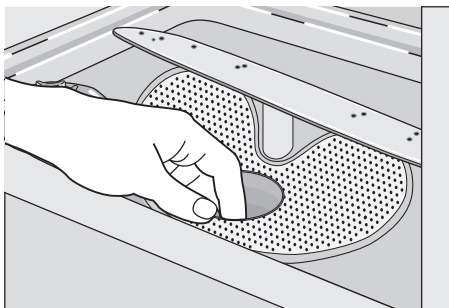

8. Curățați filtrele sub jet de apă.
9. Puneți filtrul plat (C) în partea inferioară a aparatului.
10. Puneți filtrul mare (A) în microfiltrul (B) și apăsați-le pe amândouă.
11. Puneți sistemul de filtre în poziție.
12. Pentru a bloca sistemul de filtre, rotiți mânerul microfiltrului (B) în sens orar, până când se blochează pe poziție.
13. Instalați coșul inferior.
14. Închideți ușa.

i Nu înlăturați brațele stropitoare.

Dacă orificiile din brațele stropitoare sunt înfundate, înlăturați resturile de murdărie cu o scobitoare.

Curățarea exterioară

Curățați suprafețele exterioare ale mașinii de spălat vase și panoul de comandă cu o cârpă moale umedă. Folosiți numai detergenți neutri. Nu folosiți produse abrazive, bureți abrazivi sau solvenți (acetona, tricloretilenă etc...).

Măsuri de precauție împotriva înghețului

! **Atenție** Nu instalați aparatul într-un loc în care temperatura este sub 0°C. Producătorul nu este răspunzător pentru daunele cauzate de îngheț.

Dacă nu este posibil, goliți mașina și închideți ușa. Deconectați furtunul de alimentare cu apă și goliți apa din furtunul de alimentare cu apă.

Ce trebuie făcut dacă...

Aparatul nu pornește, sau se oprește în timpul funcționării.

Dacă apare o defecțiune, încercați mai întâi să găsiți singuri o soluție a problemei. Dacă nu puteți găsi singuri o soluție la problemă, contactați-l pe dealerul dv. sau Centrul de Asistență.

! **Atenție** Opriti aparatul înainte de a efectua acțiunile corective sugerate mai jos.

Cod de eroare și defecțiune	Cauză posibilă și soluție
<ul style="list-style-type: none"> afișajul digital indică 10 Mașina de spălat vase nu se alimentează cu apă 	<ul style="list-style-type: none"> Robinetul de apă este blocat sau este înfundat cu depuneri de calcar. Curățați robinetul de apă. Robinetul de apă este închis. Deschideți robinetul de apă. Filtrul din furtunul de alimentare cu apă este blocat. Curățați filtrul. Racordarea furtunului de alimentare cu apă nu este corectă. Furtunul poate fi răsucit sau strivit. Asigurați-vă că racordarea este corectă.
<ul style="list-style-type: none"> afișajul digital indică 20 Mașina de spălat vase nu evacuează apa 	<ul style="list-style-type: none"> Scurgerea de la chiuvetă este blocată. Curățați scurgerea chiuvetei. Conectarea furtunului de evacuare a apei nu este corectă. Furtunul poate fi răsucit sau strivit. Asigurați-vă că racordarea este corectă.
<ul style="list-style-type: none"> afișajul digital indică 30 Dispozitivul anti-inundație este în funcțiune 	<ul style="list-style-type: none"> Închideți robinetul de apă și contactați centrul de service local.
Programul nu pornește	<ul style="list-style-type: none"> Ușa aparatului nu este închisă. Închideți ușa. Ștecherul nu este introdus în priză. Introduceți ștecherul în priză. Siguranța din tabloul de siguranțe al locuinței s-a ars. Înlocuiți siguranța. Este setată pornirea cu întârziere. Anulați pornirea cu întârziere, pentru a porni imediat programul.

După verificare, porniți aparatul. Setați butonul la același program de spălare ca înainte de defecțiune.

Programul continuă din punctul în care a fost întrerupt. Dacă defecțiunea apare din nou, contactați centrul de service local.

Dacă afișajul digital indică un cod de eroare, nedescris în tabel, contactați centrul de service local.

Aceste date sunt necesare pentru a vă putea ajuta în mod rapid și corect:

- Model (Mod.)
- Numărul produsului (PNC)
- Numărul de serie (S.N.)

Pentru aceste date, consultați plăcuța cu datele tehnice.

Notați aici datele necesare:

Descrierea modelului :

Numărul produsului :

Numărul de serie :

Rezultatele spălării nu sunt satisfăcătoare	
Vasele nu sunt curate	<ul style="list-style-type: none"> Programul de spălare selectat nu este adecvat pentru tipul de încărcătură și pentru gradul de murdărie. Coșurile sunt încărcate incorect, iar apa nu poate ajunge pe toate suprafețele. Brațele stropitoare nu se rotesc liber din cauza așezării incorecte a vaselor. Filtrele sunt murdare sau incorect montate. S-a folosit prea puțin detergent sau deloc.
Particule de calcar pe vase	<ul style="list-style-type: none"> Rezervorul pentru sare este gol. Dedurizatorul de apă este setat la un nivel neadecvat. Capacul rezervorului de sare nu este corect închis.

Rezultatele spălării nu sunt satisfăcătoare

Vasele sunt ude și mate	<ul style="list-style-type: none"> Nu s-a folosit agent de clătire. Dozatorul pentru agentul de clătire este gol.
Pe vase sau pe pahare sunt vizibile dungii, pete albe sau o peliculă albastruie	<ul style="list-style-type: none"> Reduceți dozajul agentului de clătire.
Urme de picături de apă pe pahare și pe vase	<ul style="list-style-type: none"> Măriți doza de agent de clătire. Detergentul poate fi de vină.

Date tehnice

Dimensiuni	Lățime cm	45
	Înălțime cm	85
	Adâncime cm	63
Conexiune electrică - Tensiune - Putere totală - Siguranță	Informațiile referitoare la racordarea la electricitate sunt specificate pe plăcuța cu datele tehnice, situată pe marginea interioară a ușii mașinii de spălat vase.	
Presiunea apei de alimentare	Minimă	0,5 bar (0,05 MPa)
	Maximă	8 bar (0,8 MPa)
Capacitate	Set pentru nr. persoane	9

Instalarea

Încadrarea sub blatul dulapului

⚠ Avertizare Asigurați-vă că ștecherul este deconectat de la priză în timpul instalării.

Puneți mașina în apropierea robinetului de alimentare cu apă și a scurgerii. Înlăturați suprafața de lucru a aparatului pentru a-l instala sub o chiuvetă sau sub un blat de bucătărie. Asigurați-vă că dimensiunile locașului sunt conforme cu dimensiunile indicate.

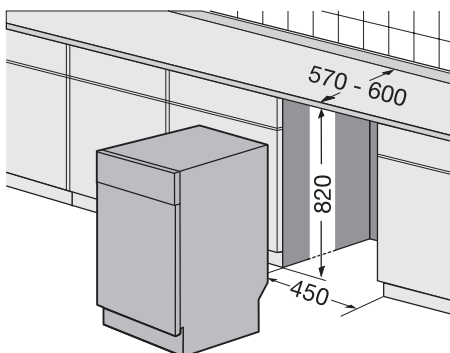

Efectuați aceste operațiuni pentru a înlătura suprafața de lucru a aparatului:

1. Scoateți șuruburile din spate (1).

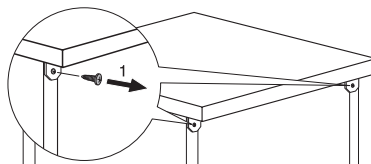

2. Trageți suprafața de lucru din spatele aparatului (2).

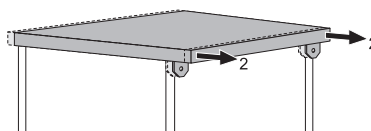

3. Ridicați suprafața de lucru și scoateți-o din fantele din față (3).

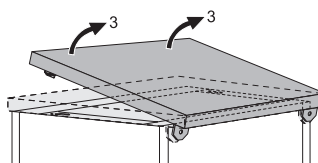

4. Folosiți piciorușele reglabile pentru a regla orizontalitatea aparatului.

5. Instalați aparatul sub blatul de bucătărie. Asigurați-vă că furtunurile pentru apă nu sunt îndoite sau strivite.

Dacă sunt necesare reparații, aparatul trebuie să fie ușor accesibil pentru tehnician. Instalați suprafața de lucru a aparatului pe aparat dacă doriți să utilizați mașina de spălat vase ca aparat independent. Plinta aparatelor neîncastrate nu este reglabilă.

Racordul de apă

Furtunul de alimentare cu apă

Conectați aparatul la o sursă de alimentare cu apă caldă (max. 60°) sau rece. Dacă apa caldă provine din surse alternative de energie care sunt mai prietenoase cu mediul înconjurător (de ex. panourile solare sau fotovoltaice și energie eoliană), folosiți alimentarea cu apă caldă pentru a reduce consumul de energie. Conectați furtunul de alimentare la un robinet de apă cu filet exterior de 3/4".

⚠️ Atenție Nu folosiți furtunuri de racordare de la un aparat vechi.

Presiunea apei trebuie să se încadreze în limite (consultați "Datele tehnice"). Asigurați-vă că vi se comunică presiunea medie a apei din zona dv., de către compania locală de furnizare a apei. Asigurați-vă că furtunul de alimentare cu apă nu este îndoit, strivit sau răsucit. Fixați piulița corect, pentru a evita scurgerile de apă.

⚠️ Atenție Nu racordați aparatul la țevi noi sau la țevi care nu au mai fost folosite de mult. Lăsați apa să curgă câteva minute, apoi racordați furtunul de alimentare.

Furtunul de alimentare cu apă are perete dublu și are un cablu interior și o valvă de siguranță. Furtunul de alimentare cu apă este sub presiune numai atunci când curge apa. Dacă furtunul de alimentare cu apă prezintă scurgeri, valva de siguranță întrerupe alimentarea cu apă.

Aveți grijă când racordați furtunul de alimentare cu apă:

- Nu puneți furtunul de alimentare cu apă sau valva de siguranță în apă.

Reglarea orizontalității aparatului

Asigurați-vă că aparatul este orizontal, pentru ca ușa să se închidă și să se sigileze corect. Dacă nivelarea aparatului este corectă, ușa nu se agață de laturile dulapului. Dacă ușa nu se închide corect, slăbiți sau strângeți piciorușele reglabile, până când aparatul este orizontal.

- Dacă furtunul de alimentare cu apă sau valva de siguranță sunt deteriorate, deconectați imediat ștecherul din priză.
- Numai Centrul de Asistență are voie să înlocuiască furtunul de alimentare echipat cu valvă de siguranță.

⚠️ Avertizare Voltaj periculos

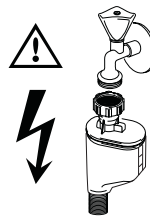

Furtunul de evacuare a apei

1. Racordați furtunul de evacuare a apei la sifonul de la chiuvetă și fixați-l sub suprafața de lucru. Astfel se evită revenirea apei reziduale din chiuvetă în aparat.
2. Racordați furtunul de evacuare a apei la o conductă de scurgere cu orificiu de aerisire (diametru interior minim 4 cm).

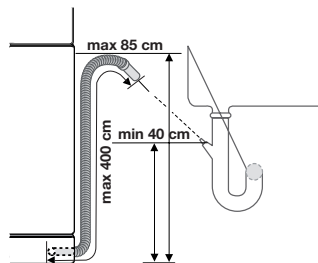

Asigurați-vă că furtunul de evacuare nu este îndoit sau strivit, pentru a evita evacuarea incorrectă a apei.

Scoateți dopul de la chiuvetă când aparatul evacuează apa, pentru a împiedica revenirea apei în aparat.

Prelungirea furtunului de evacuare nu trebuie să fie mai lungă de 2 m. Diametrul interior nu trebuie să fie mai mic decât diametrul furtunului.

Când conectați furtunul de evacuare la un racord sub sifonul de la chiuvetă, înlăturați membrana de plastic (A). Dacă nu înlăturați membrana, resturile de mâncare pot cauza înfundarea racordului de la furtunul de evacuare.

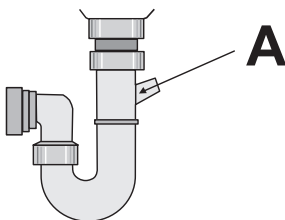

i Aparatul dispune de caracteristici de siguranță care împiedică revenirea apei murdare în aparat. Dacă scurgerea chiuvetei are o "valvă cu sens unic", această valvă poate împiedica scurgerea corectă a apei din aparat. Înlăturați valva cu sens unic.

! **Atenție** Asigurați-vă că fittingurile pentru apă sunt etanșe, pentru a preveni scurgerile de apă.

Conexiunea electrică

! **Avertizare** Producătorul nu este responsabil dacă nu respectați aceste măsuri de precauție. Împământați aparatul în conformitate cu normele de siguranță. Asigurați-vă că tensiunea nominală și capacitatea de pe plăcuța cu datele tehnice coincid cu tensiunea și capacitatea sursei de alimentare locală cu energie. Folosiți întotdeauna numai o priză cu împământare corect instalată.

Nu utilizați prize multiple, conectoare și prelungitoare. Există riscul de incendiu. Nu înlocuiți singuri cablul de alimentare. Contactați Centrul de Asistență. Asigurați-vă că ștecherul rămâne accesibil după instalare. Nu trageți de cablul de alimentare pentru a deconecta aparatul. Trageți întotdeauna de ștecher.

Protejarea mediului înconjurător

Simbolul  este pe produs sau de pe ambalaj indică faptul că produsul nu trebuie aruncat împreună cu gunoii menajeri. Trebuie predat la punctul de colectare corespunzător pentru reciclarea echipamentelor electrice și electronice. Asigurându-vă că ați eliminat în mod corect produsul, ajutați la evitarea potențialelor consecințe negative pentru mediul înconjurător și pentru sănătatea persoanelor, consecințe care ar putea deriva din aruncarea necorespunzătoare a acestui produs. Pentru mai multe informații detaliate despre reciclarea acestui produs, vă rugăm să contactați biroul local, serviciul pentru

eliminarea deșeurilor sau magazinul de la care l-ați achiziționat.

Materialele de ambalare sunt prietenoase cu mediul și pot fi reciclate. Componentele de plastic sunt identificate prin marcaje, de ex. >PE<, >PS< etc. Vă rugăm să aruncați materialele de ambalare în recipientele adecvate în instalațiile pentru gunoi comunitare.



Avertizare Pentru a arunca aparatul, urmați această procedură:

- Scoateți ștecherul din priză.
- Tăiați cablul electric și ștecherul și aruncați-le.
- Aruncați dispozitivul de închidere al ușii. În acest fel, evitați închiderea copiilor în interiorul aparatului, lucru care le-ar pune viața în pericol.

Electrolux. Thinking of you.

Sodelujte pri naših razmišljanjih na spletni strani:
www.electrolux.com

Vsebina

Varnostna navodila	22	Izbira in zagon programa pomivanja	33
Opis izdelka	23	Programi pomivanja	34
Upravljalna plošča	24	Vzdrževanje in čiščenje	35
Pred prvo uporabo	25	Kaj storite v primeru...	36
Nastavitev stopnje trdote vode	25	Tehnični podatki	37
Uporaba soli za pomivalne stroje	26	Namestitvev	37
Uporaba tekočine za lesk	27	Vodovodna napeljava	38
Zlaganje jedilnega pribora in posode	28	Priključitev na električno napetost	39
Uporaba detergenta	31	Skrb za varstvo okolja	40
Funkcija Multitab	32		



Pridržujemo si pravico do sprememb



Varnostna navodila

- i** Zaradi lastne varnosti in za zagotovitev pravilnega delovanja stroja priporočamo, da pred namestitvijo in prvo uporabo natančno preberete ta navodila za uporabo. Navodila za uporabo shranite skupaj s strojem, tudi če stroj premaknete ali prodate. Uporabniki morajo biti podrobno seznanjeni z delovanjem in varnostnimi funkcijami stroja.
- Po zaključenem programu pomivanja izklopite vtič iz omrežne vtičnice in zaprite pipo.
 - Stroj lahko popravlja samo pooblaščen strokovnjak. Uporabljajte samo originalne nadomestne dele.
 - Stroja ne popravljajte sami, da ne pride do telesne poškodbe in škode na stroju. Vedno pokličite pooblaščen servisni center.

Pravilna uporaba

- Stroj je namenjen izključno za uporabo v gospodinjstvu.
- Stroj uporabljajte samo za gospodinjsko posodo, ki je primerna za strojno pomivanje.
- V stroj ne vlivajte raztopil. Nevarnost eksplozije.
- Nože in ostale predmete z ostrimi konicami vstavite v košarico za jedilni pribor s konicami obrnjenimi navzdol. V vodoravnem položaju jih lahko vstavite tudi v zgornjo košaro.
- Uporabljajte samo kvalitetne izdelke za pomivalne stroje (detergent, sol, tekočino za lesk).
- Če odprete vrata med delovanjem stroja, lahko pride do izhajanja vroče pare. Nevarnost opeklin.
- Posode ne odstranjujte iz pomivalnega stroja, dokler se program pomivanja ne zaključi.

Splošna varnost

- Stroja ne smejo uporabljati osebe (vključno z otroci) z zmanjšanimi fizičnimi sposobnostmi, okvarjenimi čutili ali pomanjkljivimi izkušnjami in znanjem. Oseba, ki je odgovorna za njihovo varnost, mora zagotoviti nadzor oz. jih natančno seznaniti z uporabo stroja.
- Upoštevajte varnostna navodila proizvajalca detergenta za strojno pomivanje, da preprečite opekline oči, ust in grla.
- Ne pijte vode iz pomivalnega stroja. V stroju lahko ostanejo ostanki detergenta.
- Ko stroja ne uporabljajte, vedno zaprite vrata, da ne pride do poškodbe in se nihče ne spotakne prek odprtih vrat.
- Ne sedite in ne stopajte na odprta vrata.

Varnost otrok

- Stroj lahko uporabljajo samo odrasle osebe. Zagotovite ustrezen nadzor otrok in preprečite igranje s strojem.

- Vse dele embalaže odstranite izven dosega otrok. Obstaja nevarnost zadušitve.
- Vse detergente hranite na varnem mestu. Ne dovolite, da bi se otroci dotaknili detergentov.
- Ko so vrata pomivalnega stroja odprta, poskrbite, da so otroci na zadostni razdalji od stroja.

Namestitev

- Prepričajte se, da se stroj med transportom ni poškodoval. Ne priključite stroja, ki je poškodovan. Če je potrebno, se obrnite na dobavitelja.
- Pred prvo uporabo odstranite vso embalažo.
- Priključitev na električno napetost mora izvesti strokovno usposobljena oseba.
- Priključitev na vodovodno napeljavo mora izvesti strokovno usposobljena oseba.

- Ne spreminjajte specifikacij ali izdelka. Nevarnost telesne poškodbe in škode na stroju.
- Stroja ne uporabljajte:
 - v primeru poškodbe napajalnega kabla ali vodnih cevi,
 - v primeru, da so upravljalna plošča, delovna površina ali podstavek tako poškodovani, da je dostopna notranjost stroja.
- Pokličite pooblaščen servisni center.
- Ne vrtajte lukenj v stranice stroja, da ne poškodujete hidravličnih ali električnih sestavnih delov.

! **Opozorilo!** Dosledno upoštevajte navodila za električne in vodovodne priključke.

Opis izdelka

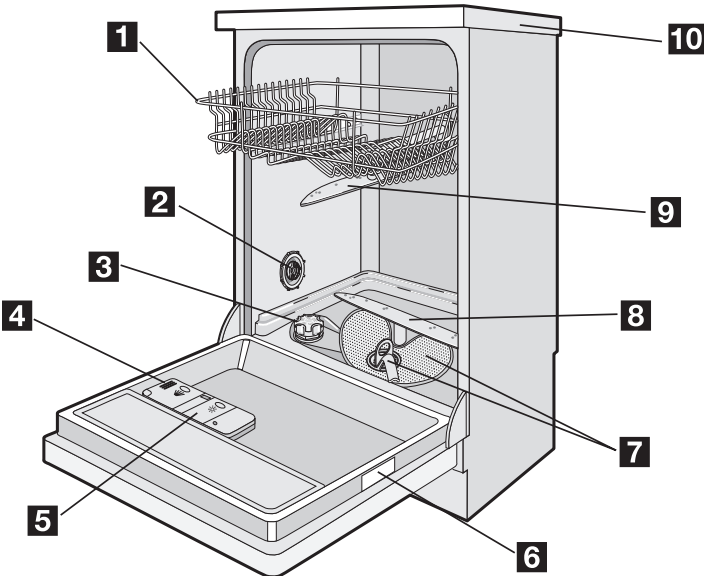



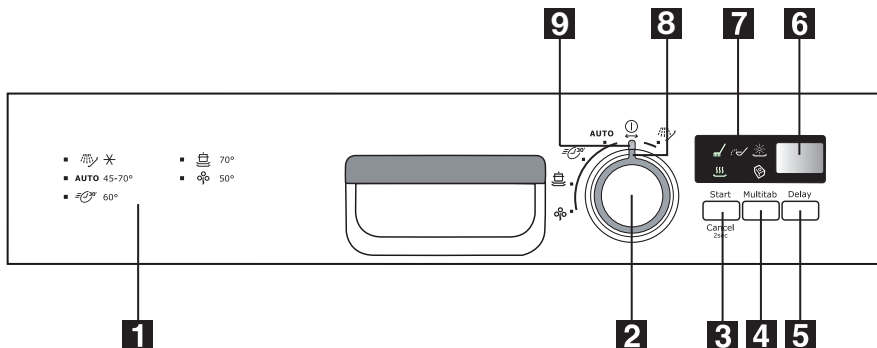

- 1** Zgornja košara
- 2** Preklopnik za nastavev trdote vode
- 3** Posoda za sol
- 4** Predal za detergent
- 5** Predal za tekočino za lesk

- 6** Napisna ploščica
- 7** Filtri
- 8** Spodnja brizgalna ročica
- 9** Zgornja brizgalna ročica
- 10** Delovna površina

Upravljalna plošča



- 1 Vodič po programih
- 2 Gumb za izbiro programa
- 3 Tipka za vklop/preklic (Start Cancel)
- 4 Tipka Multitab (Multitab)
- 5 Tipka za zamik vklopa (Delay)
- 6 Digitalni prikazovalnik
- 7 Kontrolne lučke
- 8 Oznaka programa
- 9 Položaj za izklop

Kontrolne lučke	
 Faza pomivanja	Kontrolna lučka faze pomivanja sveti med pomivanjem in izpiranjem posode.
 Faza sušenja	Kontrolna lučka faze sušenja sveti med fazo sušenja.
 Multitab	Kontrolna lučka Multitab sveti, ko je vključena funkcija Multitab.
 Sol ¹⁾	Kontrolna lučka za sol se vklopi, ko je potrebno napolniti posodo za sol. Glejte poglavje "Uporaba soli za pomivalne stroje". Po polnjenju posode za sol lahko kontrolna lučka za sol sveti še nekaj ur. To nima neugodnega vpliva na delovanje stroja.
 Tekočina za lesk ¹⁾	Kontrolna lučka tekočine za lesk se vklopi, ko je potrebno napolniti tekočino za lesk. Glejte poglavje "Uporaba tekočine za lesk".

1) Ko sta posodi za sol in tekočino za lesk prazni, ustrezni kontrolni lučki med delovanjem programa pomivanja ne svetita.

Gumb za izbiro programa

- Za vklop stroja ali nastavev programa pomivanja zavrtite gumb za izbiro programa v smeri urinega kazalca ali v nasprotni smeri. Oznaka programa na gumbu za izbiro programa se mora poravnati z oznako programa pomivanja na upravljalni plošči. Če je oznaka programa poravnana s programom pomivanja, se na digitalnem pri-

kazovalniku prikaže čas trajanja programa. Če oznaka programa ni poravnana s programom pomivanja, se na digitalnem prikazovalniku prikažeta dve vodoravni črtici.

- Pomivalni stroj izklopite z zasukom gumba za izbiro programa v položaj, ko se oznaka programa ujema s kontrolno lučko za izklop.

Gumb za izbiro programa uporabljate za:

- Nastavitev sistema za mehčanje vode. Glejte poglavje "Nastavitev sistema za mehčanje vode".
- Vklp/izklp doziranja tekočine za lesk. Glejte poglavje "Funkcija Multitab".

Tipka za vklop/preklic

Tipko za vklop/preklic uporabljate za:

- Vklp programa pomivanja. Oglejte si poglavje "Nastavitev in zagon programa pomivanja".
- Preklic programa pomivanja, ki se izvaja. Oglejte si poglavje "Nastavitev in zagon programa pomivanja".
- Nastavitev stopnje sistema za mehčanje vode. Glejte poglavje "Nastavitev sistema za mehčanje vode".
- Vklp/izklp doziranja tekočine za lesk. Glejte poglavje "Funkcija Multitab".

Tipka Multitab

S pritiskom na to tipko vklopite/izklopite funkcijo Multitab. Glejte poglavje "Funkcija Multitab".

Tipka za zamik vklopa

Tipko za zamik vklopa uporabite za vklop programa pomivanja z zamikom med 1 in 19 urami. Oglejte si poglavje "Nastavitev in zagon programa pomivanja".

Digitalni prikazovalnik

Na prikazovalniku se prikaže:

Pred prvo uporabo

Za posamezne korake upoštevajte naslednja navodila:

1. Preverite, če je sistem za mehčanje vode nastavljen pravilno glede na trdoto vode v vašem kraju. Če je potrebno, nastavite sistem za mehčanje vode.
2. Posodo za sol napolnite s soljo za pomivalne stroje.
3. S tekočino za lesk napolnite predal za tekočino za lesk.
4. Jedilni pribor in posodo zložite v pomivalni stroj.

Nastavitev stopnje trdote vode

Sistem za mehčanje vode odstrani iz vode minerale in soli. Minerali in soli lahko neugodno vplivajo na delovanje stroja.

- Nastavljena stopnja sistema za mehčanje vode.
- Vklp/izklp doziranja tekočine za lesk (samo z vključeno funkcijo Multitab).
- Trajanje programa.
- Preostali čas do konca programa.
- Konec programa pomivanja, na digitalnem prikazovalniku se prikaže ničla.
- Število ur v zamiku vklopa.
- Kode napak.

Nastavitveni način

Stroj je v nastavitvenem načinu, ko:

- Sveti vsaj ena kontrolna lučka faze programa.
- Na digitalnem prikazovalniku utripa čas trajanja programa.

Stroj mora biti v nastavitvenem načinu za:

- Nastavitev programa pomivanja.
- Nastavitev stopnje sistema za mehčanje vode.
- Vklp/izklp doziranja tekočine za lesk.

Stroj ni v nastavitvenem načinu, ko:

- Sveti vsaj ena kontrolna lučka faze programa.
- Preostali čas programa ne utripa.

Če želite v tem primeru nazaj v nastavitveni način, najprej prekličite program. Glejte poglavje "Nastavitev in zagon programa pomivanja".

5. Nastavite program pomivanja, ki ustreza vstavljeni posodi in stopnji umazanosti.
6. V predal za detergent vstavite pravilno količino detergenta.
7. Zaženite program pomivanja.

i Če uporabljate kombinirane tablete (3 v 1, 4 v 1, 5 v 1 itd.), glejte poglavje "Funkcija Multitab".

Trdoto vode merimo v ekvivalentnih lestvicah:

- Nemških stopinjah (°dH).
- Francoskih stopinjah (°TH).

- mmol/l (milimolih na liter - mednarodna enota za trdoto vode).
- V stopinjah Clarke.

Sistem za mehčanje vode prilagodite trdoti vode v vašem kraju. Po potrebi se obrnite na vaše vodovodno podjetje.

Trdota vode				Nastavitev trdote vode	
°dH	°TH	mmol/l	Clarke	ročna	elektronska
51 - 70	91 - 125	9,1 - 12,5	64 - 88	2	10
43 - 50	76 - 90	7,6 - 9,0	53 - 63	2	9
37 - 42	65 - 75	6,5 - 7,5	46 - 52	2	8
29 - 36	51 - 64	5,1 - 6,4	36 - 45	2	7
23 - 28	40 - 50	4,0 - 5,0	28 - 35	2	6
19 - 22	33 - 39	3,3 - 3,9	23 - 27	2	5
15 - 18	26 - 32	2,6 - 3,2	18 - 22	1	4
11 - 14	19 - 25	1,9 - 2,5	13 - 17	1	3
4 - 10	7 - 18	0,7 - 1,8	5 - 12	1	2
< 4	< 7	< 0,7	< 5	1 ¹⁾	1 ¹⁾

1) Uporaba soli ni potrebna.

i Sistem za mehčanje vode je potrebno nastaviti ročno in elektronsko.

i Stroj mora biti izključen.

Ročna prilagoditev

i Stroj je tovarniško nastavljen v položaj 2.

1. Odprite vrata.
2. Odstranite spodnjo košaro.
3. Preklopnik za nastavitev trdote vode zavrtite v položaj 1 ali 2 (glejte razpredelnico).
4. Namestite spodnjo košaro.

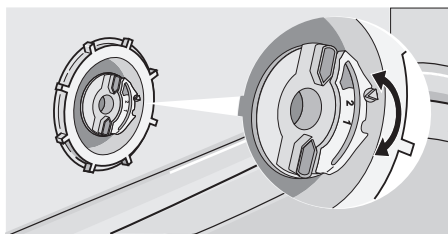

5. Zaprite vrata.

Elektronska prilagoditev

Sistem za mehčanje vode je tovarniško nastavljen na stopnja 5.

1. Pritisnite in zadržite tipko za vklop/preklic. Gumb za izbiro programa zavrtite v nasprotni smeri urinega kazalca, da se oznaka programa poravna s prvim programom pomivanja na upravljalni plošči.
2. Tipko za vklop/preklic spustite, ko digitalni prikazovalnik prikaže trenutno nastavitev.

Primeri:

- stopnja 5 = **5 L**
- stopnja 10 = **10 L**

3. Za spremembo stopnje sistema za mehčanje vode pritisnite tipko za vklop/preklic. Stopnja se poviša z vsakim pritiskom na tipko.
4. Operacijo shranite z zasukom gumba za izbiro programa v položaj za izklop.

Uporaba soli za pomivalne stroje

! Previdnost! Uporabljajte samo sol za pomivalne stroje. Sol, ki ni primerna za pomivalne stroje, povzroči poškodbe sistema za mehčanje vode.

! Previdnost! Posamezna zrna soli ali kapljice slane vode, ki ostanejo na dnu pomivalnega stroja, lahko povzročijo korozijo. Za preprečitev korozije

priporočamo, da stroj napolnite s soljo pred vklopom programa pomivanja.

Postopek za polnjenje posode za sol:

1. Odprite posodo za sol - pokrov zavrtite v nasprotni smeri urinega kazalca.
2. V posodo za sol nalijte 1 liter vode (samo pred prvo uporabo).
3. Pri polnjenju posode za sol si pomagajte z lijakom.

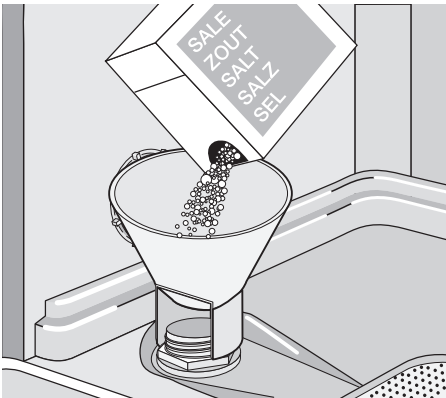

4. Odstranite sol okoli odprtine posode za sol.
5. Zaprite posodo za sol - pokrov zavrtite v smeri urinega kazalca.

i Povsem normalno je, da pri polnitvi s soljo iz posode izteče višek vode.

Če sistem za mehčanje vode elektronsko nastavite na stopnjo 1, kontrolna lučka za sol ne sveti.

Uporaba tekočine za lesk

! **Previdnost!** Uporabljajte samo kvalitetno tekočino za lesk. V predal tekočine za lesk ne vstavljajte drugih sredstev (npr. sredstva za čiščenje pomivalnega stroja, tekočega detergenta). To lahko povzroči okvaro stroja.

i Tekočina za lesk omogoča, da se posoda posuši brez lis in madežev. Tekočina za lesk se samodejno dodaja zadržemu izpiranju.

Postopek za polnjenje predala s tekočino za lesk:

1. S pritiskom na tipko (A) odprite predal za tekočino za lesk.

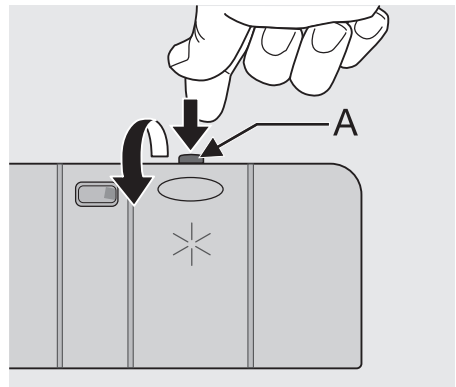

2. S tekočino za lesk napolnite predal za tekočino za lesk. Oznaka "max." prikazuje najvišji nivo.

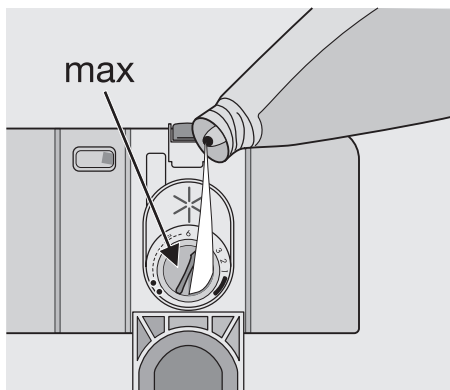

3. Razlito tekočino za lesk obrišite z vpojno krpo, da preprečite pretirano penjenje med naslednjim programom pomivanja.
4. Zaprite predal za tekočino za lesk.

Prilagoditev doziranja tekočine za lesk

Doziranje tekočine za lesk je tovarniško nastavljeno v položaj 4.

Doziranje tekočine za lesk lahko nastavite med položajem 1 (najnižje doziranje) in položajem 6 (najvišje doziranje).

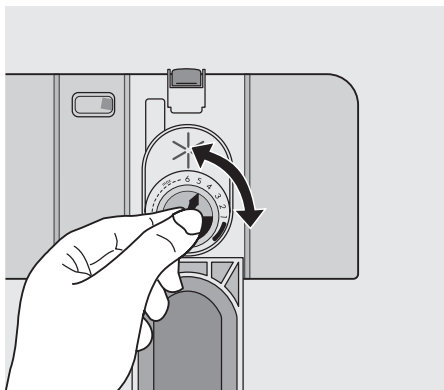

1. Z vrtenjem številčnice tekočine za lesk lahko povečate ali zmanjšate doziranje.
 - Doziranje povečajte, če so po pomivanju na posodi sledi vodnih kapljic ali vodnega kamna.
 - Doziranje zmanjšajte, če so na posodi vidne črte, beli madeži ali modri sloji.

Zlaganje jedilnega pribora in posode

Koristni namigi in nasveti

⚠ Previdnost! Stroj uporabljajte samo za gospodinjsko posodo, ki je primerna za strojno pomivanje.

Stroja ne uporabljajte za pomivanje predmetov, ki vpijajo vodo (gob, pomivalnih krp itd.).

- Postopek pred polnjenjem stroja z jedilnim priborom in posodo:
 - Odstranite vse ostanke hrane in odpadke.
 - Odmočite posodo z zažganimi ostanki hrane.
- Med polnjenjem stroja z jedilnim priborom in posodo:
 - Votle predmete (npr. skodelice, kozarce in ponve) vstavite z odprtino navzdol.
 - Zagotovite, da se v posodi ali globokih podstavkih ne more nabirati voda.
 - Deli jedilnega pribora in posoda ne smejo stati eden v drugem.
 - Deli jedilnega pribora in posode ne smejo prekrivati drugega jedilnega pribora in posode.
 - Kozarci se ne smejo medsebojno dotikati.

– Manjše predmete vstavite v košarico za jedilni pribor.

- Plastični predmeti in ponve s teflonskimi plastmi radi zadržujejo vodne kapljice. Plastična posoda se ne posuši tako dobro kot posoda iz porcelana in jekla.
- Lažje predmete zložite v zgornjo košaro. Zagotovite, da se predmeti ne premikajo.

⚠ Previdnost! Pred vklopom programa pomivanja se prepričajte, da se obe brizgalni ročici lahko neovirano vrtita.

⚠ Opozorilo! Po vstavljanju ali odstranjevanju posode vedno zaprite vrata. Odprta vrata so lahko nevarna.

Spodnja košara

Ponve, pokrovke, krožnike, skleda za solato in jedilni pribor vstavite v spodnjo košaro. Servirne pladnje in velike pokrovke razporedite po obodu košare.

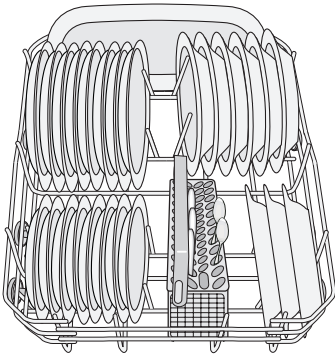

v zgornjo košaro. Z ostrimi predmeti bodite previdni.

Vilice in žlice vstavite z ročajmi obrnjenimi navzdol.

Nože vstavite z ročajmi navzgor.

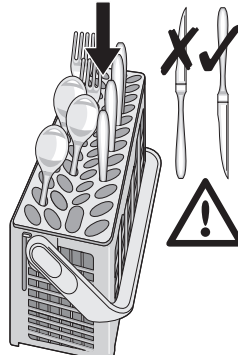

Žlice pomešajte med drug pribor, da se ne morejo zlepiti med seboj.

Spustite ročaj košarice za lažje vstavljanje pribora v košarico.

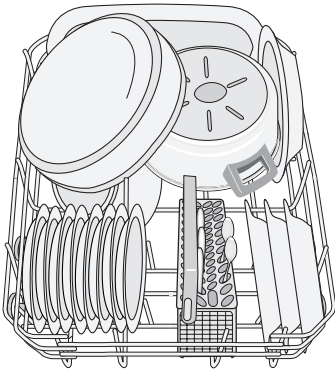

Vrste nosilcev v spodnji košari lahko spustite za lažje vstavljanje večjih loncev, ponev in skled.

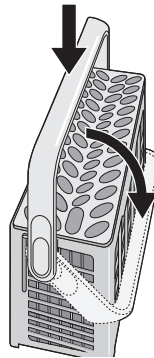
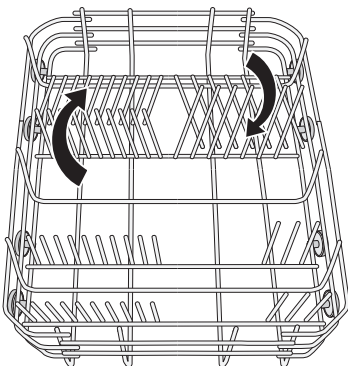

Uporabite mrežico za jedilni pribor. Če dimenzije jedilnega pribora ne omogočajo uporabe mrežice, lahko le-to enostavno skrijete.

Košarica za jedilni pribor

! **Opozorilo!** Nožev z dolgim rezilom ne vstavljajte v navpičnem položaju. Dolge in ostre dele pribora vstavite vodoravno

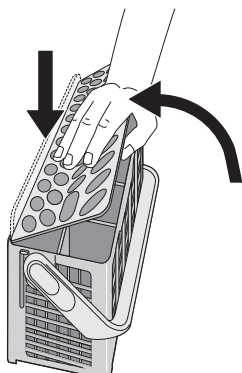

Zgornja košara

Zgornja košara je namenjena za krožnike (do premera 24 cm), krožnike za skodelice, skodelice za solato, skodelice, kozarce, lončke in pokrovke. Posodo razporedite tako, da lahko voda doseže vse površine.

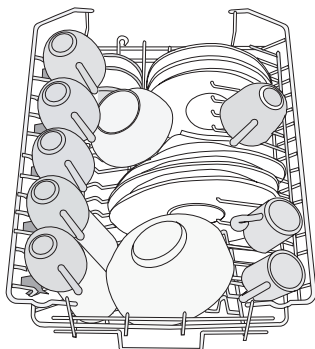

Kozarce na dolgih pecljih vstavite v rešetke za skodelice s peclji navzgor. Za daljše predmete lahko rešetke za skodelice obrnete navzgor.

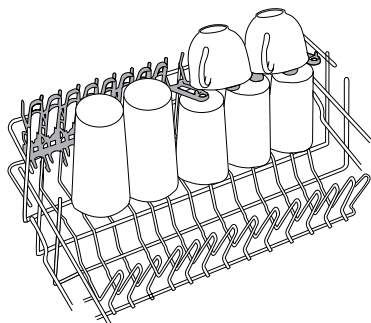

Mehke konice

Mehke konice preprečujejo premikanje steklene posode med programom pomivanja ali med premikanjem zgornje košare.

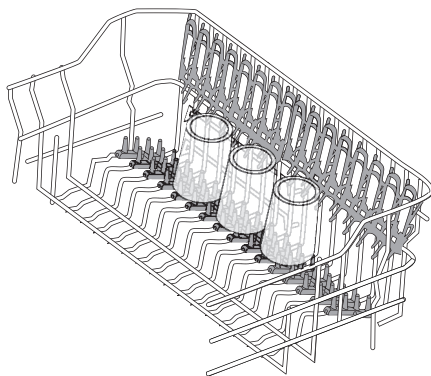

Za pravilen položaj mehkih konic si oglejte slike. Mehke konice lahko vstavite samo na desno stran košare. Ko so mehke konice pravilno nameščene, jih močno pritisnite navzdol in zagotovite, da se ne premikajo.

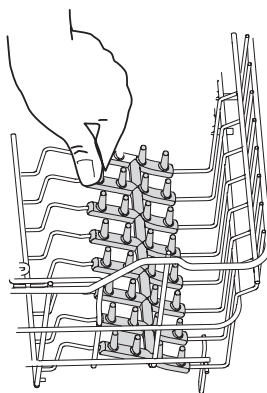

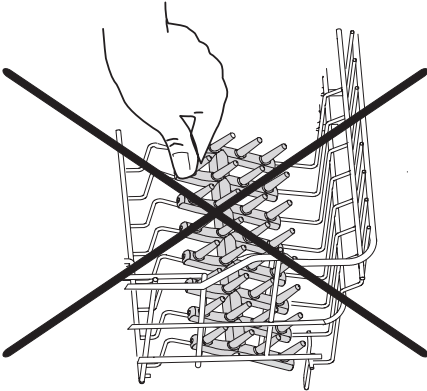

Nastavitev višine zgornje košare

Če v spodnjo košaro vstavljate velike krožnike, najprej premaknite zgornjo košaro v zgornji položaj.

Največja višina posode		
	zgornja košara	spodnja košara
Zgornji položaj	20 cm	31 cm
Spodnji položaj	24 cm	27 cm

Postopek za prestavitev zgornje košare v zgornji položaj:

1. Košaro izvlecite, dokler se ne ustavi.
2. Previdno dvignite obe stranici, dokler se mehanizem ne ujame in je košara stabilna.

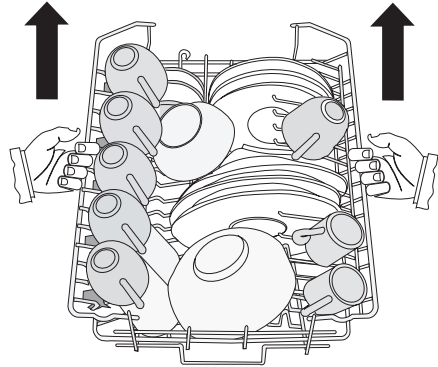

Postopek za prestavitev zgornje košare v spodnji položaj:

1. Košaro izvlecite, dokler se ne ustavi.
2. Obe strani previdno dvignite navzgor.
3. Zadržite mehanizem in ga pustite, da počasi pade navzdol.

! Previdnost!

- Ne dvigajte ali spuščajte samo ene strani košare.
- Če je košara v zgornjem položaju, ne postavljajte skodelic na rešetke za skodelice.

Uporaba detergenta

i Uporabljajte samo detergente (prašek, tekočina ali tablete), ki so primerni za strojno pomivanje.

Upošteвайте podatke na embalaži:

- Doziranje, ki ga priporoča proizvajalec.
- Priporočila za shranjevanje.

🌿 Skrbite za okolje in ne uporabljajte večje količine detergenta, kot je predpisana.

Postopek za polnjenje predala za detergent:

1. Odprite pokrov predala za detergent.

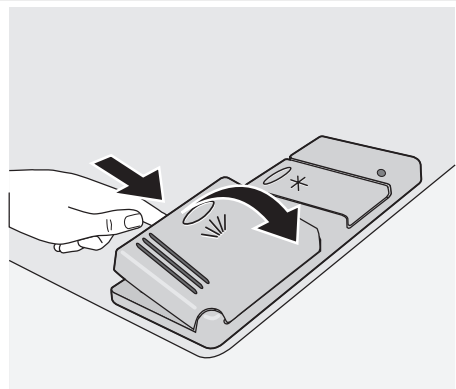

2. Detergent vstavite v predal za detergent (A). Oznaka prikazuje doziranje:

20 = približno 20 g detergenta

30 = približno 30 g detergenta.

3. Če uporabljate program pomivanja s fazo predpranja, vstavite več detergenta v razdelek za predpranje (B).

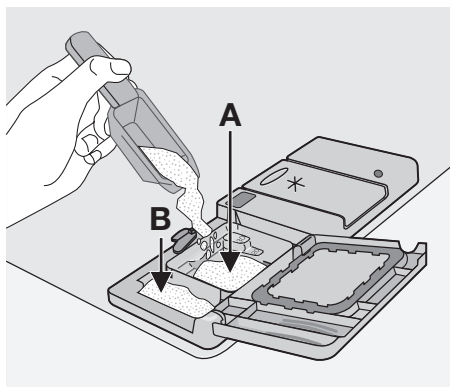

4. Če uporabljate tablete, vstavite tableto v predal za detergent (A).

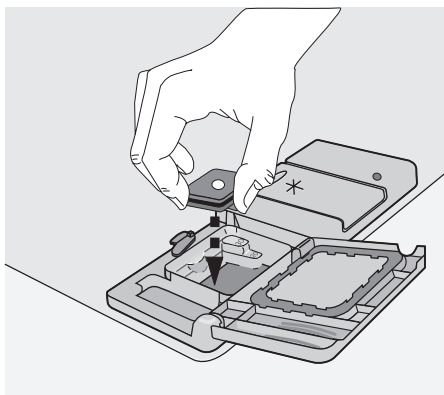

5. Zaprite pokrov predala za detergent. Pritisnite pokrov, da se zaskoči.

- i** Čas raztapljanja detergentov različnih proizvajalcev je različen. Nekatere tablete ne zagotavljajo najboljših rezultatov pomivanja v kratkih programih pomivanja. Pri uporabi tablet uporabljajte dolge programe pomivanja, da zagotovite popolno odstranitev detergenta.

Funkcija Multitab

Funkcija Multitab omogoča uporabo kombiniranih tablet.

Te tablete vsebujejo sredstva kot so detergent, tekočina za lesk in sol za pomivalne stroje. Nekatere vrste tablet lahko vsebujejo tudi druga sredstva.

Preverite, če so te tablete primerne za trdoto vaše vode. Upoštevajte navodila proizvajalca.

Ko nastavite funkcijo Multitab, ostane le-ta vključena, dokler je ne izklopite.

Funkcija Multitab samodejno zaustavi dotok tekočine za lesk in soli. Kontrolni lučki za označevanje nivoja soli in tekočine za lesk sta izključeni.

Pri uporabi funkcije Multitab se čas programa lahko podaljša.

- i** Funkcijo Multitab vklopite oz. izklopite pred zagonom programa pomivanja. Funkcije Multitab med delovanjem programa ni možno vklopiti oz. izklopiti. Prekličite program pomivanja, zatem program ponovno nastavite.

Za vklop funkcije Multitab:

- Pritisnite tipko Multitab. Zasveti kontrolna lučka za funkcijo Multitab.

Za izklop funkcije Multitab:

- Pritisnite tipko Multitab. Kontrolna lučka za funkcijo Multitab se izklopi.

- i** **Postopek v primeru, ko s sušenjem posode niste zadovoljni:**

1. S tekočino za lesk napolnite predal za tekočino za lesk.
 2. Vključite doziranje tekočine za lesk.
 3. Doziranje tekočine za lesk nastavite v položaj 2.
- Doziranje tekočine za lesk lahko vklopite ali izklopite samo pri vključeni funkciji Multitab.

Za vklop/izklop doziranja tekočine za lesk:

- i** Stroj mora biti izključen.

1. Pritisnite in zadržite tipko za vklop/preklic. Gumb za izbiro programa zavrtite v nasprotni smeri urinega kazalca, da se oznaka programa poravnava s prvim programom pomivanja na upravljalni plošči.
2. Tipko za vklop/preklic spustite, ko se na prikazovalniku prikaže stopnja trdote vode.

3. Gumb za izbiro programa zavrtite v nasprotni smeri urinega kazalca, da se oznaka programa poravnava z drugim programom pomivanja na upravljalni plošči.
4. Digitalni prikazovalnik prikazuje trenutno nastavitve doziranja tekočine za lesk.

<i>0d</i>	Doziranje tekočine za lesk je izključeno
<i>1d</i>	Doziranje tekočine za lesk je vključeno

5. Za spremembo nastavitve pritisnite tipko za vklop/preklic. Na digitalnem prikazovalniku se prikaže nova nastavitvev.
6. Operacijo shranite z zasukom gumba za izbiro programa v položaj za izklop.

- i** Postopek za ponovno uporabo običajnega detergenta:
1. Izklopite funkcijo Multitab.
 2. Napolnite posodi za sol in za tekočino za lesk.
 3. Trdoto vode nastavite na najvišjo vrednost.
 4. Zaženite program pomivanja s praznim strojem.
 5. Sistem za mehčanje vode prilagodite trdoti vode v vašem kraju.
 6. Prilagodite doziranje tekočine za lesk.

Izbira in zagon programa pomivanja

Postopek za nastavitve in zagon programa pomivanja:

1. Zaprite vrata.
2. Z vrtenjem gumba za izbiro programa nastavite program pomivanja. Oglejte si poglavje "Programi pomivanja".
 - Zasveti kontrolna lučka oz. lučke posameznih faz programa pomivanja.
 - Na digitalnem prikazovalniku utripa čas trajanja programa.
3. Pritisnite tipko za vklop/preklic.
 - Program pomivanja se samodejno zažene.
 - Po vklopu programa sveti samo kontrolna lučka faze programa, ki se izvaja. Stalno sveti prikaz trajanja programa.

i Med delovanjem programa pomivanja spreminjanje programa ni možno. Prekličite program pomivanja.

! **Opozorilo!** Program pomivanja prekinite ali prekličite samo, če je to potrebno.

! **Previdnost!** Vrata odpirajte previdno. Iz stroja lahko izhaja vroča para.

Prekinitev programa pomivanja

Odprite vrata.

- Program se zaustavi.
- Zaprite vrata.
- Program se nadaljuje od trenutka prekinitve.

Preklic programa pomivanja

- Pritisnite in zadržite tipko za vklop/preklic.
 - Na digitalnem prikazovalniku utripa čas trajanja programa.
 - Sveti vsaj ena kontrolna lučka faze programa.

Program pomivanja je preklican.

V tem trenutku lahko izvedete naslednji postopek:

1. Izklopite stroj.
2. Nastavite nov program pomivanja.

V predal za detergent vstavite detergent in nato nastavite nov program pomivanja.

Nastavitev in zagon programa pomivanja z zamikom vklopa

1. Nastavite program pomivanja.
2. Pritiskajte tipko, dokler se na prikazovalniku ne izpiše potreben čas zamika vklopa programa pomivanja. Na digitalnem prikazovalniku utripa čas zamika vklopa.
3. Pritisnite tipko za vklop/preklic.
 - Začne se odštevanje do časa zamika vklopa.
 - Kontrolne lučke posameznih faz programa pomivanja se izklopijo.
 - Na digitalnem prikazovalniku stalno sveti prikaz časa zamika vklopa.

Po izteku časa odštevanja se samodejno zažene program pomivanja. Zasveti kontrolna lučka trenutne faze programa pomivanja.

- i** Med odštevanjem ne odpirajte vrat, da preprečite prekinitve odštevanja. Ko vrata ponovno zaprete, se odštevanje nadaljuje od trenutka prekinitve.

Preklic zamika vklopa

1. Pritisnite in zadržite tipko za vklop/preklic.
 - Zasveti kontrolna lučka oz. lučke faz programa.
 - Na digitalnem prikazovalniku zasveti čas trajanja programa pomivanja.
2. Program pomivanja vklopite s pritiskom na tipko za vklop/preklic.

Konec programa pomivanja

Pomivalni stroj izklopite v naslednjih primerih:

- Stroj se samodejno zaustavi.
- Na digitalnem prikazovalniku se prikaže ničla.

- Ugasnejo kontrolne lučke faze programa. Za boljše rezultate sušenja pustite vrata pomivalnega stroja pred praznjenjem nekaj minut priprta.

Posodo pred jemanjem iz pomivalnega stroja pustite, da se ohladi. Vroča posoda se hitro poškoduje.

Način pripravljenosti

Če stroja po koncu programa pomivanja ne izklopite, se samodejno preklopi v način pripravljenosti. Način pripravljenosti zmanjša porabo energije.

Tri minute po koncu programa se kontrolne lučke izklopijo, na digitalnem prikazovalniku pa se prikaže ena vodoravna črtica.

Za vrnitev v način "konec programa" pritisnite eno izmed tipk.





Programi pomivanja

Programi pomivanja

Program in položaj gumba za izbiro programa	Stopnja umazanosti	Vrsta posode	Opis programa
AUTO 1)	Katerakoli	Porcelan, jedilni pribor, lonci in ponve	Predpranje Pomivanje od 45 °C do 70 °C 1 ali 2 vmesni izpiranji Končno izpiranje Sušenje
 2)	Normalno / malo umazano	Porcelan in jedilni pribor	Pomivanje do 60 °C Končno izpiranje
	Zelo umazano	Porcelan, jedilni pribor, lonci in ponve	Predpranje Pomivanje do 70 °C 2 vmesni izpiranji Končno izpiranje Sušenje
 3)	Normalno umazano	Porcelan in jedilni pribor	Predpranje Pomivanje do 50 °C 1 vmesno izpiranje Končno izpiranje Sušenje
	Katerakoli	Delno polnjenje (ki ga boste dokončali kasneje istega dne).	1 hladno izpiranje (za preprečitev zlepljenja ostankov hrane). Ta program ne potrebuje detergenta.

- 1) Med izvajanjem programa AUTO se količina nečistoč na posodi določa z motnostjo vode. Trajanje programa in poraba se lahko spreminjata. Vrednosti so odvisne od količine vstavljene posode in stopnje umazanosti posode. Temperatura vode se pri glavnem pomivanju nastavi samodejno.
- 2) To je odličen program za vsakodnevno pomivanje, ko stroj ni polno napolnjen. Idealen je za 4-člansko družino, ki želi pomivati samo porcelan in jedilni pribor od zajtrka in kosila.
- 3) Testni program za preizkuševalne inštitute. Za podatke o testiranju si oglejte dodaten priložen list.

Vrednosti porabe

Program	Trajanje (v minutah) ¹⁾	Poraba energije (v kWh)	Voda (v litrih)
AUTO	-	0,8 - 1,3	9 - 18
	-	0,8	8
	-	1,6 - 1,8	18 - 20
	-	0,8 - 0,9	11 - 12
	-	0,1	3,5

1) Digitalni prikazovalnik prikazuje trajanje programa.

i Te vrednosti se lahko spremenijo. Odvisne so od tlaka in temperature vode ter

od sprememb v električnem napajanju in količine posode.

Vzdrževanje in čiščenje

! **Opozorilo!** Pred začetkom čiščenja izklopite stroj.

Čiščenje filtrov

! **Previdnost!** Stroja ne uporabljajte brez vstavljenih filtrov. Preverite, če so filtri pravilno nameščeni. Nepravilna namestitve povzroči nezadovoljive rezultate pomivanja in poškoduje pomivalni stroj.

Filte po potrebi očistite. Umazani filtri poslabšajo kakovost pomivanja.

Pomivalni stroj ima tri filtre:

1. grobi filter (A)
2. mikrofilter (B)
3. ploščati filter (C)

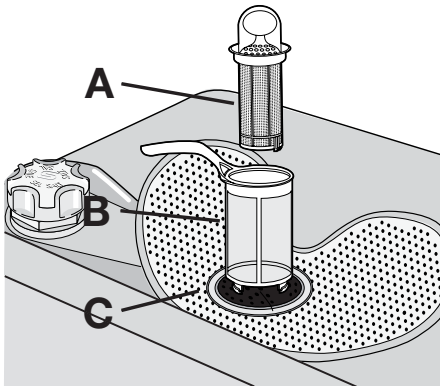

Postopek za čiščenje filtrov:

1. Odprite vrata.
2. Odstranite spodnjo košaro.

3. Sistem filtrov sprostite tako, da ročaj na mikrofilteru (B) zavrtite za približno 1/4 obrata v nasprotni smeri urinega kazalca.

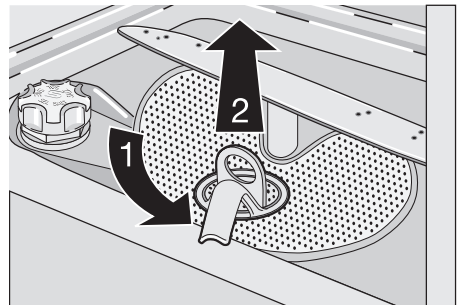

4. Odstranite sistem filtrov.
5. Grobi filter (A) primite za ročaj z luknjo.
6. Grobi filter (A) odstranite iz mikrofiltra (B).
7. Ploščati filter (C) odstranite iz dna pomivalnega stroja.

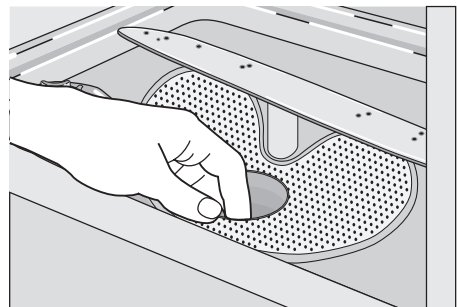

8. Filte očistite pod tekočo vodo.
9. Ploščati filter (C) vstavite v dno pomivalnega stroja.

10. Grobi filter (A) vstavite v mikrofilter (B) in ju stisnite skupaj.
11. Sistem filtrov namestite na svoje mesto.
12. Sistem filtrov zaklenete tako, da ročaj na mikrofiltru (B) obrnete v smeri urinega kazalca, dokler se ne zaklene na svoje mesto.
13. Namestite spodnjo košaro.
14. Zaprite vrata.

 Ne odstranite brizgalnih ročic.

Če se luknjice v brizgalnih ročicah zamašijo, z zobotrebcom odstranite preostale dele umazanije.

Čiščenje zunanjih površin

Zunanje površine pomivalnega stroja in upravljalno ploščo očistite z mehko, vlažno

Kaj storite v primeru...

Pomivalni stroj se ne zažene oz. se ustavi med delovanjem.

Če pride do napake, le-to poskusite najprej sami odpraviti. Če napake ne morete sami odpraviti, se obrnite na pooblaščen servisni center.

krpo. Uporabljajte samo nevtralne detergente. Za čiščenje ne uporabljajte abrazivnih čistil, grobih gobic ali topil (acetona, trikloretilena itd.).

Zaščita pred zmrzaljo

 **Previdnost!** Stroja ne nameščajte na mesto, kjer lahko temperatura pade pod 0 °C. Proizvajalec ni odgovoren za poškodbe zaradi zmrzali.

Če se temu ne morete izogniti, izpraznite stroj in zaprite vrata. Odklopite cev za dovod vode in iz cevi odstranite vodo.

 **Previdnost!** Pred izvajanjem naslednjih korektivnih ukrepov izklopite pomivalni stroj.

Koda napake in okvara	Možen vzrok in rešitev
<ul style="list-style-type: none"> • digitalni prikazovalnik prikazuje ,10 Pomivalni stroj se ne napolni z vodo	<ul style="list-style-type: none"> • Pipa je zamašena ali obložena z vodnim kamnom. Očistite pipo. • Pipa je zaprta. Odprite pipo. • Filter v cevi za dovod vode je zamašen. Očistite filter. • Cev za dovod vode ni pravilno priključena. Cev je lahko prepognjena ali stisnjena. Zagotovite pravilno priključitev.
<ul style="list-style-type: none"> • digitalni prikazovalnik prikazuje ,20 Voda se ne izprazni iz pomivalnega stroja	<ul style="list-style-type: none"> • Sifon je zamašen. Očistite sifon. • Odtočna cev ni pravilno priključena. Cev je lahko prepognjena ali stisnjena. Zagotovite pravilno priključitev.
<ul style="list-style-type: none"> • digitalni prikazovalnik prikazuje ,30 Vključen je zaščitni sistem za zaporo vode	<ul style="list-style-type: none"> • Zaprite pipo in pokličite pooblaščen servisni center.
Program se ne zažene	<ul style="list-style-type: none"> • Vrata stroja niso zaprta. Zaprite vrata. • Vtič ni vklopljen v omrežno vtičnico. Vtič vklopite v omrežno vtičnico. • Pregorela je varovalka električne napeljave v stanovanju. Zamenjajte varovalko. • Nastavljen je zamik vklopa. Za takojšen zagon programa preključite zamik vklopa.

Po opravljenem pregledu vključite stroj. Gumb zavrtite na isti program pomivanja, kot je bil nastavljen pred pojavom napake.

Program se nadaljuje od trenutka prekinitve. Če se napaka v delovanju ponovi, pokličite servisni center.

Če je na prikazovalniku prikazana koda napake, ki ni opisana v razpredelnici, pokličite servisni center.

Podatki, ki so potrebni za hitro in pravilno pomoč:

- Ime modela (Mod.)
- Številka izdelka (PNC)
- Serijska številka (S.N.)

Za te podatke si oglejte napisno ploščico. Potrebne podatke zabeležite na spodnje vrstice:

Ime modela:

Številka izdelka:

Serijska številka:

Kakovost pomivanja ni zadovoljiva

Posoda ni čista	<ul style="list-style-type: none"> • Izbrani program pomivanja ni primeren za vstavljeno posodo in stopnjo umazanosti. • Posoda ni pravilno zložena v košare, zato voda ne more doseči vseh površin. • Brizgalni ročici se zaradi napačno zložene posode ne moreta neovirano vrteti. • Filtri so umazani oz. niso pravilno nameščeni. • Detergenta je bilo premalo ali ga sploh ni bilo.
Na posodi so delci vodnega kamna	<ul style="list-style-type: none"> • Posoda za sol je prazna. • Sistem za mehčanje vode je nastavljen na napačno stopnjo. • Pokrov posode za sol ni pravilno zaprt.
Posoda je mokra in brez sijaja	<ul style="list-style-type: none"> • Tekočina za lesk ni bila uporabljena. • Predal za tekočino za lesk je prazen.
Na kozarcih in posodi se vidijo črte, mlečni madeži ali modrikasta prevleka	<ul style="list-style-type: none"> • Zmanjšajte doziranje tekočine za lesk.
Na kozarcih in posodi so posušene kapljice	<ul style="list-style-type: none"> • Povečajte doziranje tekočine za lesk. • Vzrok je lahko v detergentu.

Tehnični podatki

Dimenzije	Širina cm	45
	Višina cm	85
	Globina cm	63
Električna priključna napetost - skupna moč - varovalka	Podatki za priključitev na električno napetost so podani na napisni ploščici na notranjem robu vrat pomivalnega stroja.	
Tlak vode	Najmanj	0,5 bara (0,05 MPa)
	Največ	8 barov (0,8 MPa)
Kapaciteta	Pogrinjkov	9

Namestitev

Vgradnja pod pult

 **Opozorilo!** Med postopkom namestitve mora biti vtič izklopljen iz omrežne vtičnice.

Stroj namestite v bližino pipe in odtoka. Za namestitev pod umivalnik ali kuhinjski pult odstranite delovno ploščo pomivalnega stroja. Dimenzije izreza morajo ustrezati podanim dimenzijam.

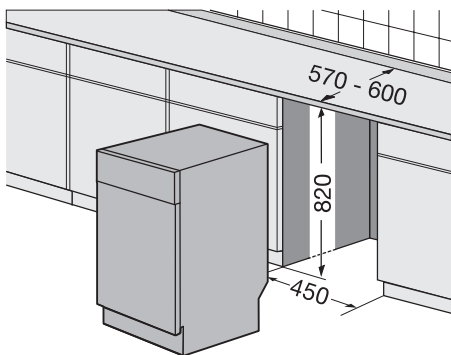

Postopek za odstranitev delovne plošče pomivalnega stroja:

1. Odstranite vijaka na zadnji strani (1).

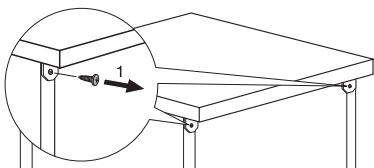

2. Delovno ploščo potisnite iz zadnje strani pomivalnega stroja (2).

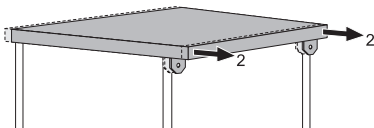

3. Dvignite delovno ploščo in jo premaknite iz sprednjih zarez (3).

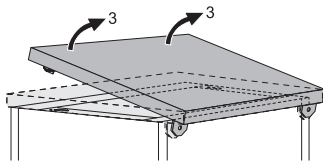

4. Z nastavljivimi nogami uravnajte pomivalni stroj.
5. Stroj namestite pod kuhinjski pult. Cevi ne smeta biti prepognjeni ali stisnjeni.

Stroj namestite tako, da v primeru popravila omogoča enostaven dostop serviserju. Če želite pomivalni stroj uporabiti kot samostojno enoto, namestite na stroj njegovo delovno ploščo.

Podstavek na samostojnem stroju ni nastavljen.

Namestitev stroja v vodoraven položaj

Za pravilno zapiranje in tesnjenje vrat mora biti stroj nameščen v vodoraven položaj. Če je stroj pravilno nameščen v vodoraven položaj, se vrata ne ujamejo v stranice omare. Če se vrata ne zapirajo pravilno, popustite ali privijte nastavljive noge, dokler ni stroj v vodoravnem položaju.

Vodovodna napeljava

Cev za dovod vode

Za priključitev stroja na vročo (maks. 60 °C) ali hladno vodo.

Če se vroča voda ogreva s pomočjo alternativnih virov energije, ki so okolju prijaznejši (kot so npr. sončne ali fotonapetostne plošče ali vetrne elektrarne), uporabite priključitev na vročo vodo, da se zmanjša poraba energije. Cev za dovod vode priključite na pipo z zunanjim navojem velikosti 3/4" (palca).

! Previdnost! Ne uporabljajte priključnih cevi starega pomivalnega stroja.

Tlak vode mora biti v predpisanih mejah (glejte poglavje "Tehnični podatki"). Podatke o povprečnem tlaku v vodovodnem omrežju lahko dobite pri vašem vodovodnem podjetju.

Dovodna cev ne sme biti prepognjena, cev za dovod vode pa ne sme biti stisnjena ali prepletena.

S pravilno pritrditvijo matice preprečite puščanje vode.

! Previdnost! Stroja ne priključite na nove cevi ali cevi, ki že dolgo niso bile v uporabi. Vodo pustite nekaj minut teči, nato priključite dovodno cev.

Cev za dovod vode z dvojno steno ima notranji električni priključni kabel in varnostni ventil. Cev za dovod vode je pod pritiskom samo, ko skozi cev teče voda. Če pride do puščanja v cevi za dovod vode, varnostni ventil prekine pretok vode.

Pri priključitvi cevi za dovod vode bodite previdni:

- Cevi za dovod vode ali varnostnega ventila ne potaplajte v vodo.
- V primeru poškodbe cevi za dovod vode ali varnostnega ventila takoj izklopite omrežni vtič iz omrežne vtičnice.
- Cev za dovod vode z varnostnim ventilom lahko zamenja samo predstavnik pooblaščenega servisnega centra.

! **Opozorilo!** Nevarna napetost

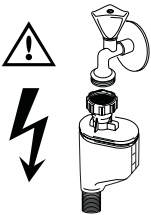

Odtočna cev

1. Odtočno cev priključite na sifon in jo pritrдите pod delovno ploščo. Na ta način preprečite, da odpadna voda iz pomivalnega korita steče nazaj v pomivalni stroj.
2. Odtočno cev priključite na fiksno odvodno cev z ventilacijsko odprtino (najmanjši notranji premer cevi je 4 cm).

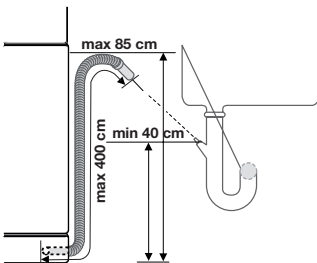

Odtočna cev ne sme biti ukrivljena ali stisnjena, da preprečite nepravilen odtok vode. Ko stroj izčrpa vodo, odstranite pokrov sifona in tako preprečite, da bi voda stekla nazaj v stroj.

Podaljšek odtočne cevi ne sme biti daljši od 2 m. Notranji premer sifona ne sme biti manjši od premera cevi.

Če odtočno cev priključite na priključek sifona pod pomivalnim koritom, odstranite plastično membrano (A). Če membrane ne odstranite, lahko ostanki hrane zamašijo priključek odtočne cevi na sifon.

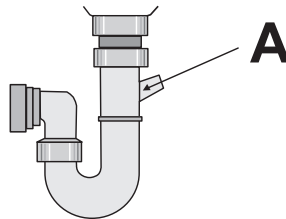

i Stroj ima varnostni sistem, ki preprečuje povratek umazane vode v stroj. Če je na priključku pomivalnega korita vgrajen "protipovratni ventil", lahko le-ta prepreči pravilno iztekanje vode iz stroja. Odstranite protipovratni ventil.

! **Previdnost!** Preverite, če vodovodni priključki in spoji tesnijo, da ne pride do puščanja vode.

Priključitev na električno napetost

! **Opozorilo!** Proizvajalec ni odgovoren, če ne upoštevate teh varnostnih opozoril. Stroj ozemljite v skladu z varnostnimi opozorili. Zagotovite, da nazivna napetost in vrsta napetosti na napisni ploščici stroja ustreza velikosti in vrsti napetosti na mestu namestitve. Za priključitev vedno uporabite pravilno nameščeno varnostno vtičnico.

Ne uporabljajte razdelilnikov, priključkov in podaljškov. Obstaja nevarnost požara.

Električnega priključnega kabla ne zamenjajte sami. Pokličite pooblaščen servisni center.

Zagotovite dostop do omrežnega vtiča po namestitvi stroja.

Omrežnega vtiča ne izvlecite iz vtičnice s potegom za kabel. Vedno ga izvlecite tako, da primete za vtič.

Skrb za varstvo okolja

Simbol  na izdelku ali njegovi embalaži označuje, da z izdelkom ni dovoljeno ravnati kot z običajnimi gospodinjskimi odpadki, izdelek odpeljite na ustrezno zbirno mesto za predelavo električne in elektronske opreme. S pravilnim načinom odstranjevanja izdelka boste pomagali preprečiti morebitne negativne posledice in vplive na okolje in zdravje ljudi, ki bi se lahko pojavile v primeru nepravilnega odstranjevanja izdelka. Za podrobnejše informacije o odstranjevanju in predelavi izdelka se obrnite na pristojen mestni organ za odstranjevanje odpadkov, komunalno službo ali na trgovino, v kateri ste izdelek kupili.

Embalaža je izdelana iz okolju prijaznih materialov in jo lahko recikirate. Plastični se-

stavni deli so označeni z oznakami, npr. >PE<, >PS< itd. Embalažni material odložite v ustrezne posode za ločeno zbiranje v vašem kraju oz. najbližji okolici.



Opozorilo! Opis postopka za odstranjevanje stroja:

- Vtič izvlecite iz omrežne vtičnice.
- Odrežite napajalni kabel z vtičem in ga odstranite.
- Odstranite kljuko. To preprečuje, da bi se otroci zaprli v stroj in ogrozili svoja življenja.

www.electrolux.com

www.electrolux.ro

www.electrolux.si