

RO Manualul utilizatorului

2

# USER MANUAL

Mașină de spălat rufe

ZWG1100M  
ZWG1120M  
ZWG1140M

*la vita è bella*

**ZANUSSI**

ITALIAN SINCE 1916

# Cuprins

Informații privind siguranța	2	Utilizarea zilnică	11
Descrierea produsului	4	Curățarea și întreținerea	13
Panoul de comandă	5	Ce trebuie făcut atunci când...	15
Programe de spălare	7-8	Date tehnice	17
Recomandări utile	9	Instalarea	18
Prima utilizare	10	Conexiunea electrică	19
Personalizare	10	Protecția mediului înconjurător	19

Ne rezervăm dreptul asupra efectuării de modificări

## Informații privind siguranța

 Citiți cu atenție și păraști pentru consultare ulterioară.

- Siguranța aparatului corespunde standardelor industriale și cerințelor legale cu privire la siguranța aparatelor. Cu toate acestea, noi, ca producători, ne simțim obligați să vă furnizăm următoarele recomandări referitoare la siguranță.
- Este foarte important ca acest manual de instrucțiuni să fie păstrat împreună cu aparatul pentru consultare ulterioară. Dacă aparatul este vândut sau transferat altui proprietar, sau dacă vă mutați și renunțați la aparat, asigurați-vă totdeauna că manualul rămâne cu aparatul, astfel încât noul proprietar să poată lua cunoștință de funcționarea aparatului și de respectivele măsuri de precauție.
- **TREBUIE** să le citiți cu atenție înainte de a instala sau utiliza aparatul.
- Înainte de prima punere în funcțiune, verificați aparatul cu privire la eventuale deteriorări apărute în timpul transportului. Nu conectați niciodată un aparat deteriorat. Dacă există piese deteriorate, contactați furnizorul.
- Dacă aparatul este livrat în perioada de iarnă, când temperaturile sunt negative. Depozitați-l la temperatura camerei timp de 24 de ore, înainte de a-l utiliza pentru prima dată.

### Aspecte generale referitoare la siguranță

- Este periculos să modificați specificațiile sau să încercați să modificați acest produs în orice fel.
- În timpul programelor de spălare la temperatură foarte ridicată, geamul ușii se poate înfierbânta. Nu-l atingeți!
- Asigurați-vă că animalele mici nu intră în tambur. Pentru a evita acest lucru, verificați tamburul înainte de utilizare.
- Obiecte precum monedele, acele de siguranță, cuiele, șuruburile, pietrele sau orice alte materiale tari și/sau ascuțite pot cauza deteriorări grave și nu trebuie introduse în mașină.

- Folosiți numai cantitățile recomandate de balsam pentru rufe și detergent. Țesăturile se pot deteriora dacă adăugați prea mult detergent. Consultați recomandările producătorului privind cantitățile.
- Spălați obiectele mici, cum sunt șosetele, șireturile, cordoanele etc. într-un săculeț de spălare sau într-o față de pernă, deoarece este posibil ca acestea să alunece între cuvă și tambur.
- Nu utilizați mașina de spălat pentru a spăla articole cu balene, cu materiale netivite sau sfâșiate.
- Scoateți întotdeauna aparatul din priză și închideți robinetul de apă după utilizare, curățare și întreținere.
- În nici un caz nu trebuie să încercați să reparați aparatul singuri. Reparațiile efectuate de persoane fără experiență pot cauza răniri sau defecțiuni grave. Contactați centrul de service local. Insistați întotdeauna să se utilizeze piese de schimb originale.

### Instalarea

- Acest aparat este greu. Trebuie să procedați cu atenție când îl deplasați.
- După ce ați despachetat aparatul, verificați dacă este deteriorat. Dacă aveți dubii, nu-l utilizați și contactați centrul de service.

- Toate ambalajele și bolțurile pentru transport trebuie demontate înainte de utilizare. Nerespectarea acestor indicații poate cauza deteriorarea gravă a produsului și bunurilor. Vezi capitolul corespunzător din manualul utilizatorului.
- După instalarea aparatului, asigurați-vă că acesta nu este așezat pe furtunul de alimentare sau pe furtunul de evacuare, iar cablul de alimentare să nu fie strivit între suprafața de lucru și perete.
- Dacă mașina este amplasată pe o podea mochetată, vă rugăm să reglați picioarele pentru a permite aerului să circule liber sub mașină.
- Verificați întotdeauna dacă există scurgeri de apă de la furtunuri și de la racordurile acestora, după instalare.
- Dacă aparatul este instalat într-o încăpere unde temperatura poate scădea sub zero, citiți capitolul "Protectia la inghet".
- Orice lucrări la instalații necesare pentru montarea acestui aparat trebuie efectuate de către un instalator calificat sau o persoană competentă.
- Toate lucrările electrice necesare pentru montarea acestui aparat trebuie efectuate de către un electrician calificat sau o persoană competentă.

## Utilizarea

- Aparatul este proiectat pentru uz casnic. Acesta nu trebuie utilizat în alte scopuri decât cele pentru care a fost conceput.
- Spălați numai țesături care sunt destinate spălării în mașina de spălat. Respectați instrucțiunile de pe eticheta fiecărui articol.
- Nu supraîncărcați aparatul. Vezi tabelul cu programele de spălare.
- Înainte de spălare, verificați dacă toate buzunarele sunt goale, iar nasturii și fermoarele sunt închise. Evitați spălarea articolelor destrămate sau sfâșiate și tratați petele cum ar fi cele de vopsea, cerneală, rugină și iarbă înainte de spălare. Sutienele cu balene NU trebuie să fie spălate la mașină.
- Articolele care au intrat în contact cu produse volatile pe bază de petrol nu trebuie spălate la mașină.

- Dacă utilizați fluide de curățare volatile, trebuie să aveți grijă ca fluidul să fie îndepărtat de pe articol înainte de a-l introduce în mașină.
- Pentru a scoate ștecărul din priză nu trageți niciodată de cablul de alimentare; apucați întotdeauna de ștecăr.
- Nu folosiți niciodată un aparat nou dacă sunt deteriorate cablul de alimentare, panoul de comandă, suprafața de lucru sau baza, astfel încât interiorul aparatului este accesibil.

## Dispozitivul de siguranță pentru copii

- Acest aparat nu este destinat utilizării de către persoane (inclusiv copii) cu capacități fizice, senzoriale și mentale reduse sau lipsite de experiență și cunoștințe, exceptând cazul în care acestea sunt supravegheate sau au fost instruite în legătură cu folosirea aparatului de către o persoană responsabilă pentru siguranța lor.
- Materialele de ambalare (de exemplu folie din plastic, polistiren) pot fi periculoase pentru copii: pericol de asfixiere! – Nu le lăsați la îndemâna copiilor!
- Păstrați toți detergenții într-un loc sigur, inaccesibil copiilor.
- Procedeți cu atenție pentru ca animalele de casă și copii să nu intre în tambur. Pentru a evita ca animalele sau copiii să rămână blocați în tambur, mașina dispune de un dispozitiv special.

## Descrierea produsului



- 1 Cuvă
- 2 Compartimentul pentru detergent
- 3 Panou de service
- 4 Panoul de comandă
- 5 Capacul filtrului
- 6 Mânerul ușii

### Sertarul-distribuitor pentru detergent

 Compartimentul pentru detergentul utilizat la prespălare și înmuiere sau pentru agentul de curățare a petelor folosit în faza de tratare a petelor (dacă există). Detergentul pentru prespălare și înmuiere se adaugă la începutul programului de spălare. Agentul de curățare a petelor se adaugă în faza de tratare a petelor.

 Compartimentul pentru detergentul pulbere sau lichid utilizat pentru spălarea principală. Dacă utilizați un detergent lichid, turnați-l chiar înainte de începerea programului.

 Compartimentul pentru aditivi lichizi (balsam de rufe, apret).

Urmați recomandările fabricantului produsului referitor la cantitățile care trebuie utilizate și nu depășiți marcajul "MAX" din sertarul-distribuitor pentru detergent. Balsamul pentru rufe sau aditivii pentru apretare trebuie turnați în compartiment înainte de pornirea programului de spălare.

### Ghid rapid

1. Instalați mașina de spălat
2. Încărcați rufe
3. Măsurați cantitatea de detergent
4. Închideți ușa mașinii
5. Îndreptați în jos (suspendați) tubul de golire
6. Deschideți robinetul de apă
7. Conectați alimentarea electrică
8. Selectați programul de spălare dorit
9. Apăsăți butonul [start/pauză]

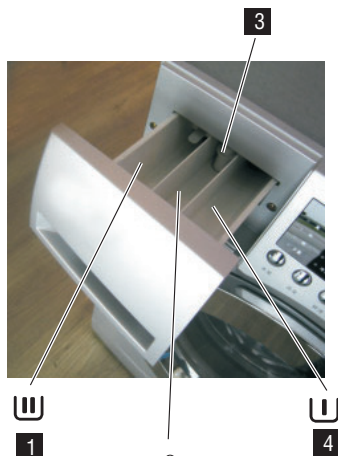

- 1 Detergent pentru spălare
- 2 Aditiv special
- 3 "MAX"
- 4 Detergent pentru prespălare

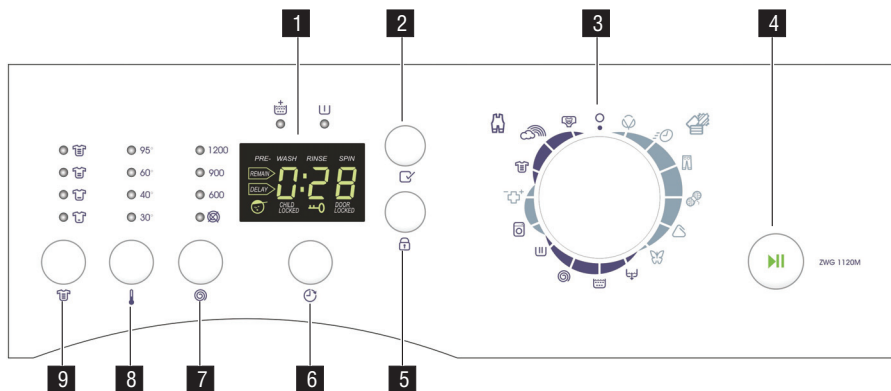

- 1** Afişaj
- 2** Butonul OPTIUNI
- 3** Disc selector de programe
- 4** Butonul START/PAUSE (start/pauză)
- 5** Butonul BLOCARE SUPLIMENTARĂ PENTRU COPII

- 6** Butonul PORNIRE CU ÎNTÂRZIERE
- 7** Buton pentru reducerea vitezei de centrifugare
- 8** Butonul TEMPERATURĂ
- 9** Butonul GRAD DE MURDĂRIE

## Afişajul

- Lămpile corespunzătoare (prespălare, spălare, clătire, centrifugare) se vor aprinde intermitent atunci când maşina parcurge etapa respectivă în timpul procesului de spălare.
- Lampa "DELAY" (pornire cu întârziere) se va aprinde atunci când este selectat programul de pornire întârziată și va fi afișată durata întârzierii. Va începe programul după [xx] ore.
- După începerea procesului de spălare, lampa [REMAIN] (rămas) se va aprinde și timpul afișat va indica faptul că spălarea se va încheia într-un interval [xxx].
- Atunci când este selectată funcția de blocare pentru copii, lampa "CHILD LOCKED" (blocare copii activă) este aprinsă.
- Atunci când ușa este în stare blocată, lampa "DOOR LOCKED" (ușă blocată) este aprinsă. Ușa poate fi deschisă numai după ce lampa s-a stins.

## Butonul OPTIUNI

- Puteți selecta cele două funcții de clătire sau prespălare suplimentară pentru a vă îngji mai bine rufele.

## Discul selector de programe

- Pot fi selectate diverse cicluri de spălare, în funcție de necesitățile utilizatorului, în vederea obținerii unei spălări mai bune și mai eficiente a rufelor.

## Butonul START/PAUSE

- Butonul "Start/Pause" (start/pauză) are funcția de pornire și de pauză. Dacă butonul este apăsat continuu, mașina va comuta între stările start și pauză.

## Butonul GRAD DE MURDĂRIE

- Puteți selecta gradul de murdărie corespunzător stării rufelor.

## Butonul TEMPERATURĂ

- Acest buton este utilizat pentru ajustarea temperaturii de spălare. Prin apăsarea repetată a butonului puteți selecta diverse temperaturi ale apei sau spălarea fără încălzirea apei.

## Butonul pentru VITEZA DE CENTRIFUGARE

- Apăsând pe acest buton puteți schimba viteza de centrifugare a programului selectat sau puteți selecta opțiunea clătire oprită.

## Butonul PORNIRE CU ÎNTÂRZIERE

- Acest buton este utilizat pentru întârzierea spălării. Puteți selecta modul 0-24 ore prin apăsarea continuă a acestui buton. Durata întârzierii indică faptul că spălarea va începe peste "xx" ore.

## Blocare suplimentară pentru copii 😊

- Există o funcție suplimentară de siguranță pentru copii, selectabilă. Pentru a o selecta, apăsați butonul 5 timp de trei secunde. Butonul blocare pentru copii blochează și butonul Start/Pause (start/pauză). Când funcția de blocare este activată, pe afișaj apare un text în limba engleză și imaginea unui cap de copil. Puteți apăsa acum și butonul Pause (pauză) fără niciun efect. Va fi emis doar un semnal sonor de eroare. Când programul s-a încheiat, ușa poate fi deschisă, însă pentru a selecta următoarea spălare trebuie să apăsați încă o dată butonul blocare pentru copii, ca să anulați funcția de blocare.

Oprirea și repornirea mașinii nu va anula funcția de blocare pentru copii, astfel că mașina poate fi lăsată permanent în stare blocată.

# Programe de spălare pentru ZWG1100M-ZWG1120M

Ciclul	Teschă-tură	Temperatura maximă (grade Celsius)	Viteza maximă de centrifugare RPM	Capacitatea maximă de spălare (kilograme)	Clătire suplimentară	Pre-spălare	Compartiment pentru detergent			Durată de funcționare implicită	Rufe preabile la spălare (sugestie)
							Pre-spălare	Spălare principală	Balsam		
	95	1000	1200	6	Opțională	Opțională	<input type="radio"/>	<input checked="" type="radio"/>	<input type="radio"/>	1:23	Articole obișnuite
	40	1000	1200	3	Opțională	Neselectabilă	<input checked="" type="radio"/>	<input checked="" type="radio"/>	<input type="radio"/>	0:23	Rufe puțin murdare
	95	1000	1200	6	Opțională	Opțională	<input type="radio"/>	<input checked="" type="radio"/>	<input type="radio"/>	2:47	Articole relativ groase murdare
	40	800	900	2,5	Opțională	Neselectabilă	<input checked="" type="radio"/>	<input checked="" type="radio"/>	<input type="radio"/>	0:43	Articole din lână de oaie
	60	800	900	3	Opțională	Opțională	<input type="radio"/>	<input checked="" type="radio"/>	<input type="radio"/>	0:57	Articole din fibre sintetice
	30	600	600	2	Opțională	Neselectabilă	<input checked="" type="radio"/>	<input checked="" type="radio"/>	<input type="radio"/>	0:34	Articole din mătase
	95	1000	1200	6	Opțională	Opțională	<input type="radio"/>	<input checked="" type="radio"/>	<input type="radio"/>	1:34	Lenjerie de corp pentru copii
	40	1000	1200	3	Opțională	Opțională	<input type="radio"/>	<input checked="" type="radio"/>	<input type="radio"/>	0:53	Lenjerie obișnuită pentru copii
	60	1000	1200	3	Opțională	Selectată	<input type="radio"/>	<input checked="" type="radio"/>	<input type="radio"/>	1:20	Lenjerie pentru copii relativ murdare
	60 (implicit)	1000	1200	3	Opțională	Obligatorie	<input checked="" type="radio"/>	<input checked="" type="radio"/>	<input type="radio"/>	1:52	Articole relativ murdare
	95 (implicit)	600	600	/	Neselectabilă	Neselectabilă	<input checked="" type="radio"/>	<input checked="" type="radio"/>	<input type="radio"/>	1:03	Fără detergent
	95	/	/	6	Neselectabilă	Opțională	<input type="radio"/>	<input checked="" type="radio"/>	<input checked="" type="radio"/>	0:32	Articole care necesită o singură spălare
	/	1000	1200	/	Opțională	Neselectabilă	<input checked="" type="radio"/>	<input checked="" type="radio"/>	<input type="radio"/>	0:14	Articole care necesită doar înălbire
	/	1000	1200	/	Neselectabilă	Neselectabilă	<input checked="" type="radio"/>	<input checked="" type="radio"/>	<input checked="" type="radio"/>	0:08	Articolele care au fost spălate manual
	/	/	/	/	Neselectabilă	Neselectabilă	<input checked="" type="radio"/>	<input checked="" type="radio"/>	<input checked="" type="radio"/>	0:01	Articolele care nu necesită uscare

Semnifică faptul că este necesar să adăugați detergent pentru a obține efectul de spălare dorit.

Semnifică faptul că nu se poate adăuga detergent sau balsam.

Durata de funcționare a mașinii de spălat se va modifica în funcție de variația temperaturii apei, nivelului apei, articolele spălate, presiunea de alimentare a apei și starea evacuării.

# Programe de spălare pentru ZWG1140M

Teșă-tură	Temperatura maximă (grade Celsius)	Viteza maximă de centrifugare RPM	Capacitatea maximă de spălare (kilograme)	Călire suplimentară	Pre-spălare	Compartiment pentru detergent			Durată de funcționare implicită	Rufe preabile la spălare (sugestie)
						Pre-spălare	II Spălare principală	Balsam		
● Bumbac	95	1400	6	Opțională	Opțională	○	●	○	1:24	Articole obișnuite
● Spălare repetată	40	1400	3	Opțională	Neselectabilă	X	●	○	0:24	Rufe puțin murdare
■ Jeans	95	1400	6	Opțională	Opțională	○	●	○	3:05	Articole relativ groase murdare
● Lana	40	1000	2,5	Opțională	Neselectabilă	X	●	○	0:43	Articole din lână de oțpace
△ Sintetice	60	1000	3	Opțională	Opțională	○	●	○	0:58	Articole din fibre sintetice
● Mătase	30	600	2	Opțională	Neselectabilă	X	●	○	0:34	Articole din mătase
● Lenjerie	95	1400	6	Opțională	Opțională	○	●	○	1:35	Lenjerie de corp pentru copii
● Foaie pentru copii	40	1400	3	Opțională	Opțională	○	●	○	0:54	Lenjerie obișnuită pentru copii
● Inten-siv	60 (implicit)	1400	3	Opțională	Selectată	○	●	○	1:21	Lenjerie pentru copii relativ murdara
● Auto-curățare	95 (implicit)	600	3	Neselectabilă	Obligatorie	●	●	○	1:53	Articole relativ murdare
● Doar spălare	95	600	6	Neselectabilă	Opțională	○	●	○	1:03	Fără detergent
● Călire	1400	1400	6	Opțională	Neselectabilă	X	●	X	0:32	Articolele care necesită o singură spălare
● Centri-fugare	1400	1400	6	Neselectabilă	Neselectabilă	X	X	○	0:15	Articolele care necesită doar înălbire
● Evacu-are	1400	1400	6	Neselectabilă	Neselectabilă	X	X	X	0:09	Articolele care au fost spălate manual
● Evacu-are	1400	1400	6	Neselectabilă	Neselectabilă	X	X	X	0:01	Articolele care nu necesită uscarea

○ Semnifică faptul că trebuie adăugat detergent după caz. ● Semnifică faptul că este necesar să adăugați detergent pentru a obține efectul de spălare dorit.

X Semnifică faptul că nu se poate adăuga detergent sau balsam.

△ Durata de funcționare a mașinii de spălat se va modifica în funcție de variația temperaturii apei, nivelului apei, articolele spălate, presiunea de alimentare a apei și starea evacuării.



# Recomandări utile

## Sortarea rufelor

Respectați simbolurile internaționale de întreținere de pe eticheta fiecărui articol și instrucțiunile producătorului privind spălarea. Sortați rufele după cum urmează: albe, colorate, sintetice, delicate, lână.

## Înainte de a încărca rufe

Nu spălați niciodată articole albe și colorate împreună. Articolele albe își pot pierde "aspectul alb" în timpul spălării.

La articolele colorate noi poate ieși culoarea la prima spălare; din acest motiv, acestea ar ar trebui spălate separat pentru prima dată.

Închideți nasturii fețelor de pernă, fermoarele, copcile și capsele. Legați cordoanele sau panglicile lungi.

Îndepărtați petele rezistente înainte de spălare.

Frecați zonele foarte murdare cu un detergent special sau cu o pastă de detergent.

Tratați perdelele cu deosebită grijă. Scoateți cărligele sau legați-le și introduceți-le într-un săculeț sau într-o plasă.

## Îndepărtarea petelor

Petele rezistente nu pot fi îndepărtate doar cu apă și detergent. Prin urmare, se recomandă să fie tratate înainte de spălare.

**Sânge:** tratați petele proaspete cu apă rece. Pentru petele uscate, înmuiați articolul peste noapte în apă cu un detergent special, apoi frecați cu săpun și apă.

**Vopsea pe bază de ulei:** umeziți cu o substanță de scos petele pe bază de benzină, întindeți articolul pe o lavetă moale și tamponați pata; repetați de mai multe ori.

**Pete uscate de grăsime:** umeziți cu terebentină, întindeți articolul pe o suprafață moale și tamponați pata cu vârful degetelor și cu o lavetă de bumbac.

**Rugină:** acid oxalic dizolvat în apă fierbinte sau un produs pentru îndepărtarea ruginii, utilizat rece. În cazul petelor de rugină vechi trebuie procedat cu atenție, deoarece structura celulozei a fost deja deteriorată, iar țesătura tinde să se perforze.

**Pete de mucegai:** tratați-le cu înălbitor, clătiți bine (numai articole albe și colorate ale căror culori nu ies).

**Iarbă:** săpunii ușor și tratați cu înălbitor (numai articole albe și colorate ale căror culori nu ies).

**Pastă de pix și lipici:** (umeziți cu acetonă1), întindeți articolul pe o lavetă moale și tamponați pata.

**Ruj:** umeziți cu acetonă ca mai sus, apoi tratați petele cu alcool metilic. Tratați toate urmele rămase cu înălbitor.

**Vin roșu:** înmuiați în apă și detergent, clătiți și tratați cu acid acetic sau acid citric, apoi clătiți. Tratați toate urmele rămase cu înălbitor.

**Cerneală:** (în funcție de tipul de cerneală, umeziți țesătura mai întâi cu acetonă1), apoi cu acid acetic; tratați toate urmele rămase pe țesăturile albe cu înălbitor și apoi clătiți bine.

**Pete de smoală:** tratați mai întâi cu substanță de scos petele, alcool metilic sau benzină, apoi frecați cu pastă de detergent.

## Detergenți și aditivi

Rezultatele bune ale spălării depind și de alegerea detergentului precum și de utilizarea cantităților corecte, pentru a evita risipa și a proteja mediul înconjurător.

Deși sunt biodegradabili, detergenții conțin substanțe care, în cantități mari, pot afecta delicatul echilibru al naturii.

Alegerea detergentului va depinde de tipul de țesătură (delicate, lână, bumbac etc.), culoarea, temperatura de spălare și gradul de murdărie.

Toți detergenții obișnuiți pentru mașina de spălat disponibili în comerț pot fi folosiți cu acest aparat:

- detergenți pulbere pentru toate tipurile de țesături
- detergenți pulbere pentru țesături delicate (maxim 60°C) și lână
- detergenți lichizi, de preferat pentru programe de spălare la temperaturi joase (max. 60°C) pentru toate tipurile de țesături, sau speciali, numai pentru lână.

Detergentul și eventualii aditivi trebuie introduse în compartimentele corespunzătoare ale sertarului-distribuitoare înainte de pornirea programului de spălare.

Dacă folosiți detergenți lichizi, trebuie selectat un program fără prespălare.

Mașina de spălat încorporează un sistem de recirculare care permite o utilizare optimă a detergentului concentrat.

Urmați recomandările fabricantului produsului referitor la cantitățile care trebuie utilizate și nu depășiți marcajul "MAX" din sertarul-distribuitoare pentru detergent.

## Cantitatea de detergent ce trebuie utilizată

Tipul și cantitatea de detergent depind de tipul de țesătură, mărimea încărcăturii, gradul de murdărie și duritatea apei utilizate.

Urmați instrucțiunile fabricantului produsului referitoare la cantitățile ce trebuie utilizate.

Folosiți mai puțin detergent dacă:

- spălați o încărcătură mică,
- rufele sunt puțin murdare,
- se formează cantități mari de spumă în timpul spălării.

## Duritatea apei

---

Duritatea apei este clasificată în așa-numite "grade" de duritate. Informațiile privind duritatea apei în care vă aflați pot fi obținute de la compania de distribuție a apei sau de la autoritățile locale. Dacă gradul de duritate a apei este mediu sau mare, vă sugerăm să adăugați un agent de dedurizare a apei, respectând întotdeauna instrucțiunile producătorului.

Dacă gradul de duritate a apei este mic, reajustați cantitatea de detergent.

## Prima utilizare

---

- Asigurați-vă că racordurile la electricitate și apă sunt conforme cu instrucțiunile de instalare.
- Scoateți toate materialele din tambur.
- Efectuați un ciclu pentru bumbac la temperatura maximă, fără rufe în mașină, pentru a înlătura de pe tambur și din cuvă orice reziduuri rămase din fabricație. Turnați o jumătate de măsură de detergent în compartimentul pentru spălare și porniți mașina.

## Personalizare

---

### Semnale acustice

Mașina este dotată cu un dispozitiv acustic, care este activat în următoarele cazuri:

- la terminarea ciclului
- dacă apare o defecțiune.

Semnalele acustice nu pot fi dezactivate.

### Dispozitivul de siguranță pentru copii

Acest dispozitiv vă permite să lăsați aparatul nesupravegheat, fără a vă face griji pentru copiii care s-ar putea răni sau ar putea deteriora aparatul. Această funcție rămâne activată și când mașina de spălat nu funcționează.

O puteți activa după cum urmează:

1. Apăsăți butonul 4 pentru a porni programul de spălare.
2. Apăsăți butonul 5 timp de trei secunde pentru a activa dispozitivul de siguranță .

Acum va fi imposibil să se modifice orice alt program sau opțiune.

## Încărcați rufe

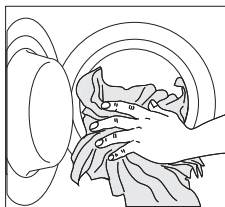

Deschideți ușa trăgând cu atenție mânerul spre exterior. Puneți rufe în tambur, pe rând, scuturându-le cât mai bine posibil. Închideți ușa.

## Măsurarea cantității de detergent și balsam de rufe

Trageți sertarul-distribuitoare până când se oprește. Măsurați cantitatea de detergent necesară, turnați-o în compartimentul pentru spălarea principală sau în compartimentul corespunzător, dacă programul/opțiunea selectată o impune (detalii suplimentare găsiți în capitolul "Sertarul-distribuitoare pentru detergent".)

Dacă este necesar, turnați balsamul pentru rufe în compartimentul marcat (cantitatea utilizată nu trebuie să depășească semnul "MAX" din sertar). Închideți sertarul cu grijă.

## Selecția programului dorit cu ajutorul discului selector de programe (3)

Rotiți discul selector de programe la programul dorit.

Discul selector poate fi rotit la dreapta sau stânga.

Rotiți selectorul de programe în poziția **O** pentru a reseta programul sau pentru a opri mașina.

La terminarea programului, selectorul trebuie rotit în poziția **O** pentru a opri mașina de spălat.

**⚠ Important!** Dacă rotiți selectorul de programe la un alt program în timpul funcționării mașinii, mașina nu va executa noul program selectat.

## Selecția viteze de centrifugare apăsând pe butonul 7

După selectarea unui program, aparatul propune automat o viteză de centrifugare recomandată pentru programul respectiv. (Pentru a afla viteza de centrifugare maximă admisă consultați capitolul "Programele de spălare").

Apăsăți acest buton în mod repetat pentru a modifica viteza de centrifugare, dacă doriți ca rufe să fie centrifugate la o viteză diferită. Se va aprinde indicatorul luminos corespunzător.

## Selecția opțiunilor disponibile apăsând butonul 2

Cu acest buton puteți selecta o prespălare suplimentară, o clătire suplimentară sau ambele.

La apăsarea acestui buton, indicatorul luminos corespunzător se aprinde. La o nouă apăsare, indicatorul luminos se stinge.

## Porniți programul apăsând butonul 4

Apăsăți acest buton pentru a porni programul selectat.

Simbolul **→** se aprinde pentru a indica faptul că aparatul a intrat în funcțiune și ușa este blocată.

Dacă ați selectat pornirea cu întârziere, mașina va începe numărătoarea inversă.

## Selecția pornirii cu întârziere apăsând butonul 6

Înainte de a porni programul, dacă doriți să întârziati pornirea, apăsați acest buton pentru a selecta întârzierea dorită.

Intervalul de timp selectat pentru întârziere va apărea pe afișaj timp de câteva secunde, iar apoi va apărea din nou durata programului. Prin apăsarea acestui buton, programul de spălare poate fi întârziat cu un interval cuprins între 1 oră și maxim 24 ore.

Trebuie să selectați această opțiune după ce ați ales programul și înainte de a porni programul.

Puteți anula sau modifica oricând intervalul de întârziere, înainte de a apăsa butonul 4.

Selectarea pornirii cu întârziere:

1. Selecția programului și opțiunile necesare.
2. Selecția pornirii cu întârziere apăsând butonul 6.
3. Apăsăți butonul 4:
  - mașina începe numărătoarea inversă.
  - programul va porni după expirarea intervalului de întârziere selectat.

Anularea pornirii cu întârziere după pornirea programului:

1. Puneți mașina de spălat în PAUZĂ apăsând butonul 4.
2. Apăsați butonul 6 în mod repetat, până când afișajul indică 0'.
3. Apăsați din nou butonul 4 pentru a porni programul.

### Important!

- Ușa va fi blocată în intervalul de timp până la pornirea cu întârziere. Dacă este necesar să deschideți ușa, trebuie să puneți mai întâi mașina de spălat în PAUZĂ prin apăsarea butonului 4 și să așteptați câteva minute înainte de a deschide ușa. După ce ați închis ușa, apăsați din nou pe același buton.

 **Important!** Pornirea cu întârziere nu poate fi selectată cu programul de evacuare.

## Modificarea unei opțiuni sau a unui program în desfășurare

Este posibilă modificarea anumitor opțiuni înainte ca programul să le execute.

Înainte de a efectua orice modificare, trebuie să puneți mașina de spălat în pauză apăsând butonul 4.

Modificarea unui program în desfășurare este posibilă numai prin resetarea sa. Rotiți discul selector de programe pe  și apoi la poziția noului program. Porniți noul program apăsând din nou butonul 4.

Apa de spălare din cuvă nu va fi evacuată.

## Înteruperea unui program

Pentru a întrerupe programul aflat în desfășurare apăsați butonul 4.

Pentru a reporni programul apăsați din nou butonul.

## Anularea unui program

Rotiți selectorul de programe pe  pentru a anula un program aflat în desfășurare și așteptați câteva minute înainte de a deschide ușa (lucru posibil numai dacă în cuvă nu există apă).

## La terminarea programului

Mașina se oprește automat.

Pe afișaj apare intermitent valoarea zero.

Dacă a fost selectat un program cu o opțiune care se termină cu apă în cuvă, ușa rămâne blocată pentru a indica faptul că apa trebuie evacuată înainte de a deschide ușa.

Pentru a evacua apa, urmați instrucțiunile de mai jos:

1. Rotiți discul selector de programe pe .
2. Selectați programul de evacuare sau centrifugare.

3. Dacă este nevoie, reduceți viteza de centrifugare, apăsând butonul corespunzător.
4. Apăsați butonul 4.

La terminarea programului, ușa este eliberată după câteva minute și poate fi deschisă. Pentru a opri mașina, rotiți discul selector de programe pe .

Scoateți rufe din tambur și verificați cu atenție dacă tamburul este gol. Dacă nu doriți să mai spălați alte rufe, închideți robinetul de apă. Lăsați ușa deschisă pentru a preveni formarea mucegaiului și a mirosurilor neplăcute.

## Modul de așteptare:

1. La câteva minute după terminarea programului va fi activat sistemul de economisire a energiei. Luminozitatea afișajului și indicatoarele luminoase sunt dezactivate.
2. Dacă aparatul este pornit dar se află în PAUZĂ, va fi dezactivată numai luminozitatea afișajului. Prin apăsarea oricărui buton, aparatul va părăsi starea de economisire a energiei.

## Curățarea și întreținerea

**⚠ Avertisment!** Trebuie să DECONECTAȚI aparatul de la sursa de alimentare electrică, înainte de a efectua orice operație de curățare sau întreținere.

### Îndepărtarea calcarului

Apa pe care o folosim în mod normal conține calcar. Este bine să folosiți periodic în mașină o pulbere pentru dedurizarea apei.

Faceți aceasta într-un ciclu separat, fără rufe, în conformitate cu instrucțiunile producătorului pulberii de dedurizare.

Acest lucru va preveni formarea depunerilor de calcar.

### Curățarea exterioară

Curățați exteriorul aparatului numai cu apă și săpun, apoi uscați-l temeinic.

### Curățarea sertarului-distribuitor

Sertarul-distribuitor pentru detergentul pulbere și aditiv trebuie curățat în mod regulat.

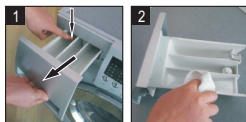

1. Apăsăți
2. Extrageți concomitent
3. Curățați

Clătiți-l sub un jet de apă, pentru a înlătura toate urmele de pulbere acumulată.

### Curățarea locașului sertarului

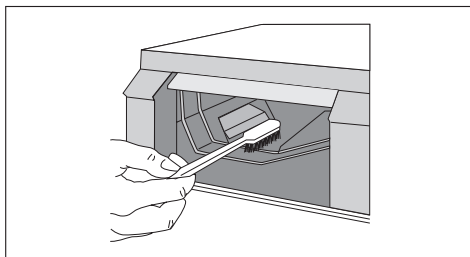

După ce ați scos sertarul, folosiți o perie mică pentru a curăța locașul, asigurându-vă că ați eliminat toate resturile de pulbere de detergent din partea superioară și inferioară a locașului.

Puneți la loc sertarul și executați un program de clătire fără rufe în tambur.

### Curățarea pompei

**⚠ Important!** În funcție de gradul de murdărie din cadrul ciclurilor și de frecvența ciclurilor, trebuie să verificați și să curățați filtrul în mod regulat.

Pompa trebuie verificată dacă:

- mașina nu se golește și/sau nu centrifughează;
- mașina face un zgomot neobișnuit în timpul evacuării apei, din cauza unor obiecte precum ace de siguranță, monede etc. care blochează pompa.

Procedați după cum urmează:

1. deconectați aparatul;
2. dacă este necesar, așteptați până când apa se răcește.
3. Deschideți ușa pompei. Plasați un recipient în apropierea pompei pentru a colecta scurgerile.



Capacul pompei

4. Când nu se mai scurge apă, deșurubați capacul pompei și înlăturați-l. Țineți întotdeauna o lavetă la îndemână pentru a șterge apa care se scurge atunci când scoateți capacul.
5. Scoateți eventualele obiecte rămase în elicea pompei prin rotirea acesteia.
6. Înșurubați complet capacul pompei.
7. Închideți ușa pompei.

**⚠ Avertisment!** Când aparatul este în uz și, în funcție de programul selectat, în pompă poate exista apă fierbinte. Nu scoateți niciodată capacul pompei în timpul unui ciclu de spălare, ci așteptați întotdeauna până când aparatul a terminat ciclul și este gol. Când puneți la loc capacul, asigurați-vă că este bine fixat, astfel încât să nu existe scurgeri, iar copiii mici să nu-l poată îndepărta.

Când spălați covoare, este obligatoriu să inspectați și să curățați filtrul.

## Curățarea filtrelor de la alimentarea cu apă

**!** **Important!** Dacă aparatul nu se umple sau umplerea durează prea mult, butonul de pornire se aprinde intermitent în culoarea galben sau afișajul (dacă există) indică o alarmă corespunzătoare (pentru detalii suplimentare consultați capitolul "Ce trebuie făcut atunci când..."), verificați dacă filtrele de la alimentarea cu apă sunt blocate.

Pentru curățarea filtrelor de la alimentarea cu apă:

- Închideți robinetul de apă.
- Deșurubați furtunul de la robinet.
- Curățați filtrul din furtun cu o perie aspră.

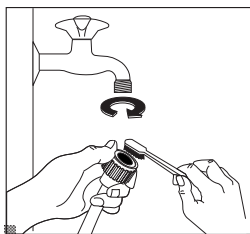

- Înșurubați furtunul la loc pe robinet. Asigurați-vă că racordarea este etanșă.

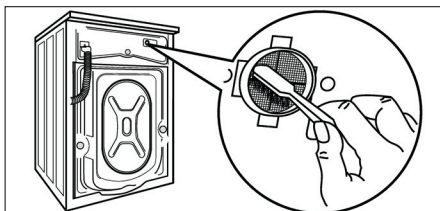

- Deșurubați furtunul de la mașină. Țineți o lavetă la îndemână pentru a șterge apa care se poate scurge.
- Curățați filtrul din supapă cu o perie aspră sau cu laveta.

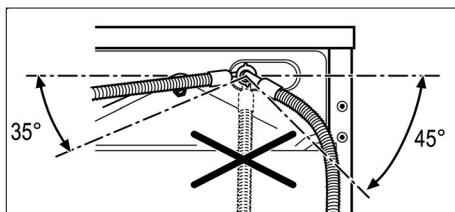

- Înșurubați furtunul înapoi la mașină și verificați racordul dacă este etanș.
- Deschideți robinetul de apă.

## Precauții împotriva înghețului sau golirea de urgență



Dacă mașina este expusă la temperaturi sub 0 °C sau dacă apa nu este evacuată, procedați după cum urmează.

1. Scoateți ștecărul din priză.
2. Închideți robinetul de apă.
3. Deșurubați furtunul de alimentare.
4. Plasați un recipient pe podea și introduceți în acesta capetele furtunurilor de alimentare și golire. Apa ar trebui să se scurgă în recipient datorită gravitației.
5. Selectați și executați un program de evacuare.
6. Dacă este necesar, curățați pompa în modul descris anterior.
7. Înșurubați la loc furtunul de alimentare cu apă.
8. Când doriți să utilizați mașina din nou, asigurați-vă că temperatura din încăperea este mai mare de 0°C.

## Ce trebuie făcut atunci când...

Unele probleme sunt cauzate de lipsa unei minime întrețineri sau unor omisiuni, care pot fi corectate ușor fără a apela la un tehnician de reparații.





Înainte de a contacta centrul de service local, executați verificările listate mai jos.

Defecțiune	Cauză posibilă / Soluție
<b>Mașina de spălat nu funcționează</b>  <b>Scurgeri de apă</b> <b>Centrifugarea rufelor este executată anormal</b>	<ul style="list-style-type: none"><li>• Închideți ușa mașinii de spălat.</li><li>• Apăsăți butonul  Start/Pause (start/pauză) .</li><li>• Racordați corect conducta de alimentare cu apă.</li><li>• Reîncărcați și distribuiți uniform rufele în tambur.</li></ul>
<b>Există un miros ciudat în mașina de spălat</b>	<ul style="list-style-type: none"><li>• Efectuați un ciclu de autocurățare fără rufe.</li></ul>
<b>Nu se vede apă în tambur</b> <b>A rămas apă în compartimentul balsamului</b>  <b>Detergentul rămas se depune pe țesături</b>	<ul style="list-style-type: none"><li>• Nicio defecțiune: nivelul apei se află sub zona vizibilă.</li><li>• Nicio defecțiune: eficiența balsamului nu va fi afectată. Componenta rezistentă la apă a detergentului nefosforos va rămâne pe țesătură sub formă de pete.</li><li>• Selectați programul <b>Rinse&amp;Spin</b> sau îndepărtați pata cu peria după uscarea țesăturii.</li></ul>
<b>Mașina de spălat nu se umple</b>	<ul style="list-style-type: none"><li>• Deschideți robinetul de apă.</li><li>• Verificați procedura selectată.</li><li>• Verificați dacă apa are suficientă presiune.</li><li>• Reconectați furtunul de alimentare cu apă.</li><li>• Închideți ușa mașinii de spălat.</li><li>• Verificați dacă nu cumva este îndoit sau blocat furtunul de alimentare cu apă.</li></ul>
<b>Mașina de spălat se umple și se golește în același timp</b>	<ul style="list-style-type: none"><li>• Asigurați-vă că ați poziționat capătul conductei de evacuare deasupra nivelului apei din mașină.</li><li>• Verificați dacă furtunul de evacuare și canalizarea au fost etanșate. În acest caz aerisirea va fi slabă, pentru a provoca efectul de sifonare.</li></ul>
<b>Mașina de spălat nu se golește</b>	<ul style="list-style-type: none"><li>• Verificați dacă pompa de evacuare este blocată.</li><li>• Verificați dacă furtunul de evacuare este îndoit sau blocat.</li><li>• Verificați înălțimea la care este poziționată duza de evacuare și asigurați-vă că aceasta se află mai sus cu 0,6-1 metru față de partea de jos a mașinii de spălat.</li></ul>
<b>Vibrații ale mașinii de spălat</b>	<ul style="list-style-type: none"><li>• Reglați poziția orizontală a mașinii de spălat.</li><li>• Fixați picioarele.</li><li>• Verificați dacă au fost înlăturate toate buloanele de transport.</li></ul>

Defecțiune	Cauză posibilă / Soluție
<b>Spuma este expulzată din compartimentul pentru detergent</b>	<ul style="list-style-type: none"> <li>• Verificați dacă există detergent în exces și dacă este un detergent destinat mașinii de spălat cu tambur.</li> <li>• Adăugați o măsură de balsam amestecată cu 1/2 litri de apă în compartimentul pentru detergent II.</li> <li>• Reduceți cantitatea de detergent utilizată la spălările ulterioare.</li> </ul>
<b>Mașina se oprește înainte de încheierea operației.</b>	<ul style="list-style-type: none"> <li>• Întrerupere a alimentării electrice sau a alimentării cu apă.</li> </ul>
<b>Pompa de evacuare funcționează zgomotos după ce apa tocmai a fost golită</b>	<ul style="list-style-type: none"> <li>• Apa din tamburul interior a fost evacuată <math>\overline{\text{E}}</math> dar există încă o cantitate mică de apă în pompa de evacuare și în conductă. Pompa de evacuare funcționează continuu și aspiră aer, lucru care produce zgomot și reprezintă o situație normală.</li> </ul>
<b>Mașina se oprește pentru o anumită perioadă în timpul procesului de spălare</b>	<ul style="list-style-type: none"> <li>• Mașina de spălat adaugă apă automat.</li> <li>• Deoarece există prea multă spumă în conductă, aceasta este eliminată.</li> </ul>

## Coduri de alarmă

 Dacă mașina de spălat nu poate funcționa normal, pe afișaj va apărea un cod de alarmă. Vă rugăm să efectuați următoarele verificări.

Afișaj	Cauză	Soluție
	Depășire durată alimentare cu apă	Deschideți robinetul cu apă, pentru a verifica dacă furtunul de alimentare este strivit sau îndoit, verificați dacă filtrul din ventilul de alimentare este blocat sau nu; verificați dacă presiunea apei este prea scăzută.
	Depășire durată evacuare	Verificați dacă pompa de evacuare este blocată (vezi pagina 11).
	Ușa nu a fost închisă	Verificați dacă ușa mașinii de spălat este închisă; verificați dacă există rufe prinse în ușă.
	Tensiunea este prea mare	Verificați dacă tensiunea este prea mare $\overline{\text{E}}$ în caz afirmativ, este necesară utilizarea unui stabilizator de tensiune.
	Altele	Dacă problema persistă încercați din nou sau contactați centrul local de service.



Dacă nu puteți identifica sau rezolva problema, contactați centrul nostru de service. Înainte de a telefona, notați modelul, numărul de serie și data de cumpărare ale mașinii. Centrul de service vă va solicita aceste informații.

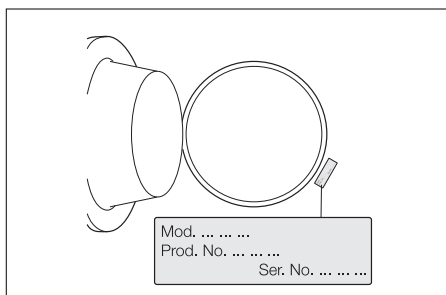

## Date tehnice

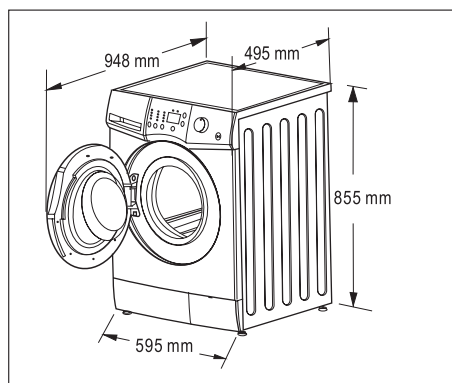

Tensiune nominală	220-240 V/ 50 Hz
Putere de spălare	150 W
Putere de centrifugare	680 W (ZWG1140M) 360 W (ZWG1120M) 360 W (ZWG1100M)
Putere de încălzire	2000 W
Putere maximă	2150 W
Presiunea apei	0,02 MPa~1 MPa
Greutate netă	65 kg
Metodă de evacuare	Evacuare superioară
Metodă de stoarcere	Centrifugare
Capacitate de spălare	6 kg
Viteză maximă de centrifugare (rpm)	1400 (ZWG1140M) 1200 (ZWG1120M) 1000 (ZWG1100M)
Clasa de protecție la apă	IPX4
Metodă de evacuare	Evacuare superioară
Furtun de evacuare	Înălțimea de la podea: 60 cm minim 100 cm maxim

# Instalarea

## Dezambalarea

Toate buloanele pentru transport și ambalajul trebuie să fie înlăturat înainte de a folosi aparatul.

Se recomandă să păstrați toate materialele de transport, astfel încât să poată fi reutilizate în caz că mașina trebuie transportată din nou.

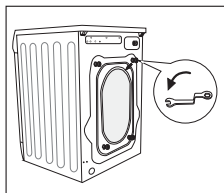

Deșurubați cele patru buloane folosind o cheie. Extrageți distanțierele de plastic corespunzătoare.

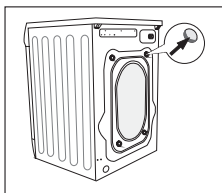

Obturați găurile cu capacele din plastic corespunzătoare livrate în punga ce conține manualul de instrucțiuni.

## Amplasarea

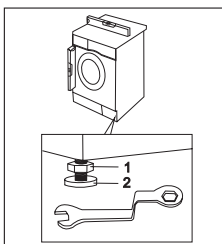

Instalați mașina pe o podea plană și dură. Asigurați-vă că circulația aerului în jurul mașinii nu este obstrucționată de covoare, carpete etc. Verificați ca mașina să nu atingă peretele sau alte 1 piese de mobilier. Reglați orizontal 2 mașina de spălat prin ridicarea sau coborârea picioarelor. Picioarele ar putea fi ceva mai dificil de reglat deoarece încorporează o piuliță autoblocantă, însă mașina trebuie să fie orizontală și stabilă. Toate reglajele necesare pot fi executate cu o cheie.

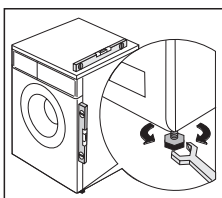

Dacă este necesar, verificați reglajul cu o nivelă.

Nivelarea precisă previne vibrațiile, zgomotul și deplasarea mașinii în timpul funcționării. Nu plasați niciodată carton, lemn sau alte materiale similare sub mașină pentru a compensa denivelările podelei.

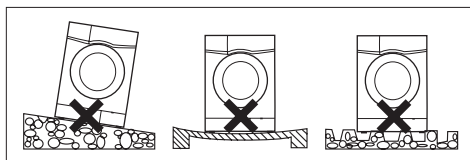

## Alimentarea cu apă

**! Atenție!** Acest aparat trebuie racordat la o sursă de alimentare cu apă rece.

**! Atenție!** Înainte de a racorda aparatul la o instalație nouă sau la o instalație care nu a mai fost folosită de multă vreme, lăsați să curgă o cantitate rezonabilă de apă, pentru a îndepărta toate reziduurile care s-au acumulat în țevi.

**! Atenție!** Nu folosiți furtunuri care au mai fost utilizate pentru conectarea la sursa de alimentare cu apă.

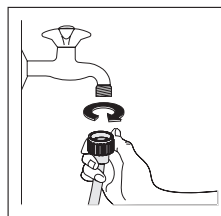

Racordați furtunul la un robinet cu filet de 3/4". Folosiți întotdeauna furtunul livrat împreună cu aparatul.

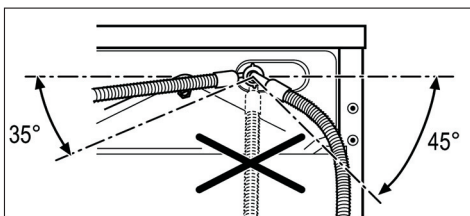

Celălalt capăt al furtunului de alimentare, care se racordează la aparat, poate fi orientat după cum se vede în figură. Nu poziționați furtunul de alimentare orientat în jos. Instalați furtunul spre dreapta sau spre stânga, în funcție de poziția robinetului de apă. Ajustați furtunul corect, slăbind piulița inelară. După ce ați poziționat furtunul de alimentare, strângeți din nou piulița inelară pentru a preveni scurgerile.

**⚠️ Atenție!** Nu prelungiți furtunul de alimentare cu apă. Dacă este prea scurt și nu doriți să schimbați poziția robinetului, va trebui să cumpărați un furtun nou, mai lung, proiectat special pentru acest tip de utilizare.

## Evacuarea apei

Capătul furtunului de evacuare poate fi poziționat în trei moduri:

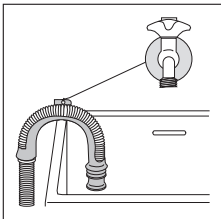

**Agățat de marginea unei chiuvete**, folosind suportul de ghidare livrat împreună cu mașina.

În acest caz, asigurați-vă că nu se poate desprinde atunci când este evacuată apa din mașină.

Acest lucru se poate realiza legându-l de robinet cu o sfoară sau fixându-l de perete.

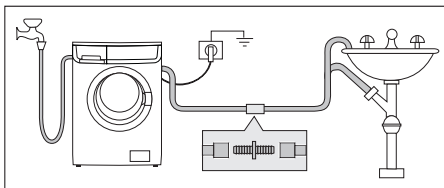

## Într-o ramificație cu o țevă de evacuare a unei chiuvete

Această ramificație trebuie să se afle deasupra sifonului, astfel încât cotul să fie la cel puțin 60 cm deasupra podelei.

**Direct într-o țevă de evacuare**, la o înălțime de minim 60 cm și maxim 90 cm. Capătul furtunului de evacuare trebuie să fie întotdeauna aerisit, adică diametrul interior al țevii de evacuare trebuie să fie mai mare decât diametrul exterior al furtunului de evacuare.

Furtunul de evacuare nu trebuie să fie răsucit.

## Conexiunea electrică

Informațiile referitoare la conexiunea electrică sunt specificate pe plăcuța cu datele tehnice, amplasată pe marginea interioară a ușii aparatului. Verificați dacă instalația electrică din locuință poate suporta puterea maximă necesară, luând în considerare și celelalte aparate utilizate.

**⚠️ Atenție!** Conectați mașina la o priză cu împământare.

**⚠️ Atenție!** Fabricantul nu-și asumă nici o responsabilitate pentru daunele sau răniile provocate din cauza nerespectării cerințelor de siguranță de mai sus.

**⚠️ Atenție!** Dacă este necesară înlocuirea cablului de alimentare, înlocuirea TREBUIE executată numai de către un centru de service.

Cablul de alimentare trebuie să fie ușor accesibil după instalarea mașinii.

## Protecția mediului înconjurător

Simbolul  de pe produs sau de pe ambalaj indică faptul că acest produs nu poate fi aruncat împreună cu deșeurile menajere. Trebuie predat la un punct de colectare corespunzător, pentru reciclarea echipamentului electric și electronic. Asigurându-vă că acest produs este eliminat la deșeuri în mod corect, contribuiți la prevenirea potențialelor consecințe negative asupra mediului înconjurător și sănătății persoanelor, consecințe care ar putea fi provocate de eliminarea necorespunzătoare a deșeurilor a acestui produs.

Pentru informații mai detaliate privind reciclarea acestui produs, vă rugăm să contactați administrația locală, serviciul de salubritate sau magazinul de unde ați cumpărat produsul.

### Materialele folosite la ambalat

Materialele marcate cu acest simbol sunt reciclabile.

- >PE<=polietilenă
- >PS<=polistiren
- >PP<=polipropilenă
- >PAP<=hârtie

