



informații pentru utilizator

Plită vitroceramică

EHS60210P

# Electrolux. Thinking of you.

Pentru a vedea cum gândim, vizitați [www.electrolux.com](http://www.electrolux.com)

## Cuprins

Informații privind siguranța	2	Sfaturi și recomandări utile	8
Instalarea	3	Îngrijirea și curățarea	9
Descrierea aparatului	5	Ce trebuie să faceți dacă...	10
Utilizarea aparatului	6	Protejarea mediului înconjurător	10



Ne rezervăm dreptul asupra efectuării de modificări



## Informații privind siguranța



Pentru siguranța dv. și pentru utilizarea corectă a aparatului, citiți cu atenție acest manual înainte de instalare și de utilizare. Păstrați întotdeauna aceste instrucțiuni împreună cu aparatul, chiar dacă îl mutați sau îl vindeți. Utilizatorii trebuie să cunoască în mod complet modul de funcționare și elementele de siguranță ale aparatului.

- Setati zonele de gătit pe poziția "off" după fiecare utilizare.
- Risc de arsuri! Nu puneți tacâmuri sau capace de vase pe suprafața plitei, deoarece se pot înfierbânta.



### Avertizare Pericol de incendiu!

Grăsimile și uleiurile supraîncălzite se pot aprinde foarte ușor.

## Siguranța generală



**Avertizare** Persoanele (inclusiv copiii) cu capacități fizice, senzoriale și mentale reduse, sau lipsite de experiență și cunoștințe, nu trebuie să utilizeze aparatul. Acestea trebuie să fie supravegheate sau instruite în legătură cu utilizarea aparatului, de către o persoană răspunzătoare pentru siguranța lor.

## Siguranța copiilor

- Acest aparat trebuie utilizat numai de adulți. Copiii trebuie supravegheați ca să nu se joace cu aparatul.
- Nu lăsați copiii să se apropie de ambalaje. Există riscul de sufocare.
- Nu lăsați copiii să se apropie de aparat atunci când este pornit.



**Avertizare** Activați dispozitivul pentru siguranța copiilor pentru a evita ca animalele de casă sau copiii mici să pornească din greșeală aparatul.

## Siguranța în timpul funcționării

- Îndepărtați toate ambalajele, etichetele și foliile de protecție de la aparat, înainte de prima utilizare.

## Funcționarea corectă

- Monitorizați întotdeauna aparatul în timpul funcționării.
- Utilizați întotdeauna aparatul numai pentru sarcini de uz casnic!
- Nu utilizați aparatul ca suprafață de lucru sau de depozitare.
- Nu puneți și nu păstrați lichide inflamabile, materiale sau obiecte care se pot topi (din plastic sau aluminiu) pe aparat sau lângă acesta.
- Aveți grijă când conectați aparatul la prizele din apropiere. Nu lăsați cablurile electrice să atingă aparatul sau vesela fierbinte. Nu lăsați cablurile electrice să atârne.

## Prevenirea deteriorării aparatului

- Suprafața din vitroceramică se poate deteriora în cazul căderii de obiecte, sau prin lovirea cu vesela.
- Vesela din fontă, aluminiu turnat sau cu fundul deteriorat poate zgâria suprafața din vitroceramică la deplasarea pe aceasta.
- Pentru a evita deteriorarea vaselor și a suprafeței din vitroceramică, nu lăsați să se evapore tot lichidul din vase când gătiți.
- Nu folosiți zonele de gătit cu vase goale pe ele sau fără vase.

- Nu acoperiți nicio parte a aparatului cu folie de aluminiu.

**⚠ Avertizare Dacă apare o crăpătură pe suprafață, deconectați**

## Instalarea

**i** **Înainte de instalare**, notați aceste date de pe plăcuța cu datele tehnice:

- Descrierea modelului (Model).....
- Numărul produsului (Prod. Nr.) .....
- Numărul de serie (Ser. Nr.) .....

**Plăcuța cu datele tehnice se află pe bordura inferioară a aparatului.**

Modell EHS60210P		Prod.Nr. 949 594 178 00	
Typ 58 HAD 56 AO	220-240 V	50-60 Hz	
Made in Germany	Ser.Nr. ....	7,1 kW	
ELECTROLUX		CE 	

## Informații privind siguranța

**⚠ Avertizare** Trebuie să le citiți!

Verificați ca aparatul să nu fie deteriorat din cauza transportului. Nu conectați la priză un aparat deteriorat. Dacă este nevoie, contactați furnizorul.

Numai un tehnician de service autorizat poate instala, racorda sau repara acest aparat. Utilizați numai piese de schimb originale.

Aparatele încastrate pot fi utilizate numai după instalarea într-un dulap încorporat și suprafețe de lucru corespunzătoare normelor.

Nu schimbați specificațiile și nu modificați acest produs. Pericol de rănire și de deteriorare a aparatului.

Respectați legile, ordonanțele, directivele și standardele în vigoare din țara unde urmează să fie utilizat produsul (norme privind siguranța, reciclarea, siguranța electrică etc.)!

Păstrați distanțele minime față de alte aparate și piese de mobilier!

Instalați dispozitive de protecție împotriva șocului electric, de exemplu, instalați sub aparat doar sertare cu partea inferioară izolată!

Suprafețele decupate ale suprafeței de lucru trebuie să fie protejate împotriva

**alimentarea cu energie imediat pentru a evita posibilitatea de electrocutare.**

umezelii folosindu-se un agent de etanșare adecvat.

Etanșați complet aparatul de suprafață de lucru cu un agent de etanșare corespunzător, fără a lăsa niciun spațiu liber. Protejați partea inferioară a aparatului de aburi și de umezeală, de exemplu de la o mașină de spălat vase sau de la un cuptor!

Nu instalați aparatul lângă uși sau sub ferestre! În caz contrar, ușile și ferestrele care se deschid pot să lovească vesela fierbinte de pe plită.

**⚠ Avertizare** Risc de rănire din cauza curentului electric. Respectați întocmai instrucțiunile privind efectuarea conexiunilor electrice.

- Racordul de rețea se află sub tensiune.
- Aveți grijă ca racordul de rețea să nu aibă tensiune.
- Asigurați o protecție la atingere prin montarea profesională.
- Conectori slabi sau nepotriviti pot supraîncălzi racordul.
- Conexiunile cu cleme trebuie realizate în mod corect de un electrician calificat.
- Pentru cablu, folosiți o clemă pentru reducerea tensionării.
- În cazul conectării monofazate sau bifazate, trebuie să se folosească un cablu adecvat de tip H05BB-F T max. 90°C (sau de capacitate mai mare).
- Dacă este deteriorat cablul de alimentare al aparatului, trebuie înlocuit cu un cablu special (tip H05BB-F T max. 90°C, sau de capacitate mai mare). Contactați centrul de service local.

Aparatul trebuie prevăzut cu o instalație electrică ce permite deconectarea aparatului de la rețea la toți polii, cu o deschidere între contacte de cel puțin 3 mm.

Trebuie să dispuneți de dispozitive de izolare adecvate: întrerupătoare pentru protecția liniei, siguranțe (siguranțele cu șurub trebuie

#### 4 electrolux

scoase din suport), mecanisme de decuplare pentru scurgeri de curent și contactoare.

#### Montajul

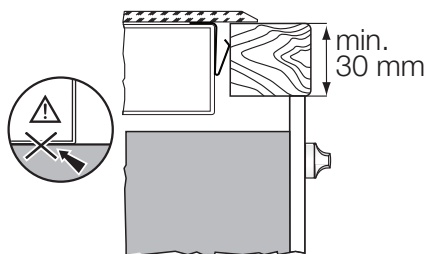
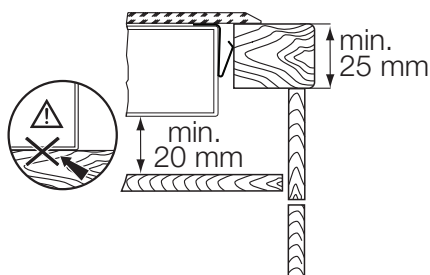
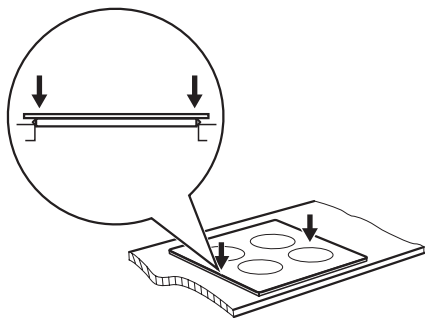
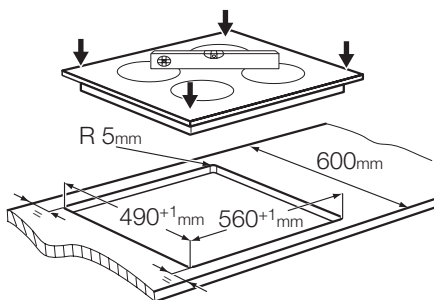
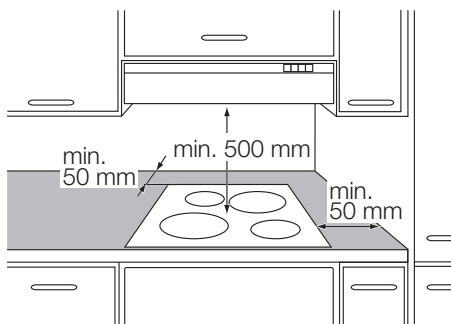

## Descrierea aparatului

### Structura plitei de gătit

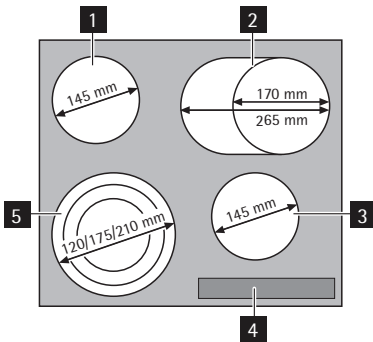

- 1** Zonă de gătit simplă 1200 W
- 2** Zonă ovală 1500/2400 W
- 3** Zonă de gătit simplă 1200 W
- 4** Panoul de comandă
- 5** Zonă de gătit triplă 800/1600/2300 W

### Componența panoului de comandă

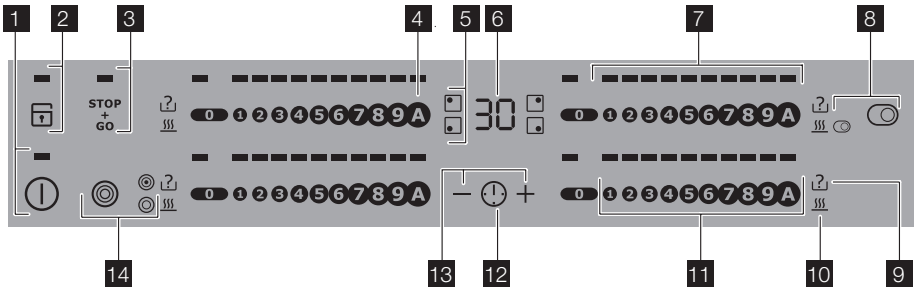

### Utilizați câmpurile cu senzor pentru a utiliza aparatul.

	Câmp senzor	Funcție
1	ⓘ	Pornește și oprește plita
2	🔒 un lacăt cu un indicator	Pornește și oprește blocarea tastelor sau siguranța pentru copii
3	STOP GO cu un indicator	Pornește și oprește STOP+GO
4	A	Activează încălzirea automată
5	Indicatoarele zonelor de gătit ale cronometrului	Arată pentru care zonă setați timpul
6	Afișajul cronometrului	Arată timpul în minute
7	Afișaj nivel de gătit	Arată nivelul de gătit
8	🔵 cu un indicator	Pornește și oprește zona ovală
9	ⓘ indicator oprire automată	Indică faptul că oprirea este activată
10	🔥 indicator de caldură reziduală	Indică faptul că zona de gătit rămâne fierbinte
11	O bară de comandă	Pentru a seta nivelul de gătit

	Câmp senzor	Funcție
12		Selectarea zonei de gătit
13	+ / -	Mărește sau reduce timpul
14	cu un indicator	Pornește și oprește inelele exterioare

## Afișajele

### Afișajele și sunetele indică funcțiile care sunt active

Afișajul	Descriere
	O zonă de gătit este încă fierbinte (căldură reziduală)
	Două inele ale zonei de gătit triple sunt pornite
	Toate inelele zonei de gătit triple sunt pornite
	Inelul exterior al zonei de frigere este pornit
	Există o defecțiune
	Oprirea automată este activă

### Indicatorul de căldură reziduală

**Avertizare** Pericol de ardere datorită căldurii reziduale!

## Utilizarea aparatului

### Pornirea și oprirea

Atingeți timp de o 1 secundă pentru a porni sau opri aparatul.

### Oprirea automată

Funcția oprește automat plita dacă:

- toate zonele de gătit sunt oprite
- nu ați setat nivelul de căldură după ce ați pornit plita.

### Timpi pentru oprirea automată

Nivel de căldură	-	-		-
Se oprește după	6 ore	5 ore	4 ore	1,5 ore

### Nivelul de căldură

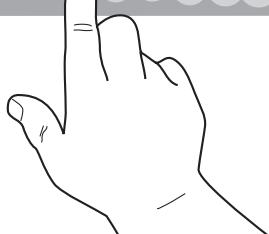

- ați acoperit o zonă cu senzor cu un obiect (tigaie, cârpă etc.) mai mult de 10 secunde. Sunetul se aude o vreme, iar plita se oprește. Îndepărtați obiectul sau curățați panoul de comandă.
- nu oprți o zonă de gătit și nu modificați nivelul de căldură. După un timp se aprinde , iar plita se oprește. Vedeți tabelul.

Atingeți bara de control pe setarea corespunzătoare nivelului de încălzire dorit. Indicatorul pentru setarea nivelului de căldură se aprinde.

### / **Pornirea și oprirea circuitului exterior**

Puteți potrivi suprafața efectivă de gătit la dimensiunea veselei.

Pentru pornirea circuitului exterior de încălzire atingeți câmpul cu senzor / . Indicatorul se aprinde. Pentru mai multe circuite exterioare de încălzire atingeți același câmp

cu senzor din nou. Indicatorul următor se aprinde.

### Încălzirea automată

Funcția Încălzire automată adaugă mai multă putere zonelor de gătit și astfel puteți obține încălzirea necesară într-un timp mai redus.

Atingeți **A**. Afișajul clipește. Setează nivelul de gătit (1-8). Afișajul nivelului de gătit se aprinde. Afișajul funcției de încălzire automată se aprinde și după un timp se stinge.

Tempul funcției de încălzire automată se modifică pentru diferite setări ale nivelului de gătit.

Repetăți procedura pentru a opri circuitul exterior de încălzire. Indicatorul se stinge.

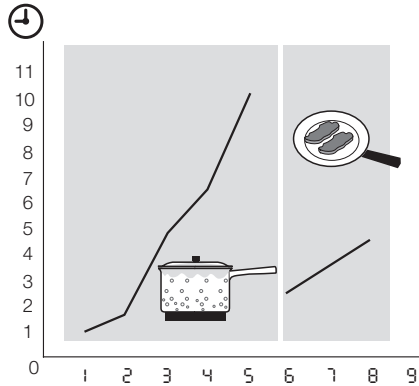

### Utilizarea cronometrului

#### Cronometrul pentru numărătoarea inversă

Utilizați cronometrul pentru numărătoarea inversă pentru a seta durata de utilizare a zonei de gătit pentru o singură sesiune de gătit.

#### Setați cronometrul pentru numărătoarea inversă după selectarea zonei de gătit.

Puteți seta nivelul de putere înainte sau după ce ați setat cronometrul.

- **Selectarea zonei de gătit:** atingeți **⌚** în mod repetat, până când se aprinde indicatorul zonei de gătit necesare.
- **Pornirea cronometrului pentru numărătoarea inversă:** atingeți **+** de pe cronometru pentru a seta durata (**00** - **99** minute). Când indicatorul zonei de gătit clipește mai încet, e în curs numărătoarea inversă.
- **Verificarea timpului rămas:** selectați zona de gătit cu **⌚**. Indicatorul zonei de gătit clipește mai repede. Afișajul arată timpul rămas.
- **Modificarea cronometrului pentru numărătoarea inversă:** selectați zona de gătit cu **⌚**, atingeți **+** sau **-**.
- **Oprirea cronometrului:** selectați zona de gătit cu **⌚**. Atingeți **-**. Intervalul de timp rămas descrește până la **00**. Indi-

catorul zonei de gătit se stinge. Pentru a opri: Puteți atinge **+** și **-** în același timp.

Când intervalul de timp a trecut, se aude un semnal sonor și **00** clipește. Zona de gătit se stinge.



- **Oprirea sunetului:** atingeți **⌚**

#### CountUp Timer (Cronometrul pentru durată)

Utilizați CountUp Timer pentru a monitoriza cât timp funcționează zona de gătit.



- **Selectarea zonei de gătit (dacă sunt în funcțiune mai multe zone, nu doar 1):** atingeți **⌚** în mod repetat, până când se aprinde indicatorul zonei de gătit necesare.
- **Pornirea CountUp Timer:** atingeți **-** de la cronometru, **UP** se aprinde. Când indicatorul zonei de gătit clipește mai încet, durata este înregistrată, pe afișaj se văd alternativ **UP** și timpul trecut (minute)
- **Verificarea timpului trecut:** selectați zona de gătit cu **⌚**. Indicatorul zonei de gătit clipește mai repede. Afișajul arată timpul trecut.
- **Oprirea CountUp Timer:** selectați zona de gătit cu **⌚** și atingeți **+** sau **-** pentru a opri cronometrul. Indicatorul zonei de gătit se stinge.



## Contorul de minute

Puteți utiliza cronometrul ca un **contor de minute** în timp ce zonele de gătit nu funcționează. Atingeți . Atingeți **+** sau **-** de la cronometru pentru a selecta timpul. Când intervalul de timp a trecut, se aude un semnal sonor și  clipește.

### Pornirea STOP+GO

Funcția  setează toate zonele de gătit care funcționează la o setare de menținere la cald.

- **Atingeți  pentru a porni** această funcție. Simbolul  se aprinde.
- **Atingeți  pentru a opri** această funcție. Nivelul de gătit pe care l-ați setat anterior se activează.

 nu oprește funcția cronometru.  blochează în întregime panoul de comandă, dar nu și zona cu senzor .

## Blocarea/deblocarea panoului de comandă

Puteți bloca panoul de comandă, dar nu . Previne modificarea accidentală a nivelului de gătit.



Atingeți simbolul . Afișajul se aprinde. Cronometrul încă funcționează.

Atingeți simbolul  pentru a opri această funcție. Afișajul se stinge. Când opriți aparatul, opriți de asemenea și această funcție.

## Siguranța pentru copii



Această funcție împiedică utilizarea accidentală a plitei.

### Pornirea siguranței pentru copii



- Porniți plita cu . **Nu setați nivelul de gătit**
- Atingeți  timp de 4 secunde. Indicatorul se aprinde.

- Opriți plita cu .

### Dezactivarea siguranței pentru copii

- Porniți plita cu . **Nu setați nivelul de gătit** Atingeți  timp de 4 secunde. Indicatorul se stinge.
- Opriți plita cu .



### Anularea siguranței pentru copii pentru o sesiune de gătit

- Porniți plita cu . Indicatorul se aprinde.
- Atingeți  timp de 4 secunde. **Setați nivelul de gătit în mai puțin de 10 secunde.** Puteți utiliza plita.
- Când opriți plita cu , siguranța pentru copii funcționează din nou.

## OffSound Control (Dezactivarea și activarea sunetelor)

### Dezactivarea sunetelor



Opriți aparatul.

Atingeți  timp de 3 secunde. Afișajul se aprinde și se stinge. Atingeți  timp de 3 secunde.  se aprinde, aparatul funcționează în modul standard. Atingeți **+**, **b** ! se aprinde, sunetul este dezactivat.

Când sunetul este dezactivat, se aude doar când atingeți , Contorul de minute sau Cronometrul pentru numărătoarea inversă sau când acoperiți panoul de comandă.

### Activarea sunetelor

Opriți aparatul.

Atingeți  timp de 3 secunde. Afișajul se aprinde și se stinge. Atingeți  timp de 3 secunde. **b** ! se aprinde, fiindcă sunetul este dezactivat. Atingeți **+**, **b** ! se aprinde, aparatul funcționează în modul standard. Sunetele sunt activate.

## Sfaturi și recomandări utile

### Vase de gătit

-  • Baza vasului trebuie să fie cât mai grosă și cât mai plată posibil.
- Vesela din oțel emailat sau cu fund de aluminiu sau cupru poate duce la decolorarea suprafeței din vitroceramică.

### Economisirea energiei

-  • Pe cât posibil, puneți întotdeauna capace pe vase.
- Așezați vesela înainte de a porni zona de gătit.
- Opriți zonele de gătit înainte de terminarea duratei de gătit, pentru a utiliza căldura reziduală.
- Fundul oalei și zona de gătit trebuie să fie de aceeași dimensiune.



## Öko Timer (Cronometrul ecologic)



Pentru a economisi energia, elementul de încălzire al zonelor de gătit se stinge mai repede decât anunță semnalul pentru contorul pentru numărătoarea inversă. Reducerea timpului de încălzire

depinde de nivelul de putere și de durata de gătit.

### Exemple de utilizare a gătirii

Informațiile din tabel au doar caracter orientativ.

Nivel de gătit	Utilizat pentru:	Durata	Recomandări
1	Menținerea la cald a alimentelor gătite	conform necesităților	Acoperiți
1-2	Sos olandez, topit: unt, ciocolată, gelatină	5-25 min	Amestecați din când în când
1-2	Solidificare: omlete pufoase, ouă ochiuri	10-40 min	Gătiți cu capacul pus
2-3	Fierberea înăbușită a orezului și a mâncărurilor care conțin lapte, încălzirea alimentelor preparate	25-50 min	Adăugați cel puțin de două ori mai multă apă decât orez, amestecați în timpul gătitului mâncărurile care conțin lapte
3-4	Gătirea la aburi a legumelor, peștelui, cărnii	20-45 min	Adăugați câteva linguri de lichid
4-5	Fierberea cartofilor	20-60 min	Utilizați max. ¼l apă pentru 750 g cartofi
4-5	Gătirea unor cantități mai mari de alimente, tocane sau supe	60-150 min	Până la 3 l lichid plus ingredientele
6-7	Prăjire delicată: escalop, cordon bleu de vițel, cotlete, chiftele, cărnați, ficat, roux (rântaș), ouă, clătite, gogoși	conform necesităților	La jumătatea timpului trebuie întors
7-8	Prăjire intensă, crochete de cartofi, mușchiuleț, fripturi	5-15 min	La jumătatea timpului trebuie întors
9	Pentru a fierbe o cantitate mare de apă, paste, pentru a prăji carnea la suprafață (gulaș, friptură înăbușită), pentru a prăji intens cartofi-pai		

### Informații privind acrilamidele

**Important** Conform ultimelor cercetări științifice, prăjirea excesivă a alimentelor (mai ales a celor care conțin amidon), poate

constitui un risc pentru sănătate din cauza acrilamidelor. De aceea, vă recomandăm să gătiți la temperatura cea mai mică posibilă și să nu rumeniți prea tare alimentele.

## Îngrijirea și curățarea

Curățați aparatul după fiecare întrebuințare. Utilizați întotdeauna vesela cu fundul curat.



**Avertizare** Obiectele ascutite și agenții de curățare abrazivi deteriorează aparatul.

Pentru siguranța dvs. **nu** curățați cuptorul cu un aparat de curățat cu jet de abur sau cu presiune mare.



Zgârieturile sau petele închise la culoare de pe suprafața din vitroceramică nu afectează funcționarea aparatului.





**Îndepărtarea murdăriei:**

1. – **Îndepărtați imediat:** plasticul topit, foliile de plastic și alimentele care conțin zahăr. Utilizați un răzuitor special pentru suprafața de vitroceramică. Așezați oblic un răzuitor pe suprafața de vitroceramică și deplasați lama pe suprafață.
- **Opriti aparatul și lăsați-l să se răcească** înainte de a-l curăța: depu-

neri de calcar, pete de apă, stropi de grăsime și pete metalice strălucitoare. Utilizați un agent special de curățare pentru suprafețe din vitroceramică sau oțel inoxidabil.

2. Curățați aparatul cu o cârpă umedă și puțin detergent.
3. La sfârșit **ștergeți aparatul cu o cârpă curată.**

## Ce trebuie să faceți dacă...

Problemă	Cauză posibilă și soluție
Nu puteți porni sau utiliza aparatul.	<ul style="list-style-type: none"> <li>• Porniți aparatul din nou și setați nivelul de căldură în 10 secunde.</li> <li>• Dispozitivul de siguranță pentru copii sau <math>\text{STOP}_{\text{CO}}</math> funcționează. Opriti dispozitivul de siguranță pentru copii sau <math>\text{STOP}_{\text{CO}}</math>. Vedeți capitolul "Dispozitivul de siguranță pentru copii" sau "Oprirea și pornirea".</li> <li>• Ați atins 2 sau mai multe zone cu senzori în același timp. Atingeți doar o singură zonă cu senzor.</li> <li>• Pe panoul de comandă există apă sau pete de grăsime. Curățați panoul de comandă</li> </ul>
Se aude un sunet în timp ce aparatul este oprit.	Ați acoperit una sau mai multe zone cu senzori. Descoperiți zonele cu senzori. Curățați panoul de comandă.
Indicatorul de căldură reziduală nu se aprinde.	Zona de gătit nu este fierbinte deoarece a funcționat puțin timp. Dacă zona de gătit trebuie să fie fierbinte, contactați centrul de service local.
Nu puteți porni inelele exterioare.	Porniți inelul interior mai întâi.
Se aude un sunet și aparatul pornește și se oprește din nou. După 5 secunde se aude încă un sunet.	Ați acoperit  . Descoperiți zona cu senzor.
 apare	Funcționează dezactivarea automată. Opriti aparatul și porniți-l din nou.
 și un număr apar.	Există o eroare la aparat. Decuplați aparatul de la rețea pentru câteva minute. Decuplați siguranța din tabloul electric al locuinței. Conectați din nou. Dacă  apare din nou, contactați centrul de service local.
Nu există semnal când atingeți tastele panoului.	Sunetul este dezactivat. Activați sunetul.

Dacă ați încercat toate soluțiile de mai sus și nu puteți remedia problema, contactați distribuitorul dvs. sau centrul de service local. Oferiți informațiile de pe plăcuța cu date tehnice, codul format din trei caractere pentru vitroceramică (se află în colțul suprafeței de gătit) și un mesaj de eroare care urmează.

Dacă aparatul a fost utilizat în mod necorespunzător, trebuie să plătiți intervenția tehnicianului de la centrul de service local sau a distribuitorului, chiar și în perioada de garanție. Instrucțiunile cu privire la service clienți și condiții de garanție găsiți în broșura de garanție.

## Protejarea mediului înconjurător

Simbolul  e pe produs sau de pe ambalaj indică faptul că produsul nu trebuie aruncat împreună cu gunoiul menajer. Trebuie predat

la punctul de colectare corespunzător pentru reciclarea echipamentelor electrice și electronice. Asigurându-vă că ați eliminat în mod corect produsul, ajutați la evitarea

potențialelor consecințe negative pentru mediul înconjurător și pentru sănătatea persoanelor, consecințe care ar putea deriva din aruncarea necorespunzătoare a acestui produs. Pentru mai multe informații detaliate despre reciclarea acestui produs, vă rugăm să contactați biroul local, serviciul pentru eliminarea deșeurilor sau magazinul de la care l-ați achiziționat.

### **Materialele de ambalare**



Materialele de ambalare sunt prietenoase cu mediul și pot fi reciclate. Compo-

nentele din plastic sunt identificate prin marcaje: >PE<, >PS<, etc. Aruncați materialele de ambalare ca și gunoi menajer în instalațiile pentru gunoi comunitare.

[www.electrolux.com](http://www.electrolux.com)

[www.electrolux.ro](http://www.electrolux.ro)