

Benutzer-
information

Geschirrspüler

Inhalt

| | | | |
|--------------------------------------|----|--|----|
| Sicherheitshinweise | 2 | Laden von Besteck und Geschirr | 11 |
| Bedienblende | 5 | Auswählen und Starten eines | |
| Spülprogramme | 6 | Spülprogramms | 12 |
| Gebrauch des Gerätes | 7 | Reinigung und Pflege | 13 |
| Einstellen des Wasserenthärter | 8 | Was tun, wenn | 14 |
| Gebrauch von Salz für Geschirrspüler | 9 | Technische Daten | 17 |
| Verwendung von Reinigungsmittel und | | Umwelttipps | 17 |
| Klarspüler | 10 | Montage | 17 |
| Funktion "Multitab" | 10 | Garantiebedingungen / Kundendienst | 19 |

Änderungen vorbehalten



Sicherheitshinweise

Lesen Sie vor der Installation und Anwendung sorgfältig dieses Handbuch:

- Für Ihre persönliche Sicherheit und die Sicherheit Ihres Eigentums.
- Für die Achtung der der Umwelt.
- Für die korrekte Bedienung des Geräts.

Bewahren Sie diese Bedienungsanleitung in der Nähe des Geräts auf, auch wenn Sie dieses anderswo aufstellen oder verkaufen.

Der Hersteller ist nicht dafür verantwortlich, wenn eine inkorrekte Installation und Verwendung Schäden verursacht.

Sicherheit von Kindern und schutzbedürftigen Personen

- Lassen Sie keine Personen (einschließlich Kinder) mit eingeschränkten physischen, sensorischen oder geistigen Fähigkeiten oder fehlenden Erfahrungen und Kenntnissen dieses Gerät benutzen. Solche Personen müssen von einer Person beaufsichtigt oder bei der Bedienung des Geräts angeleitet werden, die für ihre Sicherheit verantwortlich ist.
- Halten Sie das Verpackungsmaterial von Kindern fern. Andernfalls besteht Erstickungs- oder Verletzungsgefahr.
- Bewahren Sie alle Reinigungsmittel an einem sicheren Ort auf. Reinigungsmittel dürfen nicht in die Hände von Kindern gelangen.
- Halten Sie Kinder und kleine Tiere vom geöffneten Gerät fern.

Allgemeine Sicherheitshinweise

- Nehmen Sie keine technischen Änderungen am Gerät vor. Hierdurch besteht Verletzungsgefahr und das Gerät kann beschädigt werden.
- Beachten Sie die Sicherheitsanweisungen des Reinigungsmittelherstellers, um Verätzungen an Augen, Mund oder im Hals zu vermeiden.
- Trinken Sie kein Wasser aus dem Geschirrspüler. Es können Reinigungsmittelrückstände im Gerät zurückbleiben.
- Schließen Sie nach dem Beladen oder Entladen des Gerätes stets die Tür, um Verletzungen oder das Stolpern über die offene Tür zu vermeiden.
- Setzen oder stellen Sie sich nie auf die offene Tür.

Verwendung

- Dieses Gerät ist nur zur Verwendung im Haushalt bestimmt und darf nicht für gewerbliche, industrielle oder sonstige Zwecke verwendet werden.
- Verwenden Sie das Gerät nicht für andere Zwecke, als für die es gefertigt wurde. Sie vermeiden so Verletzungen von Personen oder Schäden am Eigentum.
- Spülen Sie in diesem Gerät ausschließlich spülmaschinengeeignete Haushaltsutensilien.
- Laden Sie keine entflammaren Produkte oder Gegenstände, die mit entflammaren Produkten benetzt sind, in das Gerät und stellen Sie solche nicht in die Nähe oder auf das Gerät. Dabei besteht Explosions- und Brandgefahr.
- Stellen Sie Messer und andere spitze Gegenstände mit der Spitze nach unten in den Besteckkorb. Wenn

dies nicht möglich ist, legen Sie sie horizontal in den Oberkorb oder in den Messerkorb. (Nicht alle Modelle sind mit einem Messerkorb ausgestattet.)

- Verwenden Sie für Geschirrspüler ausschließlich dafür vorgesehene Produkte (Reinigungsmittel, Salz, Klarspülmittel).
- Die Verwendung von Salzarten, die nicht für Geschirrspüler vorgesehen sind, kann zur Beschädigung des Wasserenthärters führen.
- Füllen Sie das Gerät mit Salz, bevor Sie ein Spülprogramm starten. Die Salzkörner und das Salzwasser können Korrosion und damit ein Loch im Boden Ihres Geräts verursachen.
- Füllen Sie nie andere Produkte als Klarspülmittel (wie z. B. Reinigungsmittel für Geschirrspüler, Flüssigreiniger) in den Klarspülmittel-Dosierer. Dadurch kann das Gerät beschädigt werden.
- Vergewissern Sie sich, dass die Sprüharme sich ungehindert bewegen können, bevor Sie ein Spülprogramm starten.
- Wenn Sie die Tür öffnen, während das Gerät in Betrieb ist, kann heißer Dampf austreten. Dabei besteht die Gefahr von Hautverbrennungen.
- Nehmen Sie vor dem Ende des Spülprogramms kein Geschirr aus dem Gerät.

Reinigung und Pflege

- Schalten Sie vor Wartungsarbeiten immer das Gerät ab und ziehen Sie den Netzstecker aus der Steckdose.
- Verwenden Sie keine entflammenden Produkte oder Produkte, die Korrosion verursachen.
- Benutzen Sie den Geschirrspüler nie ohne Filter. Vergewissern Sie sich, dass die Filter ordnungsgemäß eingesetzt sind. Falsch eingesetzte Filter führen zu nicht zufriedenstellenden Spülergebnissen und einer Beschädigung des Geräts.
- Reinigen Sie das Gerät nicht mit einem Wasser- oder Dampfstrahl. Dabei besteht Stromschlaggefahr und das Gerät könnte beschädigt werden.

Installation

- Vergewissern Sie sich, dass das Gerät während des Transports nicht beschädigt wurde. Schließen Sie ein beschädigtes Gerät nicht an und wenden Sie sich bei Bedarf an den Lieferanten.
- Entfernen Sie vor dem ersten Gebrauch alle Verpackungsmaterialien.

- Die Elektro- und Sanitärinstallation, Inbetriebnahme und Wartung des Geräts dürfen nur durch qualifizierte Personen erfolgen, damit Geräteschäden oder Verletzungen vermieden werden.
- Achten Sie darauf, dass der Netzstecker während der Installation nicht an eine Netzsteckdose angeschlossen ist.
- Bohren Sie keine Löcher ins Gehäuse des Geräts. Dabei könnten hydraulische oder elektrische Bauteile beschädigt werden.

Frostschutzmaßnahmen

- Stellen Sie das Gerät nicht an einem Ort auf, an dem die Temperatur unter 0 °C absinken kann.
- Der Hersteller haftet nicht für Frostschäden.

Wasseranschluss

- Verwenden Sie neue Schläuche und keine gebrauchten Schläuche für den Anschluss der Wasserversorgung.
- Schließen Sie das Gerät nicht an neue oder lange nicht mehr benutzte Schläuche an, sondern lassen Sie zunächst das Wasser ein paar Minuten durch den Schlauch fließen und schließen Sie erst dann den Zulaufschlauch an.
- Achten Sie darauf, die Wasserschläuche bei der Geräteinstallation nicht zu quetschen oder zu beschädigen.
- Vergewissern Sie sich, dass alle Wasseranschlüsse vollkommen dicht sind, damit kein Wasser austreten kann.
- Prüfen Sie bei der ersten Verwendung des Gerätes, dass die Schläuche keine Wasserlecks aufweisen.
- Der Wasserzulaufschlauch ist doppelwandig und besitzt ein inneres Netzkabel und ein Sicherheitsventil. Der Wasserzulaufschlauch steht nur unter Druck, wenn das Wasser durchläuft. Wenn der Wasserzulaufschlauch eine undichte Stelle aufweist, unterbricht das Sicherheitsventil den Wasserzulauf.
 - Gehen Sie beim Anschluss des Wasserzulaufschlauchs vorsichtig vor:
 - Tauchen Sie den Wasserzulaufschlauch oder das Sicherheitsventil nicht in Wasser.
 - Ziehen Sie sofort den Netzstecker aus der Steckdose, wenn der Wasserzulaufschlauch oder das Sicherheitsventil beschädigt sind.

- Wenden Sie sich für den Austausch des Wasserzulaufschlauchs mit Sicherheitsventil an den Kundendienst.

 **Warnung!** Gefährliche Spannung.

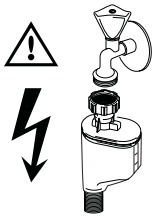

Elektrischer Anschluss

- Das Gerät muss geerdet sein.
- Stellen Sie sicher, dass die elektrischen Daten auf dem Typenschild den Daten Ihrer Haushaltsstromversorgung entsprechen.
- Schließen Sie das Gerät unbedingt an eine sachgemäß installierte Schutzkontaktsteckdose an.
- Verwenden Sie keine Mehrfachsteckdosen, Steckerteile oder Verlängerungskabel, da andernfalls Brandgefahr besteht.
- Ersetzen oder wechseln Sie nicht selbst das Netzkabel, sondern wenden Sie sich an den Kundendienst.
- Achten Sie darauf, den Netzstecker und das Netzkabel hinter dem Gerät nicht zu quetschen oder zu beschädigen.
- Wählen Sie eine Netzsteckdose, die auch nach der Installation des Gerätes noch zugänglich ist.
- Ziehen Sie nicht am Netzkabel, wenn Sie das Gerät vom Stromnetz trennen möchten, sondern ziehen Sie dazu immer direkt am Netzstecker.

Kundendienst

- Nur qualifizierte Fachkräfte dürfen an dem Gerät Reparaturarbeiten durchführen. Wenden Sie sich hierzu an den Kundendienst.

- Es dürfen nur Originalersatzteile verwendet werden.

Entsorgung des Geräts

- Um das Risiko von Verletzungen oder Sachschäden zu vermeiden:
 - Ziehen Sie den Netzstecker aus der Netzsteckdose.
 - Schneiden Sie das Netzkabel ab und entsorgen Sie es.
 - Entfernen Sie die Türverriegelung und entsorgen Sie diese. So wird verhindert, dass Kinder oder kleine Tiere im Gerät eingeschlossen werden können. Andernfalls besteht Erstickungsgefahr.

 **Warnung!** Die Geschirrspüler-Reinigungsmittel sind gefährlich und können Korrosion verursachen!



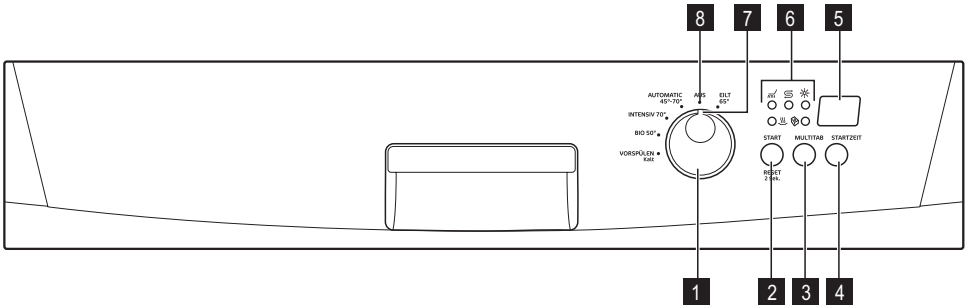

- Sollte sich mit diesen Reinigungsmitteln ein Unfall ereignen, wenden Sie sich umgehend an Ihre örtliche Vergiftungszentrale und einen Arzt.
- Sollte das Reinigungsmittel in den Mund gelangen, wenden Sie sich umgehend an Ihre örtliche Vergiftungszentrale und einen Arzt.
- Sollte das Reinigungsmittel in die Augen gelangen, konsultieren Sie umgehend an einen Arzt und spülen Sie die Augen mit Wasser aus.
- Bewahren Sie die Reinigungsmittel an einem sicheren Ort außerhalb der Reichweite von Kindern auf.
- Lassen Sie die Gerätetür nicht offen stehen, solange sich Reinigungsmittel im Reinigungsmittelbehälter befindet.
- Füllen Sie das Gerät erst mit Reinigungsmittel, kurz bevor Sie ein Spülprogramm starten.

Bedienblende



- 1** Programmwähler
- 2** Start-/Abbruch-Taste
- 3** Multitab-Taste
- 4** Zeitvorwahl-taste
- 5** Display
- 6** Kontrolllampen
- 7** Referenzmarkierung
- 8** Position Aus

Kontrolllampen

| | |
|--|--|
| Spülen  | Leuchtet während des Spülgangs oder Klarspülgangs auf. |
| Trocknen  | Leuchtet während der Trocknungsphase auf. |
| Multitab  | Leuchtet beim Einschalten der Funktion Multitab auf. Siehe Abschnitt „Funktion Multitab“. |
| Salz ¹⁾  | Leuchtet auf, wenn der Salzbehälter aufgefüllt werden muss. Siehe Abschnitt „Gebrauch von Salz für Geschirrspüler“. Die Kontrolllampe für Salz kann nach dem Nachfüllen von Salz noch einige Stunden leuchten. Dies hat jedoch keine unerwünschte Auswirkung auf den Gerätebetrieb. |
| Klarspülmittel ¹⁾  | Leuchtet auf, wenn der Klarspülmittelbehälter nachgefüllt werden muss. Siehe hierzu Abschnitt „Gebrauch von Reinigungsmittel und Klarspülmittel“. |

1) Während eines laufenden Spülprogramms leuchten die Kontrolllampen für Salz und Klarspülmittel nie auf, auch wenn die Salz- und Klarspülmittelbehälter leer sind.

Programmwähler

Zum Einschalten des Geräts und zur Auswahl eines Spülprogramms.

- Drehen Sie den Programmwähler im oder entgegen dem Uhrzeigersinn. Die Referenzmarkierung am Programmwähler muss auf eins der Spülprogramme auf der Bedienblende zeigen.
- Das Display zeigt die Dauer des Spülprogramms an.

So schalten Sie das Gerät aus:

- Drehen Sie den Programmwähler im oder entgegen dem Uhrzeigersinn, bis die Referenzmarkierung mit der Ausschaltposition übereinstimmt.

Start-/Abbruch-Taste

Benutzen Sie die Start-/Abbruch-Taste für folgende Vorgänge:

- Zum Starten des Spülprogramms. Siehe Abschnitt „Auswählen und Starten eines Spülprogramms“.
- Um ein laufendes Spülprogramm abzubrechen. Siehe Abschnitt „Auswählen und Starten eines Spülprogramms“.
- Zur elektronischen Einstellung der Wasserenthärterstufe. Siehe „Einstellen des Wasserenthärters“.
- Zum Ein-/Abschalten des Klarspülmittel-Dosierers, wenn die Funktion Multitab eingeschaltet ist. Schlagen Sie dazu bitte unter „Was tun, wenn...“ nach.

Taste Multitab

Drücken Sie zum Ein-/Abschalten der Funktion Multitab die Multitab-Taste. Siehe den Abschnitt „Funktion Multitab“.

Zeitvorwahltaste

Benutzen Sie diese Taste, um den Start des Spülprogramms zwischen 1 und 19 Stunden zu verzögern.

Siehe Abschnitt „Auswählen und Starten eines Spülprogramms“.

Display

Das Display zeigt an:

- Elektronische Einstellung der Wasserenthärterstufe.
- Ein-/Abschaltung des Klarspülmittel-Dosierers (nur bei aktiver Funktion Multitab).
- Dauer des Spülprogramms.
- Restlaufzeit bis zum Programmende.
- Ende des Spülprogramms. Das Display zeigt eine Null an.
- Restzeit bis zum Ende der Startverzögerung.
- Fehlercodes.

Einstellmodus

Das Gerät muss sich für folgende Einstellungen im Einstellmodus befinden:

- Zum Einstellen eines Spülprogramms.
- Zur elektronischen Einstellung der Wasserenthärterstufe.
- Zum Ein-/Ausschalten des Klarspülmittel-Dosierers.

Das Gerät ist im Einstellmodus wenn:

- Eine oder mehrere Phasen-Kontrolllampen leuchten.
- Die Programmdauer im Display blinkt.

Das Gerät ist nicht im Einstellmodus wenn:

- Eine oder mehrere Phasen-Kontrolllampen leuchten.
- Die Programmdauer nicht blinkt.
- Löschen Sie das Programm, um in den Einstellmodus zurückzukehren. Siehe Abschnitt „Auswählen und Starten eines Spülprogramms“.

Spülprogramme

| Programme | Verschmutzungsgrad | Spülgut | Programmbeschreibung |
|------------------------------------|--------------------|--------------------------------------|--|
| AUTOMATIC 45°-70° ¹⁾ | Beliebig | Geschirr, Besteck, Töpfe und Pfannen | Vorspülen Hauptspülgang 45 °C oder 70 °C 1 oder 2 mittlere Spülgänge Klarspülgang Trocknen |

| Programme | Verschmutzungsgrad | Spülgut | Programmbeschreibung |
|-----------------------|--|--------------------------------------|--|
| INTENSIV 70° | Stark verschmutzt | Geschirr, Besteck, Töpfe und Pfannen | Vorspülen Hauptspülgang 70 °C 2 mittlere Spülgänge Klarspülgang Trocknen |
| BIO 50° ²⁾ | Normal verschmutzt | Geschirr und Besteck | Vorspülen Hauptspülgang 50 °C 1 mittlerer Spülgang Klarspülgang Trocknen |
| VORSPÜLEN Kalt | Mit diesem Programm wird das Geschirr kurz gespült, um zu vermeiden, dass Speisereste am Geschirr verkleben und unangenehme Gerüche aus dem Gerät austreten. Verwenden Sie für dieses Programm kein Reinigungsmittel. | | 1 Kaltspülgang |
| EILT ³⁾ | Normal/leicht verschmutzt | Geschirr und Besteck | Hauptspülgang 65 °C Spülgang |

- 1) Das Gerät stellt die Wassertemperatur und Wassermenge automatisch ein. Diese hängen vom Verschmutzungsgrad des Geschirrs ab und davon, ob das Gerät ganz oder teilweise beladen ist. Die Programmdauer und Verbrauchswerte können sich ändern.
- 2) Testprogramm für Prüfinstitute. Informationen zu den Testdaten finden Sie in der mitgelieferten Broschüre.
- 3) Wenn Sie eine geringe Beladung haben, bietet dieses Programm eine zeitsparende Lösung mit perfekten Spülergebnissen.

Verbrauchswerte

| Programm ¹⁾ | Energie (kWh) | Wasser (in Litern) |
|------------------------|---------------|--------------------|
| AUTOMATIC 45°-70° | 1,1-1,7 | 11-22 |
| INTENSIV 70° | 1,6-1,8 | 22-24 |
| BIO 50° | 1,0-1,1 | 13-15 |
| VORSPÜLEN Kalt | 0,1 | 4 |
| EILT | 0,9 | 9 |

1) Das Display zeigt die Programmdauer an.

 Druck und Temperatur des Wassers, die Schwankungen in der Stromversorgung und die Geschirrmenge können diese Werte verändern.

Gebrauch des Gerätes

Bitte halten Sie sich für die folgenden Schritte genau an die Anweisung:

1. Prüfen Sie, ob die Einstellung des Wasserenthärterers der Wasserhärte in Ihrem Gebiet entspricht und stellen Sie ihn bei Bedarf entsprechend ein.

2. Füllen Sie den Salzbehälter mit Geschirrspülsalz.
3. Füllen Sie den Klarspülmittel-Dosierer mit Klarspülmittel auf.
4. Ordnen Sie Geschirr und Besteck in den Geschirrspüler ein.
5. Stellen Sie je nach Spülgut und Verschmutzungsgrad das passende Spülprogramm ein.

6. Füllen Sie den Reinigungsmittelbehälter mit der passenden Menge an Reinigungsmittel.
7. Starten Sie das Spülprogramm.

 Wenn Sie Reinigertabletten („3 in 1“, „4 in 1“, „5 in 1“ etc.) verwenden, siehe Abschnitt „Funktion Multitab“.

Einstellen des Wasserenthärterers

Der Wasserenthärter entfernt im Wasser enthaltene Minerale und Salze. Minerale und Salze können sich negativ auf die Funktion des Gerätes auswirken. Gleichwertige Messeinheiten der Wasserhärte:

- Deutsche Wasserhärtegrade (dH°)
- Französische Wasserhärtegrade (°TH)

- mmol/l (Millimol pro Liter - internationale Einheit für Wasserhärtegrade)

- Clarke-Werte.

Stellen Sie den Wasserenthärter entsprechend der Wasserhärte in Ihrem Gebiet ein. Bei Bedarf erfahren Sie den Härtegrad bei Ihrem Wasserversorger.

| Wasserhärte | | | | Wasserhärteeinstellung | |
|-------------|----------|------------|---------|------------------------|-----------------|
| °dH | °TH | mmol/l | Clarke | manuell | elektronisch |
| 51 - 70 | 91 - 125 | 9,1 - 12,5 | 64 - 88 | 2 ¹⁾ | 10 |
| 43 - 50 | 76 - 90 | 7,6 - 9,0 | 53 - 63 | 2 ¹⁾ | 9 |
| 37 - 42 | 65 - 75 | 6,5 - 7,5 | 46 - 52 | 2 ¹⁾ | 8 |
| 29 - 36 | 51 - 64 | 5,1 - 6,4 | 36 - 45 | 2 ¹⁾ | 7 |
| 23 - 28 | 40 - 50 | 4,0 - 5,0 | 28 - 35 | 2 ¹⁾ | 6 |
| 19 - 22 | 33 - 39 | 3,3 - 3,9 | 23 - 27 | 2 ¹⁾ | 5 ¹⁾ |
| 15 - 18 | 26 - 32 | 2,6 - 3,2 | 18 - 22 | 1 | 4 |
| 11 - 14 | 19 - 25 | 1,9 - 2,5 | 13 - 17 | 1 | 3 |
| 4 - 10 | 7 - 18 | 0,7 - 1,8 | 5 - 12 | 1 | 2 |
| < 4 | < 7 | < 0,7 | < 5 | 1 ²⁾ | 1 ²⁾ |

1) Werkseinstellung.

2) Kein Salz erforderlich.

 Sie müssen den Wasserenthärter manuell und elektronisch einstellen.

Manuelle Einstellung

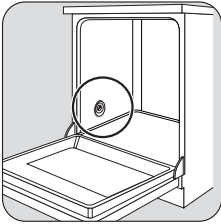

1

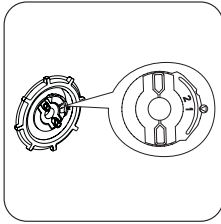

2

Drehen Sie den Wasserhärtestufen-Wähler auf die Stufe 1 oder 2 (siehe Tabelle).

Elektronische Einstellung

1. Das Gerät ausschalten.

2. Halten Sie die Start-/Abbruch-Taste gedrückt.
3. Drehen Sie den Programmwähler gegen den Uhrzeigersinn, bis die Referenzmarkierung auf das erste verfügbare Spülprogramm an der Bedienblende zeigt.
4. Lassen Sie die Start-/Abbruch-Taste los, wenn das Display die aktuelle Einstellung anzeigt.
Beispiel Das Display zeigt **SL** = Stufe 5 an.
5. Drücken Sie die Start-/Abbruch-Taste, um die Einstellung des Wasserenthärter zu ändern. Mit jedem Drücken der Start-/Abbruch-Taste wechselt die Einstellung auf die nachfolgende Härtestufe.
6. Drehen Sie den Programmwähler in die Ausschaltposition, um die Einstellung zu speichern.

i Wenn der Wasserenthärter elektronisch auf Stufe 1 eingestellt ist, bleibt die Salzkontrolleuchte dunkel.

Gebrauch von Salz für Geschirrspüler

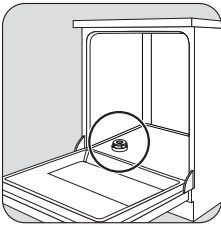

1

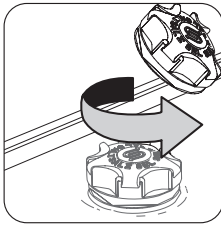

2



3

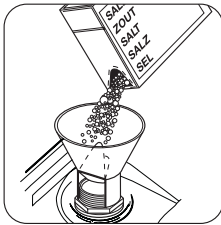

4

Füllen Sie den Salzbehälter mit 1 Liter Wasser (nur vor der ersten Benutzung).

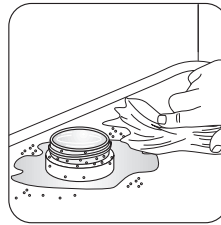

5

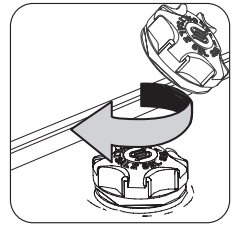

6

i Es ist normal, dass beim Befüllen mit Salz Wasser aus dem Salzbehälter überläuft.

Verwendung von Reinigungsmittel und Klarspüler

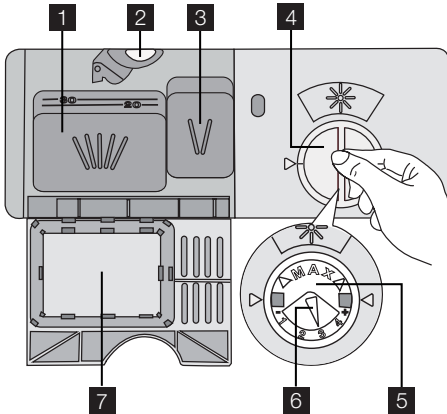

Gebrauch von Spülmittel

 Um die Umwelt zu schützen, verwenden Sie nicht mehr als die korrekte Reinigermenge.

Beachten Sie die Empfehlungen des Reinigungsmittelsherstellers auf der Reinigerverpackung.

Gehen Sie wie folgt vor, um den Reinigungsmittelbehälter zu füllen:

1. Drücken Sie zum Öffnen des Deckels **2** die Freigabetaste **7** des Reinigungsmittelbehälters.
2. Füllen Sie das Reinigungsmittel in den Behälter **1**.
3. Wenn das Spülprogramm einen Vorspülgang hat, füllen Sie eine kleine Menge Reinigungsmittel in das Vorspülfach **3**.
4. Wenn Sie Geschirrspüler-Tabs verwenden, legen Sie diese in den Reinigungsmittelbehälter **1**.
5. Schließen Sie den Reinigungsmittelbehälter, indem Sie auf den Deckel drücken, bis er einrastet.

Funktion "Multitab"

Die Funktion Multitab ermöglicht die Verwendung von Kombi-Reinigungstabletten.

Dies Tabletten enthalten das Reinigungsmittel, Klarspülmittel und Geschirrspülsalz. Einige Tabletten-Sorten können auch andere Zusätze enthalten.

 Reinigungsmittel unterschiedlicher Marken lösen sich unterschiedlich schnell auf. Einige Geschirrspüler-Tabs erbringen bei kurzen Spülprogrammen keine optimalen Ergebnisse. Wählen Sie lange Spülprogramme, wenn Sie Geschirrspüler-Tabs verwenden, damit sich das Reinigungsmittel vollständig auflösen kann.

Gebrauch von Klarspülmittel

 Klarspüler macht es möglich, dass das Geschirr ohne Streifen und Flecken trocknet.

Der Klarspülmittel-Dosierer fügt während des letzten Spülgangs automatisch Klarspülmittel hinzu.

Gehen Sie wie folgt vor, um den Klarspülmittel-Dosierer aufzufüllen:

1. Zum Öffnen des Klarspülmittel-Dosierers drehen Sie die Kappe **4** gegen den Uhrzeigersinn
2. Füllen Sie den Klarspülmittel-Dosierer **5** mit Klarspülmittel. Die Markierung „max“ zeigt den maximalen Pegel an.
3. Wischen Sie verschüttetes Klarspülmittel mit einem saugfähigen Tuch auf, um zu große Schaumbildung während des Spülprogramms zu vermeiden.
4. Zum Schließen des Klarspülmittel-Dosierers setzen Sie Verschlusskappe auf und drehen Sie sie im Uhrzeigersinn.

Einstellung der Klarspülmitteldosierung

Werkseitige Einstellung: Stufe 3.

Sie können den Klarspülmittel-Dosierer auf die Stufen 1 (niedrigste Dosierung) bis 4 (höchste Dosierung) einstellen.

Drehen Sie den Klarspülmittelwähler **6** zur Erhöhung oder Verringerung der Dosierung.

Stellen Sie sicher, dass diese Reinigungstabletten für Ihre Wasserhärte geeignet sind. Beachten Sie hierzu die Herstellerangaben.

Wenn Sie die Funktion Multitab einschalten, bleibt sie so lange aktiv, bis Sie sie wieder abschalten.

Die Funktion Multitab sperrt automatisch den Zufluss von Klarspülmittel und Salz.

Die Funktion Multitab deaktiviert die Kontrolllampen für Salz und Klarspülmittel.

Die Programmdauer kann sich erhöhen, wenn Sie die Funktion Multitab verwenden.

i Aktivieren Sie die Funktion Multitab vor dem Start des Spülprogramms.

Sie können die Funktion Multitab nicht mehr ein- oder ausschalten, wenn das Programm bereits angelaufen ist.

Schalten Sie die Funktion Multitab wie folgt ein:

- Drücken Sie die Multitab-Taste. Die Multitab-Kontrolllampe leuchtet auf.

Zur Deaktivierung der Funktion Multitab für die separate Verwendung von Reinigungsmittel, Salz und Klarspülmittel:

1. Drücken Sie die Multitab-Taste. Die Multitab-Kontrolllampe erlischt.

Laden von Besteck und Geschirr

Hinweise und Tipps

Benutzen Sie das Gerät nicht zur Reinigung von Wasser absorbierenden Gegenständen (z. B. Schwämme und Geschirrtücher).

- Bevor Sie das Gerät mit Geschirr und Besteck laden, gehen Sie wie folgt vor:
 - Entfernen Sie alle Lebensmittelreste vom Geschirr.
 - Weichen Sie angebrannte Reste in Pfannen oder Töpfen ein.
- Achten Sie beim Einordnen von Geschirr und Besteck auf Folgendes:
 - Ordnen Sie Hohlgefäße (z. B. Tassen, Gläser, Pfannen) mit der Öffnung nach unten ein.
 - Achten Sie darauf, dass sich kein Wasser in Behältnissen oder Vertiefungen sammeln kann.
 - Stellen Sie sicher, dass Geschirr und Besteck nicht aneinander klebt.
 - Achten Sie darauf, dass die Gläser sich nicht gegenseitig berühren.
 - Legen Sie kleine Gegenstände in den Besteckkorb.
 - Mischen Sie Löffel mit anderem Besteck, so können sie nicht zusammenkleben.

2. Füllen Sie den Salzbehälter und den Klarspülmittel-Dosierer.
3. Stellen Sie den Wasserenthärter auf die höchste Stufe ein.
4. Führen Sie ein Spülprogramm ohne Geschirr aus.
5. Stellen Sie den Wasserenthärter entsprechend der Wasserhärte in Ihrem Gebiet ein.
6. Stellen Sie die Klarspülmitteldosierung ein.

– Ordnen Sie das Spülgut so an, dass das Wasser die Oberflächen aller Geschirteile erreicht.

- Kunststoffgeschirr und Töpfe mit Antihafbeschichtung neigen dazu, Wassertropfen zurückzuhalten.
- Ordnen Sie leichte Gegenstände in den Oberkorb ein. Achten Sie darauf, dass diese nicht verrutschen können.

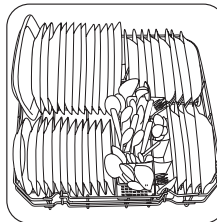

1

Ordnen Sie Servierplatten und große Deckel am Rand des Unterkorbs an.

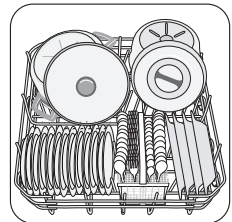

2

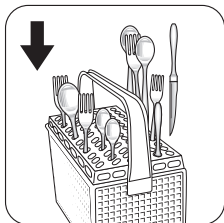

1

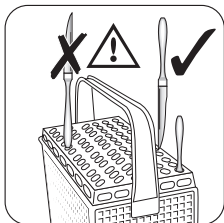

2

i Verwenden Sie das Besteckgitter. Wenn die Abmessungen des Bestecks die Verwendung des Besteckgitters nicht zulassen, entfernen Sie es.

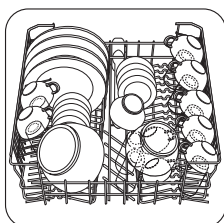

1

Ordnen Sie das Spülgut so an, dass das Wasser die Oberflächen aller Geschirteile erreicht.

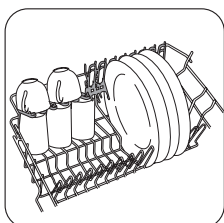

2

Für größeres Geschirr können die Tassenablagen nach oben umgeklappt werden.

i Stellen Sie keine Teller in die ersten drei Teile im Vorderteil des Korbs. Stellen Sie sicher, dass die Teller nach vorn geneigt sind.

Höhenverstellung des Oberkorbs

Der Oberkorb kann für eine flexiblere Beladung in zwei verschiedenen Höhen in den Geschirrspüler eingeschoben werden.

Maximale Geschirrhöhe im:

| | | |
|--|----------|-----------|
| | Oberkorb | Unterkorb |
|--|----------|-----------|

Maximale Geschirrhöhe im:

| | | |
|-----------------|-------|-------|
| Obere Stellung | 20 cm | 31 cm |
| Untere Stellung | 24 cm | 27 cm |

Gehen Sie wie folgt vor, um den Oberkorb in die obere Position zu verstellen:

1. Ziehen Sie den Korb bis zum Anschlag heraus.
2. Heben Sie den Korb auf beiden Seiten vorsichtig an, bis der Mechanismus einrastet und der Korb stabil ist.

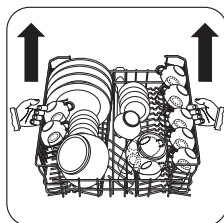

1

Gehen Sie wie folgt vor, um den Oberkorb nach unten zu verstellen:

1. Ziehen Sie den Korb bis zum Anschlag heraus.
2. Heben Sie den Korb auf beiden Seiten vorsichtig an.
3. Halten Sie den Mechanismus fest und lassen Sie ihn langsam nach unten fallen.

! Vorsicht!

- Der Korb darf nie nur auf einer Seite nach oben oder nach unten verstellt werden.
- Stellen Sie keine Tassen auf die Tassenablage, wenn sich der Korb in der oberen Position befindet.

Auswählen und Starten eines Spülprogramms

Auswählen und Starten eines Spülprogramms ohne Zeitvorwahl

1. Schließen Sie die Tür.
2. Wählen Sie ein Spülprogramm. Siehe hierzu „Spülprogramme“.

- Eine oder mehrere Phasen-Kontrolllampen leuchten.
 - Die Programmdauer im Display blinkt.
3. Drücken Sie die Start-/Abbruch-Taste. Das Spülprogramm startet automatisch.

- Die Kontrolllampe der laufenden Phase leuchtet.
- Das Display zeigt die Programmdauer an.

Auswählen und Starten eines Spülprogramms mit Zeitvorwahl

1. Schließen Sie die Tür.
2. Wählen Sie ein Spülprogramm.
3. Drücken Sie die Zeitvorwahltaste so oft, bis das Display die gewünschte Anzahl der Stunden bis zum verzögerten Start anzeigt.
4. Drücken Sie die Start-/Abbruch-Taste. Der Ablauf der Zeitvorwahl beginnt automatisch.
 - Nach Ablauf der Zeitvorwahl startet das Spülprogramm automatisch.

i Das Öffnen der Tür unterbricht den Ablauf der Zeitvorwahl. Wenn Sie die Tür wieder schließen, läuft die Zeitvorwahl ab dem Zeitpunkt der Unterbrechung weiter.

Unterbrechung eines Spülprogramms

- Öffnen Sie die Tür des Gerätes.
 - Das Spülprogramm stoppt.
- Schließen Sie die Gerätetür.
 - Das Spülprogramm wird an der Stelle fortgesetzt, an der es unterbrochen wurde.

Abbruch eines Spülprogramms oder der Zeitvorwahl

i Solange ein Spülprogramm oder die Zeitvorwahl noch nicht gestartet sind, können Sie die Auswahl ändern.

Wenn ein Spülprogramm oder die Zeitvorwahl in Betrieb sind, kann die Auswahl nicht mehr geändert werden. Für eine neue Auswahl muss das Spülprogramm oder die Zeitvorwahl abgebrochen werden.

Abbrechen eines Spülprogramms

1. Halten Sie die Start-/Abbruch-Taste gedrückt, bis im Display die Spülprogrammdauer blinkt.

Reinigung und Pflege

Entfernen und Reinigen der Filter

Verschmutzte Filter beeinträchtigen das Spülergebnis.

2. Bevor Sie ein neues Spülprogramm starten, kontrollieren Sie, ob der Reinigungsmittelbehälter gefüllt ist.

Abbrechen einer Zeitvorwahl

1. Halten Sie die Start-/Abbruch-Taste gedrückt, bis im Display die Programmdauer blinkt.
2. Drücken Sie die Start-/Abbruch-Taste, um das Spülprogramm zu starten.

Am Ende des Spülprogramms

- Das Gerät stoppt automatisch.
 - Das Display zeigt 0 an
1. Schalten Sie das Gerät aus.
 2. Öffnen Sie die Tür des Gerätes.
 3. Öffnen Sie für bessere Trocknungsergebnisse für einige Minuten einen Spaltbreit die Tür.

- i** • Wenn Sie das Gerät nicht innerhalb von drei Minuten nach Ende eines Spülprogramms abschalten:
- Erlöschen alle Kontrolllampen
 - Zeigt das Display eine einzelne horizontale Linie an

Dieser Modus hilft bei der Senkung des Energieverbrauchs.

Die Kontrolllampen leuchten nach Drücken einer der Tasten erneut.

Entnehmen des Spülguts

- Lassen Sie das Geschirr abkühlen, bevor Sie es aus dem Geschirrspüler entnehmen. Heißes Geschirr ist stoßempfindlich.
- Entladen Sie zuerst den Unter- und dann den Oberkorb.
- An den Innenseiten und an der Gerätetür kann sich Wasser niederschlagen, da sich Edelstahl schneller abkühlt als das Geschirr.

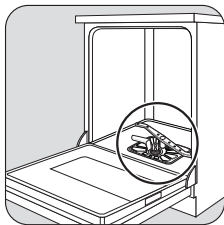

1

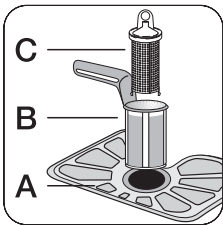

2

Reinigen Sie die Filter unter fließendem Wasser.

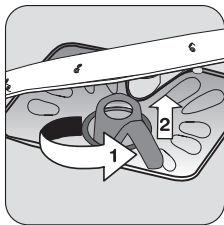

3

Drehen Sie den Griff um eine 1/4 Umdrehung nach links, um die Filter B und C zu entnehmen.

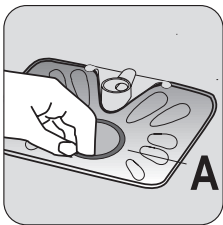

4

Entfernen Sie das Filtersieb A aus dem Spülraumboden.

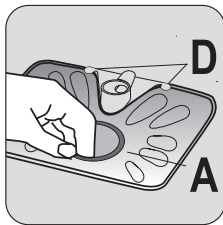

5

Setzen Sie das Filtersieb A unten in das Gerät ein. Achten Sie darauf, dass das Filtersieb korrekt unter den beiden Führungen D sitzt.

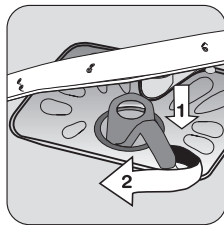

6

Setzen Sie das Filtersystem wieder ein. Drehen Sie den Griff im Uhrzeigersinn, bis er einrastet, um das Filtersystem zu verriegeln.

Reinigen der Sprüharme

Bauen Sie die Sprüharme nicht aus. Falls die Löcher in den Sprüharmen verstopft sind, reinigen Sie sie mit einem Cocktailspieß.

Reinigen der Außenseiten

Reinigen Sie die Außenseiten und die Bedienblende des Gerätes mit einem weichen feuchten Tuch. Verwenden Sie ausschließlich Neutralreiniger. Benutzen Sie keine Scheuermittel, Metallschwämmchen oder Lösungsmittel (Azeton usw.).

Was tun, wenn ...

Das Gerät startet nicht oder hält während des Betriebs an.

Versuchen Sie zuerst, eine Lösung für das Problem zu finden (beachten Sie die Tabelle). Ist dies nicht möglich, wenden Sie sich an den Kundendienst.

| Störung | Fehlercode | Mögliche Ursache | Mögliche Abhilfe |
|---------------------------------|--------------------------------|---|---|
| Das Gerät füllt kein Wasser ein | Das Display zeigt an 10 | Der Wasserhahn ist blockiert oder durch Kalkablagerungen verstopft. | Reinigen Sie den Wasserhahn. |
| | | Der Wasserdruck ist zu niedrig. | Wenden Sie sich an Ihren lokalen Wasserversorger. |
| | | Der Wasserhahn ist geschlossen. | Drehen Sie den Wasserhahn auf. |
| | | Der Filter im Wasserzulaufschlauch ist zugesetzt | Reinigen Sie den Filter. |

| Störung | Fehlercode | Mögliche Ursache | Mögliche Abhilfe |
|---|---------------------------------|---|--|
| | | Der Wasserzulaufschlauch ist nicht richtig angeschlossen. | Vergewissern Sie sich, dass die Schlauchverbindung in Ordnung ist. |
| | | Der Wasserzulaufschlauch ist beschädigt. | Stellen Sie sicher, dass der Wasserzulaufschlauch nicht beschädigt ist. |
| Das Gerät pumpt das Wasser nicht ab. | Das Display zeigt an ,20 | Der Siphon ist verstopft. | Reinigen Sie den Siphon. |
| | | Der Wasserablaufschlauch ist nicht richtig angeschlossen. | Vergewissern Sie sich, dass die Schlauchverbindung in Ordnung ist. |
| | | Der Ablaufschlauch ist beschädigt. | Stellen Sie sicher, dass der Wasserablaufschlauch keine Beschädigungen aufweist. |
| Die Aquasafe-Einrichtung ist ausgelöst. | Das Display zeigt an ,30 | | Drehen Sie den Wasserhahn zu und wenden Sie sich an den Kundendienst. |
| Das Programm startet nicht. | | Die Gerätetür ist offen. | Schließen Sie die Tür richtig. |
| | | Der Netzstecker ist nicht eingesteckt. | Stecken Sie den Netzstecker in die Steckdose. |
| | | Die Sicherung im Haussicherungskasten ist durchgebrannt. | Wechseln Sie die Sicherung aus. |
| | | Die Zeitvorwahl ist eingestellt. | Wenn Sie die Zeitvorwahl abbrechen möchten, siehe „Auswählen und Starten eines Spülprogramms“. |

Schalten Sie das Gerät wieder ein, nachdem Sie es überprüft haben. Das Programm wird an der Stelle fortgesetzt, an der es unterbrochen wurde.
Tritt die Störung erneut auf, wenden Sie sich an den Kundendienst.
Wenn das Display andere Fehlercodes anzeigt, wenden Sie sich an den Kundendienst.
Die vom Kundendienst benötigten Daten finden Sie auf dem Typenschild.

Wir empfehlen, dass Sie folgende Daten hier notieren:

Modell (MOD.)
Produktnummer (PNC)
Seriennummer (S.N.)

Die Spül- und Trocknungsergebnisse sind nicht zufriedenstellend

| Problem | Mögliche Ursache | Mögliche Abhilfe |
|---|--|--|
| Das Geschirr ist nicht sauber. | Das ausgewählte Spülprogramm ist für das Spülgut und den Verschmutzungsgrad nicht geeignet. | Stellen Sie sicher, dass für das Spülgut und den Verschmutzungsgrad das geeignete Spülprogramm ausgewählt wird. |
| | Die Körbe waren nicht richtig beladen, so dass das Wasser nicht alle Oberflächen berührte. | Beladen Sie die Körbe richtig. |
| | Aufgrund falsch angeordneten Spülguts konnten sich die Sprüharme nicht frei drehen. | Stellen Sie sicher, dass die Sprüharme nicht durch eine inkorrekte Beladung blockiert werden. |
| | Die Filter sind verschmutzt, nicht richtig montiert oder nicht korrekt eingesetzt. | Kontrollieren Sie, ob die Filter sauber, richtig montiert und korrekt eingesetzt sind. |
| | Die Reinigungsmittelmenge war nicht ausreichend oder es wurde kein Reinigungsmittel verwendet. | Stellen Sie sicher, dass die Reinigungsmittelmenge ausreichend ist. |
| Kalkablagerungen auf dem Geschirr. | Der Salzbehälter ist leer. | Füllen Sie den Salzbehälter mit Geschirrspülsalz. |
| | Falsche Einstellung des Wasserenthärter. | Stellen Sie den Wasserenthärter entsprechend ein. |
| | Die Verschlusskappe des Salzbehälters ist nicht richtig geschlossen. | Stellen Sie sicher, dass der Salzbehälter richtig geschlossen ist. |
| Schlieren, Streifen, milchige Flecken oder blauschimmernder Belag auf Gläsern und Geschirr. | Klarspülmitteldosierung zu hoch. | Klarspülmitteldosierung verringern. |
| Flecken von getrockneten Wassertropfen auf Gläsern und Geschirr. | Klarspülmitteldosierung zu niedrig. | Klarspülmitteldosierung erhöhen. |
| | Die Ursache kann auch beim Reinigungsmittel liegen. | Verwenden Sie eine andere Reinigungsmittelmarke. |
| Das Geschirr ist nass. | Sie haben ein Spülprogramm ohne Trocknungsgang oder mit einem verkürzten Trocknungsgang gewählt. | Lassen Sie die Tür des Geschirrspülers für einige Minuten einen Spaltbreit geöffnet, bevor Sie das Geschirr entnehmen. |
| Das Geschirr ist nass und glanzlos. | Der Klarspülmittel-Dosierer ist leer. | Füllen Sie den Klarspülmittel-Dosierer mit Klarspülmittel auf. |

Einschalten des Klarspülmittel-Dosierers

1. Schalten Sie das Gerät aus.
2. Halten Sie die Start-/Abbruch-Taste gedrückt.

3. Drehen Sie den Programmwähler gegen den Uhrzeigersinn, bis die Referenzmarkierung auf das erste verfügbare Spülprogramm an der Bedienblende zeigt.
4. Lassen Sie die Start-/Abbruch-Taste los.

- Das Display zeigt die elektronische Einstellung des Wasserenthärters an.
5. Drehen Sie den Programmwähler gegen den Uhrzeigersinn, bis die Referenzmarkierung auf das zweite verfügbare Spülprogramm an der Bedienblende zeigt.
 - Im Display wird die aktuelle Einstellung angezeigt.

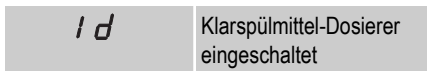



6. Drücken Sie die Start-/Abbruch-Taste, um die Einstellung des Wasserenthärters zu ändern.
 - Im Display wird die neue Einstellung angezeigt.
7. Drehen Sie den Programmwähler in die Ausschaltposition, um die Einstellung zu speichern.

Technische Daten

| | | |
|--------------------------------|-----------------------|--------------------|
| Abmessungen | Breite | 600 mm |
| | Höhe | 850 mm |
| | Tiefe | 610 mm |
| Wasserdruck | Min. | 0,5 bar (0,05 MPa) |
| | Max. | 8 bar (0,8 MPa) |
| Wasserversorgung ¹⁾ | Kalt- oder Warmwasser | maximal 60 °C |
| Fassungsvermögen | Gedecke | 12 |

1) Den Zulaufschlauch an einen Wasserhahn mit einem 3/4"-Außengewinde anschließen.

-  Das Typenschild am inneren Rand der Gerätetür zeigt die elektrischen Anschlussdaten.
-  Wenn Sie Heißwasser mithilfe umweltfreundlicher, alternativer Energiequellen (z. B. Solar-

oder Photovoltaikanlagen oder Windkraft) aufbereiten, können Sie durch den Anschluss des Geräts an die Heißwasserversorgung Energie sparen.

Umwelttipp

Das Symbol  auf dem Produkt oder seiner Verpackung weist darauf hin, dass dieses Produkt nicht als normaler Haushaltsabfall zu behandeln ist, sondern an einem Sammelpunkt für das Recycling von elektrischen und elektronischen Geräten abgegeben werden muss. Durch Ihren Beitrag zum korrekten Entsorgen dieses Produkts schützen Sie die Umwelt und die Gesundheit Ihrer Mitmenschen. Umwelt und

Gesundheit werden durch falsches Entsorgen gefährdet. Weitere Informationen über das Recycling dieses Produkts erhalten Sie von Ihrem Rathaus, Ihrer Müllabfuhr oder dem Geschäft, in dem Sie das Produkt gekauft haben.

Recyceln Sie die Materialien mit dem Symbol . Entsorgen Sie die Verpackung in den entsprechenden Recyclingbehältern.

Montage

Montage als Einbaugeschirrspüler

Installieren Sie das Gerät in der Nähe eines Wasserhahns und eines Wasserablaufs.

Entfernen Sie die obere Abdeckung des Geräts, wenn Sie es unter einem Spülbecken oder einer Küchenarbeitsplatte installieren wollen. Achten Sie darauf, dass

die Einbaunische die in der Abbildung gezeigten Abmessungen aufweist.

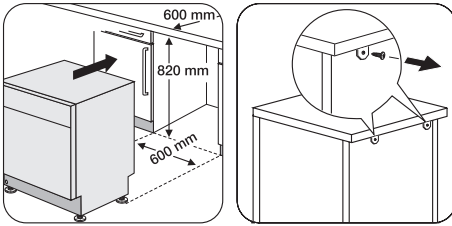

1

2

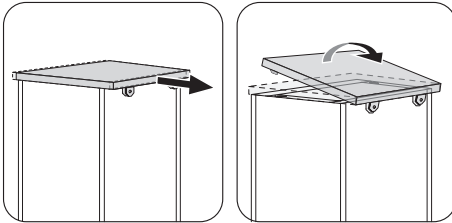

3

4

Nivellieren des Geräts

Die Tür eines waagrecht ausgerichteten Geräts lässt sich dicht und sicher schließen.

Ist das Gerät nicht waagrecht ausgerichtet, bleibt die Tür an den Seiten des Schrankes hängen.

Lockern oder ziehen Sie die Stellfüße an, um das Gerät zu nivellieren.

Anschluss des Ablaufschlauchs

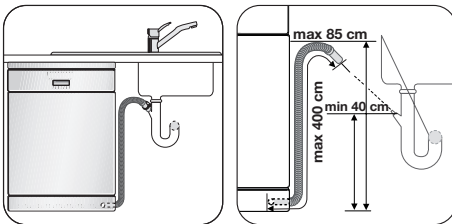

1

2

Schließen Sie den Wasserablaufschlauch an einen Siphon unter dem Spülbecken an.

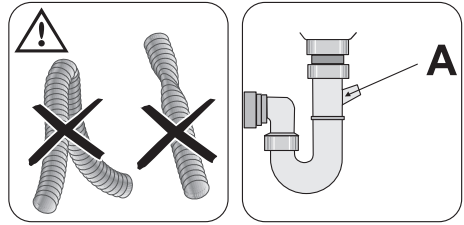

3

4

Ein Verlängerungsschlauch für den Ablaufschlauch darf nicht länger als 2 m und sein Innendurchmesser darf nicht kleiner als der Durchmesser des Ablaufschlauchs sein.

Wenn der Ablaufschlauch an einen Siphon unter einem Spülbecken angeschlossen wird, muss die Kunststoffmembrane (A) entfernt werden. Falls Sie die Kunststoffmembrane nicht entfernen, kann der Siphon durch Speisereste verstopfen.

Garantiebedingungen / Kundendienst

Der Endabnehmer dieses Gerätes (Verbraucher) hat bei einem Kauf dieses Gerätes von einem Unternehmer (Händler) in Deutschland im Rahmen der Vorschriften über den Verbrauchsgüterkauf gesetzliche Rechte, die durch diese Garantie nicht eingeschränkt werden. Diese Garantie räumt dem Verbraucher also zusätzliche Rechte ein. Dies vorausgeschickt, leisten wir, Electrolux Vertriebs GmbH, gegenüber dem Verbraucher Garantie für dieses Gerät für den Zeitraum von 24 Monaten ab Übergabe zu den folgenden Bedingungen:

1. Mit dieser Garantie haften wir dafür, daß dieses neu hergestellte Gerät zum Zeitpunkt der Übergabe vom Händler an den Verbraucher die in unserer Produktbeschreibung für dieses Gerät aufgeführten Eigenschaften aufweist. Ein Mangel liegt nur dann vor, wenn der Wert oder die Gebrauchstauglichkeit dieses Gerätes erheblich gemindert ist. Zeigt sich der Mangel nach Ablauf von sechs (6) Monaten ab dem Übergabezeitpunkt, so hat der Verbraucher nachzuweisen, daß das Gerät bereits zum Übergabezeitpunkt mangelhaft war. Nicht unter diese Garantie fallen Schäden oder Mängel aus nicht vorschriftsmäßiger Handhabung sowie Nichtbeachtung der Einbauvorschriften und Gebrauchsanweisungen.
2. Dieses Gerät fällt nur dann unter diese Garantie, wenn es von einem Unternehmer in einem der Mitgliedstaaten der Europäischen Union gekauft wurde, es bei Auftreten des Mangels in Deutschland betrieben wird und Garantieleistungen auch in Deutschland erbracht werden können. Mängel müssen uns innerhalb von zwei (2) Monaten nach Kenntnis angezeigt werden.
3. Mängel dieses Gerätes werden wir innerhalb angemessener Frist nach Mitteilung des Mangels unentgeltlich beseitigen; die zu diesem Zweck erforderlichen Aufwendungen, insbesondere Transport-, Wege-, Arbeits- und Materialkosten werden von uns getragen. Über diese Nachbesserung hinausgehende Ansprüche werden durch diese Garantie dem Verbraucher nicht eingeräumt.
4. Bei Großgeräten (stationär betriebene Geräte) ist im Garantiefall unter der für den Endabnehmer kostengünstigen Rufnummer 0180 322 66 22* die nächstgelegene Kundendienststelle zu benach-

richtigen, von welcher Ort, Art und Weise der Garantieleistungen festgelegt werden. Nachbesserungsarbeiten werden, soweit möglich, am Aufstellungsort, sonst in unserer Kundendienstwerkstatt durchgeführt.

5. Garantieleistungen bewirken weder eine Verlängerung noch einen Neubeginn der Garantiezeit für dieses Gerät; ausgewechselte Teile gehen in unser Eigentum über.
6. Mängelansprüche aus dieser Garantie verjähren in zwei (2) Jahren ab dem Zeitpunkt der Übergabe des Gerätes vom Händler an den Verbraucher, der durch Original-Kaufbeleg (Kassenzettel, Rechnung) zu belegen ist; wenn dieses Gerät gewerblich oder - bei Waschgeräten und Wäschetrocknern - in Gemeinschaftsanlagen genutzt wird, beträgt die Verjährungsfrist sechs (6) Monate.

Electrolux Service GmbH, Electrolux Hausgeräte Vertriebs GmbH, Fürther Str. 246, 90429 Nürnberg

* EUR 0,09 pro angefangener Minute aus dem deutschen Festnetz (u. U. abweichend aus Mobilfunk)

Wichtig!

Tritt eine Störung auf, so prüfen Sie bitte zunächst, ob Sie auch die in dieser Gebrauchsanweisung enthaltenen Hinweise und Ratschläge beachtet haben, bevor Sie den Kundendienst rufen.

Störung

Wenn Sie für eine Störung keinen Hinweis in der Gebrauchsanweisung finden, so verständigen Sie bitte unseren Technischen Kundendienst.

Die Service-Hotline ist der direkte Draht zu allen Kundendienststellen in Deutschland:

Service-Hotline 0180 - 3 22 66 22

0,09 EUR/Min aus dem deutschen Festnetz (u.U. abweichend aus Mobilfunk) Servicezeiten: Mo - Do 8-18 Uhr, Fr 8-17 Uhr

Störungsmeldung

Angaben bei einer Störung:

1. Vollständige Anschrift
2. Telefonnummer mit Vorwahl
3. Mod.
4. Produkt-/PNC-Nummer

Die Produkt- und Modell-Nummer finden Sie auf dem Geräte-Typenschild.

Die Angabe der beiden Nummern macht dem Kundendienst eine gezielte Ersatzteilvorbereitung möglich. Übertragen Sie deshalb die Nummern vom Typenschild gleich in diese Gebrauchsanweisung.



Warnung! Warnung! Elektrogeräte dürfen nur durch Elektro-Fachkräfte repariert werden, da durch unsachgemäße Reparaturen erhebliche Folgeschäden entstehen können

A series of 22 horizontal lines for writing, spaced evenly down the page.



www.electrolux.com/shop

