

HR	Upute za uporabu	2
RO	Manual de utilizare	19
SL	Navodila za uporabo	37

Štednjak
Aragaz
Štedilnik

USER MANUAL

ZCG55CG

HR RO SI

ZANUSSI

Sadržaj

Informacije o sigurnosti _____	2	Pećnica - svakodnevna uporaba _____	8
Sigurnosne upute _____	3	Pećnica - Korištenje pribora _____	9
Opis proizvoda _____	6	Pećnica - korisni savjeti _____	10
Prije prve uporabe _____	6	Pećnica - čišćenje i održavanje _____	12
Ploča - svakodnevna uporaba _____	7	Rješavanje problema _____	14
Ploča - korisni savjeti _____	8	Postavljanje _____	14
Ploča - čišćenje i održavanje _____	8	Briga za okoliš _____	18

Zadržava se pravo na izmjene.

Informacije o sigurnosti

Prije postavljanja i korištenja uređaja, pažljivo pročitajte isporučene upute. Proizvođač nije odgovoran ako nepravilno postavljanje i uporaba uređaja uzrokuje ozljede i oštećenja. Upute uvijek čuvajte s uređajem, za buduće potrebe.

Sigurnost djece i slabijih osoba

 **Upozorenje** Opasnost od gušenja, ozljede ili trajne nesposobnosti.

- Ovaj uređaj mogu koristiti djeca od 8 godina pa na više i osobe smanjenih tjelesnih, osjetilnih ili mentalnih mogućnosti ili osobe koje ne raspolažu iskustvom ili znanjem ako su pod nadzorom odrasle osoba odgovorne za njihovu sigurnost.
- Ne dozvolite djeci da se igraju s uređajem.
- Svu ambalažu čuvajte izvan dohvata djece.
- Djeci i kućnim ljubimcima ne dozvoljavajte približavanje uređaju dok je u radu ili dok se hladi. Dostupni dijelovi su vrući.
- Ako je uređaj opremljen sigurnosnom blokadom za djecu, preporučujemo da je uključite.
- Čišćenje i održavanje uređaja ne smiju obavljati djeca bez nadzora.

Opća sigurnost

- Uređaj i njegovi dostupni dijelovi zagrijavaju se tijekom uporabe. Ne dodirujte grijače.

- Ne upravljajte uređajem pomoću vanjskog uređaja za podešavanja vremena ili preko odvojenog sustava za daljinsko upravljanje.
- Kuhanje na ploči za kuhanje bez nadzora uz upotrebu masnoće ili ulja može biti opasno i može dovesti do požara.
- Vatru nikada ne gasite vodom već isključite uređaj i tada prekrijte vatru, npr. poklopcem ili protupožarnim prekrivačem.
- Stvari ne držite na površinama za kuhanje.
- Za čišćenje uređaja ne upotrebljavajte uređaje za parno čišćenje.
- Metalne predmete kao što su noževi, vilice, žlice i poklopce ne stavljajte na površinu ploče za kuhanje jer će se zagrijati.
- S poklopca, prije otvaranja, uklonite sve prolivene tekućine. Pustite da se površina ploče za kuhanje ohladi prije zatvaranja poklopca.
- Nemojte koristiti agresivna abrazivna sredstva za čišćenje ili oštre metalne strugače za čišćenje stakla na vratima pećnice jer mogu oštetiti površinu, a to može dovesti do loma stakla.

Sigurnosne upute

Instalacija

 **Upozorenje** Ovaj uređaj mora postaviti kvalificirana osoba.

- Odstranite svu ambalažu.
- Ne postavljajte i ne koristite oštećeni uređaj.
- Pridržavajte se uputa za instalaciju isporučenih s uređajem.
- Budite pažljivi kada pomičete uređaj jer je težak. Obavezno nosite zaštitne rukavice.
- Uređaj ne povlačite za ručku.
- Održavajte minimalnu udaljenost od drugih uređaja i kuhinjskih elemenata.
- Provjerite je li uređaj postavljen ispod i u blizini sigurnih struktura.

- Bočne stranice uređaja moraju se nalaziti pored uređaja ili kuhinjskih elemenata iste visine.
- Ne postavljajte uređaj na postolje.
- Uređaj ne postavljajte u blizini vrata ili ispod prozora. Na taj način se sprječava pad vrućeg posuđa kada se vrata ili prozor otvore.

Spajanje na dovod plina

- Sva spajanja na dovod plina treba izvršiti kvalificirana osoba.
- Provjerite kruži li zrak oko uređaja.
- Podaci o dovodu plina nalaze se na nazivnoj pločici.
- Ovaj uređaj nije spojen na uređaj koji izvlači proizvode izgaranja. Uređaj obavezno priključite u skladu s važećim pravilima

postavljanja. Obratite pozornost na zahtjeve koji se odnose na odgovarajuće prozračivanje.

Koristite

 **Upozorenje** Opasnost od ozljede, opekline ili strujnog udara.

- Ovaj uređaj upotrebljavajte u kućanstvu.
- Ne mijenjajte specifikacije ovog uređaja.
- Provjerite da otvori za ventilaciju nisu blokirani.
- Uređaj ne ostavljajte bez nadzora dok radi.
- Isključite uređaj nakon svake upotrebe.
- Unutrašnjost uređaja se zagrijava dok je u radu. Ne dodirujte grijače u uređaju. Prilikom vađenja ili stavljanja pribora ili posuđa u pećnicu obavezno koristite rukavice.
- Budite oprezni kada otvarate vrata uređaja u radu. Oslobađa se vruća para.
- Ne upravljajte uređajem vlažnim rukama ili kada je u doticaju s vodom.
- Ne pritišćite otvorena vrata.
- Vrata uređaja uvijek držite zatvorenima kada je uređaj u radu.
- Pribor za jelo ili poklopce lonaca ne stavljajte na zone kuhanja. Zagrijat će se.
- Zonu kuhanja postavite na "isključeno" nakon svake uporabe.
- Uređaj ne koristite kao radnu površinu ili za čuvanje stvari.
- Osigurajte dobru ventilaciju u prostoriji u kojoj je uređaj postavljen.
- Upotrebljavajte samo stabilno posuđe odgovarajućeg oblika i promjera većeg od plamenika.
- Pripazite da se plamenik ne ugasi kada brzo okrenete regulator iz maksimalnog u minimalni položaj.
- Posuđe mora biti centrirano na krugove i ne smije viriti izvan rubova površine za kuhanje.
- Koristite isključivo pribor isporučen s uređajem.

- Nemojte postavljati difuzor plamena na plamenik.

 **Upozorenje** Opasnost od požara ili eksplozije.

- Masti i ulja prilikom zagrijavanja mogu stvoriti zapaljive pare. Plamen ili zagrijane predmete držite dalje od masti i ulja kad kuhate s njima.
- Pare koje ispušta vrlo vruće ulje mogu uzrokovati spontano izgaranje.
- Korišteno ulje, koje sadrži ostatke hrane, može uzrokovati vatru pri nižim temperaturama nego ulje koje se koristi prvi put.
- Zapaljive predmete ili predmete namočene zapaljivim sredstvima ne stavljajte u uređaj, pored ili na njega.
- Iskre ili otvoreni plamen ne smiju dospjeti u blizinu uređaja kada otvarate vrata.
- Pažljivo otvarajte vrata. Korištenje sastojaka koji sadrže alkohol može izazvati miješanje alkohola i zraka.

 **Upozorenje** Postoji opasnost od oštećenja uređaja.

- Kako biste spriječili oštećenje ili gubitak boje emajla:
 - Ne stavljajte izravno na dno uređaja posuđe ili druge predmete.
 - Ne stavljajte aluminijsku foliju izravno na dno uređaja.
 - ne stavljajte vodu izravno u vrući uređaj.
 - ne držite vlažne posude i hranu u uređaju nakon završetka kuhanja.
 - budite oprezni prilikom vađenja ili postavljanja pribora.
- Gubitak boje emajla nema utjecaj na performanse uređaja. To nije neispravnost u smislu prava na jamstvo.
- Za vlažne kolače koristite duboku posudu za pečenje. Voćni sokovi mogu izazvati pojavu mrlja koje mogu biti trajne.
- Vruće posuđe ne držite na upravljačkoj ploči.
- Nemojte dopustiti da posuđe presuši.

- Pazite da vam predmeti ili posuđe na padnu na uređaj. Površina se može oštetiti.
- Zone kuhanja ne koristite s praznim posuđem ili bez posuđa.
- Na uređaj nemojte stavljati aluminijsku foliju.
- Posuđe od lijevanoga željeza, aluminija ili posuđe s oštećenim dnom može ogrebat i staklokeramiku. Te predmete uvijek podignite kada ih morate pomaknuti na površini za kuhanje.

Poklopac

- Ne mijenjajte specifikacije poklopca.
- Poklopac redovito čistite.
- Poklopac ne otvarajte kada na površini ima prolivene tekućine.
- Isključite sve plamenike prije zatvaranja poklopca.
- Ne zatvarajte poklopac dok se ploča za kuhanje i pećnica potpuno ne ohlade.
- Stakleni poklopci mogu, kada se zagriju, puknuti (ako je primjenjivo).



Održavanje i čišćenje

- ⚠ **Upozorenje** Postoji opasnost od ozljede, vatre ili oštećenja uređaja.
- Prije održavanja, uređaj isključite i utikač izvucite iz utičnice mrežnog napajanja.

- Uvjerite se da je uređaj hladan. Postoji opasnost od puknuća staklenih ploča.
- Staklene ploče vrata odmah zamijenite kada su oštećene. Obratite se ovlaštenom servisu.
- Pazite pri uklanjanju vrata s uređaja. Vrata su teška!
- Uređaj redovito očistite kako biste spriječili propadanje materijala površine.
- Preostala masnoća ili hrana u uređaju može uzrokovati požar.
- Uređaj očistite vlažnom mekom krpom. Koristite samo neutralna sredstva za čišćenje. Nikada ne koristite abrazivna sredstva, jastučice za ribanje, otapala ili metalne predmete.
- Ako koristite sprej za pećnicu, poštujujte sigurnosne upute na ambalaži.
- Katalitički emajl nemojte čistiti (ako je primjenjivo) nikakvom vrstom deterdženta.
- Plamenike ne perite u perilici posuđa.

Servis

- Za popravak uređaja kontaktirajte servis. Preporučujemo korištenje isključivo originalnih rezervnih dijelova.

Odlaganje

⚠ **Upozorenje** Opasnost od ozljede ili gušenja.

- Uređaj iskopčajte iz električne mreže.
- Odrežite električni kabel i bacite ga.
- Uklonite bravicu vrata kako biste spriječili da se djeca i kućni ljubimci zatvore u uređaj.

Opis proizvoda

Opći pregled

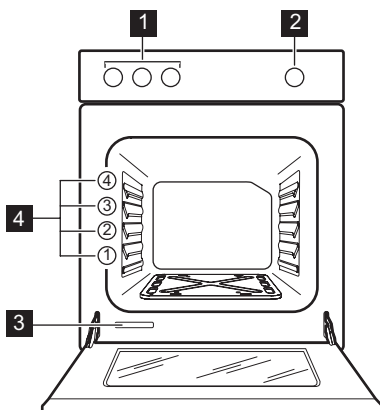

- 1 Regulatori ploče za kuhanje
- 2 Regulator funkcija pećnice
- 3 Nazivna pločica
- 4 Razine rešetke

Izgled površine za kuhanje

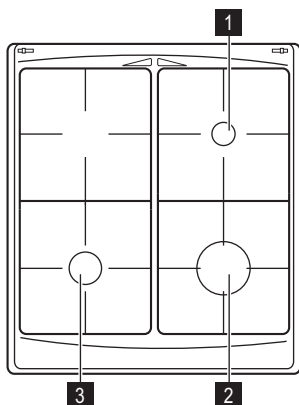

- 1 Pomoćni plamenik
- 2 Brzi plamenik
- 3 Polu-brzi plamenik

Pribor

• Polica pećnice (rešetka)

Za posude za kuhanje, limove za pečenje mesa i kolača.

- **Plitki lim za pečenje kolača**
Za kolače i sitno pecivo.

Prije prve uporabe

 **Upozorenje** Pogledajte poglavlja Sigurnost.

 **Pozor** Kada otvarate vrata pećnice, uvijek držite ručku u sredini.

Početno čišćenje

- Izvadite sve dijelove iz uređaja.

- Očistite uređaj prije prve upotrebe.

! **Pozor** Ne koristite abrazivna sredstva za čišćenje! Ona mogu oštetiti površinu. Pogledajte poglavlje "Čišćenje i održavanje".

Predzagrijavanje

Postavite pećnicu na  i uključite praznu pećnicu na 45 minuta kako bi izgorjeli svi ostaci u

Ploča - svakodnevna uporaba

! **Upozorenje** Pogledajte poglavlja Sigurnost.

Paljenje plamenika

! **Upozorenje** Prilikom uporabe otvorenog plamena u kuhinji budite jako pažljivi. Proizvođač ne snosi nikakvu odgovornost u slučaju nepravilnog korištenja plamena.

i Uvijek upalite plamenik prije stavljanja posuđa.

Paljenje plamenika:

1. Postavite plamen blizu plamenika.
2. Pritisnite odgovarajući regulator i okrenite ga u smjeru suprotnom od smjera kazaljke na satu do maksimalnog položaja .
3. Držite regulator pritisnutim otprilike 10 sekundi; to će omogućiti da se termoelement zagrije. Ako to ne napravi-te, napajanje plinom će se prekinuti.
4. Nakon što se upali prilagodite plamen.

i Ako nakon nekoliko pokušaja plamenik ne gori, provjerite jesu li kruna i poklopac u ispravnom položaju.

unutrašnjosti pećnice. Pribor se u ovom slučaju može zagrijati jače nego pri normalnoj upotrebi. Tijekom tog razdoblja može se osjetiti neugodan miris. To je normalno. Osigurajte dobru ventilaciju prostorije.

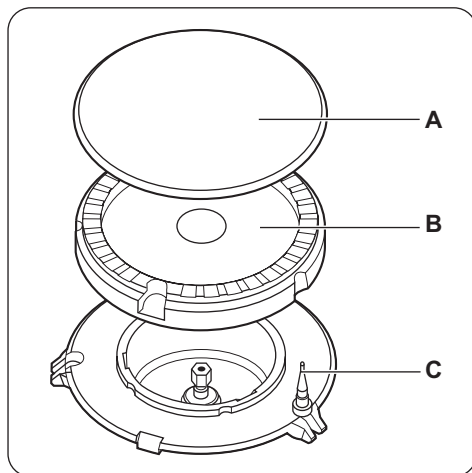

A) Poklopac plamenika

B) Kruna plamenika

C) Termoelement

! **Upozorenje** Ako se plamenik ne upali ni nakon 10 sekundi, otpustite regulator, okrenite ga na položaj isključeno i pričekajte barem 1 minutu prije ponovnog pokušaja paljenja.

i Ako se plamenik slučajno ugasi, okrenite regulator na položaj "OFF" i pričekajte barem 1 minutu prije ponovnog pokušaja paljenja.

Gašenje plamenika

Za gašenje plamena, okrenite regulator na simbol .

⚠ Upozorenje Uvijek smanjite plamen ili ga isključite prije uklanjanja posuda s plamenika.

Ploča - korisni savjeti

Ušteda električne energije

- Ako je moguće, lonce uvijek poklopite poklopcem.
- Kad tekućin zavre, smanjite plamen da se tek održava vrenje.

⚠ Upozorenje Koristite posuđe s dnom koje odgovara dimenzijama plamenika. Nemojte koristiti posuđe na pločama za kuhanje koje vire preko rubova posude.

Ploča - čišćenje i održavanje

⚠ Upozorenje Pogledajte poglavlja Sigurnost.

⚠ Upozorenje Isključite uređaj i ostavite ga da se ohladi prije čišćenja.

⚠ Upozorenje Iz sigurnosnih razloga nemojte čistiti uređaj aparatima na paru ili aparatima pod tlakom.

⚠ Upozorenje Nemojte koristiti abrazivna sredstva, spužvice od čelične vune ili kiseline jer bi njima mogli oštetiti uređaj.

- Očistite emajlirane dijelove, poklopac i krunu tako da ih operete toplom vodom i sapunom.

Pećnica - svakodnevna uporaba

⚠ Upozorenje Pogledajte poglavlja Sigurnost.

Funkcije pećnice



Funkcije pećnice	Uporaba
 Položaj Isključeno (Off)	Za isključivanje uređaja.

Plamenik	Promjeri posuđa za kuhanje
Brzo	160 - 220 mm
Polubrzo	140 - 220 mm
Pomoćno	120 - 180 mm

Koristite posuđe za kuhanje sa što debljim i ravnijim dnom.

- Operite dijelove od nehrđajućeg čelika vodom i osušite ih mekanom krpom.
- Nosači posuđa se **ne smiju** prati u perilici posuđa; morate ih prati **ručno**.
- Nakon čišćenja, provjerite jesu li nosači posuđa ispravno namješteni.
- Radi ispravnog rada nosača posuđa, osigurajte se da su krakovi nosača u sredini plamenika.
- **Dobro pazite kada vraćate na mjesto nosače posuđa kako ne biste oštetili ploču za kuhanje.**

Nakon čišćenja, osušite uređaj mekanom krpom.

Funkcije pećnice		Uporaba
	Maksimalni dovod plina	Za prilagodbu temperature pećnice - najviša postavka.
	Pizza	Za pečenje pizze.
	Minimalni dovod plina	Za prilagodbu temperature pećnice - najniža postavka.

Plinska pećnica

Paljenje plamenika plinske pećnice:

1. Otvorite vrata pećnice.
2. Držite plamen u blizini rupe na dnu unutrašnjosti pećnice.

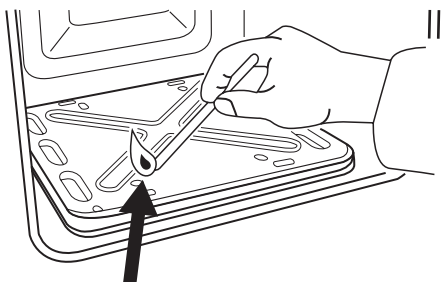

3. Istovremeno pritisnite gumb za funkcije pećnice i okrenite ga suprotno od smjera kazaljke na satu na najvišu postavku.
4. Kada se plamen upali, gumb regulatora plinske pećnice držite pritisnutim još približno 15 sekundi.

Nakon paljenja:

1. Otpustite gumb.
2. Zatvorite vrata pećnice.
3. Okrenite gumb za funkcije pećnice na potrebu postavku.

Sigurnosna naprava pećnice:

Pećnica ima termoelement. Ako se plamen ugasi, termoelement zaustavlja dovod plina.

-  Ako se plinski plamenik ne upali ili ako se slučajno ugasi:

Pećnica - Korištenje pribora

1. otpustite gumb regulatora funkcija pećnice i okrenite ga u položaj „Off“ (Isključeno).
2. Otvorite vrata pećnice.
3. Nakon jedne minute ponovno pokušajte upaliti plamenik.

Uporaba tipke za plin

-  Za postavljanje željene visine plamena okrenite tipku u jedan od položaja prikazan na slici u nastavku.

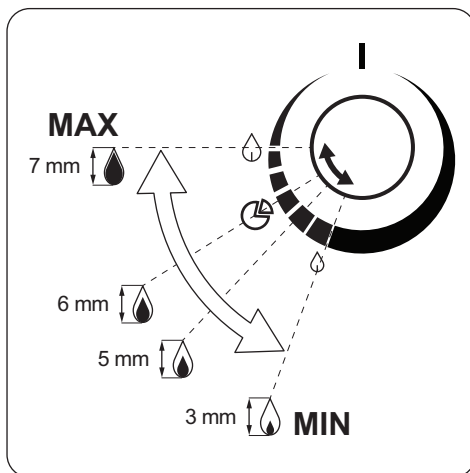

Isključivanje plamenika pećnice

Za gašenje plamena, okrenite tipku u položaj isklj.

⚠ Upozorenje Pogledajte poglavlja Sigurnost.

Umetanje plitice

Pliticu stavite u sredinu unutrašnjosti pećnice, između prednje strane i stražnje stjenke. Na taj način osiguravate da toplina može cirkulirati s prednje i sa stražnje strane plitice. Provjerite da je plitica umetnuta kao na slici, s kosinom pod kutom sa stražnje strane.

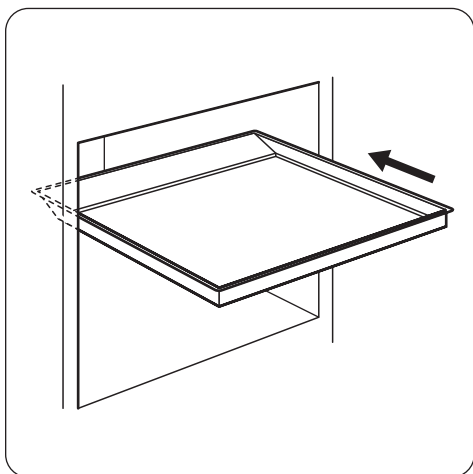

⚠ Upozorenje Ne gurajte pliticu skroz do stražnje stjenke unutrašnjosti pećnice. Tako ćete spriječiti cirkulaciju topline oko plitice. Hrana može zagorjeti, posebno u stražnjem dijelu plitice.

Pećnica - korisni savjeti

⚠ Pozor Za vrlo vlažne kolače koristite duboku pliticu. Voćni sokovi mogu uzrokovati trajne mrlje na emajlu.

- Uređaj ima četiri razine za police. Brojite razine za police od dna uređaja.
- U uređaju ili na staklu na vratima može se kondenzirati vlaga. To je sasvim normalno. Kada otvarate vrata tijekom pečenja, uvijek stanite dalje od uređaja. Kako biste smanjili kondenzaciju, prije pečenja uključite pećnicu na 10 minuta.
- Nakon svakog korištenja uređaja obrišite vlagu.
- Ne postavljajte nikakve predmete izravno na dno uređaja i ne prekrivajte ih aluminijskom folijom. To može izmijeniti rezultate pečenja i oštetiti emajl.

Za pečenje mesa i ribe

- Nemojte peći komade mesa manje od 1 kg. Ako pečete premale količine, meso će se isušiti.
- Kod vrlo masnih jela koristite posudu za sakupljanje masnoće kako u pećnici ne bi bilo mrlja koje se ne mogu očistiti.
- Prije rezanja ostavite meso odležati otprilike 15 minuta tako da iz njega ne iscuri sok.
- Kako biste spriječili pretjerani dim u pećnici tijekom pečenja na roštilju, ulijte malo vode u posudu za sakupljanje masnoće. Za sprečavanje kondenzacije dima, dodajte vode sbaki put nakon što se osuši.

Pečenje kolača

- Prije pečenja zagrijte pećnicu otprilike 10 minuta.
- Ne otvarajte vrata pećnice prije nego što prođe 3/4 vremena pečenja.

Vrijeme pripreme

Vrijeme pripreme ovisi o vrsti hrane, strukturi i količini.

U početku pratite pripremu hrane dok ne steknete određeno iskustvo. Pri korištenju uređaja pokušajte pronaći najbolje postavke (temperature, trajanja itd.) za svoje posuđe, recepte i količine.

Tablica pečenja

Jelo	Vrsta pekača i razina rešetke	Vrijeme prethodnog zagrijavanja (u minutama) ¹⁾	Visina plamena ²⁾	Vrijeme kuhanja/pečenja (u minutama)
Tijesto u trakama (250 g)	aluminijски pekač na 3. razini	15	3 - 4	20 - 30
Tijesto u trakama (250 g)	emajlirani pekač na 3. razini	15	3 - 4	20 - 25
Tanki kolač (1 000 g)	aluminijски pekač na 3. razini	10	5	30 - 40
Tanki kolač (1 000 g)	emajlirani pekač na 3. razini	10	5	30 - 35
Kolač od dizanog tijesta s jabukama (2 000 g)	aluminijски/emajlirani pekač na 3. razini	10	6	40 - 50
Pita od jabuka (1200 + 1200 g)	2 okrugla aluminijска pekača (promjer: 20 cm) na 3. razini	10	6	60 - 70
Mali kolači (500 g)	aluminijски pekač na 3. razini	10	5	30 - 40
Mali kolači (500 g)	emajlirani pekač na 3. razini	10	5	25 - 35
Biskvit bez masnoće (350 g)	1 okrugli pekač (promjer: 26 cm) na 3. razini	10	5	30 - 40
Biskvit bez masnoće (350 g)	1 okrugli pekač (promjer: 26 cm) na 3. razini	10	5	30 - 35
Sočni kolač (1 500 g)	aluminijски/emajlirani pekač na 3. razini	-	5	50 - 60 ³⁾
Pile, cijelo (1.400 g)	polica pećnice na 3. nivou ⁴⁾	-	7	50 - 60
Puding od kruha (800 g)	aluminijски/emajlirani pekač na 3. razini	20	7	10 - 15
Kolač od dizanog tijesta s nadjevom (1 200 g)	aluminijски pekač na 3. razini	15	6	40 - 50
Kolač od dizanog tijesta s nadjevom (1 200 g)	emajlirani pekač na 3. razini	15	6	35 - 45
Pizza (1 000 g)	aluminijски pekač na 3. razini	10	7	25 - 35
Pizza (1 000 g)	emajlirani pekač na 3. razini	10	7	20 - 30
Kolač od sira (2 600 g)	aluminijски/emajlirani pekač na 3. razini	-	5	90 - 100

Jelo	Vrsta pekača i razina rešetke	Vrijeme prethodnog zagrijavanja (u minutama) ¹⁾	Visina plamena ²⁾	Vrijeme kuhanja/pečenja (u minutama)
Švicarski kolač od jabuka (1 900 g)	alumijski/emajlirani pekač na 3. razini	15	6 - 7	50 - 60
Božićni kolač (2 400 g)	alumijski/emajlirani pekač na 3. razini	15	5	60 - 70 ⁵⁾
Quiche Lorraine (1 000 g)	1 okrugli alumijski pekač (promjer: 26 cm) na 2. razini	15	6 - 7	40 - 50
Quiche Lorraine (1 000 g)	1 okrugla emajlirana plitica (promjer: 26 cm) na 2. razini	15	6 - 7	30 - 40
Seljački kruh (750 + 750 g)	2 alumijske plitice za kolače (dužina: 20 cm) na 3. razini	15	6	50 - 60
Rumunjski biskvit (600 + 600 g)	2 alumijske plitice za kolače (dužina: 25 cm) na 3. razini	10	5	30 - 40
Švicarska peciva (500 g)	alumijski/emajlirani pekač na 3. razini	10	5	20 - 30
Poljupci (400 g)	alumijski/emajlirani pekač na 3. razini	-	4	45 - 55
Petit Choux (500 g)	alumijski pekač na 3. razini	10	6	30 - 40
Petit Choux (500 g)	emajlirani pekač na 3. razini	10	6	25 - 35
Mrvičasti kolač (1 500 g)	alumijski pekač na 3. razini	15	6 - 7	35 - 45
Mrvičasti kolač (1 500 g)	emajlirani pekač na 3. razini	15	6 - 7	30 - 40
Biskvit (600 g)	alumijski pekač na 3. razini	10	5	30 - 40
Biskvit (600 g)	emajlirani pekač na 3. razini	10	5	30 - 35
Kolač s maslacem (600 g)	alumijski pekač na 3. razini	15	5 - 6	30 - 40
Kolač s maslacem (600 g)	emajlirani pekač na 3. razini	15	5 - 6	30 - 35

1) Položaj tipke pećnice isti je za prethodno zagrijavanje i pečenje.

2) Približna postavka dovoda plina (1 - minimalna visina plamena 3 mm, 8 - maksimalna visina plamena 7 mm).

3) Nakon što ste uređaj isključili, kolač ostavite u pećnici još 7 minuta.

4) Postavite pliticu ispod rešetke na razinu 2.

5) Nakon što ste uređaj isključili, kolač ostavite u pećnici još 10 minuta.



Prilikom pečenja pizze, za najbolje rezultate okrenite regulator pećnice u položaj Pizza.

Pećnica - čišćenje i održavanje

⚠ Upozorenje Pogledajte poglavlja Sigurnost.

- Očistite prednju stranu pećnice mekom krpom namočenom u mlaku sapunicu.
- Za čišćenje metalnih površina koristite uobičajeno sredstvo za čišćenje.
- Očistite uređaj iznutra nakon svake uporabe. Tako ćete prljavštinu lakše ukloniti i ona se neće zapeći.
- Tvrdokorne mrlje čistite posebnim sredstvom za čišćenje pećnica.
- Pribor čistite (mekom krpom namočenom u sredstvo za čišćenje) nakon svake upotrebe i ostavite ga da se osuši.
- Ako je pribor od neljepljivog materijala, nemojte ga čistiti agresivnim sredstvima, oštrim predmetima ili u perilici. Tako možete oštetiti oblogu!

Čišćenje vrata pećnice

Vrata pećnice imaju dvije staklene ploče ugrađene jednu iza druge. Radi lakšeg čišćenja skinite vrata pećnice.

⚠ Upozorenje Ako staklenu ploču pokušate skinuti dok su vrata još na mjestu, vrata bi se mogla zatvoriti.

⚠ Upozorenje Prije čišćenja vrata uvjerite se da su se stakla ohladila. Postoji opasnost od pucanja stakla.

⚠ Upozorenje Ako su stakla oštećena ili izgrebena, staklo postaje slabo i može se razbiti. Kako biste to spriječili, morate ih zamijeniti. Za daljnje upute obratite se najbližem ovlaštenom servisu.

Skidanje vrata pećnice i staklene ploče

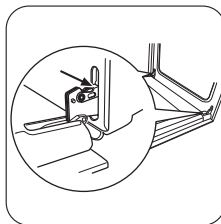

1 Vrata otvorite do kraja i držite dvije šarke vrata.

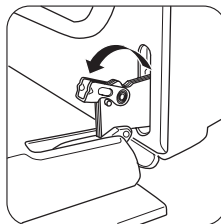

2 Podignite i okrenite poluge na objema šarkama.

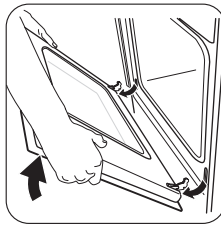

3 Vrata pećnice zatvorite do prvog položaja (napola). Zatim ih povucite prema naprijed i izvadite iz ležišta.

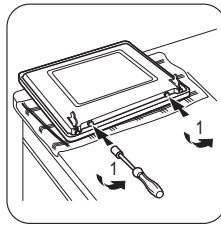

4 Postavite vrata na stabilnu površinu zaštićenu mekom krpom. Odvijačem uklonite 2 vijka na donjem rubu vrata.

Važno Pazite da ne izgubite vijke.

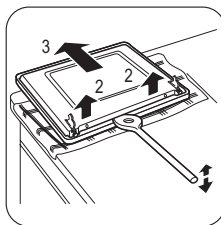

5 Unutarnja vrata odvojite drvenom, plastičnom ili sličnom lopaticom. Držite vanjska vrata i zatim gurnite unutarnja vrata prema gornjem rubu.

6 Podignite unutarnja vrata.

7 Očistite unutarnju stranu vrata. Staklenu ploču očistite vodom i sapunicom. Pažljivo je osušite.

⚠ Upozorenje Staklenu ploču čistite samo vodom i sapunom. Abrazivna sredstva za čišćenje, sredstva za uklanjanje mrlja i oštri predmeti (primjerice noževi ili lopatice) mogu oštetiti staklo.

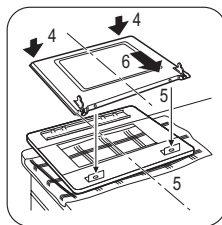

Umetanje vrata i staklene ploče

Nakon završetka čišćenja umetnite vrata pećnice. Za to trebate obaviti prethodne korake obrnutim redoslijedom.

Rješavanje problema

Problem	Mogući uzrok	Rješenje
Plamen se ugasio odmah nakon paljenja.	Termoelement nije dovoljno zagrijan.	Nakon što se upali plamen, gumb držite pritisnut još otprilike 10 sekundi.
Plamen nije jednoličan.	Kruna plamenika začepljena je sa ostacima hrane.	Osigurajte da ubrizgivač nije začepljen i da je kruna plamenika čista od ostataka hrane.
Pećnica se ne grije.	Pećnica nije uključena.	Uključite uređaj.
Pećnica se ne grije.	Nisu postavljene potrebne postavke.	Provjerite postavke.
Para i kondenzat se nakupljaju na hrani i u unutrašnjosti uređaja.	Jelo ste predugo ostavili u pećnici.	Ne ostavljajte jelo u pećnici dulje od 15–20 minuta nakon dovršetka pečenja.

Ako ne možete samostalno pronaći rješenje, obratite se dobavljaču ili servisnom centru.

Podaci potrebni za servisni centar nalaze se na nazivnoj pločici. Nazivna pločica nalazi se na prednjem okviru kućišta pećnice.

Preporučujemo da podatke zapišete ovdje:

Model (MOD.)

Broj proizvoda (PNC)

Serijski broj (S.N.)

Postavljanje

⚠ Upozorenje Pogledajte poglavlja Sigurnost.

Položaj uređaja

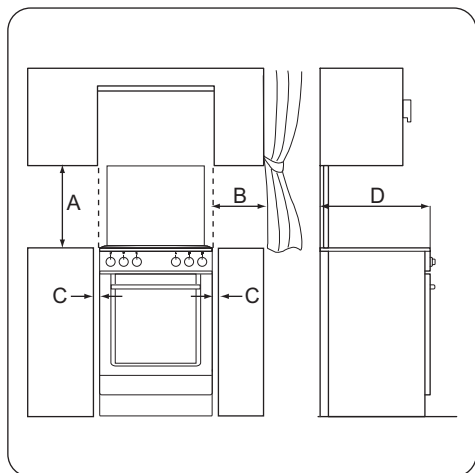

Minimalne udaljenosti

Dimenzije	mm
A	690
B	150
C	20

Dimenzije	mm
D	540

Tehnički podaci

Dimenzije	
Visina	850 mm
Širina	500 mm
Dubina	535 mm
Kategorija plina	I12H3B/P
Dovod plina	G20 (2H) 20 mbara G30/31 (3B/P) 30/30 mbar

Promjeri regulacijskih ventila

Plamenik	Ø regulacijskog ventila u 1/100 mm.
Pomoćno	29
Polu-brzi	32
Rapid (Brzi)	42
Pećnica	44

Plinski plamenici

PLAMENIK	Normalna snaga kW	Smanjena snaga kW	Vrsta plina	Tlak mbar	Promjer sapnice mm	Uporaba g/h
Pomoćni plamenik	1,00	0,35	Prirodni plin G20	20	0,70	-
	1,00	0,35	Butan G30	30	0,50	72,71
	0,85	0,31	Propan G31	30	0,50	60,70
Polubrzi plamenik	2,00	0,43	Prirodni plin G20	20	0,96	-
	2,00	0,43	Butan G30	30	0,71	145,43
	1,70	0,38	Propan G31	30	0,71	121,40
Brzi plamenik	2,60	0,72	Prirodni plin G20	20	1,13	-
	2,50	0,72	Butan G30	30	0,77	181,78

PLAMENIK	Normalna snaga kW	Smanjena snaga kW	Vrsta plina	Tlak mbar	Promjer sapnice mm	Uporaba g/h
	2,20	0,63	Propan G31	30	0,77	157,11
Pećnica	2,70	0,90	Prirodni plin G20	20	1,20	-
	2,70	0,90	Butan G30	30	0,80	196,33
	2,35	0,78	Propan G31	30	0,80	162,82

Plinski priključak

Odaberite fiksne priključke ili koristite savitljivu cijev od nehrđajućeg čelika u skladu s važećim propisima. Ako koristite savitljive metalne cijevi, pazite da ne dođu u kontakt s pomičnim dijelovima ili da nisu prignječene.

Priključak fleksibilnih nemetalnih crijeva

Ako je moguće lako prekontrolirati priključak plina cijelom njegovom dužinom, možete koristiti fleksibilno crijevo. Fleksibilno crijevo čvrsto zategnite obujmicama.

Za postavljanje upotrijebite priključak crijeva. Provjerite jeste li čvrsto priključili priključak za crijevo na brtvu, a zatim nastavite s priključkom plina. Fleksibilno crijevo pravilno je priključeno kada:

- Se ne može zagrijati na temperaturu višu od sobne temperature ili više od 30 °C.
- Nije duže od 1500 mm.
- Se ne sabija.
- Nije nategnuto ili zavrtnuto.
- Nije u doticaju s oštrim rubovima ili kutovima.
- Ga lako možete pregledati radi provjere stanja.

Kako bi se sačuvalo fleksibilno crijevo, redovito morate provjeravati da:

- Nema pukotina, rezova ili znakova izgaranja na krajevima i njegovom cijelom duljinom.
- Je materijal elastičan i da nije otvrdnuo.
- Pričvrste obujmice nisu zahrđale.
- Nije u upotrebi dulje predviđenog roka upotrebe.

Ako primijetite jednu ili više neispravnosti, ne popravljajte crijevo već ga zamijenite novim.

Važno Po završetku postavljanja, provjerite sapunicom, a ne plamenom jeste li savršeno zabrtvili sve priključke crijeva.

Dovodni ventil plina nalazi se na stražnjoj strani upravljačke ploče.

⚠ Upozorenje Prije priključivanja plina, zatvorite glavni ventil za dovod plina.

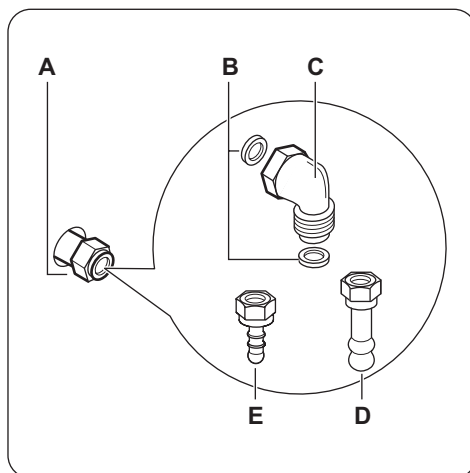

- A) Točka spajanja plina (samo jedna po uređaju)
- B) Brtva
- C) Prilagodivi spoj
- D) Priključak za crijevo za prirodni plin
- E) Priključak za crijevo za ukapljeni naftni plin (LPG)

i Uređaj je postavljen za zadani plin, za promjenu postavke odaberite priključak za crijevo s popisa. Uvijek koristite brtvu.

Prilagođavanje različitim vrstama plina

! **Upozorenje** Prilagodbu za različite vrste plina smije izvršiti samo ovlaštena osoba.

i Ovaj uređaj namijenjen je za rad s tekućim plinom.

Uz ispravne sapnice možete ga koristiti i s prirodnim plinom.

! **Upozorenje** Prije zamjene sapnica, provjerite da se gumbi za regulaciju plina nalaze u položaju "Off" (Isključeno). Pustite da se uređaj potpuno ohladi. Postoji opasnost od ozljeda.

Zamjena sapnica

Zamijenite mlaznice kada mijenjate vrstu plina.

1. Skinite metalne nosače posuđa.
2. Skinite poklopce i krune s plamenika.
3. Ključem br. 7 skinite mlaznice i zamijenite ih onima koje su potrebne za vrstu plina koji koristite.
4. Za sastavljanje obavite gornje korake obrnutim redoslijedom.
5. Zamijenite nazivnu pločicu (nalazi se pored priključka za dovod plina) onom koja odgovara novoj vrsti plina. Oznaka se nalazi u vrećici isporučenoj s uređajem.

Ako se tlak plina mijenja, ili je drugačiji od potrebnog tlaka, potrebno je na dovodnu plinsku cijev priključiti odgovarajući uređaj za ujednačavanje tlaka.

Podešavanje minimalne razine

Za podešavanje minimalne razine plamena plamenika:

1. Upalite plamenik.
2. Okrenite tipku u položaj najmanjeg plamena.
3. Uklonite tipku.

4. Tankim odvijačem prilagodite položaj regulacijskog vijka (A).

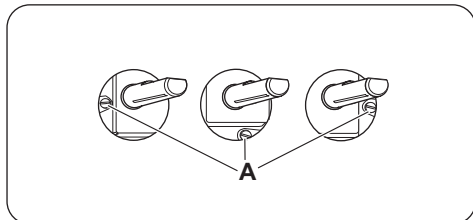

- Ako vršite izmjenu s prirodnog plina na ukapljeni plin, potpuno zavijte vijak za podešavanje.
- Ako mijenjate s tekućeg plina na prirodni plin, odvijte regulacijski vijak za otprilike 1/4 okretaja.

! **Upozorenje** Pripazite da se plamenik ne ugasi kada brzo okrenete regulator iz maksimalnog u minimalni položaj.

Zamjena sapnice pećnice

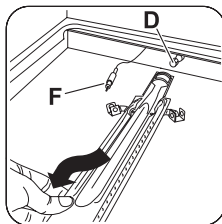
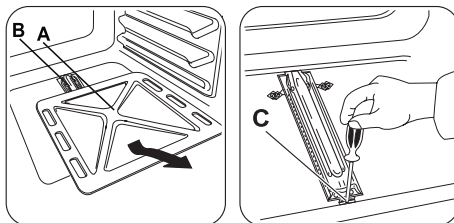

1. Uklonite poklopac na dnu unutrašnjosti pećnice (A) kako biste pristupili plameniku pećnice (B).
2. Otpustite vijak (C) koji drži plamenik na mjestu.
3. Pažljivo izvadite plamenik iz podnožja sapnice (D).

Polagano ga pomaknite na lijevu stranu. Pripazite da ljuska plamenika ostane na pisku plamenika. Ne silite žicu provodnika termoelementa (F).

4. Otpustite sapnicu (D) pomoću 7 mm ključa i uklonite je. Zamijenite je potrebnom sapnicom.
5. Sklopite plamenik obrnutim redoslijedom.
6. Zamijenite naljepnicu vrste plina pored dovodnog ventila plina onom koja odgovara novoj vrsti plina.

Podešavanje minimalne razine plamena plinskog plamenika pećnice:

1. Skinite kontrolni gumb pećnice.
2. Podesite prilagodni vijak (A) tankim odvijajem.

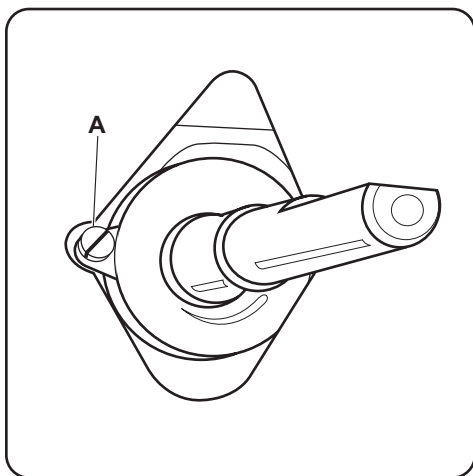

Promjena vrste plina	Podešavanje prilagodnog vijka
S prirodnog plina na tekući plin	Skroz zategnite prilagodni vijak.
S tekućeg plina na prirodni plin	Otpustite prilagodni vijak otprilike 3/4 okretaja.

3. Vratite kontrolni gumb pećnice.
4. Upalite plamenik pećnice. Pogledajte "Plinska pećnica: Paljenje plamenika plinske pećnice".
5. Podesite kontrolni gumb pećnice na maksimum i ostavite da se pećnica zagrijava 10 minuta.
6. Okrenite kontrolni gumb pećnice s maksimuma na minimum.

Provjerite plamen. Ako se plamen ugasi, ponovite postupak od točke 1 do točke 6. Na kruni plamenika pećnice mora se vidjeti malen ujednačen plamen.

Proizvođač se odriče odgovornosti ako se ne pridržavate ovih sigurnosnih mjera.

Briga za okoliš

Simbol  na proizvodu ili na njegovoj ambalaži označuje da se s tim proizvodom ne smije postupiti kao s otpadom iz domaćinstva. Umjesto toga treba biti uručen prikladnim sabirnim točkama za recikliranje elektroničkih i električkih aparata. Ispravnim odvoženjem ovog proizvoda spriječit ćete potencijalne negativne posljedice na okoliš i zdravlje ljudi, koje bi inače mogli ugroziti neodgovarajućim rukovanjem otpada ovog

proizvoda. Za detaljnije informacije o recikliranju ovog proizvoda molimo Vas da kontaktirate Vaš lokalni gradski ured, uslugu za odvoženje otpada iz domaćinstva ili trgovinu u kojoj ste kupili proizvod.



Ambalaža

Ambalaža je ekološka i može se reciklirati. Plastični dijelovi označeni su međunarodnim kraticama poput PE, PS itd. Ambalažu odložite u posebne spremnike za otpad na lokalnom odlagalištu.

Cuprins

Informații privind siguranța _____	19	Cuptor- Utilizarea zilnică _____	25
Instrucțiuni privind siguranța _____	20	Cuptor - Utilizarea accesoriilor _____	27
Descrierea produsului _____	23	Cuptor - Recomandări ajutătoare _____	27
Înainte de prima utilizare _____	23	Cuptor - Îngrijirea și curățarea _____	30
Plită - Utilizarea zilnică _____	24	Ce trebuie făcut dacă... _____	31
Plită - Recomandări ajutătoare _____	25	Instalarea _____	32
Plită - Îngrijirea și curățarea _____	25	Protejarea mediului înconjurător _____	36

Ne rezervăm dreptul asupra efectuării de modificări.

Informații privind siguranța

Înainte de instalarea și de utilizarea aparatului, citiți cu atenție instrucțiunile furnizate. Producătorul nu este responsabil dacă instalarea și utilizarea incorectă a aparatului provoacă răni și daune. Păstrați întotdeauna instrucțiunile împreună cu aparatul pentru consultare ulterioară.

Siguranța copiilor și a persoanelor vulnerabile

⚠ Avertizare Risc de sufocare, de rănire sau de provocare a unei incapacități funcționale permanente.

- Acest aparat poate fi utilizat de copiii cu vârsta mai mare de 8 ani, de persoanele cu capacități fizice, senzoriale sau mentale reduse sau de persoanele fără cunoștințe sau experiență dacă sunt supravegheate de o persoană responsabilă pentru siguranța lor.
- Nu lăsați copiii să se joace cu aparatul.
- Nu lăsați la îndemâna copiilor ambalajul produsului.
- Nu lăsați copiii și animalele să se apropie de aparat atunci când acesta este în funcțiune sau când se răcește. Componentele accesibile sunt fierbinți.
- Dacă aparatul are un dispozitiv de siguranță pentru copii, vă recomandăm să-l activați.
- Curățarea și întreținerea curentă nu trebuie efectuate de copii nesupravegheați.

Aspecte generale privind siguranța

- Aparatul și părțile accesibile ale acestuia devin fierbinți pe durata utilizării. Nu atingeți elementele de încălzire.
- A nu se folosi aparatul prin intermediul unui cronometru extern sau cu un sistem telecomandat separat.
- Gătirea neasistată la plită folosind grăsimi sau ulei poate fi periculoasă și poate provoca un incendiu.
- Nu încercați niciodată să stingeți focul cu apă. Opritiți aparatul și acoperiți flacăra cu un capac sau cu o pătură anti-incendiu.
- Nu depozitați nimic pe suprafețele de gătit.
- Nu folosiți un aparat de curățat cu abur pentru a curăța aparatul.
- Obiectele de metal, de ex. cuțitele, furculițele, lingurile și capacele nu trebuie puse pe suprafața plitei, deoarece se pot înfierbânta.
- Ștergeți toate resturile varsate pe capac înainte de deschidere. Lăsați suprafața plitei să se răcească înainte de a închide capacul.
- Nu folosiți substanțe abrazive dure sau răzuitoare ascuțite de metal pentru a curăța sticla ușii deoarece acestea pot zgâria suprafața, ceea ce poate conduce la spargerea sticlei.



Instrucțiuni privind siguranța

Instalarea



Avertizare Doar o persoană calificată trebuie să instaleze acest aparat.

- Îndepărtați toate ambalajele.
- Dacă aparatul este deteriorat, nu îl instalați sau utilizați.
- Respectați instrucțiunile de instalare furnizate împreună cu aparatul.
- Procedați cu atenție sporită atunci când mutați aparatul deoarece acesta este greu. Purtați întotdeauna mănuși de protecție.
- Nu trageți aparatul de mâner.
- Respectați distanțele minime față de alte aparate și corpuri de mobilier.
- Verificați dacă aparatul este instalat având în jurul său structuri de siguranță.
- Laturile aparatului trebuie să rămână în apropierea altor aparate sau unități cu aceeași înălțime.
- Nu instalați aparatul pe o platformă.
- Nu așezați aparatul lângă o ușă sau sub o fereastră. Astfel, vasele fierbinți de pe aparat nu vor cădea atunci când ușa sau fereastra va fi deschisă.

Racordul la gaz

- Toate racordurile la gaz trebuie realizate de către o persoană calificată.
- Verificați dacă aerul circulă în jurul aparatului.
- Informațiile despre alimentarea cu gaz se găsesc pe plăcuța de date tehnice.
- Acest aparat nu este conectat la un dispozitiv care să evacueze produsele rezultate în urma combustiei. Aparatul se racordează în conformitate cu reglementările în vigoare privind instalarea. Acordați o deosebită atenție la aspectele referitoare la o ventilație adecvată.

Utilizarea

 **Avertizare** Risc de vătămare, arsuri sau de electrocutare.

- Utilizați acest aparat într-un mediu casnic.
- Nu modificați specificațiile acestui aparat.
- Nu blocați fantele de ventilație.
- Nu lăsați aparatul nesupravegheat în timpul funcționării.
- Dezactivați aparatul după fiecare întrebuințare.
- Aparatul devine fierbinte în interior pe durata funcționării. Nu atingeți elementele de încălzire care sunt în aparat. Folosiți întotdeauna mănuși de protecție pentru a scoate sau a pune în cuptor accesoriile sau vase.
- Procedați cu atenție la deschiderea ușii aparatului atunci când aparatul este în funcțiune. Este posibilă emisia de aer fierbinte.
- Nu acționați aparatul având mâinile umede sau când acesta este în contact cu apa.
- Nu aplicați presiune asupra ușii deschise.
- Țineți întotdeauna închisă ușa aparatului atunci când acesta este în funcțiune.
- Nu puneți tacâmuri sau capace de oale pe zonele de gătit. Acestea devin fierbinți.
- După utilizare, opriți zona de gătit.
- Nu utilizați aparatul ca suprafață de lucru sau ca loc de depozitare.

- Asigurați o bună ventilație a camerei în care aparatul este instalat.
- Folosiți doar vase stabile cu forma corectă și diametrul mai mare decât dimensiunile arzătoarelor.
- Când rotiți brusc butonul de la poziția de maxim la cea de minim asigurați-vă că flacăra nu se stinge.
- Poziționați vasele central pe inele și nu le lăsați să iasă în afara marginii suprafeței de gătit.
- Utilizați doar accesoriile furnizate împreună cu aparatul.
- Nu instalați adaptoare de flacăra pe arzător.

 **Avertizare** Pericol de explozie sau incendiu.

- Grăsimile și uleiul, atunci când sunt încălzite, pot elibera vapori inflamabili. Țineți flăcările sau obiectele încălzite departe de grăsimi și uleiuri atunci când gătiți.
- Vaporii pe care îi eliberează uleiul foarte fierbinte pot să se aprindă spontan.
- Uleiul folosit, care conține resturi de mâncare, poate lua foc la temperaturi mai mici față de uleiul care este utilizat pentru prima dată.
- Produsele inflamabile sau obiectele umezite cu produse inflamabile nu trebuie introduse în aparat, nici puse adiacent sau deasupra acestuia.
- Nu lăsați scânteele sau flăcările deschise să intre în contact cu aparatul atunci când deschideți ușa.
- Deschideți ușa aparatului cu atenție. Utilizarea unor ingrediente cu conținut de alcool poate determina prezența aburilor de alcool în aer.

 **Avertizare** Pericol de deteriorare a aparatului.

- Pentru a preveni deteriorarea sau decolorarea emailului:
 - nu puneți vase sau alte obiecte în aparat direct pe baza acestuia.

- nu puneți folie din aluminiu direct pe baza aparatului.
- nu puneți apă direct în aparatul fierbinte.
- nu țineți vase umede și alimente în interior după încheierea gătirii.
- procedați cu atenție la demontarea sau instalarea accesoriilor.
- Decolorarea emailului nu are niciun efect asupra funcționării aparatului. Nu este un defect în ceea ce privește garanția legală.
- Pentru prăjituri moi utilizați o tavă de copt adâncă. Sucurile de fructe lasă pete care pot fi permanente.
- Nu țineți vase pe panoul de comandă.
- Nu permiteți evaporarea completă a lichidului din vase.
- Procedați cu atenție pentru a nu lăsa obiecte sau vase să cadă pe aparat. Suprafața poate fi deteriorată.
- Nu activați zonele de gătit cu vase goale pe ele sau fără vase.
- Nu puneți folie din aluminiu pe aparat.
- Vasele realizate din fontă, aluminiu sau cu bazele deteriorate pot zgâria suprafața vitroceramică. Ridicați întotdeauna aceste obiecte atunci când trebuie să le mutați pe suprafața de gătit.

Capac

- Nu modificați specificațiile acestui capac.
- Curățați capacul la intervale regulate.
- Nu deschideți capacul când există lichide vărsate pe suprafață.
- Înainte de a închide capacul stingeți toate arzătoarele.
- Nu închideți capacul până când plita și cuptorul nu se răcesc complet.
- Capacele de sticlă se pot sparge când sunt încălzite (dacă este aplicabil).



Îngrijirea și curățarea

⚠ Avertizare Pericol de rănire, incendiu sau de deteriorare a aparatului.

- Înainte de a curăța aparatul, deconectați-l și scoateți ștecherul din priză.
- Verificați dacă aparatul s-a răcit. Există riscul de spargere a panourilor vitrate.
- Înlocuiți imediat panourile vitrate ale ușii dacă acestea sunt deteriorate. Contactați Centrul de Service.
- Atenție când scoateți ușa aparatului. Aceasta este grea!
- Curățați regulat aparatul pentru a preveni deteriorarea materialului de la suprafață.
- Resturile de grăsimi sau de alimente din aparat pot duce la apariția unui incendiu.
- Curățați aparatul cu o lavetă moale umedă. Utilizați numai detergenți neutri. Nu folosiți produse abrazive, bureți abrazivi, solvenți sau obiecte metalice.
- Dacă folosiți un spray pentru cuptor, respectați instrucțiunile de siguranță de pe ambalaj.
- Nu curățați emailul catalitic (dacă este cazul) cu nici un tip de detergent.
- Nu curățați arzătoarele în mașina de spălat vase.

Service

- Contactați centrul de service pentru repararea aparatului. Vă recomandăm să utilizați doar piese de schimb originale.

Aruncarea la gunoi

⚠ Avertizare Risc de rănire sau de sufocare.

- Deconectați aparatul de la sursa de alimentare.
- Tăiați cablul electric și îndepărtați-l.
- Scoateți dispozitivul de blocare a ușii pentru a preveni închiderea copiilor sau a animalelor de companie în aparat.

Descrierea produsului

Scurtă prezentare generală

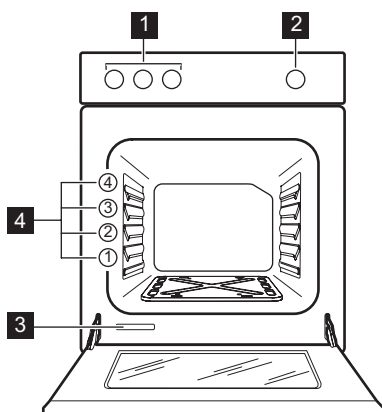

- 1 Butoane pentru plită
- 2 Buton pentru funcțiile cuptorului
- 3 Plăcuță cu date tehnice
- 4 Nivelurile raftului

Configurația plitei de gătit

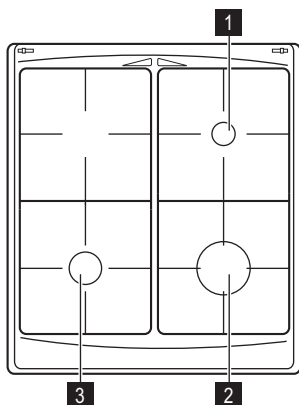

- 1 Arzător auxiliar
- 2 Arzător rapid
- 3 Arzător semi-rapid

Accesoriiile

- **Grătarul cuptorului**
Pentru veselă, forme pentru prăjituri, fripturi.

- **Tavă de copt plată**
Pentru prăjituri și fursecuri.

Înainte de prima utilizare

 **Avertizare** Consultați capitolele privind Siguranța.

 **Atenție** Pentru a deschide ușa cuptorului, apăcați întotdeauna de mijlocul mânerului.

Prima curățare

- Scoateți toate componentele aparatului.
- Curățați aparatul înainte de prima utilizare.

⚠️ Atenție Nu utilizați agenți de curățare abrazivi! Aceștia pot deteriora suprafața. Consultați capitolul "Îngrijirea și curățarea".

Preîncălzirea

Setați cuptorul la  și lăsați-l să funcționeze gol timp de 45 de minute pentru a arde toate

Plită - Utilizarea zilnică

⚠️ Avertizare Consultați capitolele privind Siguranța.

Aprinderea arzătorului

⚠️ Avertizare Procedați cu atenție când utilizați flacăra deschisă în bucătărie.

Producătorul nu își asumă nicio responsabilitate în cazul utilizării necorespunzătoare a flăcării.

i Aprindeți întotdeauna arzătorul anterior punerii vaselor pe plită.

Pentru a aprinde arzătorul:

1. Apropiati flacăra de arzător.
2. Apăsati complet butonul de comandă corespunzător și rotiți-l la stânga până la capăt .
3. Mențineți apăsat butonul de comandă timp de aproximativ 10 secunde; astfel se va încălzi termocuplul. În caz contrar, alimentarea cu gaz va fi întreruptă.
4. După ce flacăra este constantă, o puteți ajusta.

i În cazul în care, după câteva încercări arzătorul nu se aprinde, verificați dacă sunt corect poziționate coroana și capacul arzătorului.

reziduurile de pe suprafața cavității. Este posibil ca accesoriile să se încălzească mai tare decât în cazul utilizării normale. Cu această ocazie cuptorul poate degaja un miros neplăcut. Acest lucru este normal. Asigurați-vă că încăperea este bine aerisită.

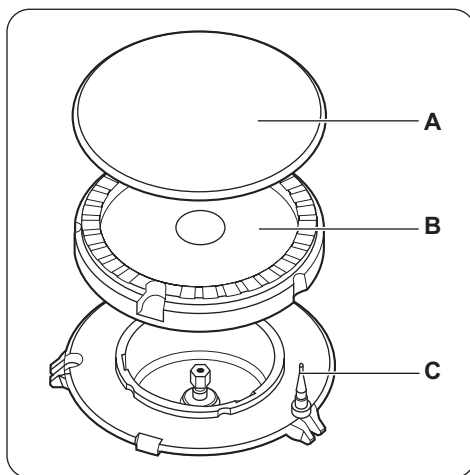

A) Capac arzător

B) Coroană arzător

C) Termocuplu

⚠️ Avertizare Dacă arzătorul nu se aprinde nici după 10 secunde, eliberați butonul de control, rotiți-l pe poziția "oprit" și încercați să aprindeți din nou arzătorul după ce a trecut cel puțin 1 minut.

i Dacă arzătorul se stinge din întâmplare, rotiți butonul de control pe poziția "off" (oprit) și încercați să aprindeți arzătorul din nou după cel puțin 1 minut.

Stingerea arzătorului

Pentru a stinge flacăra, rotiți butonul pe simbolul .

 **Avertizare** Micșorați întotdeauna flacăra sau stingeți-o înainte de a lua vasele de pe arzător.

Plită - Recomandări ajutoare

Economia de energie

- Pe cât posibil, acoperiți întotdeauna vasele cu capace.
- Când lichidul începe să fiarbă, reduceți intensitatea flăcării astfel încât lichidul să fiarbă liniștit.

 **Avertizare** Folosiți oale și cratițe cu dimensiunea bazei corespunzătoare cu dimensiunea arzătorului.

Nu utilizați vase de gătit care depășesc marginile plitei.

Plită - Îngrijirea și curățarea

 **Avertizare** Consultați capitolele privind Siguranța.

 **Avertizare** Înainte de curățare, opriți aparatul și lăsați-l să se răcească.

 **Avertizare** Din motive de siguranță, nu curățați aparatul cu un sistem de curățat cu aburi sau cu presiune mare.

 **Avertizare** Nu utilizați substanțe de curățare abrazive, bureți din sârmă sau substanțe acide, deoarece pot deteriora aparatul.

- Pentru a curăța piesele emailate, capacul și coroana arzătorului, spălați-le cu apă caldă și săpun.

Cuptor- Utilizarea zilnică

 **Avertizare** Consultați capitolele privind Siguranța.





Arzător	Diametre vase de gătit
Rapid	160 - 220 mm
Semi-rapid	140 - 220 mm
Auxiliar	120 - 180 mm

Folosiți vase de gătit cu partea inferioară cât mai groasă și plată.

- Spălați piesele din oțel inoxidabil cu apă, iar apoi uscați-le cu o lavetă moale.
- Suporturile pentru vase **nu sunt** adecvate pentru spălarea automată; acestea trebuie spălate **manual**.
- Asigurați-vă că așezați corect suporturile pentru vase după ce le-ați curățat.
- Pentru o funcționare corectă a arzătoarelor, asigurați-vă că brațele suporturilor pentru vase se află în centrul arzătorului.
- **Pentru a preveni deteriorarea suprafeței plitei, procedați cu atenție când reasezați suporturile pentru vase.**

După curățare, uscați aparatul cu o cârpă moale.

Funcțiile cuptorului

Funcția cuptorului	Aplicație
 Poziția Oprit	Pentru a opri aparatul.
 Alimentare maximă cu gaz	Pentru a regla temperatura cuptorului: valoarea cea mai mare.
 Pizza	Pentru a face pizza.
 Presiunea minimă de alimentare cu gaz	Pentru a regla temperatura cuptorului: valoarea cea mai mică.

Gătirea în cuptorul cu gaz

Aprinderea arzătorului cu gaz al cuptorului:

1. Deschideți ușa cuptorului.
2. Țineți o flacără lângă orificiul din partea inferioară a cavității cuptorului.

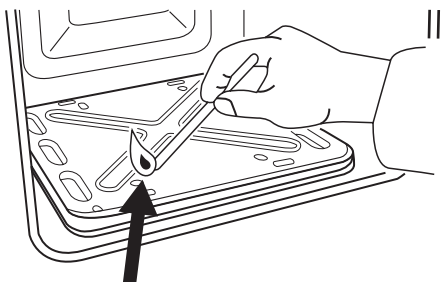

3. Simultan, apăsați butonul pentru funcțiile cuptorului și rotiți-l spre stânga în poziția maximă.
4. La aprinderea flăcării, mențineți butonul de comandă a cuptorului cu gaz în această poziție timp de aproximativ 15 secunde.

După aprindere:

1. Eliberați butonul.
2. Închideți ușa cuptorului.
3. Rotiți butonul pentru funcțiile cuptorului pe setarea necesară.

Dispozitivul de siguranță al cuptorului:

Cuptorul este dotat cu un termocuplu. Acesta oprește fluxul de gaz dacă flacăra se stinge.

i Dacă arzătorul de gaz al cuptorului nu se aprinde sau dacă se stinge accidental:

1. Eliberați butonul pentru funcțiile cuptorului și rotiți-l în poziția "oprit".
2. Deschideți ușa cuptorului.
3. După un minut, încercați să reaprindeți arzătorul.

Utilizarea butonului pentru gaz

i Pentru a seta înălțimea dorită pentru flacăra, rotiți butonul pentru cuptor la una dintre pozițiile prezentate în graficul de mai jos.

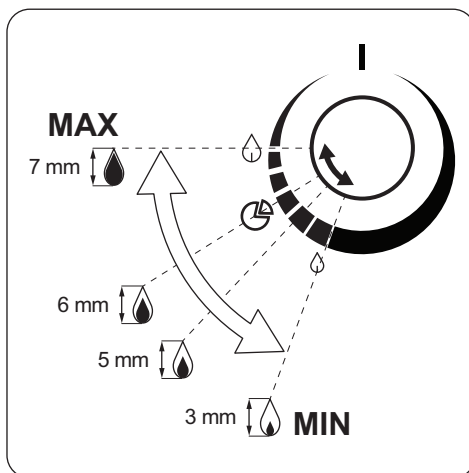

Stingerea arzătorului cuptorului

Pentru a stinge flacăra, rotiți butonul pe poziția oprit.

Cuptor - Utilizarea accesoriilor

⚠ Avertizare Consultați capitolele privind Siguranța.

Montarea tăvii de coacere

Puneți tava în centrul cuptorului, între peretele frontal și cel posterior. Astfel căldura va putea circula în fața și în spatele tăvii. Tava trebuie poziționată ca în imagine, cu partea înclinată în spate.

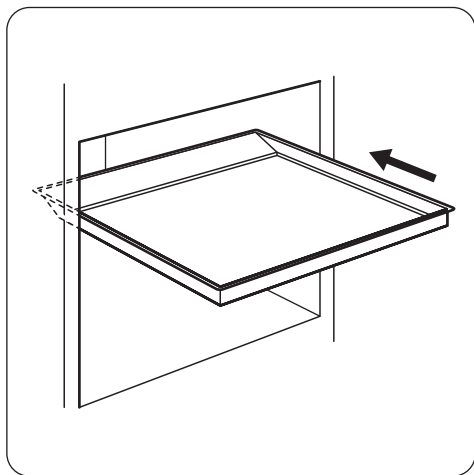

⚠ Avertizare Nu împingeți tava până la peretele posterior al cuptorului. În caz contrar, circulația căldurii în jurul tăvii va fi împiedicată. Este posibil ca alimentele să se ardă, în special în partea din spate a cuptorului.

Cuptor - Recomandări ajutătoare

⚠ Atenție Pentru prăjituri foarte umede utilizați o tavă de copt adâncă. Sucul fructelor poate păta ireversibil smaltul.

- Aparatul are patru niveluri pentru rafturi. Numărați nivelurile rafturilor din partea de jos a podelei aparatului.
- Umezeala poate produce condens în aparat sau pe sticla ușii. Acest lucru este normal. Utilizatorul trebuie să se îndepărteze întotdeauna de aparat atunci când deschide ușa aparatului pe durata gătirii. Pentru a

reduce condensul, lăsați aparatul să funcționeze timp de 10 minute înainte de gătire.

- Ștergeți umezeala după fiecare utilizare a aparatului.
- Nu puneți obiecte direct pe podeaua aparatului și nu acoperiți componentele cu folie din aluminiu atunci când gătiți. În caz contrar, este posibilă modificarea rezultatelor obținute și deteriorarea stratului de email.

Gătirea cărnii și a peștelui

- Nu gătiți carne cu greutatea sub 1 kg. Gătirea unor bucăți prea mici face carnea prea uscată.
- Utilizați o tavă de scurgere pentru alimentele foarte grase pentru a evita petele pe cuptor care pot fi permanente.
- Lăsați carnea aproximativ 15 minute înainte de a o tăia, astfel încât sucul să nu se prelingă afară.
- Pentru a împiedica formarea de prea mult fum în cuptor pe durata frigării, se recomandă adăugarea de puțină apă în tava de scurgere. Pentru a preveni condensarea fumului, adăugați apă de fiecare dată după ce se evaporă.

Coacerea prăjiturilor

- Preîncălziți cuptorul timp de circa 10 minute înainte de coacere.
- Nu deschideți ușa cuptorului înainte ca 3/4 din durata de coacere să fi trecut.

Durate de gătit

Duratele de gătit depind de tipul de alimente, de consistența și volumul lor.

La început, monitorizați performanța când gătiți. Găsiți cele mai bune setări (setarea căldurii, durata de gătit, etc.) pentru vasele, rețetele și cantitățile dvs. când utilizați acest aparat.

Cooking table

Aliment	Tip tavă și nivel raft	Durata de preîncălzire (minute) ¹⁾	Lungimea flăcării ²⁾	Durata de gătire/coacere (minute)
Patiserie (250 g)	din aluminiu la nivelul 3	15	3 - 4	20 - 30
Patiserie (250 g)	emailată la nivelul 3	15	3 - 4	20 - 25
Prăjitură scăzută (1000 g)	din aluminiu la nivelul 3	10	5	30 - 40
Prăjitură scăzută (1000 g)	emailată la nivelul 3	10	5	30 - 35
Plăcintă cu mere (2000 g)	din aluminiu / emailată la nivelul 3	10	6	40 - 50
Plăcintă cu mere (1200 + 1200 g)	2 forme rotunde din aluminiu (diametru: 20 cm) la nivelul 3	10	6	60 - 70
Prăjiturele (500 g)	din aluminiu la nivelul 3	10	5	30 - 40
Prăjiturele (500 g)	emailată la nivelul 3	10	5	25 - 35
Pandișpan fără grăsimi (350 g)	1 formă rotundă (diametru: 26 cm) la nivelul 3	10	5	30 - 40
Pandișpan fără grăsimi (350 g)	1 formă rotundă (diametru: 26 cm) la nivelul 3	10	5	30 - 35
Tort de clăite (1500 g)	din aluminiu / emailată la nivelul 3	-	5	50 - 60 ³⁾
Pui, întreg (1400 g)	raftul cuptorului la nivelul 3 ⁴⁾	-	7	50 - 60
Aluat de prăjitură (800 g)	din aluminiu / emailată la nivelul 3	20	7	10 - 15
Prăjitură dospită umplută (1200 g)	din aluminiu la nivelul 3	15	6	40 - 50

Aliment	Tip tavă și nivel raft	Durata de preîncălzire (minute) ¹⁾	Lungimea flăcării ²⁾	Durata de gătit/coacere (minute)
Prăjitură dospită umplută (1200 g)	emailată la nivelul 3	15	6	35 - 45
Pizza (1000 g)	din aluminiu la nivelul 3	10	7	25 - 35
Pizza (1000 g)	emailată la nivelul 3	10	7	20 - 30
Prăjitură cu brânză (2600 g)	din aluminiu / emailată la nivelul 3	-	5	90 - 100
Aluat tartă cu mere (1900 g)	din aluminiu / emailată la nivelul 3	15	6 - 7	50 - 60
Prăjitură de Crăciun (2400 g)	din aluminiu / emailată la nivelul 3	15	5	60 - 70 ⁵⁾
Quiche Lorraine (1000 g)	1 formă rotundă din aluminiu (diametru: 26 cm) la nivelul 2	15	6 - 7	40 - 50
Quiche Lorraine (1000 g)	1 formă rotundă emailată (diametru: 26 cm) la nivelul 2	15	6 - 7	30 - 40
Pâine țărănească (750 + 750 g)	2 tăvi aluminizate (lungime: 20 cm) la nivelul 3	15	6	50 - 60
Pandișpan românesc (600 + 600 g)	2 tăvi aluminizate (lungime: 25 cm) la nivelul 3	10	5	30 - 40
Ruladă (500 g)	din aluminiu / emailată la nivelul 3	10	5	20 - 30
Bezele (400 g)	din aluminiu / emailată la nivelul 3	-	4	45 - 55
Mini Choux (500 g)	din aluminiu la nivelul 3	10	6	30 - 40
Mini Choux (500 g)	emailată la nivelul 3	10	6	25 - 35
Prăjitură sfărâmicioasă (1500 g)	din aluminiu la nivelul 3	15	6 - 7	35 - 45
Prăjitură sfărâmicioasă (1500 g)	emailată la nivelul 3	15	6 - 7	30 - 40
Pandișpan (600 g)	din aluminiu la nivelul 3	10	5	30 - 40
Pandișpan (600 g)	emailată la nivelul 3	10	5	30 - 35
Prăjitură cu unt (600 g)	din aluminiu la nivelul 3	15	5 - 6	30 - 40
Prăjitură cu unt (600 g)	emailată la nivelul 3	15	5 - 6	30 - 35

1) Poziția butonului cuptorului este aceeași pentru preîncălzire și gătit.

2) Setare aproximativă a debitului de gaz (1 - înălțimea minimă a flăcării 3 mm, 8 - înălțimea maximă a flăcării 7 mm).

3) După oprirea aparatului, lăsați prăjitura în cuptor încă 7 minute.

4) Puneți o tavă de copt pe nivelul 2 al cuptorului, sub raft.

5) După oprirea aparatului, lăsați prăjitura în cuptor încă 10 minute.

i Pentru rezultate optime, când pregătiți pizza rotiți butonul pentru funcțiile cuptorului în poziția pentru Pizza.

Cuptor - Îngrijirea și curățarea

! **Avertizare** Consultați capitolele privind Siguranța.

- Curățați partea din față a aparatului cu o cârpă moale, înmuiată în apă caldă și un agent de curățare.
- Pentru a curăța suprafețele metalice, folosiți un agent de curățare obișnuit
- Curățați interiorul cuptorului după fiecare utilizare. În acest mod puteți îndepărta mai ușor murdăria, care nu se va arde.
- Îndepărtați murdăria rezistentă cu produse speciale de curățat cuptorul.
- Curățați toate accesoriile cuptorului (cu o cârpă moale, cu apă caldă și un agent de curățare) după fiecare utilizare, apoi lăsați-le să se usuce.
- Dacă aveți accesorii neaderente, nu le curățați cu agenți agresivi, obiecte ascuțite sau prin spălare în mașina de spălat vase. În acest mod se poate distruge stratul antiaderent!

Curățarea ușii cuptorului

Ușa cuptorului are două panouri vitrate montate unul peste celălalt. Pentru a ușura curățarea cuptorului, ușa poate fi scoasă.

! **Avertizare** Ușa cuptorului se poate închide dacă încercați să scoateți panoul vitrat interior când ușa este încă asamblată.

! **Avertizare** Verificați dacă panourile de sticlă sunt reci, înainte de a curăța ușa. Există riscul de spargere a sticlei.

! **Avertizare** Când panourile vitrate ale ușii sunt deteriorate sau au zgârieturi, sticla devine slabă și se poate sparge. Pentru a preveni acest lucru, trebuie să le înlocuiți. Pentru instrucțiuni suplimentare, contactați centrul de service local.

Scoaterea ușii cuptorului și a panoului vitrat

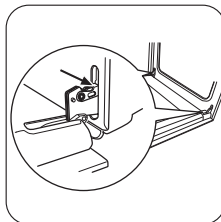

1 Deschideți complet ușa și apucați de cele două balamale ale ușii.

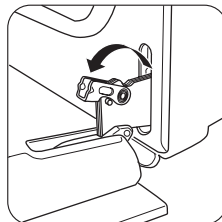

2 Ridicați și rotiți pârghiile de pe cele două balamale.

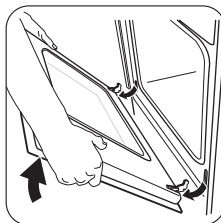

3 Închideți ușa cuptorului până la prima poziție de deschidere (jumătate). Apoi trageți spre înainte și scoateți-o din locaș.

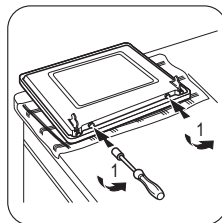

4 Puneți ușa pe o suprafață stabilă, protejată de o lavetă moale. Cu o șurubelniță scoateți cele 2 șuruburi din partea de jos a ușii.

Important Nu pierdeți șuruburile.

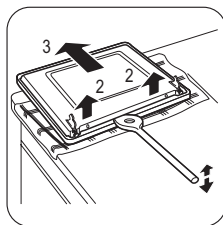

5 Pentru deschiderea ușii interioare utilizați o spatulă din lemn, plastic sau material similar. Țineți ușa exterioară și împingeți ușa interioară în sus.

6 Ridicați ușa interioară.

7 Curățați interiorul ușii.

Curățați panoul vitrat cu apă caldă și săpun. Uscați cu grijă.

⚠ Avertizare Curățați panoul vitrat doar cu apă caldă și săpun. Agenții de curățare

abrazivi, substanțele pentru înlăturarea petelor și obiectele ascuțite (de exemplu cuțite sau raclete) pot deteriora sticla.

Introducerea ușii cuptorului și a panoului vitrat

După finalizarea procesului de curățare, montați ușa cuptorului. Pentru a face acest lucru, parcurgeți etapele în sens invers.

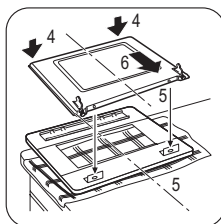

Ce trebuie făcut dacă...

Problemă	Cauză posibilă	Soluție
Flacăra se stinge imediat după aprindere.	Termocuplul nu se încălzește suficient.	După aprinderea flăcării, țineți apăsat butonul de comandă a gazului timp de aproximativ 10 secunde.
Flacăra arde inegal pe circumferința arzătorului.	Coroana arzătorului este blocată de resturi alimentare.	Verificați dacă injectorul principal nu este blocat și coroana arzătorului nu este obstrucționată de resturi alimentare.
Cuptorul nu se încălzește.	Cuptorul nu este activat.	Activați aparatul.
Cuptorul nu se încălzește.	Nu au fost efectuate setările necesare.	Verificați setările.
Aburul și condensul se depun pe alimente și în interiorul cuptorului.	Ați lăsat vasul cu mâncare prea mult timp în cuptor.	Nu lăsați vasele cu mâncare în cuptor mai mult de 15-20 minute după terminarea gătitului.

Dacă nu puteți găsi singur o soluție problemei, contactați dealerul sau centrul de servicii.

Datele necesare centrului de service se găsesc pe plăcuța cu date tehnice. Aceasta

este amplasată pe cadrul frontal din interiorul cuptorului.

Vă recomandăm să notați datele aici:

Model (MOD.)

.....

PNC (codul numeric al produsului)

Numărul de serie (S-N.)

Instalarea

⚠ Avertizare Consultați capitolele privind Siguranța.

Amplasarea aparatului

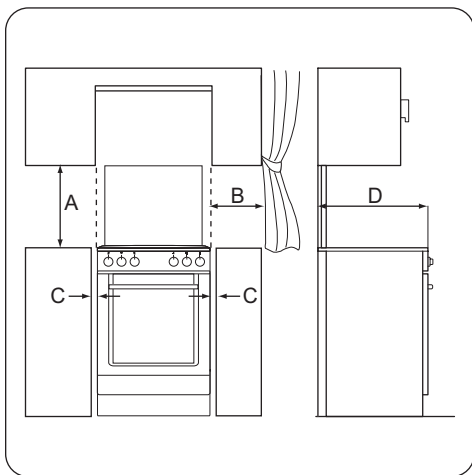

Distanțe minime

Dimensiuni	mm
A	690
B	150

Dimensiuni	mm
C	20
D	540

Date tehnice

Dimensiuni	
Înălțime	850 mm
Lățime	500 mm
Adâncime	535 mm
Categorie gaz	I12H3B/P
Alimentare cu gaz	G20 (2H) 20 mbar G30/31 (3B/P) 30/30 mbar

Diametre de by-pass

Arzător	Ø by-pass în 1/100 mm.
Auxiliar	29
Semi-rapid	32
Rapid	42
Cuptor	44

Arzătoarele de gaz

ARZĂTOR	Putere normală kW	Putere redusă kW	Tip de gaz	Presiune mbar	Diametrul injectorului mm	Utilizarea g/h
Arzător auxiliar	1,00	0,35	Gaz natural G20	20	0,70	-
	1,00	0,35	Butan G30	30	0,50	72,71
	0,85	0,31	Propan G31	30	0,50	60,70
Arzător semi-rapid	2,00	0,43	Gaz natural G20	20	0,96	-

ARZĂTOR	Putere normală kW	Putere redusă kW	Tip de gaz	Presiune mbar	Diametrul injectorului mm	Utilizarea g/h
	2,00	0,43	Butan G30	30	0,71	145,43
	1,70	0,38	Propan G31	30	0,71	121,40
Arzător rapid	2,60	0,72	Gaz natural G20	20	1,13	-
	2,50	0,72	Butan G30	30	0,77	181,78
	2,20	0,63	Propan G31	30	0,77	157,11
Cuptor	2,70	0,90	Gaz natural G20	20	1,20	-
	2,70	0,90	Butan G30	30	0,80	196,33
	2,35	0,78	Propan G31	30	0,80	162,82

Racordul la gaz

Alegeți racorduri rigide sau utilizați o țevă flexibilă din oțel inoxidabil conformă cu reglementările în vigoare. Dacă utilizați țevi metalice flexibile, procedați cu atenție pentru ca acestea să nu intre în contact cu părțile mobile și să nu fie strivite.

Racordarea cu țevi flexibile nemetalice

Dacă se poate face ușor și complet verificarea racordului, puteți utiliza un racord flexibil. Trebuie să strângeți ferm cu coliere țeava flexibilă.

Utilizați un suport pentru țevă la montare.

Strângeți bine suportul pentru țevă de garnitură și continuați cu racordul de gaz. Țeava flexibilă este adecvată când:

- Nu poate deveni mai fierbinte decât temperatura camerei sau nu poate avea mai mult de 30 °C.
- Are o lungime de maxim 1500 mm.
- Nu se comprimă.
- Nu este supusă la tracțiune sau torsiune.
- Nu intră în contact cu margini ascuțite sau colțuri.
- Poate fi inspectată cu ușurință pentru a-i verifica starea.

Pentru conservarea țevii flexibile trebuie să verificați la intervale regulate dacă:

- Nu prezintă crăpături, tăieturi, urme de arsuri la capete sau pe lungimea sa.
 - Materialul este la fel de elastic și nu s-a întărit.
 - Colierele nu sunt ruginite.
 - Nu a expirat.
- Dacă observați defecte, nu reparați țeava, ci înlocuiți-o.

Important După terminarea instalării, folosiți o soluție pe bază de apă și săpun (nu folosiți niciodată o flacăra) pentru a verifica etanșeitatea perfectă a montajului.

Racordul de alimentare cu gaz se află în partea din spate a panoului de comandă.

 **Avertizare** Înainte de conectarea la rețeaua de gaz, închideți robinetul principal de alimentare cu gaz.

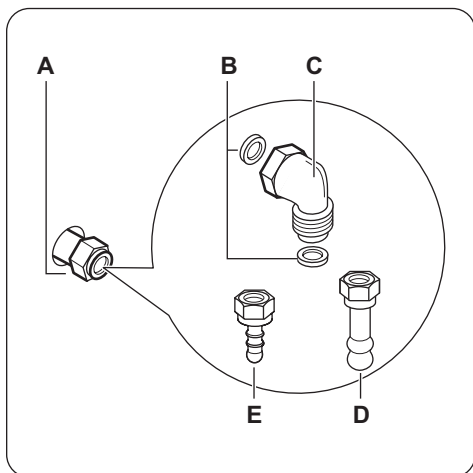

- A) Punct de racordare la gaz (numai un singur punct per aparat)
- B) Garnitură
- C) Racord ajustabil
- D) Suport pentru țeava de gaz natural
- E) Suport pentru țeava de GPL

i Aparatul este configurat implicit pentru gaz. Pentru a schimba setarea alegeți din listă suportul pentru țeavă corespunzător. Utilizați întotdeauna garnitura de etanșare.

Adaptarea la diferite tipuri de gaz

! **Avertizare** Adaptarea la diferite tipuri de gaz trebuie efectuată exclusiv de către personal autorizat.

i Acest aparat este proiectat pentru utilizare cu gaz lichefiat.

Dacă sunt montate injectoarele corespunzătoare, aparatul poate fi utilizat și cu gaz natural.

! **Avertizare** Înainte de a înlocui injectoarele, verificați dacă butoanele pentru gaz sunt în poziția "oprit". Lăsați aparatul să se răcească complet. Există riscul de vătămare.

Înlocuirea injectoarelor

Când schimbați tipul de gaz este necesară înlocuirea duzelor (injectoarelor).

1. Scoateți suporturile pentru vase.
2. Scoateți capacele și coroanele arzătoarelor.
3. Scoateți injectoarele cu o cheie tubulară de 7 și înlocuiți-le cu cele necesare pentru tipul de gaz utilizat.
4. Pentru asamblarea componentelor parcurgeți aceleași etape în sens invers.
5. Înlocuiți eticheta cu datele tehnice (aflată lângă țeava de alimentare cu gaz) cu cea corespunzătoare noului tip de gaz. Această etichetă se găsește în pachetul livrat împreună cu aparatul.

Dacă presiunea gazului este variabilă sau diferită de presiunea necesară, trebuie montat un regulator de presiune corespunzător pe țeava de alimentare cu gaz.

Reglarea nivelului minim

Pentru reglarea nivelului minim al arzătoarelor:

1. Aprindeți arzătorul.
2. Rotiți butonul pe poziția de minim.
3. Scoateți butonul.
4. Reglați poziția șurubului de by-pass cu o șurubelniță subțire (A).

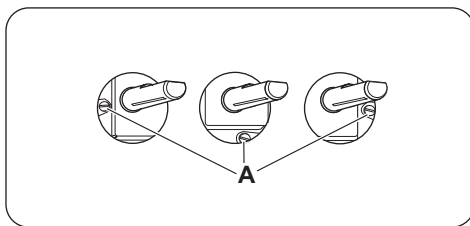

- Dacă se trece de la gaz natural (de la rețea) la gaz lichefiat (îmbuteliat), strângeți până la capăt șurubul de reglare.
- Dacă se trece de la gaz lichefiat (îmbuteliat) la gaz natural (de la rețea), slăbiți șurubul de by-pass cu circa 1/4 rotație.

! **Avertizare** Când rotiți brusc butonul de la poziția de maxim la cea de minim asigurați-vă că flacăra nu se stinge.

Înlocuirea injectoarelor cuptorului

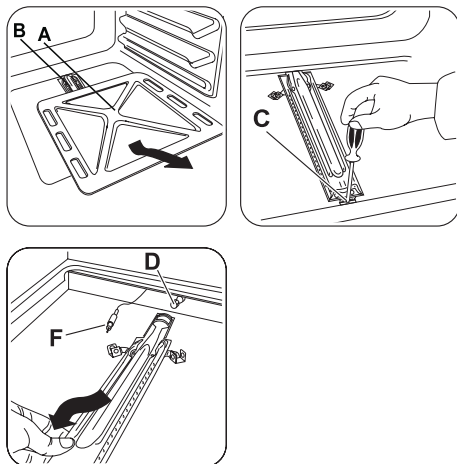

1. Pentru a avea acces la arzătorul (B) înlăturați podeaua interioară a cuptorului (A).
2. Desfaceți șurubul (C), care fixează arzătorul.
3. Scoateți cu atenție arzătorul din suportul injectorului (D).
Deplasați-l încet spre stânga. Asigurați-vă că manșonul arzătorului rămâne pe capătul arzătorului. Nu forțați cablul de conectare a generatorului de scânteie (F).
4. Eliberați injectorul (D) cu o cheie tubulară de 7 mm și scoateți-l. Înlocuiți-l cu cel necesar.
5. Asamblați arzătorul în ordine inversă.
6. Înlocuiți eticheta cu tipul de gaz, aflată lângă rampa de alimentare, cu cea corespunzătoare noului tip de gaz.

Reglarea nivelului minim al arzătorului cuptorului cu gaz:

1. Scoateți butonul de control al cuptorului.
2. Ajustați șurubul de reglare (A) cu ajutorul unei șurubelnițe subțiri.

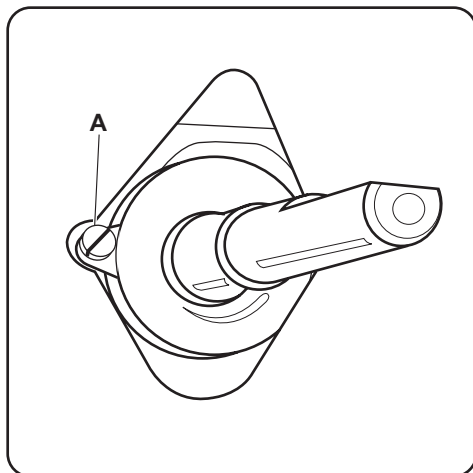

Modificarea tipului de gaz	Ajustarea șurubului de reglare
De la gaz natural la gaz lichefiat	Strângeți complet șurubul de reglare.
De la gaz lichefiat la gaz natural	Desfaceți șurubul de reglare aproximativ 3/4 tură.

3. Atașați butonul de control al cuptorului.
4. Aprindeți arzătorul cuptorului. Consultați secțiunea "Gătirea în cuptorul cu gaz: aprinderea arzătorului cu gaz al cuptorului".
5. Reglați butonul de control al cuptorului pe maxim și lăsați cuptorul să se încălzească cel puțin 10 minute.
6. Rotiți butonul de control al cuptorului de pe poziția maximă la minimum.

Verificați flacăra. Dacă flacăra se stinge, repetați procedurile descrise la punctele 1 - 6. La nivelul coroanei arzătorului, flacăra trebuie să fie mică și constantă.

Producătorul nu își asumă nicio responsabilitate dacă aceste măsuri de siguranță nu sunt respectate.

Protejarea mediului înconjurător

Simbolul  e pe produs sau de pe ambalaj indică faptul că produsul nu trebuie aruncat împreună cu gunoiul menajer. Trebuie predat la punctul de colectare corespunzător pentru reciclarea echipamentelor electrice și electronice. Asigurându-vă că ați eliminat în mod corect produsul, ajutați la evitarea potențialelor consecințe negative pentru mediul înconjurător și pentru sănătatea persoanelor, consecințe care ar putea deriva din aruncarea necorespunzătoare a acestui

produs. Pentru mai multe informații detaliate despre reciclarea acestui produs, vă rugăm să contactați biroul local, serviciul pentru eliminarea deșeurilor sau magazinul de la care l-ați achiziționat.



Materialele de ambalare

Materialele de ambalare sunt ecologice și reciclabile. Componentele din plastic sunt marcate cu abrevieri internaționale precum PE, PS, etc. Aruncați ambalajele în containerele corespunzătoare din facilitățile comunitare pentru deșeuri.

Vsebina

Navodila za varno uporabo _____	37	Pečica - Vsakodnevna uporaba _____	43
Varnostna navodila _____	38	Pečica - Uporaba dodatne opreme _____	44
Opis izdelka _____	41	Pečica - Koristni namigi in nasveti _____	45
Pred prvo uporabo _____	41	Pečica - Vzdrževanje in čiščenje _____	47
Kuhalna plošča - Vsakodnevna uporaba _____	42	Kaj storite v primeru... _____	49
Kuhalna plošča - Koristni namigi in nasveti _____	43	Namestitvev _____	49
_____	43	Skrb za varstvo okolja _____	53
_____	43		

Pridržujemo si pravico do sprememb.

Navodila za varno uporabo

Pred namestitvijo in uporabo naprave natančno preberite priložena navodila. Proizvajalec ni odgovoren za poškodbe in škodo, nastalo zaradi napačne namestitve in uporabe. Navodila shranite skupaj z napravo za poznejšo uporabo.

Varnost otrok in ranljivih oseb

⚠ Opozorilo! Nevarnost zadušitve, poškodbe ali trajne telesne okvare.

- To napravo lahko uporabljajo otroci od osmega leta naprej ter osebe z zmanjšanimi telesnimi, čutnimi ali razumskimi sposobnostmi ali s pomanjkanjem izkušenj ter znanja le pod nadzorom odrasle osebe ali osebe, ki je odgovorna za njihovo varnost.
- Preprečite, da bi se otroci igrali z napravo.
- Vse dele embalaže hranite zunaj dosega otrok.
- Ko naprava deluje ali se ohlaja, poskrbite, da bodo otroci in hišni ljubljenci dovolj oddaljeni od nje. Dostopni deli so vroči.
- Če ima naprava varovalo za otroke, priporočamo, da ga vklopite.
- Čiščenja in uporabniškega vzdrževanja ne smejo izvajati otroci brez nadzora.

Splošna varnostna navodila

- Naprava in dostopni deli se med uporabo segrejejo. Ne dotikajte se grelcev.
- Naprave ne upravljajte z zunanjo programsko uro ali ločenim sistemom za daljinsko upravljanje.
- Kuhanje na kuhalni plošči z maščobo ali oljem brez nadzora je lahko nevarno in lahko pripelje do požara.
- Ognja nikoli ne poskušajte pogasiti z vodo, ampak izklopite napravo in nato prekrijte ogenj, npr. s pokrovom ali požarno odejo.
- Ne shranjujte predmetov na kuhalnih površinah.
- Naprave ne čistite s paro.
- Ne postavljajte kovinskih predmetov, kot so noži, vilice, žlice in pokrovke na površino kuhalne plošče, ker se lahko segrejejo.
- Pred odpiranjem iz pokrova odstranite vso morebitno razlito tekočino. Površina kuhalne plošče naj se posuši, preden zaprete pokrov.
- Za čiščenje steklenih vrat ne uporabljajte grobih čistilnih sredstev ali ostrega kovinskega strgala, da ne poškodujete stekla.

Varnostna navodila

Namestititev

 **Opozorilo!** To napravo lahko namesti le strokovno usposobljena oseba.

- Odstranite vso embalažo.
- Ne nameščajte ali uporabljajte poškodovane naprave.
- Upoštevajte navodila za namestititev, priložena napravi.
- Pri premikanju naprave bodite previdni, ker je težka. Vedno nosite zaščitne rokavice.
- Naprave ne vlecite za ročaj.
- Upoštevajte predpisano najmanjšo razdaljo do drugih naprav in enot.

- Poskrbite, da bo naprava nameščena pod in v bližino trdnih konstrukcij.
- Stranice naprave morajo biti nameščene ob napravah ali enotah z isto višino.
- Naprave ne nameščajte na platformo.
- Naprave ne nameščajte v bližino vrat ali pod okna. Na ta način preprečite, da bi vroča posoda padla z naprave, ko odprete vrata ali okno.

Priključitev plina

- Vse priključitve plina mora opraviti strokovno usposobljena oseba.
- Poskrbite za kroženje zraka okrog naprave.
- Informacije o dovodu plina so na ploščici za tehnične navedbe.

- Ta naprava ni priključena na napravo za prezračevanje in odvajanje plinov, ki nastajajo pri gorenju. Napravo priključite v skladu z veljavnimi predpisi za namestitvev. Bodite pozorni na zahteve glede ustreznega prezračevanja.

Uporaba

 **Opozorilo!** Nevarnost poškodbe, opeklin ali električnega udara.

- To napravo uporabljajte v gospodinjstvu.
- Ne spreminjajte specifikacij te naprave.
- Prepričajte se, da prezračevalne odprtine niso blokirane.
- Med delovanjem naprave ne puščajte brez nadzora.
- Napravo po vsaki uporabi izklopite.
- Naprava se v notranjosti med delovanjem segreje. Ne dotikajte se grelcev v napravi. Pripomočke ali posodo vedno odstranjujte iz pečice ali postavljajte vanjo z zaščitnimi rokavicami.
- Pri odpiranju vrat naprave med njenim delovanjem bodite previdni. Iz naprave lahko puhne vroč zrak.
- Naprave ne upravljajte z mokrimi rokami ali ko je v stiku z vodo.
- Na odprta vrata ne pritiskajte s silo.
- Med delovanjem naprave naj bodo vrata zaprta.
- Na kuhališča ne odlagajte pribora ali pokrovov posod. Segrejejo se.
- Kuhališče po uporabi »izklopite«.
- Naprave ne uporabljajte kot delovno površino ali za odlaganje.
- V prostoru, kjer je nameščena naprava, poskrbite za dobro prezračevanje.
- Uporabljajte le stabilno posodo ustrezne oblike in premera, ki je večji od dimenzij gorilnikov.
- Na koncu se še prepričajte, da plamen pri hitrem zasuku gumba iz položaja za največjo moč v položaj za najmanjšo moč ne ugasne.

- Posoda mora biti postavljena na sredino gorilnika in ne sme gledati preko robov kuhalne površine.
- Uporabljajte le opremo, priloženo napravi.
- Na gorilnik ne nameščajte difuzorja plamena.

 **Opozorilo!** Obstaja nevarnost požara ali eksplozije.

- Maščobe in olja lahko ob segrevanju sproščajo vnetljive hlape. Plamenov ali segreth predmetov ne približujte maščobam in olju, ko kuhate z njimi.
- Hlapi, ki jih sproščajo zelo vroča olja, lahko povzročijo nepričakovan vžig.
- Uporabljena olja, ki lahko vsebujejo ostanke hrane, lahko povzročijo požar pri nižjih temperaturah od prvič uporabljenih olj.
- V napravo, njeno bližino ali nanjo ne postavljajte vnetljivih izdelkov ali mokrih predmetov z vnetljivimi izdelki.
- Pri odpiranju vrat naprava ne sme priti v stik z iskrami ali odprtim ognjem.
- Vrata naprave odpirajte previdno. Uporaba sestavin z alkoholom lahko povzroči mešanico alkohola in zraka.

 **Opozorilo!** Obstaja nevarnost škode na napravi.

- Da bi preprečili poškodbo ali spreminjanje barve emajla:
 - Ne postavljajte posode ali drugih predmetov neposredno na dno naprave.
 - Ne postavljajte aluminijaste folije neposredno na dno naprave.
 - Ne dajajte vode neposredno v vročo napravo.
 - Ne puščajte mokre posode in hrane v napravi, ko končate s pripravo hrane.
 - Pri odstranjevanju ali nameščanju pripomočkov bodite previdni.
- Sprememba barve emajla ne vpliva na zmogljivost naprave. Garancija tega ne vrednoti kot pomanjkljivost.

- Za sočne torte uporabite globok pekač. Sadni sokovi povzročajo madeže, ki so lahko trajni.
- Vroče posode ne postavljajte na upravljalno ploščo.
- Ne dovolite, da iz posode povre vsa tekočina.
- Pazite, da predmeti ali posode ne padejo na napravo. Lahko se poškoduje površina.
- Ne vklaplajte kuhališč s prazno posodo ali brez posode.
- Na napravo ne dajajte aluminijaste folije.
- Posoda iz litega železa, aluminija ali s poškodovanim dnom lahko opraska steklokeramično ploščo. To posodo pri prestavljanju na kuhalno površino vedno dvignite.

Pokrov

- Ne spreminjajte specifikacij pokrova.
- Pokrov redno čistite.
- Pokrova ne odpirajte, ko so na površini razlite tekočine.
- Preden zaprete pokrov, izklopite vse gorilnike.
- Pokrova ne zapirajte, dokler kuhalna plošča in pečica nista povsem mrzli.
- Segrevani stekleni pokrovi se lahko zdrobijo (če obstajajo).



Nega in čiščenje

- ⚠ **Opozorilo!** Nevarnost telesnih poškodb, požara ali poškodb naprave.

- Pred vzdrževanjem izklopite napravo in iztaknite vtič iz vtičnice.
- Prepričajte se, da je naprava hladna. Vroče steklene plošče lahko počijo.
- Ko se steklene plošče v vratih poškodujejo, jih takoj zamenjajte. Obrnite se na servis.
- Ob odstranjevanju vrat z naprave bodite previdni. Vrata so težka!
- Napravo redno čistite, da preprečite poškodbe materiala na površini.
- Preostala maščoba ali hrana v napravi lahko povzroči požar.
- Napravo očistite z vlažno mehko krpo. Uporabljajte samo nevtralne detergente. Za čiščenje ne uporabljajte abrazivnih čistil, grobih gob, topil ali kovinskih predmetov.
- Če uporabljate razpršilo za čiščenje pečice, upoštevajte varnostna navodila z embalaže.
- Katalitičnega emajla (če obstaja) ne čistite s čistilnimi sredstvi.
- Gorilnikov ne pomivajte v pomivalnem stroju.

Servis

- Za popravilo naprave se obrnite na servis. Priporočamo le uporabo originalnih nadomestnih delov.

Odstranjevanje

- ⚠ **Opozorilo!** Nevarnost poškodbe ali zadušitve.

- Napravo izključite iz napajanja.
- Odrežite električni priključni kabel in ga zavržite.
- Odstranite zapah in na ta način preprečite, da bi se otroci in živali zaprli v napravo.

Opis izdelka

Splošni pregled

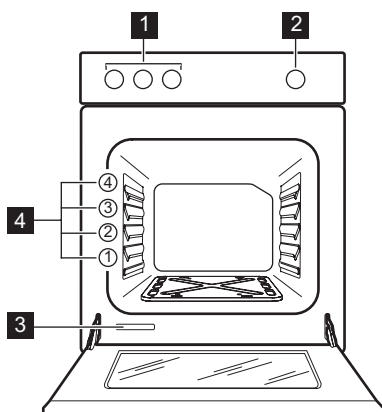

- 1 Gumbi za kuhalno ploščo
- 2 Gumb za funkcije pečice
- 3 Ploščica za tehnične navedbe
- 4 Nivoji za rešetko

Razporeditev kuhalnih površin

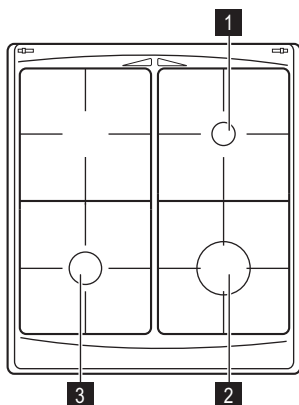

- 1 Pomožni gorilnik
- 2 Hitri gorilnik
- 3 Srednje hitri gorilnik

Oprema

• Rešetka

Za posodo, modele, pečenke.

• Nizek pekač za pecivo

Za kolače in piškote.

Pred prvo uporabo

⚠ Opozorilo! Oglejte si poglavja o varnosti.

⚠ Previdnost! Pri odpiranju vrat pečice vedno primite ročaj v sredini.

Prvo čiščenje

- Iz naprave odstranite vse dele.
- Napravo očistite pred prvo uporabo.

⚠ Previdnost! Ne uporabljajte grobih čistilnih sredstev! Taka sredstva lahko poškodujejo površino. Glejte poglavje "Vzdrževanje in čiščenje".

Predgrevanje

Pečico nastavite na  in pustite, da deluje prazna 45 minut, da zgorijo vse nečistoče v

Kuhalna plošča - Vsakodnevna uporaba

⚠ Opozorilo! Oglejte si poglavja o varnosti.

Vžig gorilnika

⚠ Opozorilo! Bodite zelo previdni, ko zagnetite ogenj v kuhinji. Proizvajalec ne prevzema nobene odgovornosti zaradi napačne uporabe plamena.

i Gorilnik vedno prižgite, preden nanj položite posodo.

Za vžig gorilnika:

1. Plamen približajte gorilniku.
2. Pritisnite ustrezen gumb in ga obrnite v nasprotni smeri urnega kazalca na največji plamen .
3. Približno 10 sekund ga zadržite v tem položaju, da se termičen segreje. V nasprotnem primeru se bo dovod plina prekinil.
4. Prilagodite plamen, ko se povsem zaneti.

i Če po nekaj poskusih gorilnika ni mogoče prižgati, preverite, ali sta njegova krona in pokrov na pravem položaju.

njej. Pripomočki se lahko segrejejo bolj kot pri običajni uporabi. V tem času se lahko sprošča vonj. To je običajno. Poskrbite za dobro prezračevnost prostora.

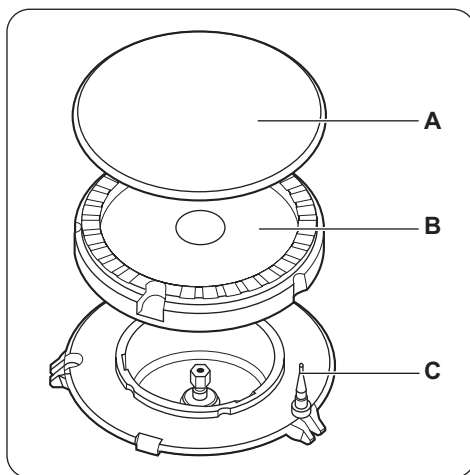

A) Pokrov gorilnika

B) Krona gorilnika

C) Termočlen

⚠ Opozorilo! Če se gorilnik ne prižge po 10 sekundah, sprostite upravljalni gumb, ga obrnite na položaj za izklop in poskusite prižgati gorilnik ponovno po preteku najmanj ene minute.

i Če plamen gorilnika po nesreči ugasne, zavrtite gumb v položaj za "izklop" ter pred ponovnim poskusom vžiga počakajte najmanj 1 minuto.

Izklop gorilnika

Plamen ugasnete tako, da zavrtite krmilni gumb do oznake .

⚠ Opozorilo! Preden odmaknete posodo z gorilnika, vedno zmanjšajte višino plamena ali ga povsem ugasnite.

Kuhalna plošča - Koristni namigi in nasveti

Prihranek energije

- Če je mogoče, posodo vedno pokrijte s pokrovko.
- Ko tekočina zavre, zmanjšajte plamen, tako da tekočina komaj zaznavno vre.

 **Opozorilo!** Uporabljajte lonce in ponve z dnom, ki ustreza meram gorilnika.

Ne uporabljajte kuhinjske posode, ki sega preko kuhališča.

Gorilnik	Premeri posode za kuhanje
Hitri	160 - 220 mm
Srednje hitri	140 - 220 mm
Pomožni	120 - 180 mm

Dno mora biti čimbolj debelo in ravno.

Kuhalna plošča - Vzdrževanje in čiščenje

 **Opozorilo!** Oglejte si poglavja o varnosti.

 **Opozorilo!** Preden se lotite čiščenja naprave, jo izklopite in počakajte, da se ohladi.

 **Opozorilo!** Naprave zaradi varnostnih razlogov ne čistite s parnimi ali visokotlačnimi čistilci.

 **Opozorilo!** Ne uporabljajte abrazivnih čistil, blazin iz jeklene volne ali kislin, ker lahko poškodujejo napravo.

- Pri čiščenju emajliranih delov, pokrova in krone le-te operite s toplo milnico.



- Dele iz nerjavečega jekla splaknite z vodo in jih nato posušite z mehko krpo.
- Rešetke **niso** primerne za pranje v pomivalnem stroju; pomiti jih morate **ročno**.
- Preverite, če so rešetke po čiščenju pravilno nameščene.
- Zagotovite pravilno delovanje gorilnikov tako, da preverite, če so ročice podstavkov za posodo v sredini gorilnika.
- **Pri zamenjavi podstavkov posode bodite zelo previdni, da se zgornji del kuhališča ne poškoduje.**

Gorilnike po čiščenju obrišite z mehko krpo do suhega.

Pečica - Vsakodnevna uporaba

 **Opozorilo!** Oglejte si poglavja o varnosti.

Funkcije pečice

Funkcija pečice	Uporaba
 Položaj za izklop	Za izklop naprave.
 Največji dovod plina	Za nastavitve temperature pečice - najvišja nastavev.
 Pizza	Za pripravo pice.

Funkcija pečice	Uporaba
 Najmanjši dovod plina	Za nastavev temperature pečice - najnižja nastavev.

Pečenje v plinski pečici

Vžig plinskega gorilnika pečice:

1. Odprite vrata pečice.
2. Držite plamen v bližini odprtine na dnu pečice.

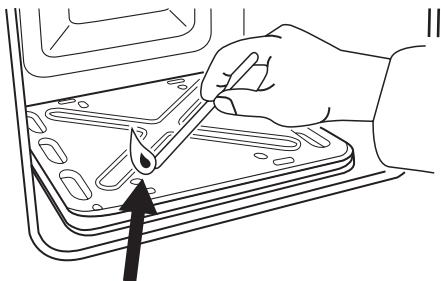

3. Hkrati pritisnite gumb za funkcije pečice in ga obrnite v nasprotni smeri urnega kazalca na najvišjo nastavev.
4. Ko plamen zagori, približno 15 sekund držite pritisnjen upravljalni gumb plinske pečice.

Po vžigu:

1. Spustite gumb.
2. Zaprite vrata pečice.
3. Obrnite gumb za funkcije pečice na potrebno nastavev.

Varnostna naprava pečice:

Pečica ima termočlen. Prekine dovod plina, če plamen ugasne.

Pečica - Uporaba dodatne opreme

 **Opozorilo!** Oglejte si poglavja o varnosti.

Vstavljanje pekača

Pekač vstavite na sredino pečice med sprednjo in zadnjo steno. Na ta način je zagotovljeno kroženje toplote pred in za pekačem. Po-

Uporaba

 Če se plinski gorilnik pečice ne vžge ali če po nesreči ugasne:

1. Spustite gumb za funkcije pečice in ga obrnite v položaj za izklop.
2. Odprite vrata pečice.
3. Po eni minuti poskusite ponovno vžgati gorilnik.

Uporaba gumba za plin

 Za nastavev želene velikosti plamena obrnite gumb za pečico v enega izmed položajev, prikazanih na spodnji sliki.

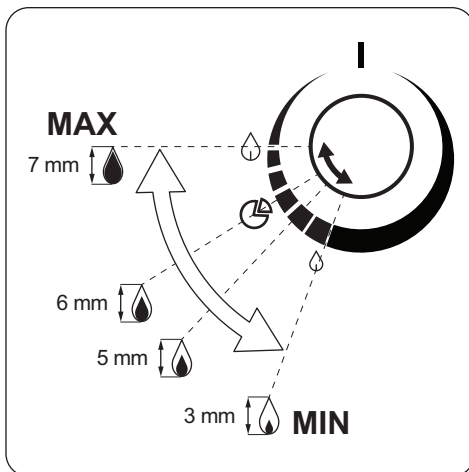

Izklop gorilnika pečice

Plamen ugasnete tako, da zavrtite gumb v položaj za izklop.

skrbite, da bo pekač nameščen, kot je prikazano na sliki, tako da bo poševna stranica zadaj.

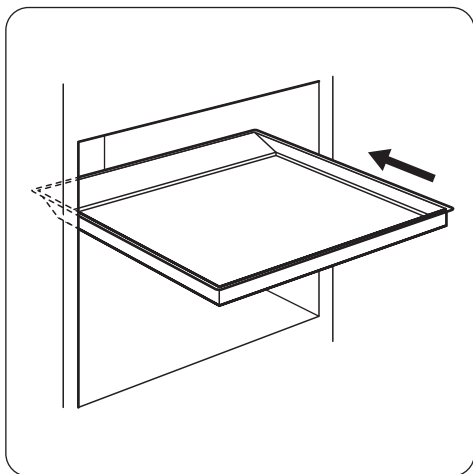

⚠ Opozorilo! Pladnja ne potiskajte vse do zadnje stene pečice. Na ta način preprečite kroženje toplote okrog pladnja. Hrana se lahko zažge, še posebej na zadnjem delu pladnja.

Pečica - Koristni namigi in nasveti

⚠ Previdnost! Za zelo sočne torte uporabite globok pekač. Sadni sokovi lahko na emajlu povzročijo trajne madeže.

- Naprava ima štiri nivoje za rešetko. Nivoje za rešetko štejte od spodaj navzgor.
- Vlaga lahko v napravi ali na steklenih vratih kondenzira. To je običajno. Če med pripravo hrane odpirate vrata, se vedno umaknite stran od naprave. Če želite zmanjšati kondenzacijo, vklopite napravo 10 minut pred začetkom priprave hrane.
- Po vsaki uporabi naprave obrišite vlago.
- Med pripravo hrane ne postavljajte predmetov neposredno na dno naprave in jih ne prekrivajte z aluminijasto folijo. To lahko spremeni rezultate pečenja in poškoduje emajl.

Peka mesa in rib

- Ne pecite kosov mesa, ki so lažji od 1 kg. Če pečete premajhne količine, se meso preveč izsuši.
- Če pečete hrano z veliko maščobe, uporabite prestrezno ponev, da preprečite nastanek madežev, ki jih ni mogoče odstraniti.

- Preden meso razrežete, počakajte približno 15 minut, da sok ne izteče.
- Če želite med pečenjem mesa preprečiti nastanek prevelike količine dima, v prestrezno ponev nalijte nekaj vode. Za preprečitev kondenzacije dima dolijte vodo vsakokrat, ko izpari.

Peka tort

- Pred začetkom peke pečico ogrevajte približno 10 minut.
- Vrat pečice ne odpirajte pred iztekom 3/4 časa pečenja.

Časi priprave

Časi priprave so odvisni od vrste, gostote in količine živila.

Na začetku nadzorujte delovanje med pečenjem. Med uporabo naprave ugotovite optimalne nastavitve (za stopnjo kuhanja, čas priprave itd.) za uporabljeno posodo, recepte in količino.

Razpredelnica za kuhanje

Jed	Vrsta pekača in nivo rešetke	Čas predgrevanja (minute) ¹⁾	Velikost plamena ²⁾	Čas kuhanja/pečenja (minute)
Pecivo iz krhkega testa (250 g)	aluminiziran na tretjem nivoju	15	3 - 4	20 - 30
Pecivo iz krhkega testa (250 g)	emajliran na tretjem nivoju	15	3 - 4	20 - 25
Pogača (1000 g)	aluminiziran na tretjem nivoju	10	5	30 - 40
Pogača (1000 g)	emajliran na tretjem nivoju	10	5	30 - 35
Pecivo iz vzhajanege testa (2000 g)	aluminiziran/emajliran na tretjem nivoju	10	6	40 - 50
Jabolčna pita (1200 + 1200 g)	2 okrogla aluminizirana pekača (premer: 20 cm) na tretjem nivoju	10	6	60 - 70
Drobno pecivo (500 g)	aluminiziran na tretjem nivoju	10	5	30 - 40
Drobno pecivo (500 g)	emajliran na tretjem nivoju	10	5	25 - 35
Biskvit brez maščob (350 g)	1 okrogel pekač (premer: 26 cm) na tretjem nivoju	10	5	30 - 40
Biskvit brez maščob (350 g)	1 okrogel pekač (premer: 26 cm) na tretjem nivoju	10	5	30 - 35
Maslen kolač (1500 g)	aluminiziran/emajliran na tretjem nivoju	-	5	50 - 60 ³⁾
Piščanec, cel (1400 g)	rešetka pečice na tretjem nivoju ⁴⁾	-	7	50 - 60
Sadni kruh (800 g)	aluminiziran/emajliran na tretjem nivoju	20	7	10 - 15
Polnjeno pecivo iz kvašenega testa (1200 g)	aluminiziran na tretjem nivoju	15	6	40 - 50
Polnjeno pecivo iz kvašenega testa (1200 g)	emajliran na tretjem nivoju	15	6	35 - 45
Pica (1000 g)	aluminiziran na tretjem nivoju	10	7	25 - 35
Pica (1000 g)	emajliran na tretjem nivoju	10	7	20 - 30
Skutna pogača (2600 g)	aluminiziran/emajliran na tretjem nivoju	-	5	90 - 100
Švicarska jabolčna torta (1900 g)	aluminiziran/emajliran na tretjem nivoju	15	6 - 7	50 - 60
Božični kolač (2400 g)	aluminiziran/emajliran na tretjem nivoju	15	5	60 - 70 ⁵⁾
Lotarinška špehovka (1000 g)	1 okrogel aluminiziran pekač (premer: 26 cm) na drugem nivoju	15	6 - 7	40 - 50

Jed	Vrsta pekača in nivo rešetke	Čas predgrevanja (minute) ¹⁾	Velikost plamena ²⁾	Čas kuhanja/pečenja (minute)
Lotarinška špehovka (1000 g)	1 okrogel emajliran pekač (premer: 26 cm) na drugem nivoju	15	6 - 7	30 - 40
Kmečki kruh (750 + 750 g)	2 aluminizirana pekača (dolžina: 20 cm) na tretjem nivoju	15	6	50 - 60
Romunska biskvitna torta (600 + 600 g)	2 aluminizirana pekača (dolžina: 25 cm) na tretjem nivoju	10	5	30 - 40
Rulada (500 g)	aluminiziran/emajliran na tretjem nivoju	10	5	20 - 30
Beljakovi poljubčki (400 g)	aluminiziran/emajliran na tretjem nivoju	-	4	45 - 55
Princeske (500 g)	aluminiziran na tretjem nivoju	10	6	30 - 40
Princeske (500 g)	emajliran na tretjem nivoju	10	6	25 - 35
Drobljenec (1500 g)	aluminiziran na tretjem nivoju	15	6 - 7	35 - 45
Drobljenec (1500 g)	emajliran na tretjem nivoju	15	6 - 7	30 - 40
Biskvit (600 g)	aluminiziran na tretjem nivoju	10	5	30 - 40
Biskvit (600 g)	emajliran na tretjem nivoju	10	5	30 - 35
Maslena pogača (600 g)	aluminiziran na tretjem nivoju	15	5 - 6	30 - 40
Maslena pogača (600 g)	emajliran na tretjem nivoju	15	5 - 6	30 - 35

1) Položaj gumba za pečico je enak za predgrevanje in kuhanje.

2) Približna nastavitvev dovoda plina (1 - najnižja višina plinskega ognja 3 mm, 8 - najvišja višina plinskega ognja 7 mm).

3) Ko napravo izklopite, pustite kolač v pečici še 7 minut.

4) Pekač za pecivo položite pod rešetko, na drugi nivo rešetke.

5) Ko napravo izklopite, pustite kolač v pečici še 10 minut.

 Ko pečete pico, obrnite gumb za funkcije pečice v položaj za pico, da boste dosegli najboljše rezultate.

Pečica - Vzdrževanje in čiščenje

 **Opozorilo!** Oglejte si poglavja o varnosti.

- Sprednji del naprave očistite z mehko krpo, namočeno v topli vodi s čistilom.
- Za čiščenje kovinskih površin uporabljajte običajno čistilno sredstvo
- Notranjost pečice očistite po vsaki uporabi. Na ta način lažje odstranite umazanijo, ki se ne more zapeči na površino.

- Trdovratno umazanijo očistite s posebnim čistilom za čiščenje pečice.
- Po vsaki uporabi očistite in posušite vso opremo pečice (z mehko krpo, namočeno v topli vodi s čistilom).
- Če imate teflonsko posodo, je ne čistite z agresivnimi čistili, s predmeti z ostrimi robovi ali v pomivalnem stroju. Uničil bi se teflonski premaz!

Čiščenje vrat pečice

Vrata pečice imajo dve stekleni plošči, ki sta nameščeni ena za drugo. Čiščenje bo lažje, če boste vrata sneli.

⚠ Opozorilo! Če poskušate odstraniti notranjo stekleno ploščo, ko so vrata še na pečici, se lahko vrata zaprejo.

⚠ Opozorilo! Ne čistite vrat pečice, dokler so steklene plošče še tople. Steklo lahko poči.

⚠ Opozorilo! Če so steklene plošče v vratih poškodovane ali opraskane, steklo oslabi in lahko poči. To preprečite tako, da jih zamenjate. Za dodatna navodila se obrnite na servisno službo.

Odstranjevanje vrat pečice in steklenih plošč

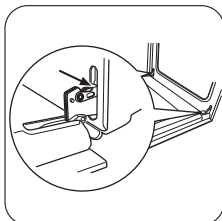

1 Vrata odprite do konca in primite tečajja vrat.

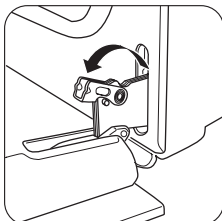

2 Dvignite in zavrtite vzvoda na obeh tečajjih.

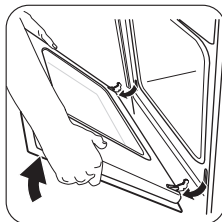

3 Zaprite vrata pečice do prvega položaja odpiranja (do polovice). Potem jih potegnite naprej in snemite s tečajev.

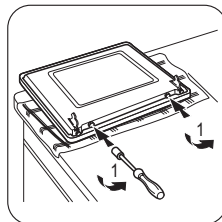

4 Vrata postavite na trdno površino, ki jo zaščitite z mehko krpo. Z izvijačem odstranite vijaka s spodnjega roba vrat.

Pomembno! Vijaka shranite.

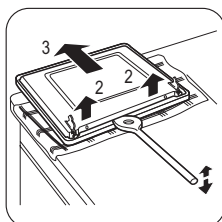

5 Notranja vrata odprite z leseno ali plastično lopatico ali čim podobnim. Držite zunanja vrata in potisnite notranja vrata proti zgornjemu robu vrat.

6 Dvignite notranja vrata.

7 Očistite notranjo stran vrat. Stekleno ploščo očistite z vodo in milom. Previdno jo posušite.

⚠ Opozorilo! Stekleno ploščo očistite samo z vodo in milom. Groba čistila, odstranjevalci madežev in ostri predmeti (na primer noži ali strgala) lahko poškodujejo steklo.

Namestitev vrat pečice in steklene plošče

Ko so vrata očiščena, jih znova namestite. To storite tako, da korake izvedete v nasprotnem vrstnem redu.

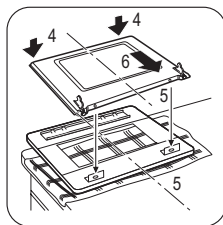

Kaj storite v primeru...

Težava	Možen vzrok	Rešitev
Plamen ugasne takoj po vžigu.	Termočlen ni dovolj segret.	Ko plamen zagori, pridržite gumb še približno deset sekund.
Neenakomerno izgorevanje plina na gorilniku.	Krona gorilnika je zamašena z ostanki hrane.	Prepričajte se, da glavni dotok plina ni blokiran in da v kroni gorilnika ni delcev hrane.
Pečica se ne segreje.	Pečica ni vklopljena.	Vklopite napravo.
Pečica se ne segreje.	Potrebne nastavitve niso nastavljene.	Preverite nastavitve.
Na živilih in stenah pečice se nabirata para in kondenz.	Hrano ste predolgo pustili v pečici.	Po zaključku peke jedi ne puščajte v pečici dlje kot 15-20 minut.

Če napake ne morete odpraviti sami, se obrnite na prodajalca ali na pooblaščen servisni center.

Potrebni podatki za servisni center se nahajajo na ploščici za tehnične navedbe. Ploščica

za tehnične navedbe se nahaja na sprednjem okviru notranjosti pečice.

Priporočamo, da podatke zapišete sem:

Ime modela (MOD.)

Številka izdelka (PNC)

Serijska številka (S.N.)

Namestitev

! **Opozorilo!** Oglejte si poglavja o varnosti.

Namestitev naprave

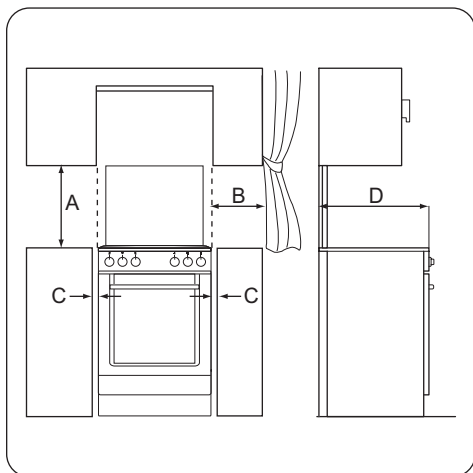

Najmanjše razdalje

Dimenzija	mm
A	690
B	150
C	20

Dimenzija	mm
D	540

Tehnični podatki

Mere	
Višina	850 mm
Širina	500 mm
Globina	535 mm
Kategorija plina	I12H3B/P
Dovod plina	G20 (2H) 20 mbar G30/31 (3B/P) 30/30 mbar

Premeri obvodne cevi

Gorilnik	Ø obroda v 1/100 mm.
Pomožni	29
Srednje hitri	32
Hitri	42
Pečica	44

Plinski gorilniki

GORILNIK	Običajna moč kW	Zmanjšana moč kW	Vrsta plina	Tlak mbar	Premer šobe mm	Uporaba g/h
Pomožni gorilnik	1,00	0,35	Zemeljski plin G20	20	0,70	-
	1,00	0,35	Butan G30	30	0,50	72,71
	0,85	0,31	Propan G31	30	0,50	60,70
Srednje hitri gorilnik	2,00	0,43	Zemeljski plin G20	20	0,96	-
	2,00	0,43	Butan G30	30	0,71	145,43
	1,70	0,38	Propan G31	30	0,71	121,40
Hitri gorilnik	2,60	0,72	Zemeljski plin G20	20	1,13	-
	2,50	0,72	Butan G30	30	0,77	181,78

GORILNIK	Običajna moč kW	Zmanjšana moč kW	Vrsta plina	Tlak mbar	Premer šobe mm	Uporaba g/h
	2,20	0,63	Propan G31	30	0,77	157,11
Pečica	2,70	0,90	Zemeljski plin G20	20	1,20	-
	2,70	0,90	Butan G30	30	0,80	196,33
	2,35	0,78	Propan G31	30	0,80	162,82

Priključek za plin

Skladno z veljavnimi predpisi izberite stalni priključek ali uporabljajte gibke cevi iz nerjavnega jekla. Če uporabljate gibke kovinske cevi, pazite, da ne pridejo v stik s premičnimi deli ali da se ne zmečkajo.

Povezava z gibkimi nekovinskimi cevmi

Če lahko brez težav in povsem nadzirate plinsko napeljavo, lahko uporabite gibko cev. Gibko cev morate trdno pričvrstiti s sponkami. Za namestitev uporabite držalo za cev. Poskrbite, da boste držalo za cev čvrsto pritrdili na tesnilo in nato nadaljujete s priključitvijo plina. Gibka cev je prav nameščena v naslednjih primerih:

- Ko se ne more segreti bolj od sobne temperature ali na višjo temperaturo od 30 °C.
 - Ko ni daljša od 1500 mm.
 - Ko se ne stisne.
 - Ko ni izpostavljena vlečnim silam in ni zavita.
 - Ko ne pride v stik z ostrimi robovi ali vogali.
 - Ko lahko enostavno preverite njeno stanje.
- Za ohranitev gibke cevi morate redno preverjati, da:
- Na njej ni razpok, zarez ali ožganih poškodb - niti na koncih niti na celotni dolžini.
 - Je material primerno prožen in ni otrdel.
 - Pritrditvene objemke niso zarjavele.
 - Ni potekel njen rok uporabe.
- V primeru ene ali več nepravilnosti cevi ne popravljajte, temveč jo zamenjajte.

Pomembno! Po končani namestitvi z milom, nikoli z ognjem, preverite, ali ste povsem zatesnili vse cevne spojke.

Dovod plina na plošči je na zadnji strani upravljalne plošče.

⚠ Opozorilo! Pred priključitvijo plina zaprite glavni ventil za dovod plina.

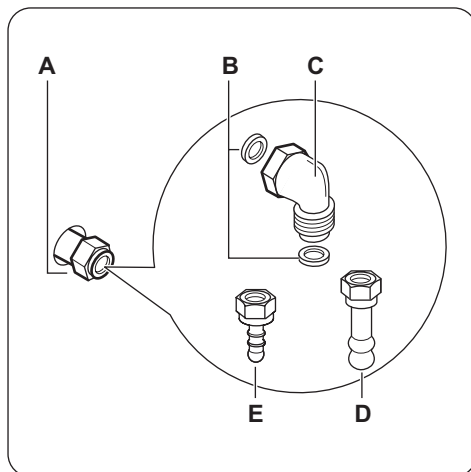

- A) Mesto priključitve plina (samo eno mesto je na voljo za napravo)
- B) Tesnilo
- C) Prilagodljivi priključek
- D) Držalo za cev za zemeljski plin
- E) Držalo za cev za UNP

i Naprava je nastavljena na pogosteje uporabljan plin. Za spremembo nastavitve izberite držalo za cev s seznama. Vedno uporabljajte tesnilo.

Prilagoditev na različne vrste plina

! **Opozorilo!** Prilagoditev na različne vrste plina naj izvrši le pooblaščen oseba.

i Ta naprava je namenjena delovanju na utekočinjen plin.

S pravimi šobami lahko deluje tudi na zemeljski plin.

! **Opozorilo!** Pred menjavo šob se prepričajte, da so gumbi za plin v položaju OFF. Pustite, da se naprava povsem ohladi. Obstaja nevarnost poškodb.

Zamenjava šob

Šobe zamenjajte ob zamenjavi vrste plina.

1. Odstranite podstavke za posodo.
2. Odstranite pokrove in krone gorilnikov.
3. Z natičnim ključem št. 7 odstranite šobe in jih zamenjajte s tistimi, ki so potrebne za vrsto plina, ki ga uporabljate.
4. Dele sestavite v obratnem vrstnem redu.
5. Nalepko za tehnične navedbe (nalepljeno blizu priključne cevi za plin) zamenjajte z nalepko za novo vrsto plina. Ta nalepka je na voljo v embalaži, priloženi napravi.

Če je dovodni tlak plina spremenljiv ali se razlikuje od potrebnega tlaka, morate na priključno cev za plin namestiti primeren regulator tlaka.

Nastavljanje najmanjše moči

Nastavitev najmanjše moči plamena na gorilniku:

1. Prižgite gorilnik.
2. Gumb zavrtite v položaj za najmanjši plamen.
3. Odstranite gumb.
4. S tankim izvijačem nastavite položaj nastavitvenega vijaka (A).

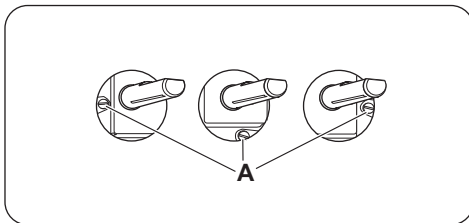

- Če napravo prilagajate z zemeljskega plina na utekočinjen plin, povsem privijte nastavitveni vijak.
- Če napravo prilagajate z utekočinjenega plina na zemeljski plin, odvijte vijak za približno 1/4 obrata.

! **Opozorilo!** Na koncu se še prepričajte, da plamen pri hitrem zasuku gumba iz položaja za največjo moč v položaj za najmanjšo moč ne ugasne.

Zamenjava šob pečice

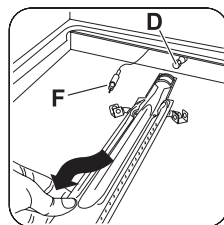
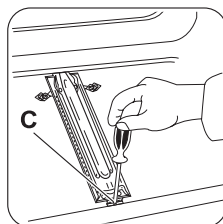
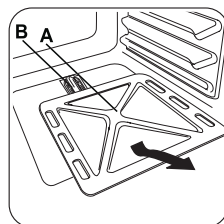

1. Odstranite spodnjo ploščo pečice (A), da bo omogočen dostop do gorilnika pečice (B).
2. Popustite vijak (C), s katerim je pritrjen gorilnik.
3. Gorilnik previdno snemite z nosilca šob (D). Počasi ga premaknite v levo. Poskrbite, da bo puša gorilnika ostala na ustniku

gorilnika. Ne pritiskajte na žico prevodnika termočlena (F).

4. Z natičnim ključem 7 mm popustite šobe (D) in jih odstranite. Zamenjajte jih s potrebnimi.
5. Gorilnik sestavite v obratnem vrstnem redu.
6. Zamenjajte nalepko za vrsto plina v bližini dovoda plina s takšno, ki ustreza novi vrsti plina.

Nastavitev najnižje stopnje moči plinskega gorilnika pečice:

1. Odstranite upravljalni gumb pečice.
2. S tankim izvijačem nastavite nastavitveni vijak (A).

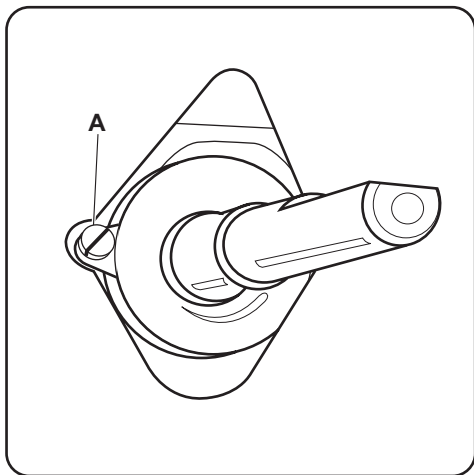

Zamenjava vrste plina	Nastavitev nastavitvenega vijaka
Z zemeljskega plina na utekočinjen plin	Povsem privijte nastavitveni vijak.
Z utekočinjenega plina na zemeljski plin	Popustite nastavitveni vijak za približno 3/4 obrata.

3. Namestite upravljalni gumb pečice.
4. Prižgite gorilnik pečice. Glejte »Pečenje v plinski pečici: Vžig plinskega gorilnika pečice«.
5. Upravljalni gumb pečice nastavite na najvišjo stopnjo in pustite, da se pečica ogreva najmanj 10 minut.
6. Upravljalni gumb pečice obrnite z najvišje na najnižjo stopnjo.

Nadzorujte plamen. Če plamen ugasne, ponovite postopek od točke 1 do 6. Na kroni gorilnika pečice mora goreti majhen, praviplamen plamen.

V primeru neupoštevanja teh varnostnih ukrepov proizvajalec odklanja odgovornost.

Skrb za varstvo okolja

Simbol  na izdelku ali njegovi embalaži označuje, da z izdelkom ni dovoljeno ravnati kot z običajnimi gospodinjstvi odpadki. Izdelek odpeljite na ustrezno zbirno mesto za predelavo električne in elektronske opreme. S pravilnim načinom odstranjevanja izdelka boste pomagali preprečiti morebitne negativne posledice in vplive na okolje in zdravje ljudi, ki bi se lahko pojavile v primeru nepravilnega odstranjevanja izdelka. Za podrobnejše informacije o odstranjevanju in

predelavi izdelka se obrnite na pristojen mestni organ za odstranjevanje odpadkov, komunalno službo ali na trgovino, v kateri ste izdelek kupili.

Embalažni material

Embalažni material je okolju prijazen in ga lahko recikirate. Plastični deli so označeni z mednarodnimi oznakami, kot so PE, PS itd. Embalažni material odložite v posode za ločeno zbiranje odpadkov na krajevnem zbirališču odpadkov.



www.zanussi.com/shop



892944385-C-482012