



Thinking of you
Electrolux



ESI 4610ROX

RO MAȘINĂ DE SPĂLAT VASE	MANUAL DE UTILIZARE	2
RU ПОСУДОМОЕЧНАЯ МАШИНА	ИНСТРУКЦИЯ ПО ЭКСПЛУАТАЦИИ	18
SR MAȘINA ZA PRAÑE POSUBA	УПУТСТВО ЗА УПОТРЕБУ	36
UK ПОСУДОМЙНА МАШИНА	ІНСТРУКЦІЯ	53

CUPRINS

1. INSTRUCȚIUNI PRIVIND SIGURANȚA	3
2. DESCRIEREA PRODUSULUI	4
3. PANOUL DE COMANDĂ	5
4. PROGRAME	7
5. OPȚIUNI	8
6. ÎNAINTE DE PRIMA UTILIZARE	9
7. UTILIZAREA ZILNICĂ	11
8. INFORMAȚII ȘI SFATURI	13
9. ÎNGRIJIREA ȘI CURĂȚAREA	14
10. DEPANARE	15
11. INFORMAȚII TEHNICE	16

NE GÂNDIM LA DUMNEAVOASTRĂ

Vă mulțumim că ați achiziționat un aparat Electrolux. Ați ales un produs care include decenii de experiență profesională și de inovație. Ingenios și stilat, a fost conceput special pentru dumneavoastră. Pentru ca oricând îl utilizați puteți fi siguri de aceleași rezultate extraordinare.

Bine ați venit la Electrolux.

Vizați website-ul la:



Aici găsiți sfaturi privind utilizarea, broșuri, informații care vă ajută la rezolvarea unor probleme apărute și informații despre service:

www.electrolux.com



Înregistrați-vă produsul pentru a beneficia de servicii mai bune:

www.electrolux.com/productregistration



Cumpărați accesorii, consumabile și piese de schimb originale pentru aparatul dvs.:

www.electrolux.com/shop

SERVICIUL DE RELAȚII CU CLIEȚII ȘI SERVICE

Vă recomandăm utilizarea pieselor de schimb originale.

Atunci când contactați unitatea de Service, asigurați-vă că aveți disponibile următoarele informații.

Informațiile pot fi găsite pe plăcuța cu datele tehnice. Model, PNC, Număr de serie.



Avertisment / Atenție-Informații privind siguranța.



Informații și recomandări generale



Informații cu privire la mediul înconjurător

Ne rezervăm dreptul asupra efectuării de modificări.

1. INSTRUCȚIUNI PRIVIND SIGURANȚA

Înainte de instalarea și de utilizarea aparatului, citiți cu atenție instrucțiunile furnizate. Producătorul nu este responsabil dacă instalarea și utilizarea incorectă a aparatului provoacă răni și daune. Păstrați întotdeauna instrucțiunile împreună cu aparatul pentru referință ulterioară.

1.1 Siguranța copiilor și a persoanelor vulnerabile



AVERTIZARE

Risc de sufocare, vătămare sau invaliditate permanentă.

- Nu permiteți utilizarea aparatului de către copii și persoane cu capacități fizice, senzoriale și mentale reduse sau lipsite de experiență și cunoștințe. Aceste persoane trebuie să fie supravegheate sau instruite în legătură cu folosirea aparatului de către o persoană răspunzătoare pentru siguranța lor.
- Nu lăsați copiii să se joace cu aparatul.
- Nu lăsați la îndemâna copiilor ambalajul produsului.
- Nu lăsați detergenții la îndemâna copiilor.
- Nu lăsați copii și animalele să se apropie de ușa aparatului când aceasta este deschisă.

1.2 Instalarea

- Îndepărtați toate ambalajele.
- Dacă aparatul este deteriorat, nu îl instalați sau utilizați.
- Nu instalați sau utilizați aparatul într-un loc în care temperatura este sub 0 °C.
- Respectați instrucțiunile de instalare furnizate împreună cu aparatul.
- Asigurați-vă că aparatul este instalat sub structuri sigure și adiacent acestora.

Conexiunea la rețeaua electrică



AVERTIZARE

Risc de incendii și de electrocutare.

- Aparatul trebuie legat la împământare.
- Verificați dacă informațiile de natură electrică, specificate pe plăcuța cu datele tehnice, corespund sursei de tensiune. Dacă nu, contactați un electrician.
- Folosiți întotdeauna o priză cu protecție la electrocutare corect instalată.

- Nu folosiți prize multiple și cabluri prelungitoare.
- Procedați cu atenție pentru a nu deteriora ștecherul și cablul de alimentare electrică. Dacă este necesar, cablul de alimentare trebuie înlocuit numai de către Centrul local de Service.
- Introduceți ștecherul în priză numai după încheierea procedurii de instalare. Asigurați-vă că priza poate fi accesată după instalare.
- Nu trageți de cablul de alimentare pentru a scoate din priză aparatul. Trageți întotdeauna de ștecher.
- Nu atingeți cablul de alimentare sau ștecherul cu mâinile ude.
- Acest aparat este conform cu Directivile C.E.E.

Racordarea la apă

- Procedați cu atenție pentru a nu deteriora furtunurile de apă.
- Înainte de a conecta aparatul la țevi noi sau la țevi care nu au mai fost folosite de mult, lăsați apa să curgă până când este curată.
- La prima utilizare a aparatului, asigurați-vă că nu există nicio pierdere de apă.
- Furtunul de alimentare cu apă este prevăzut cu o supapă de siguranță și o teacă cu un cablu de alimentare interior.

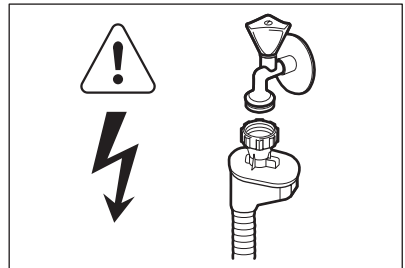

AVERTIZARE

Tensiune periculoasă.

- Dacă furtunul de alimentare cu apă este deteriorat, deconectați imediat ștecherul din priză. Pentru a înlocui furtunul de alimentare cu apă contactați centrul de service.

1.3 Utilizarea

- Acest aparat este conceput pentru o utilizare casnică și la aplicații similare, cum ar fi:

- În bucătăriile pentru personal din magazine, birouri și alte medii de lucru
- Ferme
- De către clienții din hoteluri, moteluri și alte medii de tip rezidențial
- Unități de cazare cu micul dejun inclus.

**AVERTIZARE**

Pericol de vătămare, arsuri, electrocutare sau incendiu.

- Nu modificați specificațiile acestui aparat.
- Puneți cuțitele și tacâmurile cu vârful ascuțit în coșul pentru tacâmuri cu vârful în jos sau în poziție orizontală.
- Nu țineți deschisă ușa aparatului fără supraveghere, pentru a preveni căderea pe aceasta.
- Nu vă așezați și nu vă urcați pe ușa deschisă.
- Detergenții pentru mașina de spălat vase sunt periculoși. Respectați instrucțiunile de siguranță de pe ambalajul detergentului.
- Nu beți și nu vă jucați cu apa din aparat.
- Nu scoateți vasele din aparat înainte de finalizarea programului. Este posibil ca pe vase să fie detergent.

- Aparatul poate genera abur fierbinte dacă deschideți ușa în timpul desfășurării unui program.
- Produsele inflamabile sau obiectele umezite cu produse inflamabile nu trebuie introduse în aparat, nici puse adiacent sau deasupra acestuia.
- Nu folosiți apă pulverizată și abur pentru curățarea aparatului.

1.4 Becul interior

Pentru înlocuirea becului interior, contactați centrul de service.

1.5 Aruncarea la gunoi**AVERTIZARE**

Risc de rănire sau de sufocare.

- Deconectați aparatul de la sursa de alimentare.
- Tăiați cablul electric și îndepărtați-l.
- Scoateți dispozitivul de blocare a ușii pentru a preveni închiderea copiilor sau a animalelor de companie în aparat.

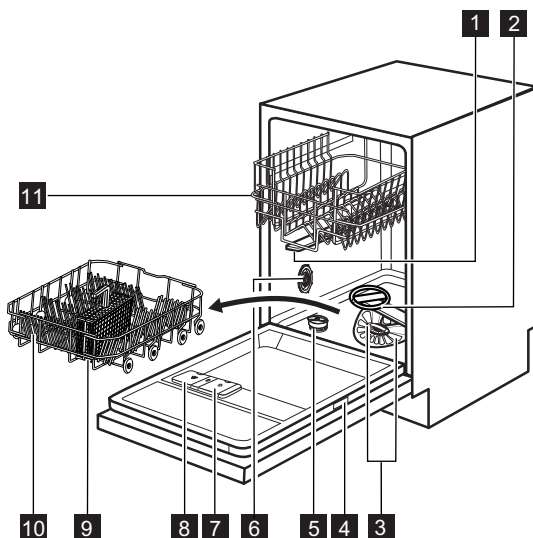
2. DESCRIEREA PRODUSULUI

1 Braț stropitor superior

2 Braț stropitor inferior

- 3** Filtră
- 4** Plăcuță cu date tehnice
- 5** Rezervor pentru sare
- 6** Disc pentru măsurarea durtății apei
- 7** Dozator pentru agentul de clătire
- 8** Dozator pentru detergent
- 9** Coș pentru tacâmuri

- 10** Coș inferior
- 11** Coș superior



Mașina de spălat vase este echipată cu un bec interior care se aprinde când se deschide ușa și se stinge când aceasta se închide.



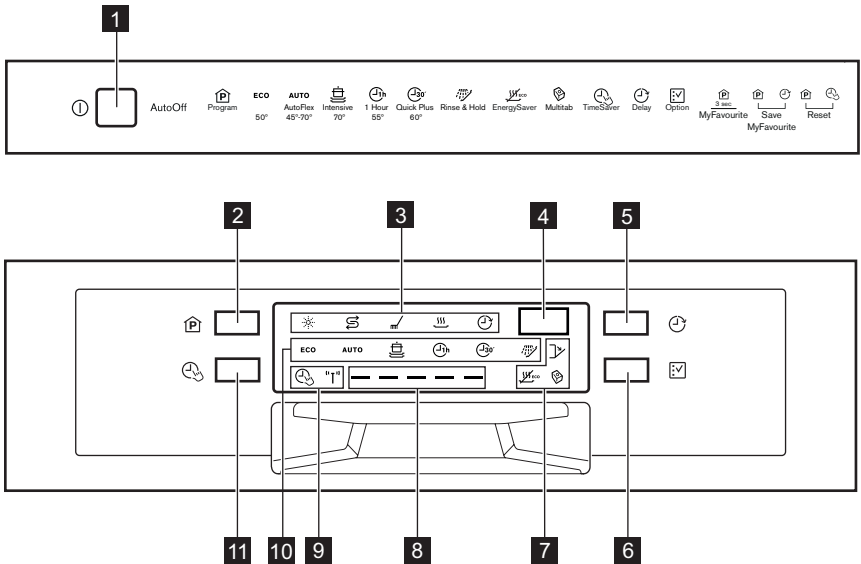



3. PANOUL DE COMANDĂ



- 1** Buton pornire/oprire
- 2** Buton **Program**
- 3** Indicatoare luminoase
- 4** Afișaj
- 5** Buton **Delay**
- 6** Buton **Option**

- 7** Indicatoare luminoase
- 8** Bară de programe
- 9** Indicatoare luminoase
- 10** Indicatoarele programelor
- 11** Buton **TimeSaver**



Indicatoare luminoase	Descriere
	Indicator agent clătire. Acesta este întotdeauna oprit în timpul funcționării unui program.
	Indicator pentru sare. Acesta este întotdeauna oprit în timpul funcționării unui program.
	Indicatorul fazei de spălare. Se aprinde în timpul fazei de spălare și a fazei de clătire.

Indicatoare luminoase	Descriere
	Indicatorul fazei de uscare. Se aprinde în momentul derulării fazei de uscare.
	Indicatorul Delay.
	Indicatorul Ușă. Se aprinde în momentul în care ușa aparatului este deschisă sau nu este închisă corect.
	Indicatorul Multitab.
	Indicatorul EnergySaver.
"T"	Indicatorul senzorului de turbiditate. Acesta se aprinde când senzorul pentru programul AUTO funcționează. În timpul funcționării senzorului, doar indicatorul aferent este aprins. Toți ceilalți indicatori, afișajul și bara de programe se sting. Acestea se aprind din nou când indicatorul senzorului de turbiditate se stinge.
	Indicatorul TimeSaver.



3.1 Bară de programe

Bara de programe afișează informații legate de program și de opțiunea TimeSaver.





Pornirea și desfășurarea programului

	Când programul pornește, cele 2 segmente laterale ale barei de programe se aprind intermitent.
	În timp ce programul este în desfășurare, segmentele din mijloc se aprind cu lumină fixă, în timp ce cele 2 segmente laterale continuă să se aprindă intermitent.
	Dacă programul este finalizat, toate segmentele se aprind cu lumină fixă.

Bara de programe și opțiunea TimeSaver



	Când setați un program, acest lucru este aplicabil pentru opțiunea TimeSaver, toate segmentele barei de programe se aprind cu lumină fixă.
	Când setați opțiunea TimeSaver, doar segmentul din mijloc rămâne aprins cu lumină fixă.



4. PROGRAME

Program	Grad de murdărire Tip încărcătură	Fazele programului	Opțiuni
ECO ¹⁾	Nivel mediu de murdărire Vase din porțelan și tacâmuri	Prespălare Spălare la 50 °C Clătiri Uscare	TimeSaver EnergySaver
AUTO ²⁾	Toate Vase din porțelan, tacâmuri, oale și cratițe	Prespălare Spălare de la 45 °C până la 70 °C Clătiri Uscare	EnergySaver
 ³⁾	Nivel ridicat de murdărire Vase din porțelan, tacâmuri, oale și cratițe	Prespălare Spălare la 70 °C Clătiri Uscare	TimeSaver EnergySaver
	Nivel mediu de murdărire Vase din porțelan și tacâmuri	Spălare la 55 °C Clătiri	
 ⁴⁾	Murdărire recentă Vase din porțelan și tacâmuri	Spălare la 60 °C Clătire	
 ⁵⁾	Toate	Prespălare	

- 1) Cu ajutorul acestui program, aveți cea mai eficientă utilizare a apei și cel mai eficient consum energetic pentru vasele din porțelan și tacâmurile cu un nivel mediu de murdărire. (Acesta este programul standard omologat la institutele de testare).
- 2) Aparatul detectează gradul de murdărire și cantitatea articolelor din coșuri. Acesta reglează automat temperatura și cantitatea apei, consumul de energie și durata programului.
- 3) Acest program are o fază de clătire la temperatură înaltă pentru rezultate mai bune din punct de vedere al igienei. În timpul etapei de clătire, temperatura se menține la 70 °C pentru cel puțin 10 minute.
- 4) Cu ajutorul acestui program, puteți spăla o încărcătură cu murdărire recentă. Oferă rezultate de spălare bune într-un timp scurt.
- 5) Utilizați acest program pentru a clăti vasele rapid. Acest lucru previne aderarea resturilor alimentare la vase și degajarea unor mirosuri neplăcute din aparat.
Nu utilizați detergent în cadrul acestui program.

Valori de consum

Program ¹⁾	Durata (min)	Consum de energie (kWh)	Consum de apă (l)
ECO	189	0.79	8.5
AUTO	40 - 150	0.5 - 1.1	6 - 11
	130 - 150	1.1 - 1.2	10 - 11
	40 - 50	0.9 - 1.0	9 - 10

Program ¹⁾	Durata (min)	Consum de energie (kWh)	Consum de apă (l)
 30'	30	0.8	7
	14	0.1	3

1) Presiunea și temperatura apei, variațiile curentului electric, opțiunile selectate și cantitatea de vase pot modifica valorile.

Informații pentru institutele de testare

Pentru a beneficia de toate informațiile necesare pentru performanța testului, trimiteți un e-mail la adresa:

info.test@dishwasher-production.com

Scrieți codul numeric al produsului (PNC) indicat pe plăcuța cu datele tehnice.

5. OPȚIUNI



Activați sau dezactivați opțiunile înainte de începerea unui program. Nu puteți activa sau dezactiva opțiunile când programul este în curs de desfășurare.



La setarea uneia sau a mai multor opțiuni, verificați dacă indicatoarele corespunzătoare se aprind anterior pornirii programului.

5.1 TimeSaver

Această opțiune mărește presiunea și temperatura apei. Fazele de spălare și uscare sunt mai scurte. Reducerea totală a duratei programului este de aproximativ 50%.

Rezultatele la spălarea sunt aceleași ca în cazul duratei obișnuite a programului. Rezultatele uscării pot fi mai slabe.

Activarea opțiunii TimeSaver

1. Apăsați **TimeSaver**. Indicatorul aferent și bara de programe se aprind. Pe afișaj puteți observa actualizarea duratei programului.
 - Dacă opțiunea nu este aplicabilă programului, indicatorul aferent se aprinde intermitent rapid de 3 ori, după care se stinge. Bara de programe nu se aprinde.

5.2 Multitab

Activați această opțiune doar când utilizați tablete de detergent combinat.

Opțiunea dezactivează automat utilizarea agentului de clătire și a sării. Indicatoarele aferente rămân stinse.

Durata programului poate crește.

Activarea opțiunii Multitab

1. Apăsați butonul pornit/oprit pentru a porni aparatul.
2. Apăsați **Option**, până când se aprinde indicatorul Multitab.

Opțiunea rămâne activă până când o dezactivați. Apăsați **Option**, până când se stinge indicatorul Multitab.

Dacă nu mai utilizați tablete de detergent combinat, înainte de a începe să utilizați separat detergent, agent de clătire și sare pentru mașina de spălat vase, efectuați următoarele operațiuni:

1. Dezactivați opțiunea Multitab.
2. Reglați dedurizatorul de apă la nivel maxim.
3. Asigurați-vă că rezervorul pentru sare și dozatorul pentru agentul de clătire sunt pline.
4. Porniți cel mai scurt program cu o fază de clătire, fără detergent și fără vase.
5. Reglați dedurizatorul de apă în funcție de duritatea apei din zona în care vă aflați.
6. Reglați cantitatea de agent de clătire.

5.3 EnergySaver

Această opțiune reduce temperatura în timpul ultimei faze de clătire.

Utilizarea acestei opțiuni scade consumul de energie (cu până la 25%) și durata programului. Vasele pot fi ude la terminarea programului.

Activarea opțiunii EnergySaver

1. Apăsăți **Option**, până când se aprinde indicatorul EnergySaver. Pe afișaj puteți observa actualizarea duratei programului.
 - Dacă opțiunea nu se poate aplica la program, indicatorul corespunzător nu se aprinde.

5.4 MyFavourite

Cu această opțiune puteți seta și memora programul utilizat cel mai frecvent.



Puteți memora câte 1 program pe rând. O setare nouă o anulează pe cea anterioară.

Memorarea unui program

1. Apăsăți butonul pornit/oprit pentru a porni aparatul.
2. Setăți programul pe care doriți să-l memorați. De asemenea, puteți seta opțiunile disponibile împreună cu programul. Nu puteți memora opțiunile Multitab și Delay.
3. Apăsăți lung, în același timp, **Program** și **Delay**, până când bara de program se aprinde intermitent rapid.

Modul de setare a programului MyFavourite

1. Apăsăți lung **Program** până când se aprind indicatoarele și opțiunile asociate programului MyFavourite
 - Afișajul indică durata programului.

5.5 Semnalele acustice

Semnalele acustice funcționează când aparatul are o defecțiune. Aceste semnale acustice nu pot fi dezactivate.

Există și un semnal acustic care funcționează la terminarea programului. Implicit, acest semnal acustic este oprit, dar îl puteți activa.

Activarea semnalului acustic pentru încheierea programului

1. Apăsăți butonul pornit/oprit pentru a porni aparatul.
2. Țineți apăsat simultan **Program** și **TimeSaver** câteva secunde.
3. Țineți apăsat simultan **Delay** și **Option** până când indicatoarele și încep să se aprindă intermitent.
4. Apăsăți **Delay**.
 - Indicatoarele și se sting.
 - Indicatorul continuă să se aprindă intermitent.
 - Afișajul indică setarea curentă.

	Semnal acustic activat
--	------------------------

	Semnal acustic dezactivat
--	---------------------------

5. Apăsăți **Delay** pentru a modifica setarea.
6. Apăsăți butonul pornit/oprit pentru a dezactiva aparatul și a confirma setarea.

6. ÎNAINTE DE PRIMA UTILIZARE

1. Verificați dacă nivelul de setare al dedurizatorului de apă corespunde duriității apei din zona în care vă aflați. Dacă este necesar, reglați dedurizatorul de apă. Pentru a afla duriitatea apei din zona în care vă aflați, adresați-vă companiei de furnizare a apei.
2. Umpleți rezervorul pentru sare.
3. Umpleți rezervorul pentru agentul de clătire.
4. Deschideți robinetul de apă.
5. În aparat pot rămâne reziduuri de la spălarea. Porniți un program pentru a le elimina. Nu folosiți detergent și nu încărcați coșurile.



Dacă utilizați tablete de detergent combinat, activați opțiunea Multitab.

6.1 Reglarea dispozitivului de dedurizare a apei

Duritate apă			Reglare dedurizator de apă		
Grade germane (°dH)	Grade franțuzești (°fH)	mmol/l	Grade Clarke	Manual	Electronic
51 - 70	91 - 125	9.1 - 12.5	64 - 88	2 1)	10
43 - 50	76 - 90	7.6 - 9.0	53 - 63	2 1)	9
37 - 42	65 - 75	6.5 - 7.5	46 - 52	2 1)	8
29 - 36	51 - 64	5.1 - 6.4	36 - 45	2 1)	7
23 - 28	40 - 50	4.0 - 5.0	28 - 35	2 1)	6
19 - 22	33 - 39	3.3 - 3.9	23 - 27	2 1)	5 1)
15 - 18	26 - 32	2.6 - 3.2	18 - 22	1	4
11 - 14	19 - 25	1.9 - 2.5	13 - 17	1	3
4 - 10	7 - 18	0.7 - 1.8	5 - 12	1	2
< 4	< 7	< 0.7	< 5	1 2)	1 2)

1) Poziția din fabricație.

2) Nu utilizați sare la acest nivel.







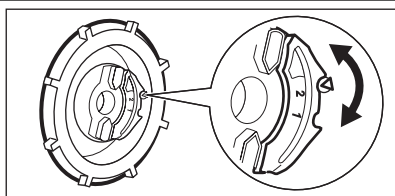

Trebuie să reglați dedurizatorul de apă manual și electronic.

Setarea manuală



Rotiți discul pentru duritatea apei pe poziția 1 sau 2.

Reglarea electronică

1. Apăsați butonul pornit/oprit pentru a porni aparatul.
 2. Țineți apăsată simultan **Program** și **TimeSaver** câteva secunde.
 3. Țineți apăsată simultan **Delay** și **Option** până când indicatoarele ,  și  încep să se aprindă intermitent.
 4. Apăsați **Program**.
 - Indicatoarele  și  se sting.
 5. Apăsați în mod repetat **Program** pentru a modifica setarea.
 6. Apăsați butonul pornit/oprit pentru a dezactiva aparatul și a confirma setarea.
- Indicatorul  continuă să se aprindă intermitent.
 - Afișajul indică setarea curentă a programului de dedurizare a apei. De exemplu **S L** = nivelul 5.

6.2 Umplerea rezervorului pentru sare

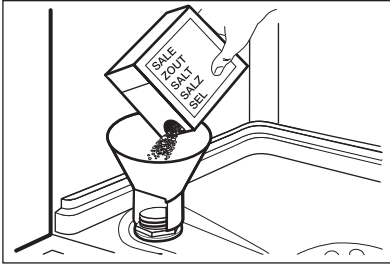

1. Rotiți capacul la stânga pentru a deschide rezervorul pentru sare.
2. Introduceți 1 litru de apă în rezervorul pentru sare (numai la prima utilizare).
3. Umpleți rezervorul pentru sare, folosind sare pentru mașina de spălat vase.
4. Înlăturați sarea din jurul orificiului rezervorului pentru sare.
5. Pentru a închide rezervorul pentru sare rotiți capacul la dreapta.

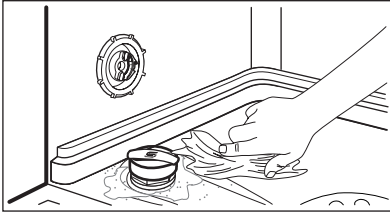

ATENȚIE

În timpul umplerii rezervorului pentru sare, este posibil ca din acesta să se reverse apă și sare. Pericol de coroziune. Pentru a preveni acest lucru, după ce umpleți rezervorul pentru sare, porniți un program.

6.3 Umplerea dozatorului pentru agent de clătire

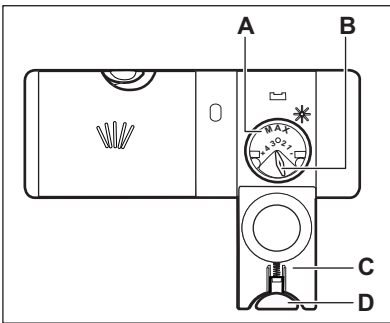

1. Apăsăți butonul de eliberare (D) pentru a deschide capacul (C).
2. Umpleți dozatorul pentru agent de clătire (A), fără să depășiți marcajul „max”.
3. Pentru a evita formarea excesivă de spumă curățați agentul de clătire vărsat pe alături cu o lavetă absorbantă.
4. Închideți capacul. Verificați dacă butonul de eliberare se blochează în poziție.



Puteți roti selectorul cantității eliberate (B) între poziția 1 (cea mai mică cantitate) și poziția 4 (cea mai mare cantitate).

7. UTILIZAREA ZILNICĂ

1. Deschideți robinetul de apă.
2. Apăsăți butonul de pornit/oprit pentru a porni aparatul.
 - Dacă indicatorul pentru sare este aprins, umpleți rezervorul de sare.
 - Dacă indicatorul pentru agent de clătire este aprins, umpleți dozatorul pentru agentul de clătire.
3. Încărcați coșurile.
4. Adăugați detergent.
5. Selectați și porniți programul corect pentru timpul de încălzură și gradul de murdărie.

7.1 Utilizarea detergentului

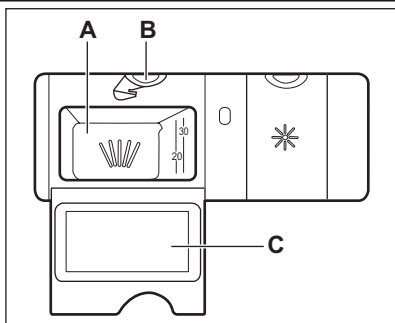

1. Apăsăți butonul de eliberare (**B**) pentru a deschide capacul (**C**).
2. Puneți detergent în compartimentul (**A**).
3. Dacă programul are o fază de prespălare, puneți o cantitate redusă de detergent pe partea interioară a ușii aparatului.
4. Dacă folosiți tablete de detergent, puneți tableta în compartimentul (**A**).
5. Închideți capacul. Verificați dacă butonul de eliberare se blochează în poziție.

7.2 Setarea și pornirea unui program

Funcția Auto Off

Pentru reducerea consumului electric, această funcție dezactivează automat aparatul după câteva minute dacă:

- Nu ați închis ușa pentru a porni programul.
- Programul s-a încheiat.

Pornirea unui program fără întârziere

1. Deschideți robinetul de apă.
2. Apăsăți butonul pornit/oprit pentru a porni aparatul. Se aprinde indicatorul și durata programului setat ultima dată.
3. Pentru a seta un program, țineți ușa aparatului întredeschisă.
4. Setati un program.
 - Dacă doriți să activați ultimul program utilizat, închideți ușa aparatului.
 - Dacă doriți să setați programul MyFavourite, țineți apăsat **Program** până când indicatoarele aferente programului și opțiunilor MyFavourite se aprind.
 - Dacă doriți să setați un program diferit, apăsați **Program** în mod repetat până când se aprinde indicatorul programului pe care doriți să-l setați. De asemenea, puteți seta opțiunile disponibile. Afișajul indică durata programului.

5. Închideți ușa aparatului pentru a porni programul.
 - Indicatorul fazei de spălare se aprinde.
 - Durata programului începe să scadă în trepte de câte 1 minut.

Pornirea unui program cu întârziere

1. Setati programul.
2. Apăsăți **Delay** în mod repetat, până când afișajul indică durata de întârziere pe care doriți să o setați (de la 1 la 24 de ore). Indicatorul Delay se aprinde.
 - Numărătoarea inversă începe automat. Când numărătoarea inversă se încheie, programul pornește.

Deschiderea ușii în timpul funcționării aparatului

Dacă deschideți ușa, aparatul se oprește. Când închideți ușa, aparatul va continua de la momentul întreruperii.

Anularea pornirii cu întârziere în timpul derulării numărătoarei inverse

1. Deschideți ușa aparatului.
2. Țineți apăsat simultan **Program** și **TimeSaver** până când apare durata programului setat.
3. Închideți ușa aparatului pentru a porni programul.



Prin anularea pornirii cu întârziere se anulează și opțiunile setate (cu excepția Multitab). Nu uitați ca, înainte de a închide ușa aparatului, să setați din nou opțiunile.

Anularea programului

1. Deschideți ușa aparatului.
2. Țineți apăsat simultan **Program** și **TimeSaver** câteva secunde.



Înainte de a porni un nou program, verificați dacă există detergent în dozatorul pentru detergent.

La terminarea programului

Afișajul indică 0:00.

Toate segmentele barei de programe sunt aprinse cu lumină fixă.

1. Apăsăți butonul pornit/oprit sau așteptați ca funcția Auto Off să dezactiveze automat aparatul.

2. Închideți robinetul de apă.

Atenție

- Lăsați vasele să se răcească înainte de a le scoate din aparat. Vasele fierbinți se pot deteriora ușor.
- Mai întâi, goliți coșul inferior și apoi pe cel superior.
- Pe părțile laterale și pe ușa aparatului poate fi apă. Oțelul inoxidabil se răcește mult mai repede decât vasele.

8. INFORMAȚII ȘI SFATURI

8.1 Dedurizatorul de apă

Apa dură conține o cantitate mare de minerale care poate cauza deteriorarea aparatului și rezultate de spălare nesatisfăcătoare. Dedurizatorul de apă neutralizează aceste minerale. Sarea pentru mașina de spălat vase menține dedurizatorul de apă curat și în stare bună. Este important ca dedurizatorul să fie setat la nivelul potrivit. Astfel, dedurizatorul de apă utilizează cantitatea corectă de apă și sare pentru mașina de spălat vase.

8.2 Utilizarea sării, agentului de clătire și a detergentului

- Utilizați numai sare, agent de clătire și detergent pentru mașini de spălat vase. Alte produse pot duce la deteriorarea aparatului.
- În timpul ultimei faze de clătire agentul de clătire ajută la uscarea vaselor fără apariția de dungi și pete.
- Tabletele combinate conțin detergent, agent de clătire și alți agenți. Asigurați-vă că aceste tablete pot fi utilizate pentru valoarea duriții apei din zona în care vă aflați. Consultați instrucțiunile de pe ambalajul produselor.

Dacă doriți să utilizați aceste tablete indiferent de valoarea duriții apei, trebuie să folosiți și sare pentru mașina de spălat vase. Mai întâi activați opțiunea Multitab, apoi reglați dedurizatorul de apă în funcție de durițea apei din zona în care vă aflați și adăugați sare pentru mașina de spălat vase.

- Tabletele de detergent nu se dizolvă complet în timpul programelor scurte. Pentru prevenirea apariției reziduurilor de detergent pe ve-

selă, recomandăm utilizarea tabletelor în programele lungi.



Nu utilizați mai mult decât cantitatea corectă de detergent. Consultați instrucțiunile de pe ambalajul detergentului.

8.3 Încărcarea coșurilor



Pentru exemple de încărcare a coșurilor, consultați pliantul inclus.

- Utilizați aparatul doar pentru obiecte care pot fi spălate în mașina de spălat vase.
- Nu introduceți în aparat obiecte din lemn, corn, porțelan, aluminiu, cositor și cupru.
- Nu introduceți articole care pot absorbi apa (bureți, cârpe menajere).
- Îndepărtați resturile de alimente de pe vase.
- Pentru a elimina cu ușurință resturile de mâncare arsă, înmuiați oalele și tigăile în apă înainte de a le introduce în aparat.
- Puneți obiectele concave (cești, paharele și tigăile) cu gura în jos.
- Asigurați-vă că tacâmurile și vasele nu aderă unul la altul. Puneți lingurile printre alte tacâmurii.
- Asigurați-vă că paharele nu ating alte pahare.
- Puneți obiectele mici în coșul pentru tacâmurii.
- Puneți obiectele ușoare în coșul superior. Asigurați-vă că obiectele nu se mișcă.
- Asigurați-vă că brațele stropitoare se pot mișca liber înainte să porniți un program.

8.4 Anterior pornirii unui program

Verificați dacă:

- Filtrele sunt curate și corect instalate.
- Brațele stropitoare nu sunt înfundate.
- Poziția articolelor în coșuri este corectă.
- Programul corespunde tipului de încărcătură și gradului de murdărie.
- Este utilizată cantitatea corectă de detergent.
- Există suficientă sare pentru mașina de spălat vase și agent de clătire (dacă nu utilizați tablete de detergent combinate).
- Capacul rezervorului pentru sare este strâns.

9. ÎNGRIJIREA ȘI CURĂȚAREA



AVERTIZARE

Înainte de a curăța aparatul, deconectați-l și scoateți ștecherul din priză.



Filtrele murdare și brațele stropitoare înfundate reduc rezultatele de spălare. Efectuați verificarea periodică și, dacă este necesar, curățați-le.

9.1 Curățarea filtrelor

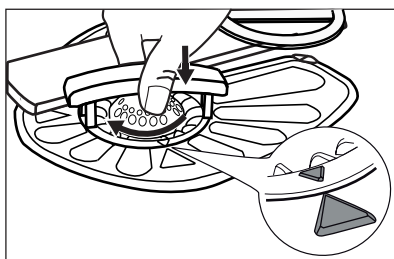
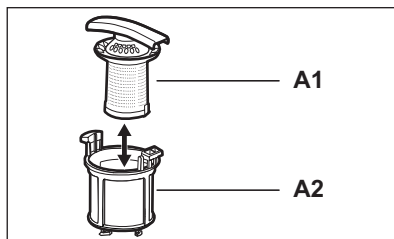
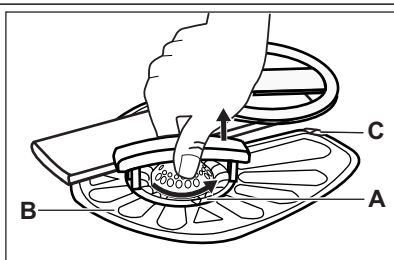

1. Rotiți filtrul (A) în sens anti-orar și extrageți-l.
2. Pentru a dezasambla filtrul (A), separați (A1) și (A2).
3. Extrageți filtrul (B).
4. Spălați filtrele cu apă.
5. Repuneți filtrul (B) în poziția inițială. Asigurați-vă că este fixat corect, sub cele două ghidaje (C).
6. Asamblați filtrul (A) și repuneți-l pe poziție, în filtrul (B). Rotiți-l în sens orar până la blocare.



O poziționare incorectă a filtrelor poate determina o spălare insuficientă și deteriorarea echipamentului.

9.2 Curățarea brațelor stropitoare

Nu demontați brațele stropitoare. Dacă orificiile din brațele stropitoare sunt înfundate, înlăturați resturile de murdărie cu un obiect ascuțit subțire.

9.3 Curățarea exterioară

Curățați aparatul cu o cârpă moale umedă. Utilizați numai detergenți neutri. Nu folosiți produse abrazive, bureți abrazivi sau solvenți.

10. DEPANARE

Aparatul nu pornește, sau se oprește în timpul funcționării.

Înainte de a contacta centrul de service, consultați informațiile următoare pentru o a găsi o soluție la problema dvs.

În cazul unor probleme, afișajul indică un cod de alarmă:

- **,10** - Aparatul nu se umple cu apă.

- **,20** - Aparatul nu evacuează apa.
- **,30** - Dispozitivul anti-inundație este pornit.



AVERTIZARE

Dezactivați aparatul înainte de a realiza verificările.

Problemă	Soluție posibilă
Nu puteți activa aparatul.	Verificați dacă ștecherul este introdus în priză.
	Verificați dacă există o siguranță arsă în tabloul de siguranțe.
Programul nu pornește.	Verificați dacă ușa aparatului este închisă.
	Dacă este setată pornirea cu întârziere, anulați setarea sau așteptați terminarea numărării inverse.
Aparatul nu se alimentează cu apă.	Verificați dacă robinetul de apă este deschis.
	Verificați dacă presiunea de la alimentarea cu apă nu este prea mică. Pentru această informație, contactați compania locală de furnizare a apei.
	Verificați dacă robinetul de apă nu este înfundat.
	Verificați dacă filtrul de la furtunul de alimentare cu apă nu este înfundat.
	Verificați dacă furtunul de alimentare cu apă nu este îndoit sau răsucit.
Aparatul nu evacuează apa.	Verificați dacă bateria chiuvetei nu este înfundată.
	Verificați dacă furtunul de evacuare nu este îndoit sau răsucit.
Dispozitivul anti-inundație este pornit.	Închideți robinetul de apă și adresați-vă centrului de service.

După terminarea verificărilor, activați aparatul. Programul continuă din punctul în care a fost întrerupt.

Dacă problema apare din nou, contactați centrul de service.

Dacă afișajul prezintă alte coduri de eroare, contactați centrul de service.

10.1 Dacă rezultatele procesului de spălare și uscare nu sunt satisfăcătoare

Dăre de culoare albă sau pelicule albastrii pe pahare și vase

- Cantitatea de agent de clătire eliberată este prea mare. Reglați selectorul de agent de clătire pe un nivel mai redus.
- Cantitatea de detergent este prea mare.

Pete și picături de apă uscate pe pahare și vase.

- Cantitatea de agent de clătire eliberată este insuficientă. Reglați selectorul de agent de clătire pe un nivel mai ridicat.
- Problema poate fi calitatea detergentului.

Vasele sunt umede

- Programul nu are fază de uscare sau temperatura fazei de uscare este mai redusă.
- Dozatorul pentru agent de clătire este gol.
- Problema poate fi calitatea agentului de clătire.
- Problema poate fi calitatea tabletelor de detergent combinat. Încercați o altă marcă sau activați dozatorul de agent de clătire și folosiți agent de clătire împreună cu tabletele de detergent combinat.









Pentru alte cauze posibile consultați capitolul "INFORMAȚII ȘI SFATURI".

10.2 Activarea dozatorului pentru agent de clătire

Activarea dozatorului pentru agent de clătire poate fi efectuată numai când opțiunea Multitab este activată.

1. Apăsăți butonul pornit/oprit pentru a porni aparatul.

2. Țineți apăsat simultan **Program** și **TimeSaver** câteva secunde.
3. Țineți apăsat simultan **Delay** și **Option** până când indicatoarele ,  și  încep să se aprindă intermitent.
4. Apăsăți **TimeSaver**.
 - Indicatoarele  și  se sting.
 - Indicatorul  continuă să se aprindă intermitent.
 - Afișajul indică setarea curentă.

	Dozator pentru agent de clătire oprit
---	---------------------------------------

	Dozator pentru agent de clătire pornit
---	--

5. Apăsăți **TimeSaver** pentru a modifica setarea.
6. Apăsăți butonul pornit/oprit pentru a dezactiva aparatul și a confirma setarea.
7. Reglați cantitatea de agent de clătire.
8. Umpleți dozatorul pentru agent de clătire.

11. INFORMAȚII TEHNICE

Dimensiuni	Lățime / Înălțime / Adâncime (mm)	446 / 818 - 898 / 575
Conexiunea la rețeaua electrică	Consultați plăcuța cu datele tehnice.	
	Tensiune	220-240 V
	Frecvență	50 Hz
Presiunea de alimentare cu apă	Min. / max. (bari / MPa)	(0.5 / 0.05) / (8 / 0.8)
Alimentarea cu apă ¹⁾	Apă rece sau caldă ²⁾	max. 60 °C
Capacitate	Seturi	9
Consum energetic	Modul Rămas conectat	0.10 W
	Modul Oprit	0.10 W

¹⁾ Racordați furtunul de alimentare cu apă la un robinet cu filet 3/4.

²⁾ Dacă apa caldă provine din surse alternative de energie (de ex. panourile solare, energia eoliană), utilizați o sursă de apă caldă pentru a reduce consumul de energie.

12. PROTEJAREA MEDIULUI ÎNCONJURĂTOR

Reciclați materialele marcate cu simbolul  .

Pentru a recicla ambalajele, acestea trebuie puse în containerele corespunzătoare.

Ajutați la protejarea mediului și a sănătății umane și la reciclarea deșeurilor din aparatele electrice

și electrocasnice. Nu aruncați aparatele marcate cu acest simbol  împreună cu deșeurile menajere. Returnați produsul la centrul local de reciclare sau contactați administrația orașului dvs.

СОДЕРЖАНИЕ

1. УКАЗАНИЯ ПО БЕЗОПАСНОСТИ	19
2. ОПИСАНИЕ ИЗДЕЛИЯ	21
3. ПАНЕЛЬ УПРАВЛЕНИЯ	22
4. ПРОГРАММЫ	23
5. РЕЖИМЫ	25
6. ПЕРЕД ПЕРВЫМ ИСПОЛЬЗОВАНИЕМ	26
7. ЕЖЕДНЕВНОЕ ИСПОЛЬЗОВАНИЕ	28
8. УКАЗАНИЯ И РЕКОМЕНДАЦИИ	30
9. УХОД И ОЧИСТКА	31
10. ПОИСК И УСТРАНЕНИЕ НЕИСПРАВНОСТЕЙ	32
11. ТЕХНИЧЕСКИЕ ДАННЫЕ	34

МЫ ДУМАЕМ О ВАС

Благодарим Вас за приобретение прибора Electrolux. Вы выбрали изделие, за которым стоят десятилетия профессионального опыта и инноваций. Уникальное и стильное, оно создавалось с заботой о Вас. Поэтому когда бы Вы ни воспользовались им, Вы можете быть уверены: результаты всегда будут превосходными.

Добро пожаловать в Electrolux!

На нашем веб-сайте Вы сможете:



Найти рекомендации по использованию изделий, руководства по эксплуатации, мастер устранения неисправностей, информацию о техническом обслуживании:
www.electrolux.com



Зарегистрировать свое изделия для улучшения обслуживания:
www.electrolux.com/productregistration



Приобрести дополнительные принадлежности, расходные материалы и фирменные запасные части для своего прибора:
www.electrolux.com/shop

ПОДДЕРЖКА ПОТРЕБИТЕЛЕЙ И СЕРВИСНОЕ ОБСЛУЖИВАНИЕ

Мы рекомендуем использовать оригинальные запчасти.

При обращении в сервис-центр следует иметь под рукой следующую информацию.

Данная информация находится на табличке с техническими данными. Модель, код изделия (PNC), серийный номер.



Внимание / Важные сведения по технике безопасности.



Общая информация и рекомендации



Информация по защите окружающей среды

Право на изменения сохраняется.

1. УКАЗАНИЯ ПО БЕЗОПАСНОСТИ

Перед установкой и эксплуатацией прибора внимательно ознакомьтесь с приложенным руководством. Производитель не несет ответственности за травмы и повреждения, полученные/вызванные неправильной установкой и эксплуатацией. Позаботьтесь о том, чтобы данное руководство было у Вас под рукой на протяжении всего срока службы прибора.

1.1 Безопасность детей и лиц с ограниченными возможностями



ВНИМАНИЕ!

Существует риск удушья, получения травм или стойких нарушений нетрудоспособности.

- Не допускайте лиц, включая детей, с ограниченной чувствительностью, умственными способностями или не обладающих необходимыми знаниями, к эксплуатации прибора. Они должны находиться под присмотром или получить инструкции от лица, ответственного за их безопасность.
- Не позволяйте детям играть с прибором.
- Храните все упаковочные материалы вне досягаемости детей.
- Храните все средства для стирки вне досягаемости детей.
- Не подпускайте детей и домашних животных к прибору, когда его дверца открыта.

1.2 Установка

- Удалите всю упаковку.
- Не устанавливайте и не подключайте прибор, если он имеет повреждения.
- Не устанавливайте и не эксплуатируйте прибор в помещениях с температурой ниже 0°C.
- Следуйте приложенным к прибору инструкциям по его установке.
- Убедитесь, что мебель над прибором и рядом с ним надежно закреплена.

Подключение к электросети



ВНИМАНИЕ!

Существует риск пожара и поражения электрическим током.

- Прибор должен быть заземлен.

- Убедитесь, что параметры электропитания, указанные на табличке с техническими данными, соответствуют параметрам электросети. В противном случае вызовите электрика.
- Включайте прибор только в установленную надлежащим образом электророзетку с защитным контактом.
- Не пользуйтесь тройниками и удлинителями.
- Следите за тем, чтобы не повредить вилку и сетевую кабель. В случае необходимости замены сетевого шнура она должна быть выполнена нашим сервисным центром.
- Вставляйте вилку сетевого кабеля в розетку только во конце установки прибора. Убедитесь, что после установки имеется доступ к вилке.
- Для отключения прибора от электросети не тяните за кабель электропитания. Всегда беритесь за саму вилку.
- Не беритесь за кабель электропитания или за его вилку мокрыми руками.
- Данный прибор соответствует директивам Е.Е.С.

Подключение к водопроводу

- Следите за тем, чтобы не повредить шланги для воды.
- Перед подключением прибора к новым или давно не использовавшимся трубам дайте воде стечь, пока она не станет чистой.
- Перед первым использованием прибора убедитесь в отсутствии протечек.
- Наливной шланг оснащен предохранительным клапаном и оболочкой с внутренним сетевым кабелем.

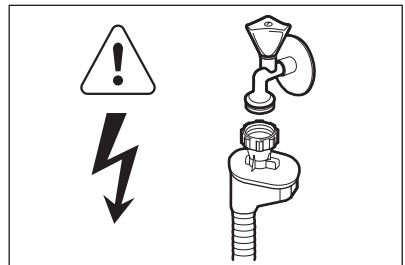

ВНИМАНИЕ!

Опасное напряжение.

- Если наливной шланг поврежден, немедленно выньте вилку сетевого шнура из розетки. Обратитесь в сервисный центр для замены наливного шланга.

1.3 Эксплуатация

- Прибор предназначен для бытового и аналогичного применения, например:
 - В помещениях, служащих кухнями для обслуживающего персонала в магазинах, офисах и на других рабочих местах.
 - В сельских жилых домах.
 - Для использования клиентами отелей, мотелей и других мест проживания
 - В мини-гостиницах типа «ночлег и завтрак».



ВНИМАНИЕ!

Существует риск травмы, ожога, поражения электрическим током или пожара.

- Не изменяйте параметры данного прибора.
- Размещайте ножи и столовые приборы с заостренными концами в корзину для столовых приборов либо острыми концами вниз, либо укладывайте их горизонтально.
- Не оставляйте прибор с открытой дверцей без присмотра во избежание падения на открытую дверцу.
- Не садитесь и не вставляйте на открытую дверцу.
- Моющие средства для посудомоечных машин представляют опасность. Следуйте правилам по безопасному обращению, при-

веденным на упаковке средства для стирки.

- Не пейте воду и не играйте с водой из прибора.
- Не извлекайте посуду из прибора до завершения программы. На посуде может оставаться моющее средство.
- Если открыть дверцу прибора во время выполнения программы, из него может вырваться горячий пар.
- Не кладите на прибор, рядом с ним или внутрь него легковоспламеняющиеся материалы или изделия, пропитанные легковоспламеняющимися веществами.
- Не используйте для очистки прибора подаваемую под давлением воду или пар.

1.4 Внутреннее освещение

Для замены лампы внутреннего освещения обращайтесь в сервисный центр.

1.5 Утилизация



ВНИМАНИЕ!

Существует опасность травмы или удушья.

- Отключите прибор от сети электропитания.
- Отрежьте кабель электропитания и утилизируйте его.
- Удалите защелку дверцы, чтобы предотвратить риск ее запираения на случай, если внутри прибора окажутся дети и домашние животные.

2. ОПИСАНИЕ ИЗДЕЛИЯ

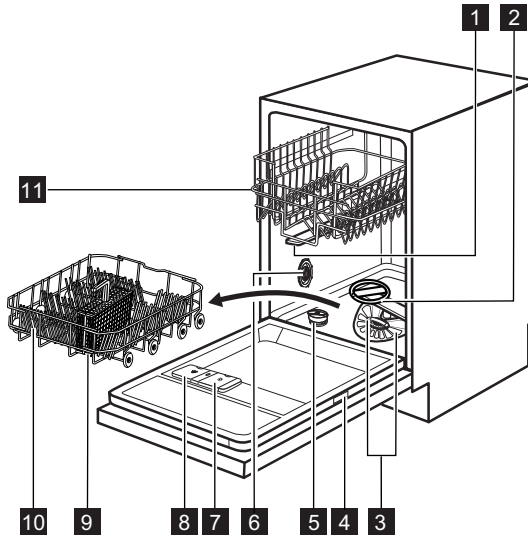

- 1** Верхний разбрызгиватель
- 2** Нижний разбрызгиватель
- 3** Фильтры
- 4** Табличка с техническими данными
- 5** Емкость для соли
- 6** Переключатель жесткости воды
- 7** Дозатор ополаскивателя
- 8** Дозатор моющего средства

- 9** Корзина для столовых приборов
- 10** Нижняя корзина
- 11** Верхняя корзина



В данной посудомоечной машине имеется внутреннее освещение, которое включается при открывании и выключается при закрывании дверцы.

3. ПАНЕЛЬ УПРАВЛЕНИЯ

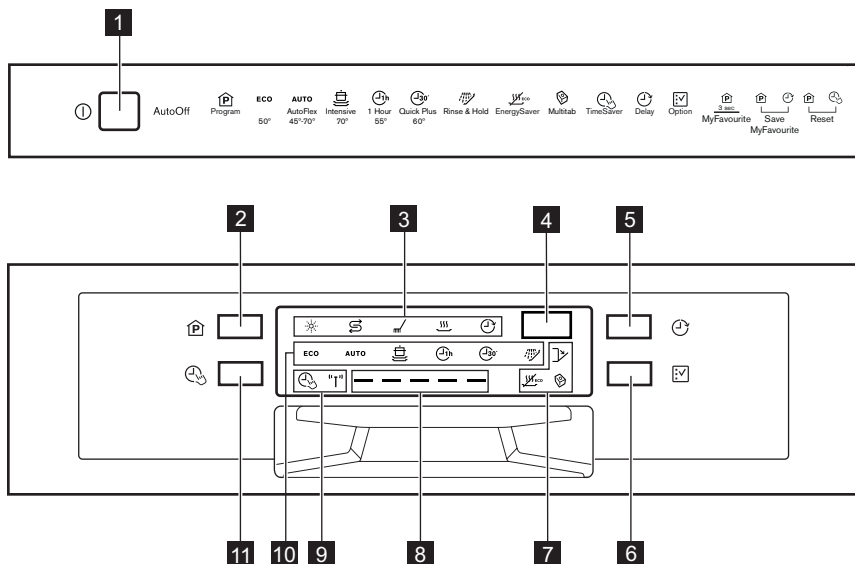

1 Кнопка «Вкл/Выкл»

2 Кнопка **Program**

3 Индикаторы

4 Дисплей

5 Кнопка **Delay**

6 Кнопка **Option**









7 Индикаторы

8 Полоса программ

9 Индикаторы

10 Индикаторы программ

11 Кнопка **TimeSaver**

Индикаторы	Описание
	Индикатор отсутствия ополаскивателя. Во время работы программы данный индикатор всегда погашен.
	Индикатор отсутствия соли. Во время работы программы данный индикатор всегда погашен.
	Индикатор этапа мойки. Загорается, когда выполняется этап мойки и ополаскивания.
	Индикатор этапа сушки. Загорается на время этапа сушки.
	Индикатор функции (Delay).
	Индикатор дверцы. Загорается при открытой или не закрытой как следует дверце.
	Индикатор функции (Multitab).
	Индикатор функции (EnergySaver).

Индикаторы	Описание
	Индикатор датчика мутности. Индикатор загорается при работе датчика с программой AUTO. Во время работы датчика светится только соответствующий индикатор. Все другие индикаторы, дисплей и полоса программ не горят. Они загораются снова, когда гаснет индикатор датчика мутности.
	Индикатор функции (TimeSaver).

3.1 Полоса программ

Полоса программ отображает сведения, относящиеся к программе и функции TimeSaver

Запуск и ход выполнения программы





	При запуске программы мигают два боковых сегмента на полосе программ.
	По мере выполнения программы начинают светиться постоянным светом средние сегменты, в то время как два боковых сегмента продолжают мигать.
	По завершении программы все сегменты начинают светиться постоянно.

Полоса программ и функция TimeSaver

	При выборе программы, к которой применима функция TimeSaver, все сегменты полосы программ начинают светиться постоянным светом.
	При выборе функции TimeSaver постоянным светом горит только средний сегмент.





4. ПРОГРАММЫ

Программа	Степень загрязненности Тип загрузки	Этапы программы	Режимы
ECO ¹⁾	Обычное загрязнение Посуда и столовые приборы	Предварительная мойка Мойка, 50°C Ополаскивания Сушка	TimeSaver EnergySaver
AUTO ²⁾	Все Посуда, столовые приборы, кастрюли и сковороды	Предварительная мойка Мойка от 45°C до 70°C Ополаскивания Сушка	EnergySaver

Программа	Степень загрязненности Тип загрузки	Этапы программы	Режимы
 3)	Сильное загрязнение Посуда, столовые приборы, кастрюли и сковороды	Предварительная мойка Мойка, 70°C Ополаскивания Сушка	TimeSaver EnergySaver
 1h	Обычное загрязнение Посуда и столовые приборы	Мойка, 55°C Ополаскивания	
 30' 4)	Свежее загрязнение Посуда и столовые приборы	Мойка, 60°C Ополаскивание	
 5)	Все	Предварительная мойка	

- 1) Данная программа обеспечивает наиболее практичное потребление воды и энергии при мытье посуды и столовых приборов обычного уровня загрязнения. (Это стандартная программа для тестирующих организаций).
- 2) Прибор самостоятельно определяет степень загрязненности и количество посуды в корзинах. Он автоматически регулирует температуру и количество воды, энергопотребление и продолжительность программы.
- 3) Данная программа имеет фазу резкого повышения температуры для достижения повышенной гигиеничности. В ходе этапа ополаскивания температура достигает 70°C на период не менее 10 минут.
- 4) Данная программа позволяет вымыть посуду со свежими загрязнениями. Программа обеспечивает хорошие результаты за короткое время.
- 5) Используйте эту программу для быстрого ополаскивания посуды. Это предотвратит прилипание к посуде остатков пищи и появление неприятных запахов.
Не используйте моющее средство с этой программой.

Показатели потребления

Программа ¹⁾	Продолжительность (мин)	Энергопотребление (кВт·ч)	Вода (л)
ECO	189	0.79	8.5
AUTO	40 - 150	0.5 - 1.1	6 - 11
	130 - 150	1.1 - 1.2	10 - 11
 1h	40 - 50	0.9 - 1.0	9 - 10
 30'	30	0.8	7
	14	0.1	3

- 1) Указанные показатели могут изменяться в зависимости от давления и температуры воды, напряжения в электросети, выбранных функций и количества посуды.

Информация для тестирующих организаций

Для запроса всей информации, необходимой для тестирования производительности, обращайтесь по электронной почте:

info.test@dishwasher-production.com

Запишите номер изделия (PNC), который находится на табличке с техническими данными.

5. РЕЖИМЫ



Включать или выключать режимы следует перед запуском программы. Режим невозможно включить или выключить, когда выполняется программа.



В случае выбора одного или более режимов убедитесь перед запуском, что загорелись соответствующие индикаторы.

5.1 TimeSaver

Данная функция увеличивает давление и температуру воды. Этапы мойки и сушки сокращаются. Общая продолжительность программы сокращается примерно на 50%. Результаты мойки соответствуют результатам программы со стандартной продолжительностью. Результаты сушки могут ухудшиться.

Использование режима TimeSaver

1. Нажмите на **TimeSaver**. Загорится индикатор заданной программы и полоса программ. На дисплее отобразится обновление продолжительности программы.
 - Если выбранный режим нельзя использовать с данной программой, соответствующий индикатор быстро мигнет 3 раза, а затем погаснет. Полоса программ не включается.

5.2 Multitab

Включайте данный режим только в случае использования комбинированного таблетированного моющего средства. Данный режим прекращает подачу ополаскивателя и соли. Соответствующие индикаторы гаснут. Продолжительность работы программы может увеличиваться.

Использование режима Multitab

1. Включите прибор нажатием на кнопку «Вкл/Выкл».

2. Нажмите и удерживайте **Option**, пока не загорится индикатор Multitab. Режим остается включенным до его принудительного выключения. Нажмите и удерживайте **Option**, пока не погаснет индикатор Multitab.

В случае перехода с комбинированного таблетированного моющего средства на раздельное использование моющего средства, ополаскивателя и посудомоечной соли проделайте следующее:

1. Выключите режим Multitab.
2. Установите смягчитель для воды на максимальное значение.
3. Убедитесь, что емкость для соли и дозатор ополаскивателя заполнены.
4. Не загружая в прибор моющее средство и посуду, запустите самую короткую программу, включающую этап ополаскивания.
5. Настройте смягчитель для воды в соответствии с жесткостью воды в Вашем регионе.
6. Задайте дозировку ополаскивателя.

5.3 EnergySaver

Данный режим позволяет устанавливать более низкую температуру на этапе последнего ополаскивания. Включение этого режима сокращает энергопотребление (до 25%) и уменьшает продолжительность программы. По окончании программы посуда может оставаться мокрой.

Использование режима EnergySaver

1. Нажмите и удерживайте **Option**, пока не загорится индикатор EnergySaver. На дисплее отобразится обновление продолжительности программы.
 - Если режим не применим к выбранной программе, соответствующий индикатор не загорится.

5.4 MyFavourite

Эта функция позволяет выбрать и записать в память наиболее часто используемую программу.



В память можно занести только одну программу. Новая настройка удаляет предыдущую.

Как записать программу

1. Включите прибор нажатием на кнопку «Вкл/Выкл».
2. Задайте программу, которую требуется записать в память. Вместе с программой можно записать применимые к ней дополнительные функции. Запись параметров Multitab и Delay невозможна.
3. Одновременно нажав и удерживая **Program** и **Delay**, дождитесь начала мигания полосы программ.

Как выбрать программу MyFavourite







1. Нажмите и удерживайте **Program**, пока не загорятся индикаторы, относящиеся к программе MyFavourite и дополнительным функциям.
 - На дисплее отобразится продолжительность работы программы

5.5 Звуковая сигнализация

Звуковые сигналы выдаются в случае неисправности прибора. Данные звуковые сигналы отключить невозможно.

Помимо этого, по окончании программы выдается звуковой сигнал. По умолчанию выдача звукового сигнала отключена, но ее можно включить.

Включение звукового сигнала по окончании работы программы

1. Включите прибор нажатием на кнопку «Вкл/Выкл».
2. Одновременно нажмите и удерживайте в течение нескольких секунд **Program** и **TimeSaver**.
3. Одновременно нажав и удерживая **Delay** и **Option**, дождитесь начала мигания индикаторов ,  и .
4. Нажмите на **Delay**;
 - Индикаторы программ  и  погаснут.
 - Индикатор программы  продолжит мигать.
 - На дисплее отобразится текущая настройка.

ib	Звуковая сигнализация включена
-----------	--------------------------------

Ob	Звуковая сигнализация выключена
-----------	---------------------------------

5. Для изменения установки нажмите **Delay**.
6. Нажмите на кнопку «Вкл/Выкл», чтобы выключить прибор и подтвердить настройку.

6. ПЕРЕД ПЕРВЫМ ИСПОЛЬЗОВАНИЕМ

1. Убедитесь, что установленные настройки смягчителя для воды соответствуют уровню жесткости воды в Вашем регионе. В противном случае настройте смягчитель для воды. Обратитесь в местную службу водоснабжения, чтобы узнать уровень жесткости воды в вашей местности.
2. Наполните емкость для соли.
3. Наполните дозатор ополаскивателя.
4. Откройте водопроводный вентиль.
5. В приборе могут быть посторонние вещества, оставшиеся после его производства. Для их удаления следует запустить программу мойки. Не используйте моющее средство и не загружайте корзины.



В случае использования комбинированного таблетированного моющего средства включите режим Multitab.

6.1 Настройка устройства для смягчения воды

Жесткость воды			Настройка смягчителя для воды		
Градусы по немецкому стандарту (°dH)	Градусы по французскому стандарту (°fH)	ммоль/л	Градусы шкалы Кларка	Вручную	Электронным способом
51 - 70	91 - 125	9.1 - 12.5	64 - 88	2 1)	10
43 - 50	76 - 90	7.6 - 9.0	53 - 63	2 1)	9
37 - 42	65 - 75	6.5 - 7.5	46 - 52	2 1)	8
29 - 36	51 - 64	5.1 - 6.4	36 - 45	2 1)	7
23 - 28	40 - 50	4.0 - 5.0	28 - 35	2 1)	6
19 - 22	33 - 39	3.3 - 3.9	23 - 27	2 1)	5 1)
15 - 18	26 - 32	2.6 - 3.2	18 - 22	1	4
11 - 14	19 - 25	1.9 - 2.5	13 - 17	1	3
4 - 10	7 - 18	0.7 - 1.8	5 - 12	1	2
< 4	< 7	< 0.7	< 5	1 2)	1 2)

1) Заводская установка.

2) Не используйте соль при таком уровне.



Смягчитель для воды необходимо настроить вручную и электронным способом.

Настройка вручную

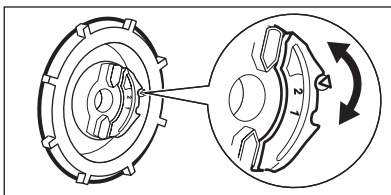

Переведите переключатель жесткости воды в положение 1 или 2.

Электронная настройка

- Включите прибор нажатием на кнопку «Вкл/Выкл».
- Одновременно нажмите и удерживайте в течение нескольких секунд **Program** и **TimeSaver**.
- Одновременно нажав и удерживая **Delay** и **Option**, дождитесь начала мигания индикаторов , и .
- Нажмите на **Program**;
 - Индикаторы программ и погаснут.
 - Индикатор программы продолжит мигать.
 - На дисплее отобразится текущая настройка уровня жесткости воды. Напр., **S L** = уровень 5.
- Для изменения установки нажмите на кнопку **Program** нужное количество раз.

- Нажмите на кнопку «Вкл/Выкл», чтобы выключить прибор и подтвердить настройку.

6.2 Заполнение емкости для соли

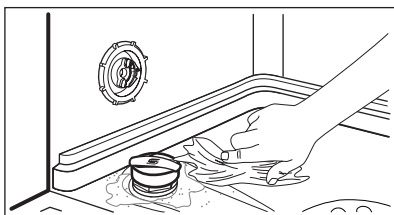

- Поверните крышку против часовой стрелки и откройте емкость для соли.
- Налейте в емкость для соли 1 л воды (только перед первым использованием).
- Насыпьте посудомоечную соль в емкость для соли.
- Уберите соль вокруг отверстия емкости для соли.
- Чтобы закрыть емкость для соли, поверните крышку по часовой стрелке.



ПРЕДУПРЕЖДЕНИЕ!

При заполнении емкости для соли из нее может вылиться вода с солью. Существует опасность коррозии. Для того, чтобы ее предотвратить, после заполнения емкости для соли запустите любую программу.

6.3 Заполнение дозатора ополаскивателя

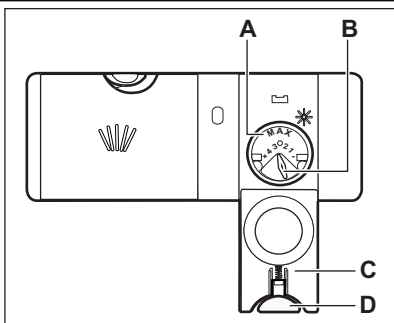

- Нажмите на кнопку снятия блокировки (D), чтобы открыть крышку (C).
- Наполните дозатор ополаскивателя (A), не превышая отметку «Макс».
- Во избежание избыточного пенообразования удалите пролившийся ополаскиватель тканью, хорошо впитывающей жидкость.
- Закройте крышку. Убедитесь, что кнопка блокировки защелкнулась.



Селектор количества выдаваемого ополаскивателя (B) позволяет выбрать от 1 (минимальное количество) до 4 (максимальное количество).

7. ЕЖЕДНЕВНОЕ ИСПОЛЬЗОВАНИЕ

- Откройте водопроводный вентиль.
- Включите прибор нажатием на кнопку «Вкл/Выкл».
 - Если горит индикатор отсутствия соли, наполните емкость для соли.
 - Если горит индикатор отсутствия ополаскивателя, заправьте дозатор ополаскивателя.
- Загрузите корзины.
- Добавьте моющее средство.

5. Выберите подходящую программу мойки в соответствии с типом загрузки и степенью ее загрязненности.

7.1 Использование мощного средства

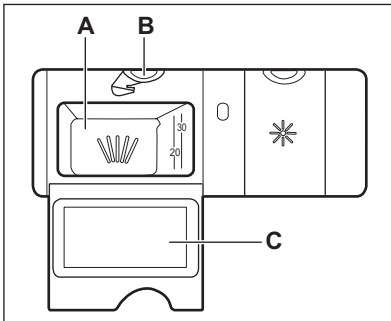

1. Нажмите на кнопку снятия блокировки (B), чтобы открыть крышку (C).
2. Заполните дозатор (A) мощным средством.
3. При использовании программы, включающей стадию предварительной мойки, поместите немного мощного средства на внутреннюю сторону дверцы прибора.
4. При использовании таблетированного мощного средства положите таблетку в дозатор мощного средства (A).
5. Закройте крышку. Убедитесь, что кнопка блокировки защелкнулась.

7.2 Настройка и запуск программы

Функция Auto Off

Для снижения энергопотребления эта функция автоматически отключает прибор через несколько минут в следующих случаях:

- Дверца не была закрыта для запуска программы.
- Работа программы завершена.

Запуск программы без отсрочки пуска

1. Откройте водопроводный вентиль.
2. Включите прибор нажатием на кнопку «Вкл/Выкл». Загорится индикатор последней заданной программы и отобразится ее продолжительность.
3. Для выбора программы держите дверцу прибора приоткрытой.
4. Задайте программу.
 - Если требуется запустить последнюю использовавшуюся программу, закройте дверцу прибора.
 - Если требуется задать программу MyFavourite, нажмите и удерживайте **Program**, пока не загорятся индикаторы, относящиеся к программе MyFavourite и дополнительным функциям.
 - Для запуска другой программы нажмите на кнопку **Program** нужное количество раз, пока не высветится индикатор программы, которую требуется запу-

стить. Также можно задать применимые дополнительные функции.

На дисплее отобразится продолжительность работы программы

5. Для запуска программы закройте дверцу прибора.
 - Загорится индикатор этапа мойки.
 - Значение продолжительности программы начнет уменьшаться с интервалом в 1 час.

Запуск программы с использованием отсрочки пуска

1. Задайте программу.
2. Многократным нажатием на кнопку **Delay** добейтесь появления на дисплее нужного времени отсрочки (от 1 до 24 часов). Загорится индикатор Delay.
 - Автоматически начнется обратный отсчет.

После завершения обратного отсчета произойдет запуск программы.

Открывание дверцы во время работы прибора

Открывание дверцы приводит к остановке работы прибора. При закрывании дверцы работа продолжается с момента, на котором она была прервана.

Отмена отсрочки пуска во время обратного отсчета

1. Откройте дверцу прибора.
2. Одновременно нажмите и удерживайте кнопки **Program** и **TimeSaver**, пока на дисплее не отобразится продолжительность заданной программы.
3. Для запуска программы закройте дверцу прибора.



В случае отмены отсрочки пуска происходит также и отмена заданных дополнительных функций (кроме функции Multitab). Перед тем, как закрыть дверцу прибора, не забудьте снова задать дополнительные функции.

Отмена программы

1. Откройте дверцу прибора.
2. Одновременно нажмите и удерживайте в течение нескольких секунд **Program** и **TimeSaver**.



Убедитесь в наличии мощного средства в дозаторе мощного средства перед запуском новой программы.

По окончании программы

На дисплее высвечивается 0:00.

Все сегменты полосы программ горят постоянным светом.

1. Выключите прибор нажатием на кнопку «Вкл/Выкл» или дождитесь, пока функция Auto Off не выключит прибор автоматически.
2. Закройте водопроводный вентиль.

Важно

- Прежде чем доставать посуду из прибора, дайте ей остыть. Горячую посуду легко повредить.
- Вначале вынимайте посуду из нижней корзины, а затем из верхней.
- На боковых стенках и на дверце прибора может быть вода. Нержавеющая сталь охлаждается быстрее, чем посуда.

8. УКАЗАНИЯ И РЕКОМЕНДАЦИИ

8.1 Смягчитель для воды

Жесткая вода имеет высокое содержание минералов, которые могут привести к повреждению прибора и неудовлетворительным результатам мойки. Смягчитель для воды нейтрализует действие этих минералов.

Посудомоечная соль обеспечивает чистоту и хорошее состояние смягчителя для воды. Важно правильно выбрать уровень настройки для смягчителя для воды. Это гарантия того, что смягчитель для воды будет использовать верное соотношение посудомоечной соли и воды.

8.2 Использование соли, ополаскивателя и моющего средства

- Используйте только соль, ополаскиватель и моющее средство для посудомоечных машин. Другие продукты могут привести к повреждению прибора.

- На этапе сушки ополаскиватель помогает высушить посуду без потеков и пятен.
- Комбинированное таблетированное моющее средство содержит моющее средство, ополаскиватель и другие добавки. Убедитесь, что таблетированное средство подходит для жесткости воды в Вашем регионе. Воспользуйтесь инструкциями на упаковке продуктов.

Если таблетированное моющее средство не рассчитано на жесткость воды в Вашем регионе, следует также использовать соль для посудомоечных машин. Сначала выберите функцию Multitab, а затем скорректируйте уровень жесткости в устройстве для смягчения воды в соответствии с жесткостью воды в Вашем регионе, и используйте соль для посудомоечных машин.

- Таблетированные моющие средства не успевают полностью раствориться при использовании коротких программ. Для того, чтобы избежать образование на посуде осадка из моющего средства, рекомендуется

использовать таблетки с длинными программами.



Не превышайте указанную дозировку моющего средства. См. инструкции на упаковке моющего средства.

8.3 Загрузка корзин



Примеры загрузки корзин Вы найдете в прилагаемой брошюре.

- Используйте прибор только для мытья принадлежностей, пригодных для мытья в посудомоечных машинах.
- Не загружайте в прибор изделия из дерева, кости, алюминия, олова и меди.
- Не помещайте в прибор предметы, которые могут впитывать воду (губки, бытовые ткани).
- Удалите остатки пищи с посуды.
- Для более легкого удаления пригоревших продуктов оставьте кастрюли и сковороды на некоторое время в воде перед тем, как загружать их в прибор.
- Загружайте полые предметы (чашки, стаканы и сковороды) отверстием вниз.
- Убедитесь, что столовые приборы и тарелки не слиплись. Размещайте ложки вперемежку с другими столовыми приборами.

- Проверьте, чтобы стаканы не соприкасались друг с другом
- Загружайте мелкие предметы в корзину для столовых приборов.
- Легкие предметы укладывайте в верхнюю корзину. Убедитесь, что они не двигаются.
- Прежде чем запускать программу, убедитесь, что разбрызгиватели могут свободно вращаться.

8.4 Перед запуском программы

Убедитесь, что:

- Фильтры очищены и установлены должным образом.
- Разбрызгиватели не засорены.
- Посуда правильно загружена в корзины.
- Выбранная программа соответствует типу посуды и степени ее загрязненности.
- Использовано подходящее количество моющего средства.
- Посудомоечная машина заправлена солью и ополаскивателем (если не используется комбинированное таблетированное моющее средство).
- Крышка емкости для соли плотно закрыта.

9. УХОД И ОЧИСТКА



ВНИМАНИЕ!

Перед выполнением операций по очистке и уходу выключите прибор и извлеките вилку сетевого шнура из розетки.



Грязные фильтры засоренность разбрызгивателей приводит к ухудшению качества мойки. Периодически проверяйте состояние фильтров и, при необходимости, проведите их очистку.

9.1 Очистка фильтров

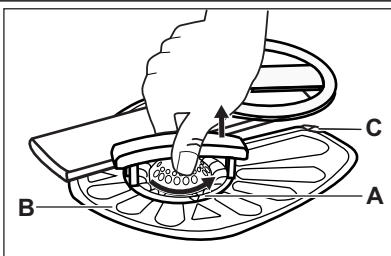

1. Поверните фильтр (A) против часовой стрелки и извлеките его.

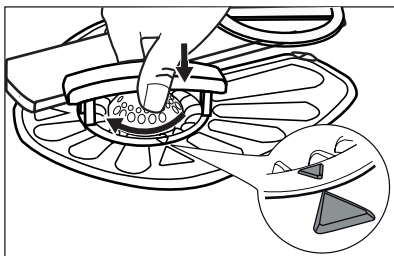
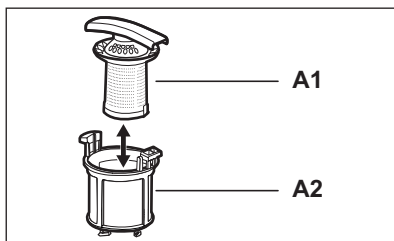

2. Для разборки фильтра (A) потянув, разделите (A1) и (A2).
3. Извлеките фильтр (B).
4. Промойте фильтры водой.
5. Установите фильтр (B) в исходное положение. Убедитесь, что он правильно вставлен в две направляющие (C).
6. Соберите фильтр (A) и установите его на его место в фильтр (B). Поверните по часовой стрелке до щелчка.



Неверная установка фильтров может привести к неудовлетворительным результатам мойки и повреждению прибора.

9.2 Чистка разбрызгивателей

Не снимайте разбрызгиватели. Если отверстия разбрызгивателей засорились, удалите частицы грязи с помощью предмета с тонким кончиком (зубочисткой).

9.3 Очистка наружных поверхностей

Протрите прибор мягкой влажной тряпкой.

Используйте только нейтральные моющие средства. Не используйте абразивные средства, царапающие губки и растворители.

10. ПОИСК И УСТРАНЕНИЕ НЕИСПРАВНОСТЕЙ

Прибор не запускается или останавливается во время работы.

Перед тем, как обращаться в сервисный центр, для разрешения проблемы воспользуйтесь данной информацией.

При некоторых неисправностях на дисплей выводится код неисправности:

- **E10** - В прибор не поступает вода.

- **E20** - Прибор не сливает воду.
- **E30** - Сработала система защиты от перелива.



ВНИМАНИЕ!

Перед выполнением проверки выключите прибор.

Неисправность	Возможное решение
Прибор не включается.	Убедитесь, что вилка сетевого шнура вставлена в розетку электропитания.
	Убедитесь, что предохранитель на электрощитке не поврежден.
Программа не запускается.	Убедитесь, что дверца прибора закрыта.

Неисправность	Возможное решение
	Если задана отсрочка пуска, отмените отсрочку или дождитесь окончания обратного отсчета.
В прибор не поступает вода.	Убедитесь, что водопроводный кран открыт.
	Убедитесь, что давление в водопроводной сети не понижено. Для получения сведений об этом обратитесь в местную службу водоснабжения.
	Убедитесь, что водопроводный кран не засорен.
	Убедитесь, что фильтр наливного шланга не засорен.
	Убедитесь, что наливной шланг не перекручен и не передавлен.
Прибор не сливает воду.	Убедитесь, что сливная труба не засорена.
	Убедитесь, что сливной шланг не перекручен и не передавлен.
Сработала система защиты от перелива.	Закройте водопроводный вентиль и обратитесь в сервисный центр.

После выполнения проверки включите прибор. Выполнение программы продолжится с того момента, на котором она была прервана. Если неисправность появится снова, обратитесь в сервисный центр.
Если на дисплее отображаются другие коды ошибок, обратитесь в сервисный центр.

- Причиной может быть качество комбинированного таблетированного моющего средства. Попробуйте таблетки другого производителя или включите дозатор ополаскивателя и используйте ополаскиватель одновременно с комбинированным таблетированным моющим средством.

10.1 Если результаты мойки и сушки неудовлетворительны

Белесые потеки или синеватый налет на стеклянной посуде и тарелках.

- Слишком большое количество выдаваемого ополаскивателя. Уменьшите уровень дозатора ополаскивателя.
- Было добавлено слишком большое количество моющего средства.

Пятна и потеки на стекле и посуде.

- Недостаточное количество выдаваемого ополаскивателя. Увеличьте уровень дозатора ополаскивателя.
- Причиной может быть качество моющего средства.

Посуда осталась мокрой







- Была выбрана программа без этапа сушки или с этапом сушки при низкой температуре.
- Дозатор ополаскивателя пуст.
- Причиной может быть качество ополаскивателя.





Другие возможные причины приведены в Главе «УКАЗАНИЯ И РЕКОМЕНДАЦИИ».

10.2 Включение дозатора ополаскивателя

Включение дозатора ополаскивателя производится только при включенном режиме Multitab.

1. Включите прибор нажатием на кнопку «Вкл/Выкл».
2. Одновременно нажмите и удерживайте в течение нескольких секунд **Program** и **TimeSaver**.
3. Одновременно нажав и удерживая **Delay** и **Option**, дождитесь начала мигания индикаторов ,  и .
4. Нажмите на **TimeSaver**;
 - Индикаторы программ ,  и  погаснут.
 - Индикатор программы  продолжит мигать.

- На дисплее отобразится текущая настройка.

	Дозатор ополаскивателя выключен
	Дозатор ополаскивателя включен

- Для изменения установки нажмите **TimeSaver**.
- Нажмите на кнопку «Вкл/Выкл», чтобы включить прибор и подтвердить настройку.
- Задайте дозировку ополаскивателя.
- Наполните дозатор ополаскивателя.

11. ТЕХНИЧЕСКИЕ ДАННЫЕ

Габаритные размеры	Ширина / высота / глубина (мм):	446 / 818 - 898 / 575
Подключение к электросети	См. табличку с техническими данными.	
	Напряжение	220-240 В
	Частота	50 Гц
Давление в водопроводной сети	Мин. / макс. (бар / МПа)	(0.5 / 0.05) / (8 / 0.8)
Водоснабжение ¹⁾	Холодная или горячая вода ²⁾	макс. 60°C
Вместимость	Комплектов посуды	9
Потребляемая мощность	При оставлении во включенном состоянии	0.10 Вт
	В выключенном состоянии	0.10 Вт

¹⁾ Присоедините наливной шланг к водопроводному крану с резьбой 3/4".

²⁾ Если горячая вода подается из системы, использующей альтернативные источники энергии (например, солнечные панели или ветрогенераторы), подключайте прибор к водопроводу горячей воды, чтобы снизить потребление энергии.

12. ОХРАНА ОКРУЖАЮЩЕЙ СРЕДЫ

Материалы с символом  следует сдавать на переработку. Положите упаковку в соответствующие контейнеры для сбора вторичного сырья. Принимая участие в переработке старого электробытового оборудования, Вы помогаете защитить окружающую среду и

здоровье человека. Не выбрасывайте вместе с бытовыми отходами бытовую технику, помеченную символом . Доставьте изделие на местное предприятие по переработке вторичного сырья или обратитесь в свое муниципальное управление.



Дата производства данного изделия указана в серийном номере (serial number), где первая цифра номера соответствует последней цифре года производства, вторая и третья цифры номера – порядковому номеру недели. Например, серийный номер 11012345 означает, что изделие произведено на десятой неделе 2011 года.

САДРЖАЈ

1. УПУТСТВА О БЕЗБЕДНОСТИ	37
2. ОПИС ПРОИЗВОДА	39
3. КОНТРОЛНА ТАБЛА	40
4. ПРОГРАМИ	41
5. ОПЦИЈЕ	43
6. ПРЕ ПРВЕ УПОТРЕБЕ	44
7. СВАКОДНЕВНА УПОТРЕБА	46
8. НАПОМЕНЕ И САВЕТИ	48
9. НЕГА И ЧИШЋЕЊЕ	49
10. РЕШАВАЊЕ ПРОБЛЕМА	50
11. ТЕХНИЧКЕ ИНФОРМАЦИЈЕ	52

МИСЛИМО НА ВАС

Хвала вам што сте купили уређај компаније Electrolux. Изабрали сте производ који са собом носи деценије професионалног искуства и иновација. Генијалан и елегантан, направљен је баш по вашој мери. Стога, кад год га користите, можете бити спокојни јер ћете знати да ћете сваки пут добити одличне резултате.

Добродошли у Electrolux.

Посетите наш веб сајт на адреси:



Обезбедите савете у вези са коришћењем, брошуре, решења за проблеме, информације о сервисирању:
www.electrolux.com



Региструјте свој производ ради боље услуге:
www.electrolux.com/productregistration



Купите додатни прибор, потрошни материјал и оригиналне резервне делове за свој уређај:
www.electrolux.com/shop

БРИГА О КОРИСНИЦИМА И СЕРВИС

Препоручујемо вам да користите оригиналне резервне делове.

Приликом обраћања сервисној служби, проверите да ли поседујете следеће податке.

Информације се могу наћи на плочици са техничким карактеристикама. Модел, број производа (PNC), серијски број.



Упозорење/опрез - упутства о безбедности.



Опште информације и савети



Еколошке информације

Задржано право измена.

1. УПУТСТВА О БЕЗБЕДНОСТИ

Пре инсталације и коришћења уређаја, пажљиво прочитајте приложено упутство. Произвођач није одговоран уколико услед неправилне инсталације и употребе уређаја дође до повреда и квара. Чувајте упутство за употребу поред уређаја ради будућих подешавања.

1.1 Безбедност деце и осетљивих особа



УПОЗОРЕЊЕ

Постоји ризик од гушења, повређивања или трајног инвалидитета.

- Особама са умањеном физичком осетљивошћу, умањеним менталним способностима или недостатком искуства и знања, укључујући ту и децу, немојте дозволити да користе овај уређај. Коришћење овог уређаја је таквим особама дозвољено искључиво под надзором или према упутствима особе одговорне за њихову безбедност.
- Немојте дозволити деци да се играју уређајем.
- Сву амбалажу држите ван домаћаја деце.
- Све врсте детерџената држите ван домаћаја деце.
- Децу и кућне љубимце држите подаље од уређаја док су врата отворена.

1.2 Инсталирање

- Уклоните сву амбалажу.
- Немојте да инсталирате или користите оштећен уређај.
- Немојте инсталирати или користити уређај на местима на којима је температура нижа од 0 °C.
- Придржавајте се упутства за инсталацију које сте добили уз уређај.
- Проверите да ли је уређај постављен испод и поред безбедно причвршћених елемената.

Прикључење на електричну мрежу



УПОЗОРЕЊЕ

Постоји опасност од пожара и струјног удара.

- Уређај мора да буде уземљен.

- Уверите се да информације о напону и струји на плочици са техничким карактеристикама одговарају параметрима електричне мреже. Уколико то није случај, обратите се електричару.
- Користите искључиво правилно инсталирану утичницу, отпорну на ударце.
- Не користите адаптере за вишеструке утикаче и продужне каблове.
- Проверите да нисте оштетили главно напајање и кабл за напајање. Уколико кабл за напајање уређаја треба да се замени, то треба да обави наш сервисни центар.
- Прикључите главни кабл за напајање на мрежну утичницу тек на крају инсталације. Водите рачуна да постоји приступ мрежној утичници након инсталације.
- Немојте вући напојни кабл да бисте искључили уређај. Кабл искључите тако што ћете извући утикач из утичнице.
- Немојте додиривати напојни кабл нити утикач напојног кабла влажним рукама.
- Уређај је у складу са Е.Е.С. Директивама.

Прикључивање воде

- Водите рачуна да не оштетите црева за довод воде.
- Пре него што повежете уређај нове цеви или цеви које се нису дуго користиле, пустите да вода истече док не буде чиста.
- Када по први пут користите уређај, проверите да не цури негде.
- Црево за довод воде има сигурносни вентил и облогу унутрашњег црева за напајање.

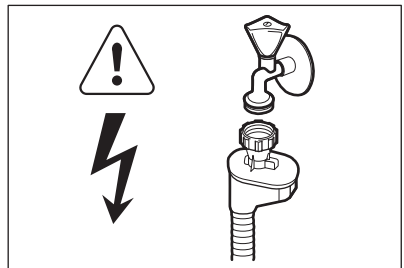

УПОЗОРЕЊЕ

Опасност од електричног напона.

- Уколико је доводно црево за воду оштећено, одмах искључите кабл за напајање из

мрежне утичнице. Обратите се сервису да бисте заменили доводно црево за воду.

1.3 Коришћење

- Овај уређај је намењен за употребу у домаћинству и сличним окружењима као што су:
 - кухиње за особље у продавницама, канцеларијама и другим радним окружењима;
 - сеоске куће;
 - од стране клијената у хотелима, мотелима и другим окружењима за становање;
 - смештај типа ноћења са доручком.



УПОЗОРЕЊЕ

Постоји опасност од повређивања, опекотина или струјног удара или пожара.

- Не мењајте спецификацију овог уређаја.
- Ножеве и прибор за јело са оштрим и врховима ставите у корпу за прибор за јело са врховима окренутим надоле или хоризонтално положеним.
- Немојте оставити врата уређаја отвореним без надзора како неко не би пао на њих.
- Немојте седати нити стајати на отворена врата.
- Детерџенти за машину за прање посуђа су опасни. Поштујте упутства о безбедности са паковања детерџента.

- Немојте да пијете нити да се играте са водом у уређају.
- Не уклањајте посуђе из уређаја пре него што се програм заврши. На посуђу може да буде детерџент.
- Уређај може да испусти врелу пару ако отворите врата док је програм у току.
- Запаљиве материје или предмете натопљене запаљивим материјама немојте стављати унутар, поред или на уређај.
- Не користите млаз воде или пару за чишћење уређаја.

1.4 Унутрашња лампица

Ради замене унутрашњег светла, обратите се сервису.

1.5 Одлагање



УПОЗОРЕЊЕ

Постоји могућност од повређивања или гушења.

- Одвојте кабл за напајање уређаја од мрежног напајања.
- Одсеците кабл за напајање и баците га у смеће.
- Уклоните ручицу од врата да бисте спречили да се деца и кућни љубимци заворе у уређају.

2. ОПИС ПРОИЗВОДА

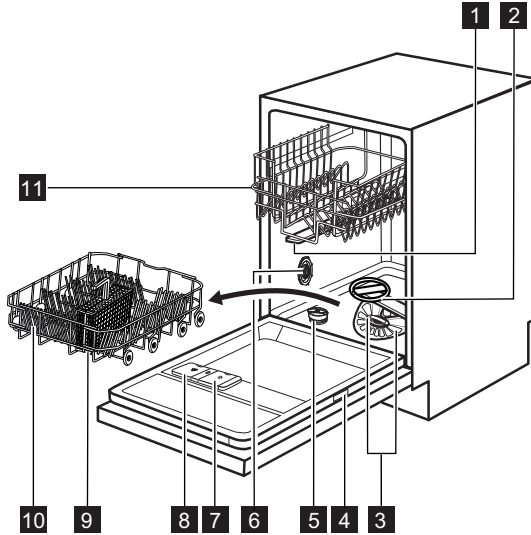

- 1** Горњи крак са млазницама
- 2** Доњи крак са млазницама
- 3** Филтери
- 4** Плочница са техничким карактеристикама
- 5** Посуда за со
- 6** Бирач за тврдоћу воде
- 7** Дозатор за средство за испирање
- 8** Дозатор детерџента

- 9** Корпа за прибор за јело
- 10** Доња корпа
- 11** Горња корпа



Овај уређај има унутрашње осветљење које се укључује када отворите, а искључује када затворите врата на уређају.

3. КОНТРОЛНА ТАБЛА

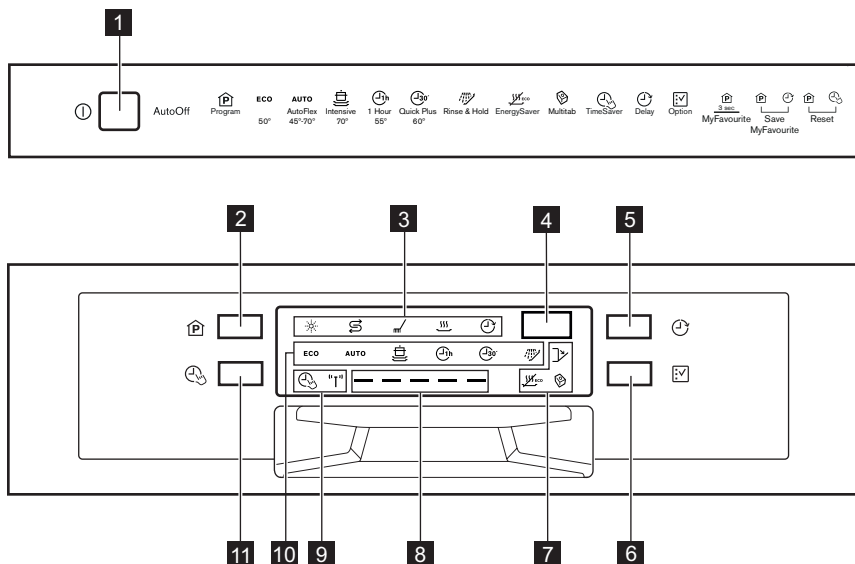

1 Дугме за укључивање/искључивање

2 Дугме **Program**

3 Индикатори

4 Дисплеј

5 Дугме **Delay**

6 Дугме **Option**

7 Индикатори

8 Програмска трака

9 Индикатори

10 Индикатори програма

11 Дугме **TimeSaver**



Индикатори	Опис
	Индикатор средства за испирање. Увек је искључен док је програм активан.
	Индикатор за со. Увек је искључен док је програм активан.
	Индикатор фазе прања. Укључује се када је активна фаза прања и фаза испирања.
	Индикатор фазе сушења. Укључује се када је активна фаза сушења.
	Delay индикатор.
	Индикатор за врата. Пали се када су отворена врата уређаја или када нису добро затворена.
	Multitab индикатор.
	EnergySaver индикатор.

Индикатори	Опис
"T"	Индикатор сензора непрозирности. Пали се када ради сензор програма AUTO. Док ради сензор, светли само одговарајући индикатор. Сви други индикатори, дисплеј и програмска трака се гасе. Они се пале поново када се искључи индикатор сензора непрозирности.
	TimeSaver индикатор.



3.1 Програмска трака

Програмска трака приказује информације које се односе на тај програм и на опцију TimeSaver.

Старт и одвијање програма





	Када програм стартује, трепере 2 бочна сегмента програмске траке.
	Како програм напредује, средњи сегменти светле непрекидно, док 2 бочна сегмента настављају да трепере.
	По завршетку програма, сви сегменти светле непрекидним светлом.

Програмска трака и опција TimeSaver

	Када подесите програм, који се односи на опцију TimeSaver, сви сегменти програмске траке почињу да светле непрекидним светлом.
	Када подесите опцију TimeSaver, непрекидним светлом остају да светле само средњи сегменти.





4. ПРОГРАМИ

Програм	Степен запрљаности Врста пуњења	Програмске фазе	Опције
ECO ¹⁾	Нормална запрљаност Посуђе и прибор за јело	Предпрање Прање на 50 °C Испирања Сушење	TimeSaver EnergySaver
AUTO ²⁾	Све Посуђе, прибор за јело, шерпе и тигањи	Предпрање Главно прање од 45 °C до 70 °C Испирања Сушење	EnergySaver

Програм	Степен задрљаности Врста пуњења	Програмске фазе	Опције
 3)	Јака задрљаност Посуђе, прибор за је- ло, шерпе и тигањи	Предпрање Прање на 70 °C Испирања Сушење	TimeSaver EnergySaver
 1h	Нормална задрљан- ност Посуђе и прибор за јело	Прање на 55 °C Испирања	
 30' 4)	Свежа задрљаност Посуђе и прибор за јело	Прање на 60 °C Испирање	
 5)	Све	Предпрање	

- 1) Са овим програмом постижете најефикаснију потрошњу воде и електричне енергије за посуђе и прибор за јело који су нормално задрљани. (Ово је стандардни програм за институте за тестирање).
- 2) Уређај препознаје степен задрљаности и количину предмета у корпама. Он аутоматски подешава температуру и количину воде, потрошњу електричне енергије и трајање програма.
- 3) Овај програм има фазу за повећање високе температуре за боље резултате прања. Током фазе испирања, температура остаје на 70 °C у трајању од најмање 10 минута.
- 4) Са овим програмом можете опрати свеже задрљано посуђе. Овај програм даје добре резултате прања за кратко време.
- 5) Користите овај програм за брзо испирање посуђа. То спречава да се остаци хране залепе на посуђе и да се непријатни мириси шир из уређаја.
За овај програм не користите детергент.

Подаци о потрошњи

Програм ¹⁾	Трајање (мин)	Енергија (kWh)	Вода (л)
ECO	189	0.79	8.5
AUTO	40 - 150	0.5 - 1.1	6 - 11
	130 - 150	1.1 - 1.2	10 - 11
 1h	40 - 50	0.9 - 1.0	9 - 10
 30'	30	0.8	7
	14	0.1	3

- 1) Притисак и температура воде, промене у напону, опције и количина посуђа могу да измене ове вредности.

Информације за институте за тестирање

За све потребне информације у вези са учинком током тестирања, пошаљите е-поруку на:
info.test@dishwasher-production.com

Запишите број производа (PNC) који се налази на плочици са техничким карактеристикама.

5. ОПЦИЈЕ



Активирајте или деактивирајте опције пре покретања програма. Ове опције не можете да активирате или деактивирате док је програм активан.



Уколико је подешена једна опција или више њих, уверите се да су повезани индикатори укључени пре него што програм почне.

5.1 TimeSaver

Ова опција повећава притисак и температуру воде. Тиме се скраћује трајање фазе прања и фазе сушења. Укупно трајање програма скраћује се за приближно 50%.

Резултати прања исти су као и при нормалном трајању програма. Резултати сушења могу бити умањени.

Како да активирате опцију TimeSaver

1. Притисните **TimeSaver**. Одговарајући индикатор и програмска трака се пале. На дисплеју можете да видите ажурирано време трајања програма.
 - Уколико ова опција није применљива на програм, одговарајући индикатор трепери брзо 3 пута, а затим се искључује. Програмска трака се не пали.

5.2 Multitab

Активирајте ову опцију искључиво када користите таблете комбинованог детерџента. Ова опција деактивира коришћење средства за испирање и соли. Одговарајући индикатори остају искључени. Трајање програма може да се повећа.

Како да активирате опцију Multitab

1. Притисните дугме за укључивање/искључивање да бисте активирали уређај.
2. Притисните **Option** док се не укључи индикатор Multitab.

Ова опција остаје активна све док је не деактивирате. Притисните **Option** док се не искључи индикатор Multitab.

Уколико престанете да користите таблете комбинованог прашка, пре него што почнете да користите засебно детерџент, средство за испирање и со за машину за прање посуђа, предузмите следеће кораке:

1. Деактивирајте опцију Multitab.

2. Подесите омекшивач воде на највиши ниво.
3. Проверите да ли су посуда за со и дозатор за средство за испирање пуни.
4. Покрените најкраћи програм са фазом испирања, без детерџента и посуђа.
5. Подесите ниво омекшивача воде у складу са тврдоћом воде у вашој водоводној мрежи.
6. Подесите ослобођену количину средства за испирање.

5.3 EnergySaver

Ова опција снижава температуру у последњој фази испирања.

Употребом ове опције смањује се потрошња енергије (до 25%) као и трајање програма. Посуђе може да остане влажно на крају програма.

Како да активирате опцију EnergySaver

1. Притисните **Option** док се не укључи индикатор EnergySaver. На дисплеју можете да видите ажурирано време трајања програма.
 - Уколико је ова опција применљива на програм, одговарајући индикатор се не укључује.

5.4 MyFavourite

Помоћу ове опције можете да подесите и меморишете програм који чешће користите.



Одједном можете да меморишете 1 програм. Ново подешавање поништава претходно.

Како се меморише програм

1. Притисните дугме за укључивање/искључивање да бисте активирали уређај.
2. Подесите програм који желите да меморишете. Такође можете подесити опције које се могу применити на тај програм. Опције Multitab и Delay не могу се меморисати.
3. Истовремено притисните и задржите дугмад **Program** и **Delay** све док индикатори програмске траке почну брзо да трепере.

Како се подешава MyFavourite програм

1. Притисните и задржите **Program** све док не засветле индикатори који се односе на

MyFavourite програм и њему припадајуће опције

- Дисплеј приказује трајање програма.



5.5 Звучни сигнали

Звучни сигнали се чују када се на уређају де-си неки квар. Ове звучне сигнале није могуће деактивирати.



Постоји, такође, звучни сигнал који се чује приликом завршетка програма. По подразумеваној вредности овај сигнал је искључен, али га је могуће активирати.

Како да активирате звучни сигнал за крај програма

1. Притисните дугме за укључивање/искључивање да бисте активирали уређај.
2. Истовремено притисните и задржите, **Program** и **TimeSaver** на неколико секунди.

3. Истовремено притисните и задржите дугмад **Delay** и **Option** све док индикатори  ,  и  не почну да трепере.

4. Притисните **Delay**.

- Индикатори  и  ће се искључити.
- Индикатор  наставља да светли.
- На дисплеју се приказује тренутно важеће подешавање.

ib Звучни сигнал укључен

Ob Звучни сигнал искључен

5. Притисните **Delay** да бисте променили подешавање.
6. Притисните дугме за укључивање/искључивање да бисте деактивирали уређај и потврдите подешавање.

6. ПРЕ ПРВЕ УПОТРЕБЕ

1. Проверите да ли је подешени ниво омекшивача воде у складу са тврдоћом воде у вашој области. Уколико је то потребно, подесите омекшивач воде. Обратите се локалним представницима водовода да бисте сазнали која је тврдоћа воде у вашем крају.
2. Напуните посуду за со.
3. Сипајте средство за испирање у дозатор.
4. Отворите славину.
5. Талог након прања може да остане у уређају. Покрените програм да бисте га уклонили. Немојте користити детерџент и немојте препунити корпе.



Уколико користите таблете комбинованог детерџента, активирајте опцију Multitab.

6.1 Подешавање омекшивача воде

Тврдоћа воде				Омекшивач воде подешавање	
Немачки степени (°dH)	Француски степени (°fH)	mmol/l	Clarke степени	Упутство за употребу	Електронско
51 - 70	91 - 125	9.1 - 12.5	64 - 88	2 1)	10
43 - 50	76 - 90	7.6 - 9.0	53 - 63	2 1)	9
37 - 42	65 - 75	6.5 - 7.5	46 - 52	2 1)	8
29 - 36	51 - 64	5.1 - 6.4	36 - 45	2 1)	7
23 - 28	40 - 50	4.0 - 5.0	28 - 35	2 1)	6
19 - 22	33 - 39	3.3 - 3.9	23 - 27	2 1)	5 1)
15 - 18	26 - 32	2.6 - 3.2	18 - 22	1	4

Тврдоћа воде			Омекшивач воде подешавање		
Немачки степени (°dH)	Француски степени (°fH)	mmol/l	Clarke степени	Упутство за употребу	Електронско
11 - 14	19 - 25	1.9 - 2.5	13 - 17	1	3
4 - 10	7 - 18	0.7 - 1.8	5 - 12	1	2
< 4	< 7	< 0.7	< 5	1 ²⁾	1 ²⁾

1) Фабрички подешен положај.

2) Не користите со на овом нивоу.



Омекшивач воде треба да подесите ручно и електронски.

Ручно подешавање

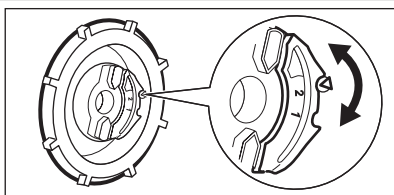

Окрените бирач за тврдоћу воде на позицију 1 или 2.

Електронско подешавање

1. Притисните дугме за укључивање/искључивање да бисте активирали уређај.
2. Истовремено притисните и задржите, **Program** и **TimeSaver** на неколико секунди.
3. Истовремено притисните и задржите дугмад **Delay** и **Option** све док индикатори и не почну да трепере.
4. Притисните **Program**.
 - Индикатори и ће се искључити.
5. Узастопно притискајте **Program** да бисте променили подешавање.
6. Притисните дугме за укључивање/искључивање да бисте деактивирали уређај и потврдите подешавање.

- Индикатор наставља да светли.
- На дисплеју је приказано зтенуто подешавање омекшивача воде. Нпр. **S L** = ниво 5.

6.2 Пуњење посуде за со

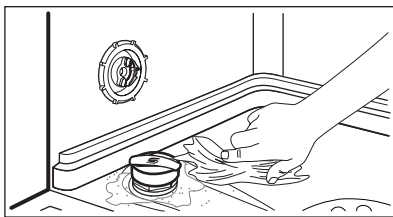
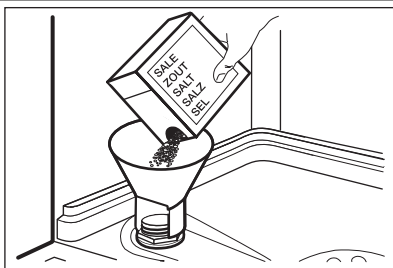

1. Окрените поклопац у смеру супротног од кретања казаљки на сату и отворите посуду за со.
2. Ставите 1 литар воде у посуду за со (икључиво први пут).
3. Сипајте со за машинско прање посуђа у посуду за со.
4. Уклоните со која се задржала око отвора посуде за со.
5. Окрените поклопац у смеру кретања казаљки на сату да бисте затворили посуду за со.



ПАЖЊА

Вода и со могу да изађу из посуде за со када је пуните. Постоји опасност од корозије. Да бисте је спречили, након што напуните посуду за со, покрените програм.

6.3 Сипање средства за испирање у дозатор

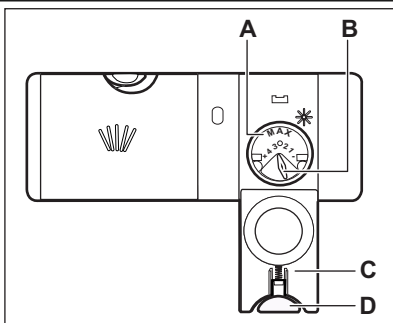

1. Притисните дугме за отпуштање (D) да бисте отворили поклопац (C).
2. Напуните дозатор средства за испирање (A), не више од ознаке „макс.“.
3. Помоћу улијајуће крпе уклоните средство за испирање које сте просули како би се спречило стварање превелике количине пене.
4. Затворите поклопац. Проверите да ли је дугме за отпуштање заклоњено у месту.



Можете да укључите одабир за количину која ће се ослобађати (B) између позиције 1 (најмања количина) и позиције 4 (највећа количина).

7. СВАКОДНЕВНА УПОТРЕБА

1. Отворите славину.
2. Притисните дугме за укључивање/искључивање да бисте активирали уређај.
 - Уколико је индикатор за со укључен, напуните посуду за со.
 - Уколико је индикатор средства за испирање укључен, напуните дозатор средства за испирање.
3. Напуните корпе.
4. Додајте детерџент.
5. Одаберите и покрените одговарајући програм прања, у зависности од типа уноса и степена заправљаности.

7.1 Коришћење детерџента

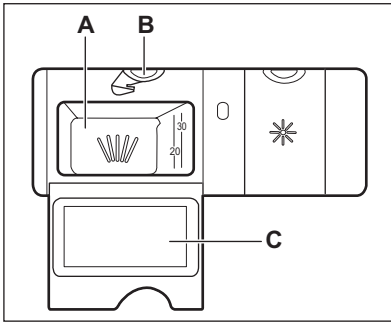

1. Притисните дугме за отпуштање (B) да бисте отворили поклопац (C).
2. Ставите детерџент у одељак (A).
3. Уколико програм има фазу претпрања, ставите малу количину детерџента на унутрашњост врата уређаја.
4. Уколико користите таблете детерџента, ставите таблету у одељак (A).
5. Затворите поклопац. Проверите да ли је дугме за отпуштање заковано у месту.

7.2 Подешавање и покретање програма

Функција Auto Off

У циљу смањења потрошње енергије, ова функција аутоматски деактивира уређај неколико минута након што:

- нисте затворили врата ради стартовања програма
- се програм заврши.

Покретање програма без одложеног старта

1. Отворите славину.
2. Притисните дугме за укључивање/искључивање да бисте активирали уређај. Укључују се индикатори и трајање последњег подешеног програма.
3. Да бисте подесили програм врата уређаја треба да буду одшкринута.
4. Подесите неки програм.
 - Ако желите да покренете последњи подешени програм, затворите врата уређаја.
 - Уколико желите да подесите програм MyFavourite, притисните и задржите **Program** све док не засветле индикатори који се односе на програм MyFavourite и њему припадајуће опције.
 - Ако желите да подесите неки други програм, притискајте узастопно **Program** све док не засветли индикатор програма који желите да подесите. Такође можете подесити опције које су применљиве на тај програм.

Дисплеј приказује трајање програма.

5. Затворите врата уређаја да бисте покренули програм.
 - Индикатор фазе прања се укључује.
 - Трајање програма почиње да опада у корацима од 1 минута.

Покретање програма са одложеним стартом

1. Подесите програм.
2. Изнова притискајте дугме **Delay** док се на дисплеју не прикаже време одлагања старта које желите да подесите (од 1 до 24 сата). Индикатор функције Delay се укључује.

- Одбројавање почиње аутоматски.

Када се одбројавање заврши, програм се покреће.

Отварање врата док уређај ради

Уколико отворите врата, уређај се зауставља. Када затворите врата, уређај наставља са радом од тачке на којој је прекинут.

Отказивање одложеног старта док је одбројавање у току

1. Отворите врата уређаја.
2. Истовремено притисните и задржите **Program** и **TimeSaver**, све док се не укључи трајање подешеног програма.
3. Затворите врата уређаја да бисте покренули програм.



Отказивање одложеног старта такође отказује и подешене опције (изузев Multitab). Пре него што затворите врата уређаја, не заборавите да поново подестите опције.

Отказивање програма

1. Отворите врата уређаја.
2. Истовремено притисните и задржите, **Program** и **TimeSaver** на неколико секунди.



Пре него што покренете нови програм, проверите да ли има детерџента у дозатору детерџента.

Поступак на крају програма

На дисплеју се приказује 0:00.

Сви сегменти програмске траке светле непрекидним светлом.

1. Притисните дугме за укључивање/искључивање или сачекајте да функција Auto Off аутоматски деактивира уређај.
2. Затворите славину за воду.

Важно

- Оставите посуђе да се охлади пре него што га извадите из уређаја. Вруће посуђе може лако да се оштети.
- Прво извадите посуђе из доње корпе, а затим из горње.
- На бочним странама и на вратима уређаја може да се задржи вода. Нерђајући челик се брже хлади од посуђа.

8. НАПОМЕНЕ И САВЕТИ

8.1 Омекшивач воде

Тврда вода садржи велику количину минерала који изазивају оштећење уређаја и лоше резултате прања. Омекшивач воде неутралише ове минерале.

Со за машину за прање посуђа одржава омекшивач воде чистим и у добром стању. Важно је да се подеси тачан ниво омекшивача воде. Ово пружа сигурност да омекшивач воде користи одговарајућу количину соли за машину за прање посуђа, као и воде.

8.2 Коришћење соли, средства за испирање и детерџента

- Користите искључиво со, средство за испирање и детерџент за машину за прање посуђа. Остали производи могу да изазову оштећење уређаја.
- Током последње фазе испирања, средство за испирање помаже вам да осушите посуђе без мрља и флека.
- Комбиновани детерџенти у виду таблета садрже детерџент, средство за испирање и остала додатна средства. Проверите да ли су ове таблете у складу са тврдоћом воде у вашем крају. Погледајте упутства која се налазе на паковању производа.

Ако желите да користите ове таблете, а да тврдоћа воде није одговарајућа, морате да користите и со за машину за прање посуђа.

Најпре активирајте опцију Multitab, а затим прилагодите омекшивач воде тврдоћи воде у вашем крају и користите со за машину за прање посуђа.

- Детерџент у виду таблета се не раствара потпуно код кратких програма. Да на кухињском посуђу не буде наслага остатака детерџента, препоручујемо коришћење таблета са дугим програмима.



Не употребљавајте више од прописане количине детерџента. Погледајте упутства на паковању детерџента.

8.3 Пуњење корпи



Погледајте приложу брошуру са примерима пуњења корпи.

- Уређај користите искључиво за прање посуђа које се може прати у машини за прање посуђа.
- У уређај немојте стављати посуђе од дрвета, рогова, алуминијума, калаја и бабра.
- Не стављајте у уређај предмете који могу да апсорбују воду (сунђере, кухињске крпе).
- Уклоните остатке хране са посуђа.
- Да би се остаци загореле хране лакше опрали, шерпе и тигање потопите у воду пре него што их ставите у уређај.
- Посуђе, као што су шоље, чаше и тигањи, поставите са отвором окренути на доле.

- Водите рачуна да се прибор за јело и посуђе међусобно не закаче. Помешајте кашике и остали прибор за јело.
- Водите рачуна да се чаше не додирују.
- Мале предмете ставите у корпу за прибор за јело.
- Лагано посуђе ставите у горњу корпу. Проверите да оно не може да се помера.
- Проверите да ли кракови са млазницама могу слободно да се окрећу пре покретања програма.
- Филтри су чисти и правилно су инсталирани.
- Кракови са млазницама нису запушени.
- Положај предмета у корпама је правилан.
- Програм одговара типу уноса и степену запрљаности.
- Користи се одговарајућа количина детерџента..
- Сипана је со за машину за прање посуђа и средство за испирање (осим ако не користите таблете комбинованог детерџента).
- Поклопац посуде за со је чврсто стегнут.

8.4 Пре покретања програма

Проверите да:

9. НЕГА И ЧИШЋЕЊЕ



УПОЗОРЕЊЕ

Пре одржавања уређаја деактивирајте уређај и одвојте утикач кабла за напајање од зидне утичнице.



Прљави филтери и зачепљени кракови са млазницама утичу лоше на резултате прања. Редовно их проверавајте и, уколико је потребно, очистите их.

9.1 Чишћење филтера

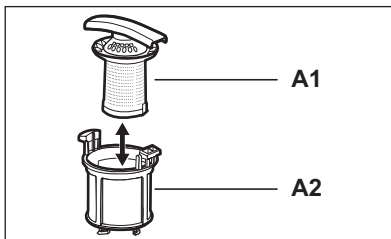
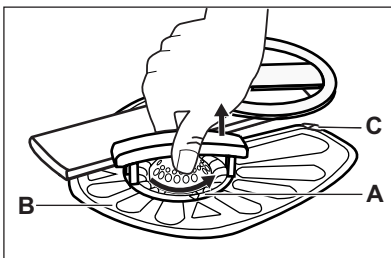

1. Окрените филтер (A) супротно од смера кретања казаљке на сату и извадите га.
2. Да бисте демонтирали филтер (A), одвојено извадите (A1) и (A2).
3. Извадите филтер (B).
4. Филтере исперите водом.
5. Вратите филтер (B) у првобитни положај. Проверите да ли је правилно постављен испод две вођице (C).

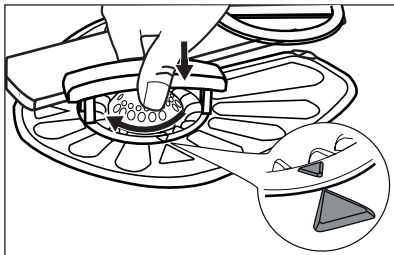

6. Поставите филтер (А) и ставите га на позицију филтера (В). Окрените га у смеру кретања казаљке на сату док не кликне.



Неправилан положај филтера може да изазове лоше резултате прања, као и да оштети уређај.

9.2 Чишћење кракова са млазницама

Не уклањајте кракове са млазницама. Уколико се отвори на краковима са млазницама запуше, уклоните остатке прљавштине помоћу танког шиљатог предмета.

9.3 Спољашње чишћење

Уређај чистите влажном, меком крпом.

У ту сврху користите искључиво неутралне детерџенте. Немојте да користите абразивне производе, абразивне сунђере или раствараче.

10. РЕШАВАЊЕ ПРОБЛЕМА

Уређај неће да се покрене или се зауставља у току рада.

Пре него што се обратите сервису, решење проблема потражите у информацијама датим у наставку.

Код неких проблема, на екрану се приказује шифра аларма:

- **,10** - Уређај се не пуни водом.

- **,20** - Уређај не одводи воду.
- **,30** - Уређај за заштиту од плављења је активан.



УПОЗОРЕЊЕ

Деактивирајте уређај пре него што почнете да проверавате у чему је проблем.

Проблем	Могуће решење
Не можете да активирате уређај.	Проверите да ли је кабл за напајање прикључен на зидну утичницу. Проверите да у кутији са осигурачима није прегорео неки осигурач.
Програм се не покреће.	Проверите да ли су врата на уређају затворена. Ако је подешен одложени старт, поништите то подешавање или сачекајте да се заврши одбројавање.
Уређај се не пуни водом.	Уверите се да је славина отворена. Уверите се да притисак воде у инсталацији није исувише низак. Да бисте то сазнали, обратите се локалној надлежној служби водовода.
	Уверите се да славина није запушена.

Проблем	Могуће решење
	Уверите се да филтер на цреву за довод воде није запушен.
	Уверите се да црево за довод воде није увијено нити савијено.
Уређај не одводи воду.	Уверите се да прстен на сливнику није запушен.
	Уверите се да одводно црево није увијено нити савијено.
Уређај за заштиту од плавлeња је активираиан.	Затворите славину за воду и обратите се сервису.

Након завршетка провера, активирајте уређај. Програм се наставља од оног места на којем је прекинут.

Уколико се проблем поново јави, обратите се сервису.

Уколико се на екрану појаве друге шифре аларма, обратите се сервису.

10.1 Ако прање и резултати прања нису задовољавајући

На стаклу и посуђу постоје беличасти трагови и плавкасти слојеви

- Ослобођена је превелика количина средства за испирање. Подесите бирач средства за испирање на нижи положај.
- Количина детерџента је сувише велика.

Флеке и осушене капи воде на чашама и посуђу

- Ослобођена количина средства за испирање није довољна. Подесите бирач средства за испирање на виши положај.
- Узрок томе може да буде квалитет детерџента.

Посуђе је мокро







- Програм нема фазу сушења или је фаза сушења са ниском температуром.
- Дозатор за средство за испирање је празан.
- Узрок томе може да буде квалитет средства за испирање.
- Узрок томе може да буде квалитет таблета комбинованог детерџента. Испробајте неку другу марку или активирајте дозатор средства за испирање и користите средство за испирање заједно са таблетама комбинованог детерџента.



Погледајте САВЕТИ И НАПОМЕНЕ за друге могуће узроке.

10.2 Како да активирате дозатор средства за испирање

Активирање дозатора за средство за испирање могуће је само уколико је активирана опција Multitab.

1. Притисните дугме за укључивање/искључивање да бисте активирали уређај.
2. Истовремено притисните и задржите, **Program** и **TimeSaver** на неколико секунди.
3. Истовремено притисните и задржите дугмад **Delay** и **Option** све док индикатори  ,  и  не почну да трепере.
4. Притисните **TimeSaver**.
 - Индикатори  и  ће се искључити.
 - Индикатор  наставља да светли.
 - На дисплеју се приказује тренутно важеће подешавање.

0 d Дозатор за средство за испирање искључен

1 d Дозатор за средство за испирање укључен

5. Притисните **TimeSaver** да бисте променили подешавање.
6. Притисните дугме за укључивање/искључивање да бисте деактивирали уређај и потврдите подешавање.
7. Подесите ослобођену количину средства за испирање.
8. Сипајте средство за испирање у дозатор.

11. ТЕХНИЧКЕ ИНФОРМАЦИЈЕ

Димензије	Тежина / висина/ дубина (мм)	446 / 818 - 898 / 575
Прикључење на електричну мрежу	Погледајте плочицу са техничким подацима.	
	Напон	220-240 V
	Фреквенција	50 Hz
Притисак воде	Мин. / макс. (bar / МПа)	(0.5 / 0.05) / (8 / 0.8)
Довод воде ¹⁾	Хладна вода или топла вода ²⁾	највише 60 °C
Капацитет	Подешавања места	9
Потрошња електричне енергије	Режим „Укључено“	0.10 W
	Режим „Искључено“	0.10 W

1) Повежите црево за довод воде са славинам за воду која има навој димензија 3/4".

2) Уколико топла вода долази преко алтернативног извора енергије, (нпр. соларни панели, извори који енергију производе помоћу ветра), користите топлу воду да бисте смањили потрошњу електричне енергије.

12. ЕКОЛОШКА ПИТАЊА

Рециклирајте материјале са симболом .

Паковање одложите у одговарајуће контејнере ради рециклирања.

Помозите у заштити животне средине и људског здравља као и у рециклирању отпадног материјала од електронских и

електричних уређаја. Уређаје обележене

симболом  немојте бацати заједно са

смећем. Производ вратите у локални центар за рециклирање или се обратите општинској канцеларији.

ЗМІСТ

1. ІНСТРУКЦІЇ З ТЕХНІКИ БЕЗПЕКИ	54
2. ОПИС ВИРОБУ	56
3. ПАНЕЛЬ КЕРУВАННЯ	57
4. ПРОГРАМИ	58
5. ФУНКЦІЇ	60
6. ПЕРЕД ПЕРШИМ КОРИСТУВАННЯМ	61
7. ЩОДЕННЕ КОРИСТУВАННЯ	63
8. ПОРАДИ І РЕКОМЕНДАЦІЇ	65
9. ДОГЛЯД ТА ЧИСТКА	66
10. УСУНЕННЯ ПРОБЛЕМ	67
11. ТЕХНІЧНА ІНФОРМАЦІЯ	69

МИ ПРО ВАС ДУМАЄМО

Дякуємо за покупку приладу Electrolux. Ви обрали продукт, який втілює в собі десятки років професійного досвіду та інновацій. Оригінальний та стильний, він був розроблений з думкою про вас. Тому щоразу, коли ви ним користуєтесь, ви можете бути впевнені в отриманні гарних результатів.

Ласкаво просимо в світ Electrolux.

Звертайтеся на наш веб-сайт:



Поради з використання, брошури, інструкції з усунення несправностей, сервісна інформація:
www.electrolux.com



Зареєструйте виріб, щоб отримати покращене обслуговування:
www.electrolux.com/productregistration



Придбання приладдя, витратних матеріалів та оригінальних запчастин для вашого приладу:
www.electrolux.com/shop

РОБОТА З КЛІЄНТАМИ ТА СЕРВІСНЕ ОБСЛУГОВУВАННЯ

Рекомендується використовувати оригінальні запчастини.

При звертанні до сервісного центру необхідно мати наступну інформацію.

Її можна знайти на табличці з технічними даними. Модель, номер виробу, серійний номер.



Увага! Важлива інформація з техніки безпеки.



Загальна інформація та рекомендації



Екологічна інформація

Може змінитися без оповіщення.

1. ІНСТРУКЦІЇ З ТЕХНІКИ БЕЗПЕКИ

Перед установкою та експлуатацією приладу слід уважно прочитати інструкцію користувача. Виробник не несе відповідальності за пошкодження, що виникли через неправильне встановлення або експлуатацію. Інструкції з користування приладом слід зберігати з метою користування в майбутньому.

1.1 Безпека дітей і вразливих осіб



Попередження!

Існує ризик задушення і травмування, у тому числі з серйозними тривалими наслідками.

- Не дозволяйте користуватися приладом особам, у т. ч. дітям, з обмеженими фізичними або розумовими здібностями чи недостатнім досвідом і знаннями. При користуванні приладом такі особи мають перебувати під наглядом або виконувати вказівки відповідальної за їх безпеку людини.
- Не дозволяйте дітям гратися з приладом.
- Пакувальні матеріали слід тримати в недоступному для дітей місці.
- Усі м'які засоби слід тримати в недоступному для дітей місці.
- Не допускайте дітей та домашніх тварин до відчинених дверцял приладу.

1.2 Установка

- Повністю зніміть упаковку.
- Не встановлюйте і не використовуйте пошкоджений прилад.
- Не встановлюйте та не користуйтеся приладом у приміщеннях, де температура опускається нижче 0°C.
- Дотримуйтеся інструкції зі встановлення, що постачаються разом із приладом.
- Переконайтеся, що конструкції, під якими і біля яких установлений прилад, є стійкими й безпечними.

Підключення до електромережі



Попередження!

Існує небезпека пожежі й ураження електричним струмом.

- Прилад повинен бути заземлений.

- Переконайтеся, що електричні параметри на таблиці з технічними даними відповідають параметрам електромережі. У разі невідповідності слід звернутися до електрика.
- Завжди користуйтеся правильною встановленою протиударною розеткою.
- Не використовуйте розгалужувачі, перехідники й подовжувачі.
- Під час встановлення приладу пильнуйте, щоб не пошкодити кабель живлення і штепсель. Якщо кабель електроживлення необхідно замінити, цю процедуру мають виконувати фахівці з нашого Центру технічного обслуговування.
- Вмикайте штепсель у розетку лише після завершення установки. Переконайтеся, що після установки є вільний доступ до розетки електроживлення.
- Не тягніть за кабель живлення, щоб відключити прилад від електромережі. Тягніть тільки за штепсельну вилку.
- Не торкайтеся кабелю живлення чи штепсельної вилки вологими руками.
- Цей прилад відповідає директивам ЄЕС.

Підключення до водопроводу

- Стежте за тим, щоб не пошкодити водяні шланги.
- Перш ніж підключити прилад до нових труб або до труб, які впродовж тривалого часу не використовувалися, зачекайте, поки потік води стане прозорим.
- При першому користуванні приладом переконайтеся, що ніде не витікає вода.
- Наливний шланг оснащено запобіжним клапаном та каналом із кабелем живлення.

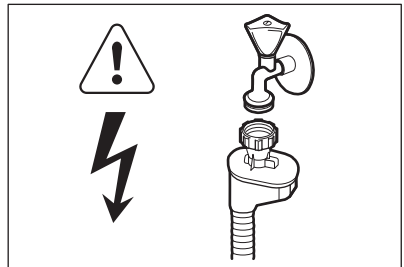

Попередження!

Висока напруга.

- У разі пошкодження наливного шланга негайно вийміть штепсельну вилку з розетки. Для заміни наливного шланга звертайтеся до сервісного центру.

1.3 Користування

- Цей прилад призначений для використання у побутових та аналогічних сферах, наприклад:
 - на кухнях магазинів, офісів та інших робочих установ;
 - на фермах;
 - клієнтами готелів, мотелів та інших житлових приміщень;
 - в установах, що пропонують напівпансіон.



Попередження!

Існує небезпека травмування, опіків, ураження електричним струмом і пожежі.

- Не змінюйте технічні характеристики приладу.
- Ножі та інші гострі прибори потрібно класти до кошика для столових приборів гострим кінцем донизу або горизонтально.
- Щоб не перечепитися через дверцята приладу, не залишайте їх відчиненими без нагляду.
- Не сідайте і не ставайте на відкриті дверцята.
- Миючі засоби для посудомийної машини є небезпечними. Дотримуйтеся інструкцій з безпеки, що зазначені на упаковці мюючого засобу.

- Не пийте воду із приладу, а також не грайтеся цією водою.
- Не виймайте посуд із приладу до завершення програми. На посуді може залишатися мюючий засіб.
- Із приладу може вийти гаряча пара, якщо відчинити дверцята під час виконання програми.
- Не кладіть займисті речовини чи предмети, змочені в займистих речовинах, усередину приладу, поряд з ним або на нього.
- Не використовуйте воду з пульверизатора або пар для чищення приладу.

1.4 Внутрішнє освітлення

Щоб замінити внутрішнє освітлення, зверніться до сервісного центру.

1.5 Утилізація



Попередження!

Існує небезпека травмування або задушення.

- Відключіть прилад від електромережі.
- Відріжте кабель живлення і викиньте його.
- Зніміть дверний замок, щоб уникнути записання дітей і домашніх тварин у приладі.

Цей продукт по змісту небезпечних речовин відповідає вимогам Технічного регламенту обмеження використання деяких небезпечних речовин в електричному та електронному обладнанні (постанова Кабінету Міністрів України №1057 від 3 грудня 2008р.)

2. ОПИС ВИРОБУ

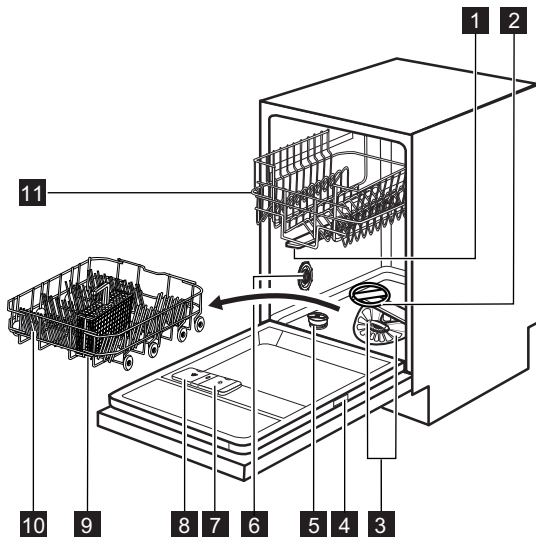

- 1** Середній розпилювач
- 2** Нижній розпилювач
- 3** Фільтри
- 4** Табличка з технічними даними
- 5** Контейнер для солі
- 6** Перемикач рівня жорсткості води
- 7** Дозатор ополіскувача
- 8** Дозатор миючого засобу

- 9** Кошик для столових приборів
- 10** Нижній кошик
- 11** Верхній кошик



Цей прилад обладнаний внутрішнім освітленням, яке вмикається під час відкриття дверцят та вимикається при їх закритті.

3. ПАНЕЛЬ КЕРУВАННЯ

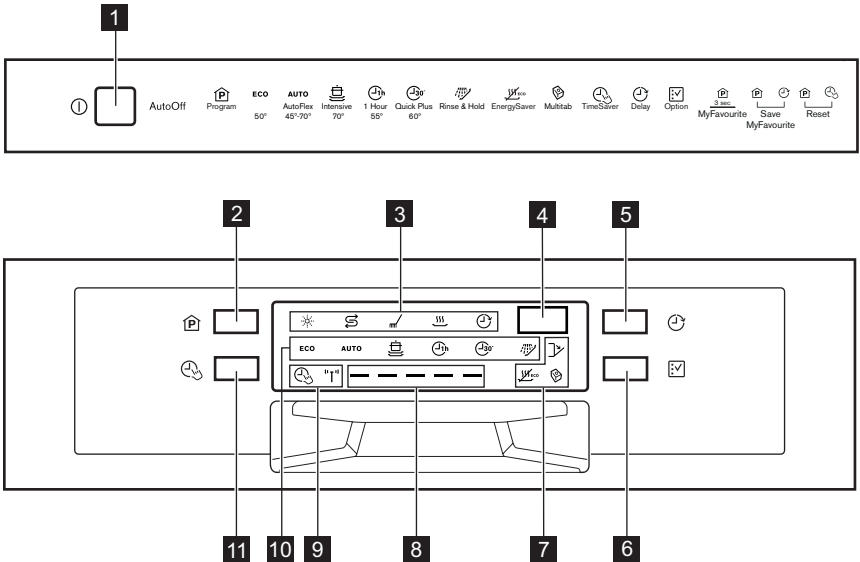

1 Кнопка увімкнення/вимкнення

2 Кнопка **Program**

3 Індикатори

4 Дисплей

5 Кнопка **Delay**

6 Кнопка **Option**

7 Індикатори

8 Рядок стану програми

9 Індикатори

10 Індикатори програм

11 Кнопка **TimeSaver**



Індикатори	Опис
	Індикатор ополіскувача. Під час виконання програми індикатор не світиться.
	Індикатор солі. Під час виконання програми індикатор не світиться.
	Індикатор фази миття. Вмикається, коли виконується фаза миття або ополіскування.
	Індикатор фази сушіння. Вмикається, коли виконується фаза сушіння.
	Індикатор Delay.
	Індикатор блокування дверцят. Вмикається, коли дверцята приладу відчинені чи неправильно зачинені.
	Індикатор Multitab.
	Індикатор EnergySaver.

Індикатори	Опис
"T"	Індикатор датчика мутності. Вмикається, коли працює датчик програми AUTO. Коли цей датчик увімкнений, світиться лише відповідний індикатор. Усі інші індикатори, дисплей і рядок стану програми вимикаються. Вони знову вмикаються після того, як датчик мутності вимикається.
	Індикатор TimeSaver.



3.1 Рядок стану програми

В рядку стану програми відображається інформація, що стосується програми та функції TimeSaver.

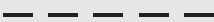
Запуск та хід виконання програми

	Під час запуску програми на рядку стану програми мигтять 2 бічних сегменти.
	Під час виконання програми середні сегменти світяться постійним світлом, а 2 бічних сегменти продовжують мигтяти.
	Коли програма завершується, усі сегменти світяться постійним світлом.

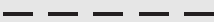
Рядок стану програми та функція TimeSaver

	Якщо встановлено програму, сумісну з функцією TimeSaver, усі сегменти на рядку стану програми світяться постійним світлом.
	Якщо встановлено функцію TimeSaver, лише середні сегменти залишаються світитися постійним світлом.





4. ПРОГРАМИ

Програма	Ступінь забруднення Тип завантаження	Фази програми	Функції
ECO ¹⁾	Середній ступінь забруднення Посуд і столові прибори	Попереднє миття Миття за температури 50°C Ополіскування Сушіння	TimeSaver EnergySaver
AUTO ²⁾	Усі Посуд, столові прибори, каструлі та сковороди	Попереднє миття Миття при температурі від 45°C до 70°C Ополіскування Сушіння	EnergySaver

Програма	Ступінь забруднення Тип завантаження	Фази програми	Функції
 3)	Сильне забруднення Посуд, столові прибори, каструлі та сковороди	Попереднє миття Миття за температури 70°C Ополіскування Сушіння	TimeSaver EnergySaver
 1h	Середній ступінь забруднення Посуд і столові прибори	Миття за температури 55°C Ополіскування	
 30' 4)	Свіже забруднення Посуд і столові прибори	Миття за температури 60°C Ополіскування	
 5)	Усі	Попереднє миття	

- 1) Ця програма забезпечує найефективніше споживання води й електроенергії при митті посуду і столових приборів із середнім ступенем забруднення. (Це стандартна програма для дослідницьких установ.)
- 2) Прилад автоматично визначає ступінь забруднення та кількість посуду в кошиках. Він автоматично регулює температуру й об'єм води, рівень споживання електроенергії та тривалість програми.
- 3) З міркувань гігієни ця програма виконує ополіскування за високої температури. Під час фази ополіскування впродовж принаймні 10 хвилин підтримується температура 70°C.
- 4) За допомогою цієї програми можна мити посуд зі свіжим забрудненням. Вона забезпечує добрі результати миття за короткий час.
- 5) Ця програма використовується для швидкого ополіскування посуду. У такий спосіб можна уникнути прилипання залишків їжі до посуду та появи неприємного запаху з приладу. Не використовуйте миючий засіб для цієї програми.

Показники споживання

Програма ¹⁾	Тривалість (хв.)	Електроенергія (кВт-год)	Вода (л)
ECO	189	0.79	8.5
AUTO	40 - 150	0.5 - 1.1	6 - 11
	130 - 150	1.1 - 1.2	10 - 11
 1h	40 - 50	0.9 - 1.0	9 - 10
 30'	30	0.8	7
	14	0.1	3

- 1) Показники споживання і тривалість програми залежать від тиску й температури води, коливання напруги в електромережі, вибраних функцій та кількості посуду.

Інформація для дослідницьких установ

Для отримання необхідної інформації щодо тестових процедур зверніться за адресою електронної пошти:

info.test@dishwasher-production.com

Вкажіть номер виробу (PNC), зазначений на таблиці.

5. ФУНКЦІЇ



Перш ніж запустити програму, слід увімкнути чи вимкнути функції. Не можна вмикати чи вимикати функції під час виконання програми.



Якщо вибрано одну або кілька опцій, переконайтеся, що відповідні індикатори горять, перед запуском програми.

5.1 TimeSaver

Ця функція також підвищує тиск і температуру води. Фази миття та сушіння скорочуються. Загальна тривалість виконання програми зменшується приблизно на 50%. Результати миття будуть такими самими, як і в нормальному режимі роботи програми. Результати сушіння можуть погіршитися.

Увімкнення функції TimeSaver

1. Натисніть **TimeSaver**. Увімкнеться відповідний індикатор та рядок стану програми. На дисплеї відображається оновлена тривалість програми.
 - Якщо функція несумісна з програмою, відповідний індикатор швидко мигтить 3 рази, а потім згасає. Рядок стану програми не вмикається.

5.2 Multitab

Вмикайте цю опцію тільки у разі використання комбінованого таблетованого миючого засобу.

Ця функція припиняє використання ополіскувача та солі. Відповідні індикатори вимикаються.

Тривалість програми може збільшитися.

Увімкнення функції Multitab

1. Для увімкнення приладу натисніть кнопку увімкнення/вимкнення.
2. Натискайте **Option**, доки не загориться індикатор Multitab.

Опція не вимикається, доки ви не деактивуєте її. Натискайте **Option**, доки не згасне індикатор Multitab.

Якщо ви вирішили припинити користування комбінованими таблетованими миючими засобами, перед початком застосування окремо миючого засобу, ополіскувача і солі

для посудомийної машини слід виконати такі дії:

1. Деактивуйте функцію Multitab.
2. Встановіть налаштування пом'якшувача води на найвищий рівень.
3. Переконайтеся, що контейнер для солі та дозатор ополіскувача заповнені.
4. Запустіть найкоротшу програму з фазою ополіскування, без миючих засобів і без посуду.
5. Скоригуйте рівень пом'якшувача води відповідно до жорсткості води у вашій місцевості.
6. Відрегулюйте дозування ополіскувача.

5.3 EnergySaver

Ця опція знижує температуру останньої фази полоскання.

Використання цієї опції знижує споживання електроенергії (до 25%) і тривалість програми.

Після завершення програми посуд може бути вологим.

Увімкнення функції EnergySaver

1. Натискайте **Option**, доки не загориться індикатор EnergySaver. На дисплеї відображається оновлена тривалість програми.
 - Якщо опція не доступна для програми, відповідний індикатор не загориться.

5.4 MyFavourite

За допомогою цієї функції можна вибрати та запам'ятати програму, що часто використовується.



Можна зберегти в пам'яті тільки 1 програму. Нове налаштування скасує попереднє.

Збереження програми в пам'яті

1. Для увімкнення приладу натисніть кнопку увімкнення/вимкнення.
2. Виберіть програму, яку необхідно зберегти в пам'яті. Також можна вибрати відповідні функції разом із програмою. Неможливо зберегти в пам'яті функції Multitab і Delay.
3. Одночасно натисніть і утримуйте кнопки **Program** і **Delay**, доки рядок стану програми не почне швидко мигтати.

Встановлення програми MyFavourite

- Натисніть і утримуйте кнопку **Program**, доки не почнуть світитися індикатори, пов'язані з програмою MyFavourite і функціями
 - На дисплеї відображається тривалість програми.







5.5 Звукові сигнали

Звукові сигнали лунають у разі збоїв у роботі приладу. Ці звукові сигнали не можна деактивувати.

Звуковий сигнал також лунає, коли завершується виконання програми. За промовчаням цей звуковий сигнал вимкнений, проте його можна активувати.

Активация звукового сигналу, який лунає після завершення програми

- Для увімкнення приладу натисніть кнопку увімкнення/вимкнення.

- Одночасно натисніть і утримуйте кнопки **Program** та **TimeSaver** протягом кількох секунд.
- Одночасно натисніть і утримуйте кнопки **Delay** і **Option**, доки не почнуть мигтати індикатори ,  і .
- Натисніть **Delay**
 - Індикатори  і  згаснуть.
 - Індикатор  продовжує мигтати.
 - На дисплеї відображається поточне налаштування.

1b	Звуковий сигнал увімкнено
-----------	---------------------------

0b	Звуковий сигнал вимкнено
-----------	--------------------------

- Натисніть **Delay**, щоб змінити налаштування.
- Для вимкнення приладу та підтвердження налаштування натисніть кнопку увімкнення/вимкнення.

6. ПЕРЕД ПЕРШИМ КОРИСТУВАННЯМ

- Перевірте, чи встановлений рівень пом'якшувача води відповідає жорсткості води у вашій місцевості. За потреби відрегулюйте пом'якшувач води. Щоб дізнатися, яка жорсткість води у вашій місцевості, зверніться у службу водопостачання.
- Покладіть сіль у контейнер для солі.
- Залийте ополіскувач у дозатор ополіскувача.
- Відкрийте водопровідний кран.
- У приладі можуть бути сторонні речовини, що залишилися у процесі виробництва. Запустіть програму, щоб їх видалити. Не застосовуйте миючий засіб і не завантажуйте кошкі.



Якщо ви застосовуєте комбіновані таблетовані миючі засоби, потрібно увімкнути функцію Multitab.

6.1 Налаштування пристрою для пом'якшення води

Жорсткість води				Пом'якшувач води налаштування	
Німецька градуси (°dH)	Французька градуси (°fH)	ммоль/л	Кларк градуси	Вручну	Електроніка
51 - 70	91 - 125	9.1 - 12.5	64 - 88	2 1)	10
43 - 50	76 - 90	7.6 - 9.0	53 - 63	2 1)	9
37 - 42	65 - 75	6.5 - 7.5	46 - 52	2 1)	8
29 - 36	51 - 64	5.1 - 6.4	36 - 45	2 1)	7
23 - 28	40 - 50	4.0 - 5.0	28 - 35	2 1)	6

Жорсткість води				Пом'якшувач води налаштування	
Німецька градуси (°dH)	Французька градуси (°fH)	ммоль/л	Кларк градуси	Вручну	Елек- троніка
19 - 22	33 - 39	3.3 - 3.9	23 - 27	2 ¹⁾	5 ¹⁾
15 - 18	26 - 32	2.6 - 3.2	18 - 22	1	4
11 - 14	19 - 25	1.9 - 2.5	13 - 17	1	3
4 - 10	7 - 18	0.7 - 1.8	5 - 12	1	2
< 4	< 7	< 0.7	< 5	1 ²⁾	1 ²⁾

1) Заводська настройка.

2) Не використовуйте сіль на цьому рівні.







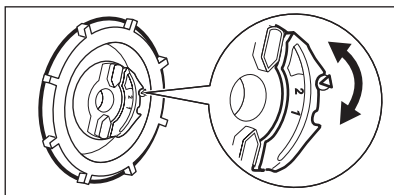



Ви повинні налаштувати пом'якшувач води вручну або за допомогою електроніки.

Ручне регулювання



Поверніть перемикач рівня жорсткості води в положення 1 або 2.

Електронне регулювання

- Для увімкнення приладу натисніть кнопку увімкнення/вимкнення.
 - Одночасно натисніть і утримуйте кнопки **Program** та **TimeSaver** протягом кількох секунд.
 - Одночасно натисніть і утримуйте кнопки **Delay** і **Option**, доки не почнуть мигтати індикатори ,  і .
 - Натисніть **Program**
- Індикатори  і  згаснуть.
 - Індикатор  продовжує мигтати.
 - На дисплеї відображається налаштування пом'якшувача води. Наприклад,   = рівень 5.
- Натискайте **Program**, щоб змінити налаштування.
 - Для вимкнення приладу та підтвердження налаштування натисніть кнопку увімкнення/вимкнення.

6.2 Додавання солі в контейнер для солі

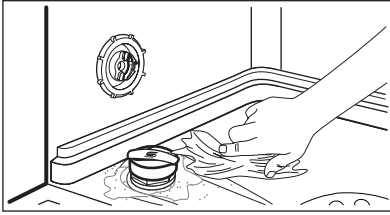
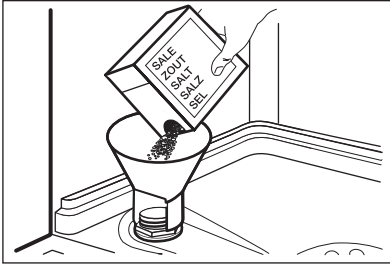

1. Поверніть кришечку проти годинникової стрілки і відкрийте контейнер для солі.
2. Налийте 1 літр води в контейнер для солі (лише перший раз).
3. Заповніть контейнер сіллю для посудомийної машини.
4. Приберіть сіль із поверхні навколо отвору контейнера.
5. Закрийте контейнер для солі, повернувши кришечку за годинниковою стрілкою.



Обережно!

Вода і сіль можуть перелитися з контейнера для солі під час наповнення. Існує ризик корозії. Щоб запобігти цьому, запустіть програму після наповнення контейнера для солі.

6.3 Заповнення дозатора ополіскувача

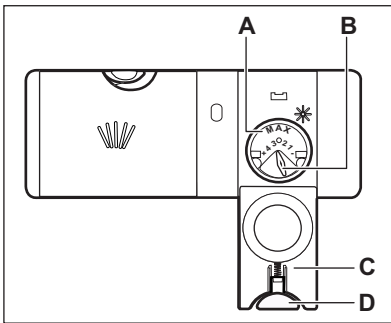

1. Натисніть кнопку (D), щоб відкрити кришку (C).
2. Наповніть дозатор ополіскувача (A), не перевищуючи позначки «max».
3. Якщо ополіскувач розлився, витріть його ганчіркою, що добре вбирає рідину. Це дозволить уникнути утворення надмірної піни.
4. Закрийте кришку. Переконайтеся, що кнопка розблокування стала на місце.



Ви можете повернути регулятор дозування (B) у положення між 1 (найменша кількість) і 4 (найбільша кількість).

7. ЩОДЕННЕ КОРИСТУВАННЯ

1. Відкрийте водопровідний кран.
2. Для увімкнення приладу натисніть кнопку увімкнення/вимкнення.
 - Якщо індикатор солі світиться, насипте сіль у контейнер для солі.
 - Якщо індикатор ополіскувача світиться, наповніть дозатор ополіскувача.
3. Завантажте посуд у кошики.
4. Додайте мийний засіб.
5. Установіть і запустіть програму, що відповідає типу посуду та ступеню його забруднення.

7.1 Користування миючим засобом

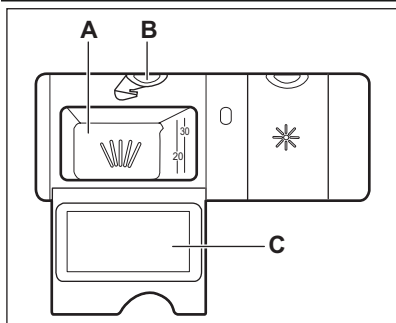

1. Натисніть кнопку (B), щоб відкрити кришку (C).
2. Додайте миючий засіб у дозатор (A).
3. Якщо програма передбачає фазу попереднього миття, помістіть невелику кількість миючого засобу на внутрішню частину дверцят приладу.
4. У разі використання таблетованого миючого засобу покладіть таблетку в дозатор (A).
5. Закрийте кришку. Переконайтеся, що кнопка розблокування стала на місце.

7.2 Встановлення і запуск програми

Функція Auto Off

З метою зменшення споживання електроенергії ця функція автоматично вимикає прилад через декілька хвилин, після того як:

- дверцята не були зачинені для запуску програми;
- програма завершилася.

Запуск програми без відкладеного запуску

1. Відкрийте водопровідний кран.
2. Для увімкнення приладу натисніть кнопку увімкнення/вимкнення. Світяться індикатор та тривалість останньої встановленої програми.
3. Щоб вибрати програму, тримайте дверцята приладу відчиненими.
4. Оберіть програму.
 - Якщо потрібно запустити останню вибрану програму, закрийте дверцята приладу.
 - Якщо потрібно вибрати програму MyFavourite, натисніть і утримуйте кнопку **Program**, доки не почнуть світитися індикатори, пов'язані з програмою MyFavourite і функціями.
 - Якщо потрібно вибрати іншу програму, натискайте кнопку **Program**, доки не завітяться індикатор потрібної програми. Також можна вибрати відповідні функції.

На дисплеї відображається тривалість програми.

5. Зачиніть дверцята приладу, щоб запустити програму.
 - Вмикається індикатор фази миття.
 - Розпочинається зворотний відлік тривалості програми з кроком 1 хвилину.

Відкладений запуск програми

1. Оберіть програму.
2. Натискайте кнопку **Delay**, доки на дисплеї не відобразиться потрібний час відкладеного запуску (від 1 до 24 годин). Починає світитися індикатор Delay.
 - Автоматично починається зворотний відлік.

Після закінчення зворотного відліку програма запуститься автоматично.

Відкривання дверцят під час роботи приладу

Якщо відчинити дверцята, прилад зупиняє роботу. Після закриття дверцят прилад поновлює роботу програми з того моменту, коли її було перервано.

Скасування відкладеного запуску під час зворотного відліку

1. Відчиніть дверцята приладу.
2. Одночасно натисніть і утримуйте кнопки **Program** та **TimeSaver**, доки не відобразиться тривалість встановленої програми.
3. Зачиніть дверцята приладу, щоб запустити програму.



Скасування відкладеного запуску також призводить до скасування вибраних функцій (крім Multitab). Перш ніж зачиняти дверцята приладу, переконайтеся, що ці функції вибрано повторно.

Скасування програми

1. Відчиніть дверцята приладу.
2. Одночасно натисніть і утримуйте кнопки **Program** та **TimeSaver** протягом кількох секунд.



Перед запуском нової програми переконайтеся, що в дозаторі миючого засобу є миючий засіб.

Після завершення програми

На дисплеї відображається 0:00.

Усі сегменти рядка стану програми світяться постійним світлом.

1. Натисніть кнопку увімкнення/вимкнення або почекайте, доки функція Auto Off вимкне прилад.
2. Перекрийте водопровідний кран.

Важливо.

- Дайте посуду охолонути, перш ніж виймати його з приладу. Гарячий посуд можна легко розбити.
- Спершу вийміть посуд із нижнього, а потім із верхнього кошика.
- На стінках і дверцятах приладу може бути вода. Іржостійка сталь холодне швидше, ніж посуд.

8. ПОРАДИ І РЕКОМЕНДАЦІЇ

8.1 Пом'якшувач води

У жорсткій воді міститься велика кількість мінералів, що можуть зашкодити приладу і спричинити негативний результат миття. Пом'якшувач води нейтралізує ці мінерали. Сіль для посудомийної машини підтримує пом'якшувач води в чистоті і доброму стані. Важливо налаштувати правильний рівень пом'якшувача води. Завдяки цьому пом'якшувач води застосує відповідну кількість солі для посудомийної машини та води.

8.2 Використання солі, ополіскувача та миючого засобу

- Використовуйте сіль, ополіскувач і миючий засіб, призначені лише для посудомийних машин. Інші засоби можуть пошкодити прилад.
- Під час останньої фази полоскання ополіскувач допомагає висушити посуд, не залишаючи розводів і плям.
- Комбіновані таблетовані миючі засоби містять миючий засіб, ополіскувач та інші додаткові агенти. Перевірте, чи таблетований засіб відповідає жорсткості води у вашій місцевості. Прочитайте інструкції на упаковці продукту.

Якщо потрібно використовувати ці таблетовані засоби з водою, яка не має відповідного рівня жорсткості, також слід використовувати сіль для посудомийної машини. Спочатку ввімкніть функцію Multitab, потім налаштуйте пом'якшувач води з урахуванням жорсткості води у вашій місцевості та скористайтеся сіллю для посудомийної машини.

- Таблетований миючий засіб не розчинюється повністю, якщо використовуються короткі програми. Щоб запобігти утворенню залишків миючого засобу на столовому посуді, рекомендується використовувати таблетовані засоби для тривалих програм.



Використовуйте мінімально необхідну кількість миючого засобу. Див. інструкції на упаковці миючого засобу.

8.3 Завантаження посуду в кошики



Ознайомтеся із прикладами завантаження посуду в кошики, що зазначені в інформаційному листі з комплекту.

- Прилад призначено для миття лише посуду, що підходить для посудомийних машин.

- Забороняється мити в посудомийній машині вироби з дерева, рогу, алюмінію, олова й міді.
- Забороняється класти у прилад речі, що вбирають вологу (губки, ганчірки).
- Видаліть із посуду рештки їжі.
- Щоб полегшити видалення пригорілих залишків їжі, замочіть каструлі та сковорідки у воді, перш ніж класти їх у прилад.
- Предмети, що мають заглиблення (напр., чашки, склянки та миски), ставте отвором донизу.
- Подбайте, щоб столові прибори і посуд не злипалися. Кладіть ложки серед інших гострих приборів.
- Подбайте про те, щоб склянки не стикалися з іншими склянками.
- Маленькі предмети кладіть у кошик для столових приборів.
- Легкі предмети кладіть у верхній кошик. Подбайте про те, щоб предмети не рухалися.

- Перед запуском програми переконайтеся, що розпилювачі можуть вільно обертатися.

8.4 Перед запуском програми

Переконайтеся, що:

- Фільтри очищені та правильно встановлені.
- Розпилювачі не забиті.
- Посуд у кошиках розташований правильно.
- Програма відповідає типу завантаження та ступеню забруднення.
- Використовується правильна кількість миючого засобу.
- Наявні сіль і ополіскувач для посудомийних машин (якщо лише не використовуються комбіновані таблетовані миючі засоби).
- Кришка контейнера для солі щільно закрита.

9. ДОГЛЯД ТА ЧИСТКА



Попередження!

Перш ніж виконувати технічне обслуговування, вимкніть прилад і вийміть вилку з розетки.



Брудні фільтри і забиті розпилювачі понижують результати миття. Регулярно перевіряйте їх і чистьте за необхідності.

9.1 Чищення фільтрів

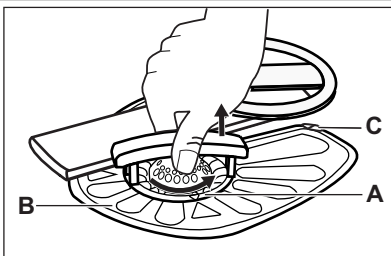

1. Поверніть фільтр (А) проти годинникової стрілки і зніміть його.

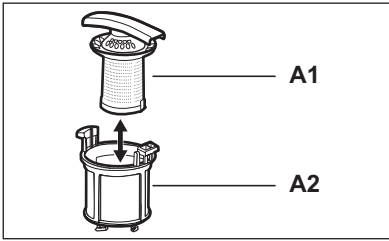

2. Щоб розібрати фільтр (A), роз'єднайте частини (A1) і (A2).
3. Вийміть фільтр (B).
4. Промийте фільтри водою.
5. Встановіть фільтр (B) у початкове положення. Переконайтеся, що його правильно вставлено під двома напрямними (C).

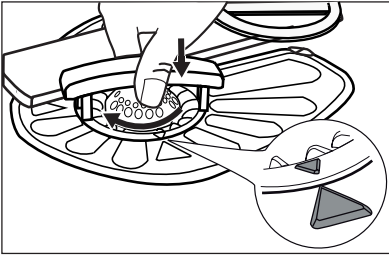

6. Зберіть фільтр (A) і вставте його у фільтр (B). Поверніть його за годинниковою стрілкою до фіксації.



Неправильне встановлення фільтрів може спричинити незадовільні результати миття і пошкодження приладу.

9.2 Чищення розпилювачів

Не знімайте розпилювачі.
Якщо отвори розпилювачів забилися, видавіть рештки бруду за допомогою загостреного предмета.

9.3 Чищення ззовні

Протріть прилад вологою м'якою ганчіркою. Застосовуйте лише нейтральні миючі засоби. Не застосовувати абразивні продукти, абразивні серветки чи розчинники.

10. УСУНЕННЯ ПРОБЛЕМ

Прилад не запускається або зупиняється під час роботи.

Перш ніж звертатися до сервісного центру, ознайомтеся з інформацією у розділі щодо вирішення проблеми.

При виникненні деяких проблем на дисплеї з'являється код попередження:

- **,10** - Прилад не заповнюється водою.



Попередження!

Вимкніть прилад, перш ніж виконувати перевірку.

Проблема	Можливе рішення
Не вдається увімкнути прилад.	Перевірте, чи вилка вставлена в розетку. Перевірте запобіжник на електрощиті.
Програма не запускається.	Переконайтеся, що дверцята приладу зачинені. Якщо встановлено відкладений запуск, скасуйте його або зачекайте до кінця зворотного відліку.
Прилад не заповнюється водою.	Переконайтеся, що водопровідний кран відкритий. Перевірте, чи достатній тиск у водопровідному крані. За інформацією звертайтеся до місцевих органів водопостачання.

Проблема	Можливе рішення
	Переконайтеся, що водопровідний кран не забитий.
	Переконайтеся, що фільтр у впускному шлангу не забитий.
	Переконайтеся, що впускний шланг не перетиснутий і не перекручений.
Прилад не зливає воду.	Переконайтеся, що зливний отвір не забитий.
	Переконайтеся, що зливний шланг не перетиснутий і не перекручений.
Працює пристрій, що запобігає переливанню води.	Закрийте водопровідний кран і зверніться у сервісний центр.

Після перевірки увімкніть прилад. Виконання програми продовжиться з того моменту, коли вона була перервана.

Якщо проблема виникає знову, зверніться у сервісний центр.

Якщо з'являються інші коди помилок, зверніться у сервісний центр.

10.1 Якщо результати миття та сушіння незадовільні

На склянках та іншому посуді наявні смуги білуватого кольору або синюватий наліт.

- Надто велике дозування ополіскувача. Зменште рівень ополіскувача за допомогою регулятора.
- Надто багато миючого засобу.

Плями та сліди від води на склянках і іншому посуді

- Недостатнє дозування ополіскувача. Збільште рівень ополіскувача за допомогою регулятора.
- Проблема може бути спричинена якістю миючого засобу.

Посуд вологий

- Програма не включає фази сушіння, або вибрана низька температура сушіння.
- Дозатор ополіскувача порожній.
- Проблема може бути спричинена якістю ополіскувача.
- Проблема може бути спричинена якістю комбінованого таблетованого миючого засобу. Спробуйте використати засіб іншого виробника або активуйте дозатор миючого засобу, так щоб ополіскувач використовувався разом із комбінованим таблетованим миючим засобом.



Див. розділ «ПОРАДИ ТА ПІДКАЗКИ», щоб дізнатися про інші можливі причини.

10.2 Увімкнення дозатора ополіскувача

Увімкнення дозатора ополіскувача можливе, лише якщо увімкнено функцію Multitab.

1. Для увімкнення приладу натисніть кнопку увімкнення/вимкнення.
2. Одночасно натисніть і утримуйте кнопки **Program** та **TimeSaver** протягом кількох секунд.
3. Одночасно натисніть і утримуйте кнопки **Delay** і **Option**, доки не почнуть мигтати індикатори , і .
4. Натисніть **TimeSaver**
 - Індикатори і згаснуть.
 - Індикатор продовжує мигтати.
 - На дисплеї відображається поточне налаштування.

	Дозатор ополіскувача вимкнено
	Дозатор ополіскувача увімкнено

5. Натисніть **TimeSaver**, щоб змінити налаштування.
6. Для вимкнення приладу та підтвердження налаштування натисніть кнопку увімкнення/вимкнення.
7. Відрегулюйте дозування ополіскувача.
8. Залийте ополіскувач у дозатор ополіскувача.

11. ТЕХНІЧНА ІНФОРМАЦІЯ

Габарити	Ширина/висота/глибина (мм)	446 / 818 - 898 / 575
Підключення до електромережі	Див. таблицю з технічними даним.	
	Напруга	220-240 В
	Частота струму	50 Гц
Тиск у мережі водопостачання	Мін/макс (бар/МПа)	(0.5 / 0.05) / (8 / 0.8)
Подача води ¹⁾	Холодна або гаряча вода ²⁾	макс. 60°C
Ємність	Кількість комплектів посуду	9
Споживання енергії	Режим «Залишити увімкненим»	0.10 Вт
	Режим «Вимкнено»	0.10 Вт

¹⁾ Приєднайте шланг подачі води до водопровідного крана з різьбленням 3/4 дюйма.

²⁾ Якщо гаряча вода нагрівається за допомогою альтернативних джерел енергії (наприклад, сонячних батарей або вітроелектростанцій), то використовуйте гарячу воду, щоб зменшити споживання електроенергії.

12. ОХОРОНА ДОВКІЛЛЯ

Здавайте на повторну переробку матеріали, позначені відповідним символом .

Викидайте упаковку у відповідні контейнери для вторинної сировини.

Допоможіть захистити навколишнє середовище та здоров'я інших людей і забезпечити вторинну переробку електричних

і електронних приладів. Не викидайте прилади, позначені відповідним символом , разом з іншим домашнім сміттям. Поверніть продукт до заводу із вторинної переробки у вашій місцевості або зверніться до місцевих муніципальних органів влади.

www.electrolux.com/shop



117912340-A-382012

