

KK	Қолдану туралы нұсқаулары	2
RO	Manual de utilizare	16
RU	Инструкция по эксплуатации	29
SR	Упутство за употребу	43

Ыдыс жуғыш машина
Maşină de spălat vase
Посудомоечная машина
Машина за прање посуђа

USER MANUAL

Мазмұны

Қауіпсіздік нұсқаулары _____	2	Ақыл-кеңес _____	10
Бұйым сипаттамасы _____	4	Күту менен тазалау _____	11
Басқару панелі _____	4	Ақаулықты түзету _____	12
Бағдарламалар _____	5	Техникалық ақпарат _____	14
Бірінші қолданғанға дейін _____	6	Қоршаған ортаға зиян келдірмеу туралы мағлұматтар _____	14
Өркүндік қолдану _____	8		

Өндіруші ескертусіз өзгеріс енгізу құқығына ие.

Қауіпсіздік нұсқаулары

Құрылғыны орнатып іске қолданар алдында бірге жеткізілген нұсқауларды мұқият оқып шығыңыз. Құрылғыны дұрыс орнатпау мен дұрыс пайдаланбау нәтижесінде адам жарақат алса және ақаулық орын алса өндіруші жауапты емес. Нұсқаулықты келешекте қарап жүру үшін үнемі сақтап қойыңыз.

Балалар мен дәрменсіз адамдардың қауіпсіздігі

 **Назарыңызда болсын!** Тұншығып қалу, жарақат алуы немесе мүгедек болып қалу қаупі бар.

- Кембағал, сезім мүкiстiгi бар немесе ақыл-есi кем, құрылғыны қолдану тәжірибесі жоқ немесе қолдана білмейтін адамдарға, балаларға оны іске қосуға рұқсат бермеңіз. Олар осы құрылғыны өз қауіпсіздігін қамтамасыз ететін адамның нұсқауы немесе қадағалауы бойынша пайдалануға тиіс. Балаларға құрылғымен ойнауға рұқсат бермеңіз.
- Орам материалдарының барлығын балалардан алыс ұстаңыз.
- Жуғыш заттардың барлығын балалардан алыс ұстаңыз.
- Құрылғының есігі ашық тұрғанда, балалар мен үй жануарларын алыс ұстаңыз.

Орнату

- Орам материалдарының барлығын алыңыз.

- Бүлінген құрылғыны орнатпаңыз немесе іске қоспаңыз.
- Құрылғыны температурасы 0 °C градустан төмен жерге орнатпаңыз немесе қолданбаңыз.
- Құрылғымен бірге берілген орнату бойынша нұсқауларды орындаңыз.
- Құрылғының үсті мен жан-жағын қоршаған конструкциялардың қауіпсіз болуын қамтамасыз етіңіз.

Суға қосу

- Су қосылымы түтіктеріне ешбір зақым келтірмеңіз.
- Құрылғыны жаңа құбырларға немесе ұзақ уақыт қолданылмаған құбырларға жалғамай тұрып, суын тазарғанша ағызыңыз.
- Құрылғыны алғаш рет қолданған кезде еш жерінен су ақпай тұрғанына көз жеткізіңіз.

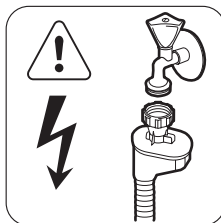

 **Назарыңызда болсын!** Қатерлі кернеу.

Су құятын түтік, ішіне сым өткізілген екі қабат қаптамадан тұрады және қауіпсіздік клапанымен жабдықталған.

- Егер су құятын түтік бүлінсе, ашаны дереу розеткадан суырыңыз. Су құятын түтікті ауыстыру үшін Қызмет көрсету орталығына хабарласыңыз.

Электртоғына қосу

 **Назарыңызда болсын!** Өрт шығу және электр қатеріне ұшырау қаупі бар.

- Құрылғыны міндетті түрде жерге тұйықтау қажет.
- Техникалық ақпарат тақтайшасындағы электр параметрлерінің электр желісіндегі параметрлерге сай келетініне көз жеткізіңіз. Сай келмесе, электршіге хабарласыңыз.
- Өрқашан дұрыс орнатылған, қатерден сақтандырылған розетканы қолданыңыз.
- Көп тармақты адаптерлер мен ұзартқыш сымдарды қолданбаңыз.
- Құрылғының ашасына және сымына зақым келтірмеңіз. Құрылғының қорек сымын ауыстыру қажет болса, оны міндетті түрде қызмет көрсету орталығы жүзеге асыруға тиіс.
- Құрылғының ашасын розеткаға тек құрылғыны орнатып болғаннан кейін ғана жалғаңыз. Орнатып болғаннан кейін ашаның қол жететін жерде тұрғанына көз жеткізіңіз.
- Құрылғыны тоқтан ажырату үшін сымынан тартпаңыз. Өрқашан ашасынан тартып суырыңыз.
- Қорек сымын немесе ашасын су қолмен ұстамаңыз.
- Бұл құрылғы Е.Е.С. ережелеріне сай келеді.

Пайдалану

- Бұл құрылғы үйде және сол сияқты төменде аталған жерлерде қолдануға арналған:
 - Дүкендердің, кеңселердің және басқа жұмыс орындарының қызметкерлерге арналған ас бөлмелерінде
 - Фермадағы үйлерде

- Қонақ үйлерде, мотельдер мен басқа да тұрғынды жерлерде
- Төсек және таңғы аспен қамтамасыз ететін жерлерде.

 **Назарыңызда болсын!** Жарақат алу қаупі бар.

- Бұл құрылғының техникалық сипаттамасын өзгертпеңіз.
- Өткір ұшты пышақтар мен ас құралдарының ұштарын төмен қаратып немесе көлденеңінен қойып ас құралдарына арналған себетке салыңыз.
- Құрылғының есігі ашық тұрған кезде соғылып қалмас үшін қараусыз қалдырмаңыз.
- Ашық тұрған есікке отырмаңыз немесе үстіне шықпаңыз.
- Ыдыс жуғыш машинаға арналған жуғыш заттар қауіпті. Жуғыш заттың орамында көрсетілетін нұсқауларды орындаңыз.
- Құрылғыдағы сумен ойнауға немесе ішуге болмайды.
- Ыдыстарды бағдарлама аяқталғанша құрылғыдан алмаңыз. Ыдыстарда жуғыш зат болуы мүмкін.

 **Назарыңызда болсын!** Электр, өрт қатері пайда болуы немесе адам күйіп қалуы мүмкін.

- Тұтанғыш заттарды немесе ішіне тұтанғыш зат салынған дымқыл заттарды құрылғының ішіне, қасына немесе үстіне қоймаңыз.
- Құрылғыны тазалау үшін сулы спрейді және буды қолданбаңыз.
- Бағдарлама орындалып тұрғанда құрылғы есігін ашсаңыз, ыстық бу шығуы мүмкін.

Құрылғыны тастау

 **Назарыңызда болсын!** Жарақат алу немесе тұншығып қалу қаупі бар.

- Құрылғыны электр желісінен ажыратыңыз.

- Қуат сымын кесіп алыңыз да, қоқысқа тастаңыз.
- Балалар мен жануарлар құрылғыға қамалып қалмас үшін есіктің бекітпесін алыңыз.

Тұтынушыларға қызмет көрсету

Құрылғыны жөндету үшін тұтынушыларға қызмет көрсету орталығына

хабарласыңыз. Фирмалық қосалқы бөлшектерді ғана қолдануды ұсынамыз. Қызмет көрсету орталығына хабарласқан кезде техникалық ақпарат тақтайшасында көрсетілген келесі деректердің дайын болуын қамтамасыз етіңіз.

Үлгісі:

Өнім нөмірі (PNC):

Сериялық нөмірі:

Бұйым сипаттамасы

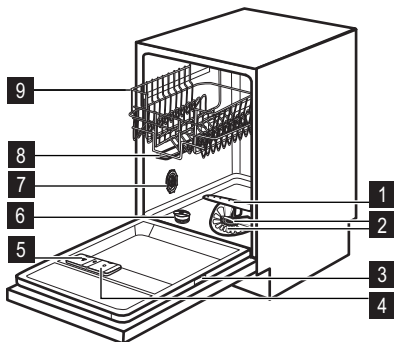

- 1 Астыңғы бүріккіш түтік
- 2 Сүзгілер
- 3 Техникалық ақпарат тақтайшасы
- 4 Шайғыш зат үлестіргіші
- 5 Жуғыш зат үлестіргіші
- 6 Тұз сауыты
- 7 Су кермектігі тетігі
- 8 Үстіңгі бүріккіш түтік
- 9 Үстіңгі себет

Басқару панелі

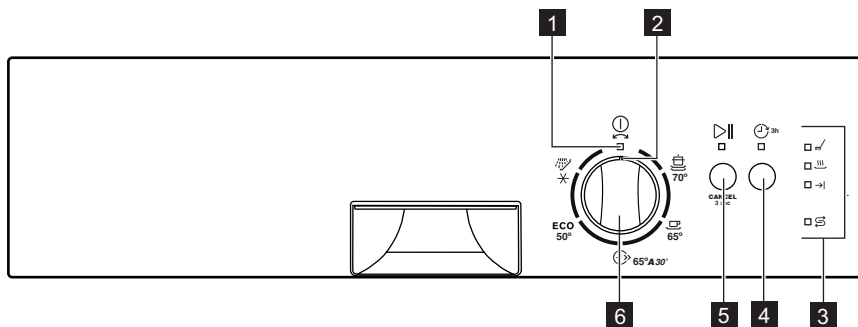

- 1 Қосу/өшіру индикаторы
- 2 Бағдарлама көрсеткіші
- 3 Индикатор шамдары

- 4 Кешіктіру түймешігі
- 5 Бастау түймешігі
- 6 Бағдарлама тетігі

Индикатор шамдары	Сипаттама
	Жуу циклінің индикаторы.
	Құрғату циклінің индикаторы.

Индикатор шамдары	Сипаттама
→	"Соңы" индикаторы.
⌚	Тұз индикаторы. Бағдарлама жұмыс істеп тұрған кезде осы индикатор сөніп тұрады.

Бағдарламалар

Бағдарлама ¹⁾	Ластану дәрежесі Кірдің түрі	Бағдарлама циклдары	Ұзақтық (мин)	Қуат (кВт)	Су (л)
 70°	Қатты ластанған Фарфор ыдыс, ас құралдары, кәстрөлдер мен табалар	Алғашқы жуу Жуу 70 °C Шаю циклдары Құрғату	85 - 95	1.8 - 2.0	18 - 20
 65°	Қалыпты ластанған Фарфор ыдыс-аяқ пен ас құралдары	Жуу 65 °C Шаю циклдары Құрғату	105 - 115	1.6 - 1.9	18 - 20
 65° A30 ²⁾	Жаңа ластанған Фарфор ыдыс-аяқ пен ас құралдары	Жуу 65 °C Шаю	30	0,8	9
ECO 50° ³⁾	Қалыпты ластанған Фарфор ыдыс-аяқ пен ас құралдары	Алғашқы жуу Жуу 50 °C Шаю циклдары Құрғату	120 - 130	0,8 - 0,9	12 - 13
 * ⁴⁾	Барлығы	Алғашқы жуу	12	0,1	5

- 1) Бағдарламаның ұзақтығы мен тұтыну мөндерін судың қысымы мен температурасы, электр қуатының ауытқуы, параметрлер және ыдыс-аяқтың мөлшері өзгертуі мүмкін.
- 2) Осы бағдарламамен жаңа ластанған ыдыстарды жууға болады. Бұл қысқа уақыт ішінде жақсы нәтиже береді.
- 3) Бұл сынақ мекемелеріне арналға стандартты бағдарлама. Осы бағдарламаны қолданып, қалыпты кірлеген фарфор ыдыс-аяқ пен ас құралдарын жуғанда, су мен қуат барынша тиімді жұмсалады. Сынақ деректерін ілеспе кітапшадан қараңыз.
- 4) Бұл бағдарламаны ыдыстарды жылдам шаю үшін қолданыңыз. Бұл қалдықтардың ыдыстарға жабысып, құрылғыдан жағымсыз иіс шығуына жол бермейді. Бұл бағдарламаны қолданғанда, жуғыш заттарды пайдаланбаңыз.

Сынақ институттарына арналған ақпарат

Сынақ өткізуге қажетті ақпараттар туралы хабарларды мына эл.поштаға жолдаңыз.

info.test@dishwasher-production.com

Техникалық ақпарат тақтайшасындағы құрылғының нөмірін (PNC) жазып қойыңыз.

Бірінші қолданғанға дейін

1. Су жұмсартқыштың қойылған деңгейі тұратын жеріңіздегі судың кермектігіне сай келетініне көз жеткізіңіз. Сай келмесе, су жұмсартқыштың деңгейін реттеңіз. Тұратын жеріңіздегі судың кермектігін, жергілікті сумен жабдықтау мекемесіне хабарласып біліңіз.
2. Тұз сауытын толтырыңыз.
3. Шайғыш зат үлестіргішін толтырыңыз.
4. Су құятын шүмекті ашыңыз.
5. Құрылғыда өндіру үрдісінің қалдықтары қалуы мүмкін. Оларды тазалау үшін бағдарламаны бастаңыз. Жуғыш затты қолданбаңыз және себеттерді толтырмаңыз.

Су жұмсартқышты реттеу

Кермек судың құрамында құрылғыға нұқсан келтіруі және жуу нәтижесіне жаман

әсер етуі мүмкін минералдар өте көп мөлшерде кездеседі. Су жұмсартқыш бұл минералдарды бейтарап етеді. Ыдыс жуғыш машинаға арналған тұз су жұмсартқышты таза, жақсы қалыпта ұстайды. Су жұмсартқышты дұрыс деңгейге реттеп қою үшін кестеге қараңыз. Бұл су жұмсартқыштың ыдыс жуғыш машина тұзы мен суды дұрыс мөлшерде қолдануын қамтамасыз етеді.

i Су жұмсартқышты қолмен және электрондық тәсілмен реттеу қажет.

Судың кермектігі				Су жұмсартқыш реттеу	
Германия градусы (°dH)	Франция градусы (°fH)	ммоль/л	Кларк градусы	Қолдан	Электронды тәсілмен
51 - 70	91 - 125	9.1 - 12.5	64 - 88	2 1)	10
43 - 50	76 - 90	7.6 - 9.0	53 - 63	2 1)	9
37 - 42	65 - 75	6.5 - 7.5	46 - 52	2 1)	8
29 - 36	51 - 64	5.1 - 6.4	36 - 45	2 1)	7
23 - 28	40 - 50	4.0 - 5.0	28 - 35	2 1)	6
19 - 22	33 - 39	3.3 - 3.9	23 - 27	2 1)	5 1)
15 - 18	26 - 32	2.6 - 3.2	18 - 22	1	4
11 - 14	19 - 25	1.9 - 2.5	13 - 17	1	3
4 - 10	7 - 18	0.7 - 1.8	5 - 12	1	2
< 4	< 7	< 0.7	< 5	1 2)	1 2)

1) Зауытта орнатылған параметр.

2) Тұзды осы деңгейге қойып қолданбаңыз.

Қолмен реттеу

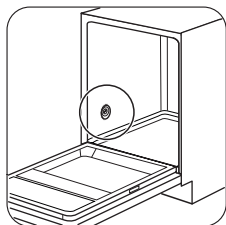

1

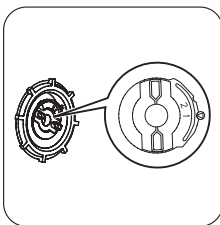

2

Су кермектігі дискісін 1-ші немесе 2-ші орынға бұраңыз.

Электрондық жолмен реттеу

1. Бағдарлама тетігіндегі бағдарлама таңбасының қосу/сөндіру индикаторына дәл келгеніне көз жеткізіңіз.
2. Бастау түймешігін басып ұстап тұрыңыз. Дәл осы кезде бағдарлама тетігін басқару панеліндегі ең бірінші жуу бағдарламасына келгенше сағат тілінің бағытымен бұраңыз.
3. Бастау түймешігін, бастау индикаторы мен қосу/өшіру индикаторы жыпылықтай бастағанда босатыңыз.
 - Соңы индикаторы ара-тұра жыпылықтайды. Жыпылықтау саны су жұмсартқыштың деңгейін көрсетеді, мысалы, 5 рет жыпылықтау + үзіліс + 5 рет жыпылықтау = 5-ші деңгей.
4. Су жұмсартқыштың деңгейін реттеу үшін бастау түймешігін басыңыз. Бастау түймешігін әр басқан сайын келесі деңгейге өтесіз.
5. Параметрді растау үшін бағдарлама тетігін бағдарлама таңбасы қосу/сөндіру индикаторына дәл келгенше бұраңыз.

Тұз сауытын толтыру

 **Сақтандыру туралы ескерту!** Ыдыс жуғыш машинаға арналған тұзды ғана

қолданыңыз. Басқа өнімдер құрылғыға нұқсан келтіруі мүмкін. Тұз сауытын толтырған кезде одан су және тұз ағуы мүмкін. Тот басу қаупі бар. Бұндай жағдайға жол бермеу үшін тұз сауытын толтырғаннан кейін бағдарламаны бастаңыз.

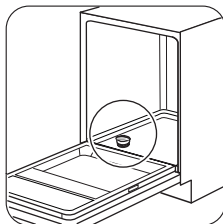

1

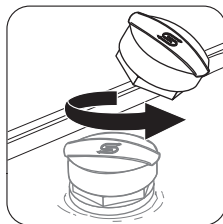

2

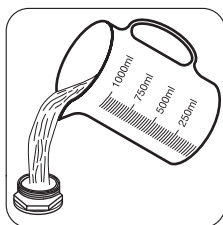

3

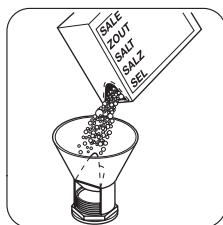

4

Тұз сауытына 1 литр су құйыңыз (ең алғаш қолданғанда ғана).



5

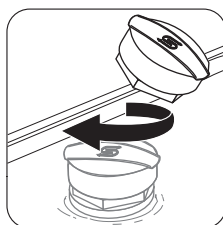

6

Шайғыш зат үлестіргішін толтыру

 **Сақтандыру туралы ескерту!** Ыдыс жуғышқа арналған шайғыш заттарды ғана пайдаланыңыз. Басқа өнімдер құрылғыға нұқсан келтіруі мүмкін.

i Соңғы шаю циклі кезінде шайғыш зат ыдыстарға ешбір жолақ, дақ қалдырмай құрғатуға көмектеседі.

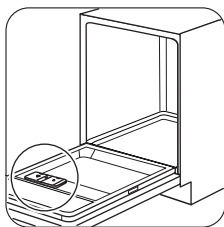

1



2

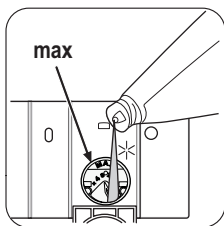

3



4

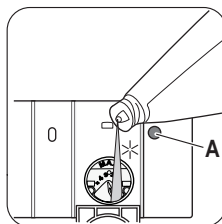

Шайғыш зат үлестіргіштің шынысы (A) мөлдір болған кезде оны толтырыңыз.



Шайғыш затты үлестіру мөлшерін реттеу үшін, тетікті 1 (ең аз мөлшер) және 4 (ең көп мөлшер) аралығына қоюға болады.

Әркүндік қолдану

1. Су құятын шүмекті ашыңыз.
2. Бағдарлама тетігін бағдарлама таңбасы орнатқыңыз келген бағдарламаға келгенше бұраңыз. Құрылғының параметрлерді орнату режимінде тұрғанына көз жеткізіңіз, "Бағдарламаны орнату және бастау" тарауын қараңыз. Бағдарламаны салынған заттар мен олардың ластану деңгейіне қарай дұрыс орнатыңыз.
 - Тұз индикаторы қосулы тұрса, тұз сауытын толтырыңыз.
3. Себеттерді толтырыңыз.
4. Жуғыш заттан қосыңыз.
5. Бағдарламаны бастаңыз.

Жуғыш затты қолдану

! Сақтандыру туралы ескерту! Ыдыс жуғыш машиналарға арналған жуу заттарды ғана пайдаланыңыз.

! Жуғыш затты қажетті мөлшерден артық пайдаланбаңыз. Жуғыш заттың орамындағы нұсқауларды қараңыз.

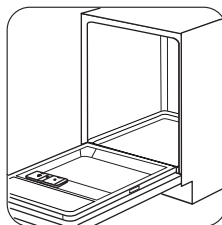

1

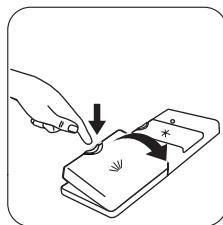

2

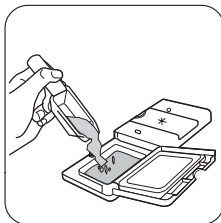

3

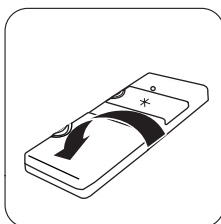
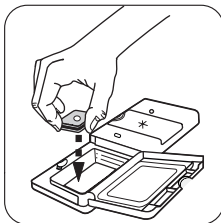

4

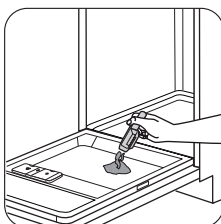

5

Бағдарламаның алдын ала жуу циклы болса, құрылғы есігінің ішкі бөліміне жуғыш заттан аздап салыңыз.

i Қысқа бағдарламаларды қолданғанда жуғыш таблеткалар әбден ерімеуі және ыдыста жуғыш заттың қалдықтары қалуы мүмкін. Жуғыш таблеткаларды ұзақ бағдарламаларды қолданған кезде пайдалануды ұсынамыз.

Таблетка тәрізді құрама жуғыш затты пайдалану

Тұз және шайғыш заты бар таблеткаларды қолданғанда, тұз сауыты мен шайғыш зат сауытын толтырмаңыз.

1. Су жұмсартқышты ең төмен мәнге қойыңыз.
2. Шайғыш затты үлестіру мөлшерін ең төмен мәнге қойыңыз.

Егер аралас таблетканы қолдануды тоқтатсаңыз, жуғыш зат, шайғыш зат мен ыдыс жуғыш тұзды жеке-жеке

қолданар алдында мына қадамдарды орындаңыз:

1. Су жұмсартқышты ең үлкен мәнге қойыңыз.
2. Тұз сауыты мен шайғыш зат үлестіргішінің толы екеніне көз жеткізіңіз.
3. Шаю циклы бар ең қысқа жуу бағдарламасын, жуғыш зат қолданбай және ыдыс салмай орындаңыз.
4. Су жұмсартқышты өзіңіз тұратын жердегі судың кермектігіне лайықтап қойыңыз.
5. Шайғыш заттың қосылатын мөлшерін реттеңіз.

Бағдарламаны орнату және бастау

Параметрлерді орнату режимі

i Бағдарламаны бастау үшін құрылғы параметрлерді орнату режимінде тұруға тиіс.

- Бағдарлама тетігін бағдарлама таңбасы басқару панеліндегі бағдарламаға дәл келгенше бұраңыз. Егер қосу/сөндіру индикаторы жанса, бағдарламаның цикл индикаторы жыпылықтай бастаса, құрылғы параметрлерді орнату режимінде тұрады.
- Бағдарлама тетігін бағдарлама таңбасы басқару панеліндегі бағдарламаға дәл келгенше бұраңыз. Егер қосу/сөндіру индикаторы мен бастау индикаторы жанып, цикл индикаторы тұрақты жанған қалпы қалса, құрылғы параметрлерді орнату режимінде тұрмайды.

Құрылғыны параметрді орнату режиміне қою үшін бастау түймешігін бастау индикаторы сөнгенше және бағдарламаның цикл индикаторлары жыпылықтай бастағанша басып ұстап тұрыңыз.

Кешіктіріп бастау функциясы жоқ бағдарламаны бастау

1. Су құятын шүмекті ашыңыз.
2. Құрылғы есігін жабыңыз.

3. Бағдарлама тетігін бағдарлама таңбасы орнатқыңыз келген бағдарламаға келгенше бұраңыз.
 - Қосу/сөндіру индикаторы жанады.
 - Орнатылған бағдарламаның цикл индикаторлары жыпылықтай бастайды.
4. Бастау түймешігін басыңыз. Бағдарлама басталады.
 - Бастау индикаторы жанады.
 - Орындалып тұрған циклдің индикаторы ғана жанып тұрады.

Кешіктіріп бастау функциясы бар бағдарламаны бастау

1. Бағдарламаны орнатыңыз.
2. Бағдарламаны кешіктіріп бастау түймешігін бағдарламаны 3 сағатқа кешіктіріп бастау үшін басыңыз. Кешіктіріп бастау индикаторы жанады.
3. Бастау түймешігін басыңыз. Кері санақ басталады.
 - Бастау индикаторы жанады.
 - Орнатылған бағдарлама циклдарының индикаторлары сөнеді.
 - Кері санақ аяқталған кезде, бағдарлама басталады.
 - Орындалып тұрған циклдің индикаторы жанады.

Құрылғы жұмыс істеп тұрған кезде есікті ашу

Есікті ашсаңыз, құрылғы тоқтайды. Есікті жапқаннан кейін, құрылғы тоқтаған жерінен бастап жұмыс істейді.

Кері санақ жұмыс істеп тұрған кезде кешіктіріп бастау функциясын біржола тоқтату

1. Бастау түймешігін, бастау индикаторы мен кешіктіріп бастау функциясының

индикаторы сөнгенше басып ұстап тұрыңыз.

- Орнатылған бағдарламаның цикл индикаторлары жыпылықтай бастайды.
2. Бастау түймешігін басыңыз. Бағдарлама басталады.
 - Бастау индикаторы жанады.
 - Орындалып тұрған циклдің индикаторы ғана жанып тұрады.

Бағдарламаны біржола тоқтату

Бастау түймешігін бастау индикаторы сөніп, бағдарлама циклының индикаторлары жыпылықтай бастағанша басып ұстап тұрыңыз.

 Жаңа жуу бағдарламасын бастар алдында, жуғыш зат үлестіргіште жуғыш заттың бар екеніне көз жеткізіңіз.

Бағдарламаның соңы

Бағдарлама аяқталған кезде, "соңы" индикаторы жанады. Құрылғыны 3 минут ішінде сөндірмесеңіз, қосу/сөндіру индикаторы ғана жанып тұрады. Бұл электр қуатын аз тұтынуға көмектеседі.

1. Құрылғыны сөндіріңіз. Бағдарлама тетігін бағдарлама таңбасы қосу/сөндіру қалпына келгенше бұраңыз.
2. Судың шүмегін жабыңыз.

Маңызды

- Ыдыс-аяқтарды құрылғыдан суығаннан кейін ғана алыңыз. Ыстық ыдыстар осал келеді.
- Алдымен астыңғы себеттегі, содан кейін үстіңгі себеттегі ыдысты алыңыз.
- Құрылғының қабырғалары мен есігіне су тұруы мүмкін. Тот баспайтын болат, ыдыс-аяққа қарағанда тез салқындайды.

Ақыл-кеңес

Су жұмсартқыш

Кермек судың құрамында құрылғыға нұқсан келтіруі және жуу нәтижесіне жаман

әсер етуі мүмкін минералдар өте көп мөлшерде кездеседі. Су жұмсартқыш бұл минералдарды бейтарап етеді.

Ыдыс жуғыш машинаға арналған тұз су жұмсартқышты таза, жақсы қалыпта ұстайды. Су жұмсартқыштың дұрыс деңгейін орнатқан маңызды. Бұл су жұмсартқыштың ыдыс жуғыш машина тұзы мен суды дұрыс мөлшерде қолдануын қамтамасыз етеді.

Тұз, шайғыш зат және жуғыш затты пайдалану

- Тек ыдыс жуғыш машинаға арналған тұзды, шайғыш және жуғыш затты пайдаланыңыз. Басқа өнімдер құрылғыға нұқсан келтіруі мүмкін.
- Соңғы шаю циклі кезінде шайғыш зат ыдыстарға ешбір жолақ, дақ қалдырмай құрғатуға көмектеседі.
- Аралас жуғыш таблеткалардың құрамында жуғыш зат, шайғыш зат және басқа қоспалар бар. Бұл заттардың тұратын жеріңіздегі судың кермектігіне сай келетініне көз жеткізіңіз. Өнімдердің орамындағы нұсқауларды қараңыз.
- Жуғыш таблеткалар қысқа бағдарламаларда әбден ерімейді. Жуғыш заттардың қалдықтары ыдыстарға тұрып қалмас үшін жуғыш таблеткаларды пайдаланғанда ұзақ бағдарламаларды қолдануды ұсынамыз.

 Жуғыш затты қажетті мөлшерден артық пайдаланбаңыз. Жуғыш заттың орамындағы нұсқауларды қараңыз.

Себеттерді толтыру

 Себеттерді толтыру мысалдары көрсетілген парақшаны қараңыз.

- Құрылғыны ыдыс жуғыш машинада жууға болатын заттарды жуу үшін ғана қолданыңыз.
- Ағаш, мүйіз, алюминий, қалайы және мыстан жасалған заттарды құрылғыға салмаңыз.
- Құрылғыға су сіңіретін заттарды (жөке, ас үй шүберектері) салмаңыз.

- Заттарға жабысқан тағам қалдықтарын алыңыз.
- Күйіп жабысып қалған тағамды оңай тазалау үшін кәстрөлдер мен табаларды құрылғыға салмай тұрып, суға салып жібітіңіз.
- Шұңғыл ыдыстардың (мысалы, кесе, стакан және кәстрөл) аузын төмен қаратып салыңыз.
- Ас құралдары мен ыдыс-аяқты араласып кетпейтін етіп салыңыз. Қасықтарды басқа ас құралдарымен араластырып салыңыз.
- Стакандарды бір-біріне тигізбей салыңыз.
- Кішкене заттарды ас құралдары себетіне салыңыз.
- Жеңіл заттарды үстіңгі себетке салыңыз. Заттарды жылжып кетпейтін етіп салыңыз.
- Бағдарламаны бастамай тұрып, бүріккіш түтіктердің еркін айнала алатынына көз жеткізіңіз.

Бағдарламаны бастау алдында

Мынаны ескеріңіз:

- Сүзгілердің таза екенін және орнатылып тұрғанын.
- Бүріккіш түтіктердің бітеліп қалмағанын.
- Заттардың себеттерге дұрыс салынғанын.
- Бағдарламаның салынған ыдыстың түріне және ластану дәрежесіне сай екенін.
- Жуғыш зат дұрыс мөлшерде қолданылғанын.
- Кір жуғыш машина тұзы бен шайғыш заттың (егер аралас жуғыш таблетканы қолданбасаңыз) бар екенін.
- Тұз сауытының қақпағының мықтап жабылғанын.

Күту менен тазалау

⚠ Назарыңызда болсын! Құрылғыны жөндеу алдында электр желісінен ағытып, ашасын розеткадан суырыңыз.

i Қоқыс тұрған сүзгілер мен бүріккіш түтіктер жуу нәтижесін төмендетеді. Уақытылы тексеріп, қажет болса тазалаңыз.

Сүзгілерді тазалау

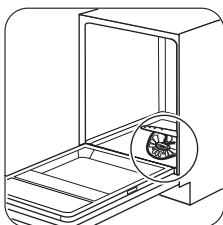

1

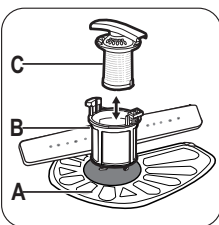

2

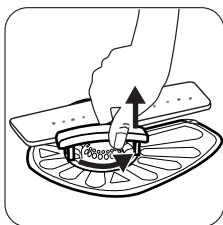

3

(B) және (C) сүзгілерін алу үшін тұтқасын сағат тілінің бағытына қарсы бұраңыз да, алыңыз. (B) және (C) сүзгілерін бір-бірінен ажыратыңыз. Сүзгілерді сумен жуыңыз.

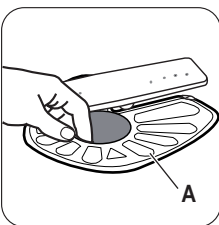

4

(A) сүзгісін алыңыз. Сүзгіні сумен жуыңыз.

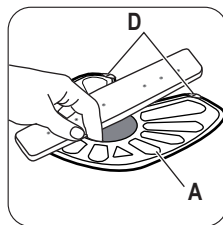

5

(A) сүзгісін әдепкі орнына салыңыз. Сүзгінің екі бағыттағыштың (D) астына дұрыс кірігіп орналасқанына көз жеткізіңіз.

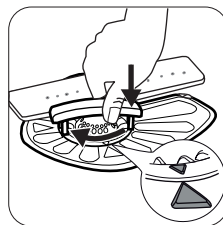

6

(B) және (C) сүзгілерін құрастырыңыз. Оларды (A) сүзгісіндегі орнына салыңыз. Тұтқасын сырт етіп орнына түскенше сағат тілінің бағытымен бұраңыз.

i Сүзгілер дұрыс салынбаса, жуу нәтижесі қанағаттанғысыз болуы және құрылғыға нұқсан келуі мүмкін.

Бүріккіш түтіктерді тазалау

Бүріккіш түтіктерді ағытып алмаңыз. Бүріккіш түтіктердің тесіктері бітеліп қалса, қалдықтарды жіңішке шырпымен тазалаңыз.

Сыртын тазалау

Құрылғыны дымқыл, жұмсақ шүберекпен тазалаңыз.

Тек бейтарап тазартқыш заттарды қолданыңыз. Жеміргіш заттарды, түрпілі жөкені немесе еріткіштерді пайдаланбаңыз.

Ақаулықты түзету

Құрылғы жұмысын бастамай жатыр немесе жұмыс жасап тұрған кезде тоқтап қалады.

Қызмет көрсету орталығына хабарласпай тұрып, ақаулықты шешуге қатысты ұсыныстарды орындаңыз.

Кей ақаулықтарда түрлі индикаторлар үздіксіз немесе ара-тұра жыпылықтап,

сонымен қатар ескерту кодын көрсетеді.

Ескерту коды	Ақаулық
<ul style="list-style-type: none"> • Бастау индикаторы үздіксіз жыпылықтайды. • "Соңы" индикаторы 1 рет жыпылықтайды. 	Құрылғыға су құйылмай тұр.
<ul style="list-style-type: none"> • Бастау индикаторы үздіксіз жыпылықтайды. • "Соңы" индикаторы 2 рет ара-тұра жыпылықтайды. 	Құрылғыдан су ақпайды.
<ul style="list-style-type: none"> • Бастау индикаторы үздіксіз жыпылықтайды. • "Соңы" индикаторы 3 рет ара-тұра жыпылықтайды. 	Тасқынға қарсы құрал қосулы.

 **Назарыңызда болсын!** Тексеріп көру алдында құрылғыны тоқтан ажыратыңыз. Бағдарлама тетігін

бағдарлама таңбасы қосу/сөндіру қалпына келгенше бұраңыз.

Ақаулық	Ықтимал шешімі
Құрылғыны іске қоса алмадыңыз.	Ашаның розеткаға қосылғанына көз жеткізіңіз.
	Сақтандырғыш қорабындағы сақтандырғышқа зақым келмегеніне көз жеткізіңіз.
Бағдарлама басталмай тұр.	Құрылғы есігінің жабық тұрғанына көз жеткізіңіз.
	Бастау түймешігін басыңыз.
	Егер кешіктіріп бастау функциясы орнатылып тұрса, оны ажыратыңыз немесе кері санақ аяқталғанша күтіңіз.
Құрылғыға су құйылмай тұр.	Су шүмегінің ашық тұрғанына көз жеткізіңіз.
	Сумен жабдықтау жүйесіндегі судың қысымының өте төмен емес екеніне көз жеткізіңіз. Бұл ақпаратты жергілікті су ресурстары мекемесіне хабарласып алыңыз.
	Су шүмегінің бітеліп қалмағанына көз жеткізіңіз.
	Су құятын түтіктің сүзгісінің бітеліп қалмағанына көз жеткізіңіз.
	Су құятын түтіктің бұратылып немесе майысып қалмағанына көз жеткізіңіз.
Құрылғыдан су ақпайды.	Раковина түтікшесінің бітеліп қалмағанына көз жеткізіңіз.
	Су төгетін түтіктің бұратылып немесе майысып қалмағанына көз жеткізіңіз.
Тасқынға қарсы құрал қосулы.	Судың шүмегін жабыңыз да, қызмет көрсету орталығына хабарласыңыз.

Тексеріп болғаннан кейін, бағдарлама тетігін бағдарлама таңбасы ақаулық пайда

болған кезде жұмыс істеп тұрған бағдарламаға дөп келгенше бұраңыз.

Бағдарлама үзілген жерінен бастап жалғасады.

Ақаулық қайта орын алса, қызмет көрсету орталығына хабарласыңыз.

Егер басқа ақаулық кодтары көрініс берсе, қызмет көрсету орталығына хабарласыңыз.

Егер жуу және құрғату нәтижелері қанағаттанарлықтай болмаса

Стакандар мен ыдыстарда ақ жолақтар немесе көк дақтар пайда болған

- Шайғыш зат тым көп мөлшерде қосылады. Шайғыш затты үлестіру мөлшерін ең төменгі деңгейге қойыңыз.
- Жуғыш зат тым көп мөлшерде салынған.

Стакандар мен ыдыстарда дақтар және кепкен су тамшыларының ізі қалған.

- Шайғыш зат жеткіліксіз мөлшерде үлестірілген. Шайғыш затты үлестіру мөлшерін ең жоғары деңгейге қойыңыз.

- Бұл жуғыш заттың сапасына байланысты болуы мүмкін.

Ыдыстар су болып тұр

- Кептіру циклы жоқ немесе төмен температурада кептіру циклы бар бағдарлама таңдалған.
- Шайғыш зат үлестіргіші босап қалған.
- Бұл шайғыш заттың сапасына байланысты болуы мүмкін.

 Басқа ықтимал себептерді "АҚЫЛ-КЕҢЕС" тарауынан қараңыз.

Техникалық ақпарат

Өлшемдері	Ені / Биіктігі / Тереңдігі (мм)	446 / 818 - 898 / 575
Электртоғына қосу	Техникалық ақпарат тақтайшасына қараңыз.	
	Кернеу	220-240 В
	Жиілік	50 Гц
Сумен жабдықтау қысымы	Ең аз / ең көп (бар / мПа)	(0.5 / 0.05) / (8 / 0.8)
Сумен жабдықтау ¹⁾	Суық су немесе ыстық су ²⁾	макс. 60 °C
Сыйымдылығы	Орналастыру параметрлері	9
Қуат тұтынуы	Қосылған қалпы қалдыру режимінде	0.99 Вт
	Сендірулі режимде	0.10 Вт

1) Су құятын түтікті 3/4" бұрамасы бар су шүмегіне жалғаңыз.

2) Егер ыстық су басқа қуат көздерінен (мысалы, күн батареясы, желдің қуаты) алынса, тұтыну қуатын азайту үшін ыстық суды қолданыңыз.

Қоршаған ортаға зиян келдірмеу туралы мағлұматтар

Бұйымдағы немесе бұйым

қорапшасындағы  белгісі осы бұйым кәдімгі үй қалдығы емес екенін көрсетіп білдіреді. Сондықтан оны ескі электр және электроникалық бұйымдарды жинап

утилизация үшін арнайы контейнерлерге салуыңыз керек. Осы бұйымды дұрыс түрде утилизация арқылы Сіз қоршаған орта менен адам денсаулығына түсіп пайда бола алатын зиянын болдыртпауын

үшін үлес қоса аласыз; осы зиян бұл бұйымды дұрыс емес қолданғанда пайда болуы мүмкін. Осы бұйымның утилизациясы туралы көбірек білуіңіз үшін жергілікті әкімшілігіңізбен, қалдықтарды жинап әкететін мекемеңізбен немесе осы

бұйымды Өзіңізге сатқан дүкенімен хабарласыңыз.

- Орам материалын дұрыс тастаңыз.  белгішесі салынған орам материалдарын қайта өңдеуге тапсырыңыз.

Cuprins

Instrucțiuni privind siguranța	16	Informații și sfaturi	24
Descrierea produsului	18	Îngrijirea și curățarea	25
Panoul de comandă	18	Depanare	26
Programe	19	Informații tehnice	28
Înainte de prima utilizare	19	Protejarea mediului înconjurător	28
Utilizarea zilnică	22		

Ne rezervăm dreptul asupra efectuării de modificări.

Instrucțiuni privind siguranța

Înainte de instalarea și de utilizarea aparatului, citiți cu atenție instrucțiunile furnizate. Producătorul nu este responsabil dacă instalarea și utilizarea incorectă a aparatului provoacă răni și daune. Păstrați întotdeauna instrucțiunile împreună cu aparatul pentru referință ulterioară.

Siguranța copiilor și a persoanelor vulnerabile

 **Avertizare** Risc de sufocare, de rănire sau de provocare a unei incapacități funcționale permanente.

- Nu permiteți utilizarea aparatului de către copii și persoane cu capacități fizice, senzoriale și mentale reduse sau lipsite de experiență și cunoștințe. Aceste persoane trebuie să fie supravegheate sau instruite în legătură cu folosirea aparatului de către o persoană responsabilă pentru siguranța lor. Nu lăsați copiii să se joace cu aparatul.
- Nu lăsați la îndemâna copiilor ambalajul produsului.
- Nu lăsați detergenții la îndemâna copiilor.
- Nu lăsați copiii și animalele să se apropie de ușa aparatului când aceasta este deschisă.

Instalarea

- Îndepărtați toate ambalajele.
- Dacă aparatul este deteriorat, nu îl instalați sau utilizați.
- Nu instalați sau utilizați aparatul într-un loc în care temperatura este sub 0 °C.

- Respectați instrucțiunile de instalare furnizate împreună cu aparatul.
- Asigurați-vă că aparatul este instalat sub și adiacent cu structuri sigure.

Racordarea la apă

- Procedați cu atenție pentru a nu deteriora furtunurile de apă.
- Înainte de a conecta aparatul la țevi noi sau la țevi care nu au mai fost folosite de mult, lăsați apa să curgă până când este curată.
- La prima utilizare a aparatului, asigurați-vă că nu există scurgere.

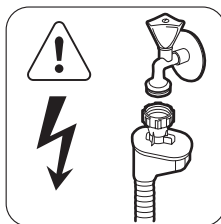

 **Avertizare** Tensiune periculoasă.

Furtunul de alimentare cu apă este prevăzut cu o supapă de siguranță și cu o teacă cu un cablu principal intern.

- Dacă furtunul de alimentare cu apă este deteriorat, deconectați imediat ștecherul din priză. Contactați centrul de service pentru a înlocui furtunul de alimentare cu apă.

Conexiunea la rețeaua electrică

 **Avertizare** Risc de incendiu și de electrocutare.

- Aparatul trebuie legat la împământare.
- Verificați dacă informațiile de natură electrică, specificate pe plăcuța cu datele tehnice, corespund sursei de tensiune. Dacă nu, contactați un electrician.
- Folosiți întotdeauna o priză cu protecție la electrocutare corect instalată.
- Nu folosiți prize multiple și cabluri prelungitoare.
- Procedați cu atenție pentru a nu deteriora ștecherul și cablul de alimentare electrică. Dacă este necesar, cablul de alimentare trebuie înlocuit numai de către Centrul local de Service.
- Introduceți ștecherul în priză numai după încheierea procedurii de instalare. Asigurați-vă că priza poate fi accesată după instalare.
- Nu trageți de cablul de alimentare pentru a scoate din priză aparatul. Trageți întotdeauna de ștecher.
- Nu atingeți cablul de alimentare sau ștecherul cu mâinile ude.
- Acest aparat este conform cu Directivele C.E.E.

Utilizarea

- Acest aparat este conceput pentru o utilizare casnică și la aplicații similare, cum ar fi:
 - În bucătăriile pentru personal din magazine, birouri și alte medii de lucru
 - Case din mediul rural
 - De clienții din hoteluri, moteluri și alte medii de tip rezidențial
 - Medii de cazare cu micul dejun inclus.

 **Avertizare** Risc de rănire.

- Nu modificați specificațiile acestui aparat.
- Puneți cuțitele și tacâmurile cu vârfuri ascuțite în coșul pentru tacâmuri cu vârfurile în jos sau într-o poziție orizontală.
- Nu țineți deschisă ușa aparatului fără supraveghere, pentru a preveni căderea pe aceasta.

- Nu vă așezați și nu vă urcați pe ușa deschisă.
- Detergenții pentru mașina de spălat vase sunt periculoși. Respectați instrucțiunile de siguranță de pe ambalajul detergentului.
- Nu beți și nu vă jucați cu apa din aparat.
- Nu scoateți vasele din aparat înainte de finalizarea programului. Poate exista detergent pe vase.

 **Avertizare** Risc de electrocutare, de incendiu sau de arsuri.

- Produsele inflamabile sau obiectele umezite cu produse inflamabile nu trebuie introduse în aparat, nici puse adiacent sau deasupra acestuia.
- Nu folosiți apă pulverizată și abur pentru curățarea aparatului.
- Aparatul poate genera abur fierbinte dacă deschideți ușa în timpul operării unui program.

Aruncarea la gunoi

 **Avertizare** Risc de rănire sau de sufocare.

- Deconectați aparatul de la sursa de alimentare.
- Tăiați cablul electric și aruncați-l la gunoi.
- Scoateți dispozitivul de blocare a ușii pentru a preveni închiderea copiilor sau a animalelor de companie în aparat.

Serviciul de relații cu clienții și Service

Contactați centrul de service pentru repararea aparatului. Vă recomandăm să utilizați doar piese de schimb originale.

Când contactați centrul de service verificați dacă aveți disponibile următoarele informații pe care le găsiți pe plăcuța cu date tehnice.

Model:

Numărul produsului (PNC):

Număr de serie:

Descrierea produsului

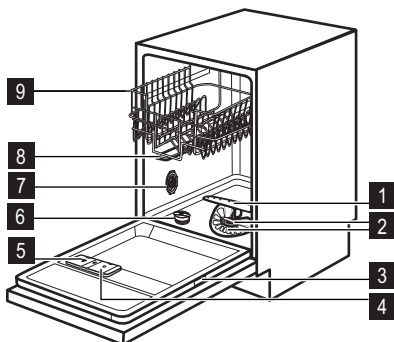

- 1 Braț stropitor inferior
- 2 Filtre
- 3 Plăcuță cu date tehnice
- 4 Dozator pentru agentul de clătire
- 5 Dozator pentru detergent
- 6 Rezervor pentru sare
- 7 Disc pentru duritatea apei
- 8 Braț stropitor superior
- 9 Coș superior



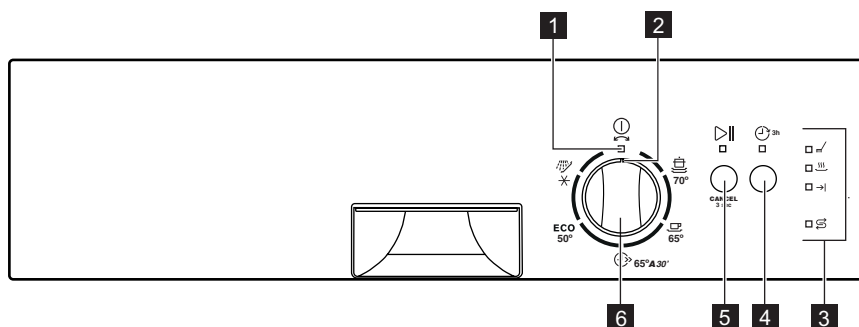

Panoul de comandă



- 1 Indicator pornit/oprit
- 2 Marcaj program
- 3 Indicatoare
- 4 Butonul Pornire cu întârziere
- 5 Butonul Start
- 6 Butonul selectare program

Indicatoare	Descriere
	Indicatorul fazei de spălare.
	Indicatorul fazei de uscare.
	Indicatorul de final de ciclu.
	Indicatorul pentru sare. Acest indicator este oprit în timpul operării unui program.

Programe

Program 1)	Gradul de murdărire Tip de încărcătură	Fazele programului	Durata (min)	Consum (kWh)	Apă (l)
 70°	Foarte murdare Vase de porțelan, tacâmuri, oale și tigăi	Prespălare Spălare la 70 °C Clătiri Uscare	85 - 95	1.8 - 2.0	18 - 20
 65°	Nivel mediu de murdărire Vase din porțelan și tacâmuri	Spălare la 65 °C Clătiri Uscare	105 - 115	1.6 - 1.9	18 - 20
 65°A30 ²⁾	Murdărire recentă Vase din porțelan și tacâmuri	Spălare la 65 °C Clătire	30	0,8	9
ECO 50° ³⁾	Nivel mediu de murdărire Vase din porțelan și tacâmuri	Prespălare Spălare la 50 °C Clătiri Uscare	120 - 130	0,8 - 0,9	12 - 13
 4)	Toate	Prespălare	12	0,1	5

- 1) Presiunea și temperatura apei, variațiile curentului electric, opțiunile selectate și cantitatea de vase pot modifica durata programului și valorile de consum.
- 2) Cu ajutorul acestui program puteți spăla o încărcătură cu murdărire recentă. Oferă rezultate de spălare bune într-un timp scurt.
- 3) Acesta este programul standard omologat la institutele de testare. Cu ajutorul acestui program aveți cea mai eficientă utilizare a apei și cel mai eficient consum energetic pentru vase din porțelan și tacâmuri cu un nivel mediu de murdărire. Pentru informațiile obținute la test, consultați prospectul furnizat.
- 4) Utilizați acest program pentru a clăti vasele rapid. Acest lucru previne aderarea resturilor alimentare la vase și degajarea unor mirosuri neplăcute din aparat.
Nu utilizați detergent în cadrul acestui program.

Informații pentru institutele de testare

Pentru a beneficia de toate informațiile necesare pentru performanța testului, trimiteți un e-mail la adresa:

info.test@dishwasher-production.com

Scrieți codul numeric al produsului (PNC) indicat pe plăcuța cu datele tehnice.

Înainte de prima utilizare

1. Verificați dacă nivelul de setare al dedurizatorului de apă corespunde durezzații apei din zona în care vă aflați. Dacă este necesar, reglați dedurizatorul de apă. Contactați-vă autoritatea locală de ape pentru a afla durezzația apei din zona dumneavoastră.
2. Umpleți rezervorul pentru sare.
3. Umpleți rezervorul pentru agentul de clătire.
4. Deschideți robinetul de apă.

5. În aparat pot rămâne reziduuri de la spălare. Porniți un program pentru a le elimina. Nu folosiți detergent și nu încărcați coșurile.

Reglarea dispozitivului de dedurizare a apei

Apa dură conține o cantitate mare de minerale care poate cauza deteriorarea aparatului și rezultate de spălare nesatisfăcătoare. Dedurizatorul de apă neutralizează aceste minerale.

Sarea pentru mașina de spălat vase menține dedurizatorul de apă curat și în stare bună. Consultați tabelul pentru a regla dedurizatorul de apă la nivelul adecvat. Aceasta asigură că dedurizatorul de apă utilizează cantitatea corectă de sare pentru mașina de spălat vase și de apă.

- i** Trebuie să reglați dedurizatorul de apă manual și electronic.

Duritatea apei				Reglarea dedurizatorului de apă	
Grade germane (°dH)	Grade franceze (°fH)	mmol/l	Grade Clarke	Manual	Electronic
51 - 70	91 - 125	9,1 - 12,5	64 - 88	2 1)	10
43 - 50	76 - 90	7,6 - 9,0	53 - 63	2 1)	9
37 - 42	65 - 75	6,5 - 7,5	46 - 52	2 ¹⁾	8
29 - 36	51 - 64	5,1 - 6,4	36 - 45	2 ¹⁾	7
23 - 28	40 - 50	4,0 - 5,0	28 - 35	2 ¹⁾	6
19 - 22	33 - 39	3,3 - 3,9	23 - 27	2 ¹⁾	5 ¹⁾
15 - 18	26 - 32	2,6 - 3,2	18 - 22	1	4
11 - 14	19 - 25	1,9 - 2,5	13 - 17	1	3
4 - 10	7 - 18	0,7 - 1,8	5 - 12	1	2
< 4	< 7	< 0,7	< 5	1 ²⁾	1 ²⁾

1) Poziția din fabricație.

2) Nu utilizați sare la acest nivel.

Setarea manuală

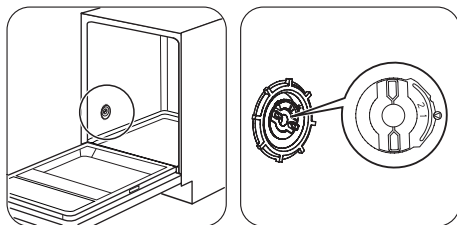

1

2

Rotiți discul pentru duritatea apei pe poziția 1 sau 2.

Reglarea electronică

1. Verificați dacă marcajul programului de pe butonul de selectare program este aliniat cu indicatorul pornit/oprit.
2. Țineți apăsat butonul start. Simultan, rotiți butonul de selectare program în sens orar până când marcajul programului este aliniat cu primul program din panoul de comenzi.
3. Eliberați butonul de start când indicatorul start și indicatorul pornit/oprit încep să se aprindă intermitent.
 - Indicatorul de final de ciclu se aprinde intermitent. Numărul de clipiri indică nivelul pentru dedurizatorul de apă. De ex 5 clipiri + pauză + 5 clipiri = nivelul 5.
4. Pentru a regla nivelul pentru agentul de dedurizare, apăsați butonul de start. De fiecare dată când apăsați butonul de start veți trece la nivelul următor.
5. Pentru a confirma setarea, rotiți butonul de selectare a programelor până când marcajul pentru programe ajunge în dreptul indicatorului pornit/oprit.

Umpleți rezervorul pentru sare

⚠️ Atenție Utilizați numai sare pentru mașina de spălat vase. Alte produse pot duce la deteriorarea aparatului. Apa și sarea pot ieși din rezervorul pentru sare când îl umpleți. Risc de coroziune.

Pentru a preveni acest lucru, după ce umpleți rezervorul pentru sare, porniți un program.

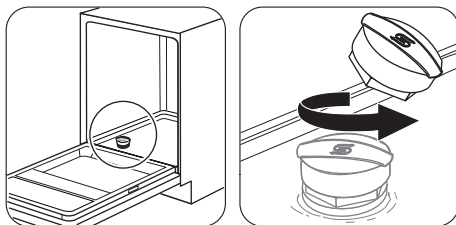

1

2

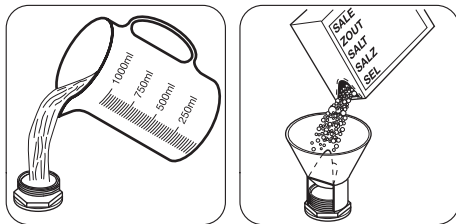

3

4

Introduceți 1 litru de apă în rezervorul pentru sare (numai la prima utilizare).

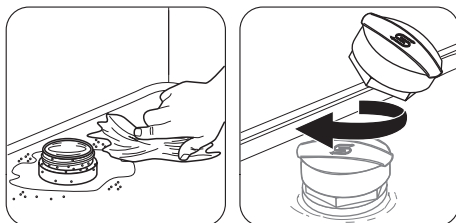

5

6

Umplerea dozatorului pentru agent de clătire

⚠️ Atenție Folosiți numai agenți de clătire pentru mașinile de spălat vase. Alte produse pot duce la deteriorarea aparatului.

i Agentul de clătire, în timpul ultimei faze de clătire, ajută la uscarea vaselor fără dungi și pete.

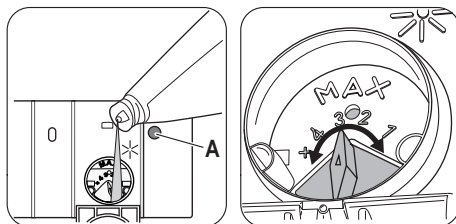
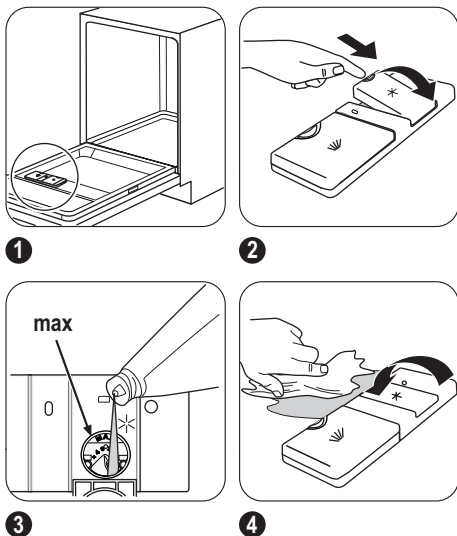

Umpleți dozatorul pentru agentul de clătire când lentila (A) este clară.

Pentru a regla cantitatea eliberată de agent de clătire, rotiți selectorul între poziția 1 (cea mai mică cantitate) și poziția 4 (cea mai mare cantitate).

Utilizarea zilnică

1. Deschideți robinetul de apă.
2. Rotiți butonul de selectare a programelor până când marcajul programului este aliniat cu programul pe care doriți să-l setați. Aparatul trebuie să fie în modul setare. Consultați capitolul "Setarea și pornirea unui program". Setati programul corect pentru tipul de încărcătură și gradul de murdărie.
 - Dacă indicatorul pentru sare este aprins, umpleți rezervorul pentru sare.

3. Încărcați coșurile.
4. Adăugați detergent.
5. Porniți programul.

Utilizarea detergentului

⚠️ Atenție Utilizați numai detergenți pentru mașini de spălat vase.

🌿 Nu utilizați mai mult decât cantitatea corectă de detergent. Consultați instrucțiunile de pe ambalajul detergentului.

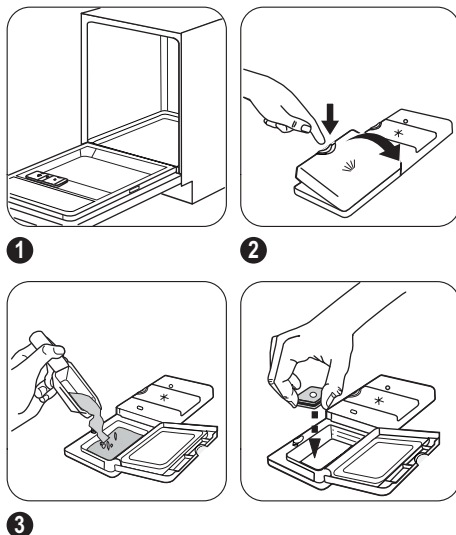

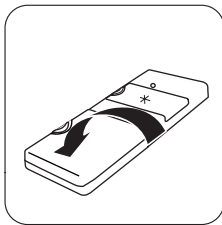

4

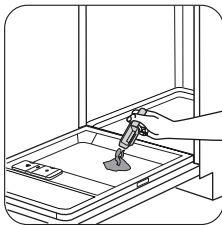

5

Dacă programul are o fază de prespălare, puneți o cantitate redusă de detergent pe partea interioară a ușii aparatului.

i Tabletele de detergent nu se dizolvă complet la programe scurte și resturile de detergent pot rămâne pe vase.

Vă recomandăm să utilizați tablete de detergent cu programe lungi.

Utilizarea tabletelor de detergent combinate

Când utilizați tablete, care conțin sare și agent de clătire, nu umpleți rezervorul pentru sare și dozatorul pentru agentul de clătire.

1. Reglați setarea pentru agentul de dedurizare a apei la nivelul cel mai mic.
2. Setează dozatorul agentului de clătire pe poziția cea mai mică.

Dacă nu mai utilizați tablete de detergent combinat, înainte de a începe să utilizați separat detergent, agent de clătire și sare pentru mașina de spălat vase, efectuați următoarele operațiuni:

1. Reglați dedurizatorul de apă la nivel maxim.
2. Asigurați-vă că rezervorul pentru sare și dozatorul pentru agentul de clătire sunt pline.
3. Porniți cel mai scurt program cu o fază de clătire, fără detergent și fără vase.
4. Reglați dedurizatorul de apă în funcție de durezza apei din zona în care vă aflați.
5. Reglați cantitatea de agent de clătire.

Setarea și pornirea unui program

Modul de setare

i Aparatul trebuie să fie în modul setare pentru a porni un program.

- Rotiți butonul de selectare a programelor până când marcajul programului este aliniat cu un program din panoul de comenzi. Dacă indicatorul pornit/oprit se aprinde și indicatorii de fază pentru program încep să se aprindă intermitent, atunci aparatul este în modul de setare.
- Rotiți butonul de selectare a programelor până când marcajul programului este aliniat cu un program din panoul de comenzi. Indicatorul pornit/oprit și indicatorul start se aprind, iar indicatorul fază este aprins cu o lumină permanentă, atunci aparatul nu este în modul setare.

Pentru a introduce aparatul în modul setare apăsați și mențineți apăsat butonul de start până când indicatorul de start se stinge și indicatorii de fază pentru program încep să se aprindă intermitent.

Pornirea unui program fără întârziere

1. Deschideți robinetul de apă.
2. Închideți ușa aparatului.
3. Rotiți butonul de selectare a programelor până când marcajul programului este aliniat cu programul pe care doriți să-l setați.
 - Indicatorul pornit/oprit se aprinde.
 - Se aprind intermitent indicatoarele de fază ale programului setat.
4. Apăsați butonul de start. Programul începe.
 - Indicatorul de start se aprinde.
 - Numai indicatorul fazei în funcțiune se aprinde.

Pornirea unui program cu întârziere

1. Setează programul.
2. Apăsați butonul de întârziere pentru a întârzia începerea programului cu până la 3 ore. Indicatorul de pornire cu întârziere se aprinde.

3. Apăsați butonul de start. Începe numărătoarea inversă.
 - Indicatorul de start se aprinde.
 - Se opresc indicatoarele de fază ale programului setat.
- Când numărătoarea inversă se încheie, programul pornește.
 - Indicatorul fazei în funcțiune se aprinde.

Deschiderea ușii în timpul funcționării aparatului

Dacă deschideți ușa, aparatul se oprește. Când închideți ușa, aparatul va continua de la momentul întreruperii.

Anularea pornirii cu întârziere în timpul derulării numărătorii inverse

1. Apăsați și țineți apăsat butonul start până când indicatorul start și indicatorul de pornire cu întârziere se sting.
 - Se aprind intermitent indicatoarele de fază ale programului setat.
2. Apăsați butonul de start. Programul începe.
 - Indicatorul de start se aprinde.
 - Numai indicatorul fazei în funcțiune se aprinde.

Anularea programului

Țineți apăsat butonul de start până când indicatorul de start se stinge, iar indicatoarele de

Informații și sfaturi

Dedurizatorul de apă

Apa dură conține o cantitate mare de minerale care poate cauza deteriorarea aparatului și rezultate de spălare nesatisfăcătoare. Dedurizatorul de apă neutralizează aceste minerale. Sarea pentru mașina de spălat vase menține dedurizatorul de apă curat și în stare bună. Este important ca dedurizatorul să fie setat la nivelul potrivit. Astfel, dedurizatorul de apă utilizează cantitatea corectă de apă și sare pentru mașina de spălat vase.

fază pentru program încep să se aprindă intermitent.

 Înainte de a porni un nou program, verificați dacă există detergent în dozatorul pentru detergent.

La terminarea programului

Când programul se termină, indicatorul de final de ciclu se aprinde. Dacă nu dezactivați aparatul în 3 minute, doar indicatorul pornit/oprit va rămâne aprins. Contribuiți astfel la reducerea consumului de energie.

1. Dezactivați aparatul. Rotiți butonul de selectare a programelor până când marcajul programului este aliniat cu indicatorul pornit/oprit.
2. Închideți robinetul de apă.

Atenție

- Lăsați vasele să se răcească înainte de a le scoate din aparat. Vasele fierbinți se pot deteriora ușor.
- Mai întâi, goliți coșul inferior și apoi pe cel superior.
- Pe părțile laterale și pe ușa aparatului poate fi apă. Oțelul inoxidabil se răcește mult mai repede decât vasele.

Utilizarea sării, agentului de clătire și a detergentului

- Utilizați numai sare, agent de clătire și detergent pentru mașini de spălat vase. Alte produse pot duce la deteriorarea aparatului.
- În timpul ultimei faze de clătire agentul de clătire ajută la uscarea vaselor fără apariția de dungi și pete.
- Tabletele combinate conțin detergent, agent de clătire și alți agenți. Asigurați-vă că aceste tablete pot fi utilizate pentru valoarea duriității apei din zona în care vă

aflați. Consultați instrucțiunile de pe ambalajul produselor.

- Tabletele de detergent nu se dizolvă complet în timpul programelor scurte. Pentru prevenirea apariției reziduurilor de detergent pe veselă, recomandăm utilizarea tabletelor în programele lungi.

 Nu utilizați mai mult decât cantitatea corectă de detergent. Consultați instrucțiunile de pe ambalajul detergentului.

Încărcarea coșurilor

 Pentru exemple de încărcare a coșurilor, consultați pliantul inclus.

- Utilizați aparatul doar pentru obiecte care pot fi spălate în mașina de spălat vase.
- Nu introduceți în aparat obiecte din lemn, corn, porțelan, aluminiu, cositor și cupru.
- Nu introduceți articole care pot absorbi apa (bureți, cârpe menajere).
- Îndepărtați resturile de alimente de pe vase.
- Pentru a elimina cu ușurință resturile de mâncare arsă, înmuiati oalele și tigăile în apă înainte de a le introduce în aparat.
- Puneți obiectele concave (ceștile, paharele și tigăile) cu gura în jos.

Îngrijirea și curățarea

 **Avertizare** Înainte de a curăța aparatul, deconectați-l și scoateți ștecherul din priză.

 Filtrele murdare și brațele stropitoare înfundate reduc rezultatele de spălare. Efectuați verificarea periodică și, dacă este necesar, curățați-le.

- Asigurați-vă că tacâmurile și vasele nu aderă unul la altul. Puneți lingurile printre alte tacâmuri.
- Asigurați-vă că paharele nu ating alte pahare.
- Puneți obiectele mici în coșul pentru tacâmuri.
- Puneți obiectele ușoare în coșul superior. Asigurați-vă că obiectele nu se mișcă.
- Asigurați-vă că brațele stropitoare se pot mișca liber înainte să porniți un program.

Anterior pornirii unui program

Verificați dacă:

- Filtrele sunt curate și corect instalate.
- Brațele stropitoare nu sunt înfundate.
- Poziția articolelor în coșuri este corectă.
- Programul corespunde tipului de încărcătură și gradului de murdărie.
- Este utilizată cantitatea corectă de detergent.
- Există suficientă sare pentru mașina de spălat vase și agent de clătire (dacă nu utilizați tablete de detergent combinate).
- Capacul rezervorului pentru sare este strâns.

Curățarea filtrelor

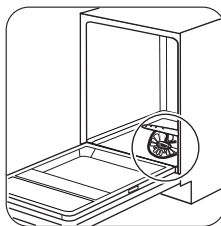

1

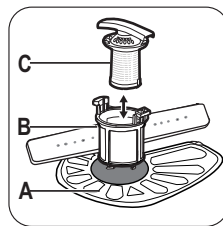

2

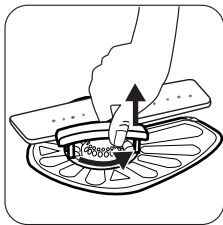

3 Pentru a scoate filtrele (B) și (C), rotiți mânerul în sens antiorar și scoateți-l. Scoateți filtrele (B) și (C). Spălați filtrele cu apă.

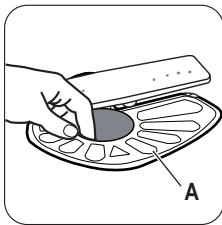

4 Scoateți filtrul (A). Spălați filtrul cu apă.

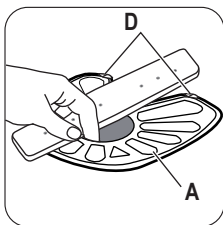

5 Puneți filtrul (A) în poziția inițială. Asigurați-vă că a fost asamblat corect sub cele două ghidaje (D).

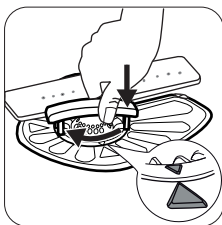

6 Montați filtrele (B) și (C). Puneți-le la loc în filtrul (A). Rotiți mânerul în sens orar până când se fixează.

i O poziție incorectă a filtrelor poate cauza rezultate de spălare nesatisfăcătoare și deteriorarea aparatului.

Curățarea brațelor stropitoare

Nu demontați brațele stropitoare. Dacă orificiile din brațele stropitoare sunt înfundate, înlăturați resturile de murdărie cu un obiect ascuțit subțire.

Curățarea exterioară

Curățați aparatul cu o cârpă moale umedă. Utilizați numai detergenți neutri. Nu folosiți produse abrazive, bureți abrazivi sau solvenți.

Depanare

Aparatul nu pornește, sau se oprește în timpul funcționării. Înainte de a contacta centrul de service, consultați informațiile următoare pentru a găsi o soluție la problema dvs.

În cazul anumitor probleme, diferite indicatoare se aprind simultan, constant sau intermitent pentru a indica un cod de alarmă.

Cod de alarmă	Problemă
<ul style="list-style-type: none"> Indicatorul start se aprinde intermitent fără încetare. Indicatorul de final de ciclu se aprinde intermitent o dată. 	Aparatul nu se alimentează cu apă.

Cod de alarmă	Problemă
<ul style="list-style-type: none"> Indicatorul start se aprinde intermitent fără încetare. Indicatorul de final de ciclu se aprinde intermitent de 2 ori. 	Aparatul nu evacuează apa.
<ul style="list-style-type: none"> Indicatorul start se aprinde intermitent fără încetare. Indicatorul de final de ciclu se aprinde intermitent de 3 ori. 	Dispozitivul anti-inundație este pornit.

 **Avertizare** Dezactivați aparatul înainte de a realiza verificările. Rotiți butonul de selectare a programelor până când marcajul

programului este aliniat cu indicatorul pornit/oprit.

Problemă	Soluție posibilă
Nu puteți activa aparatul.	Verificați dacă ștecherul este introdus în priză. Verificați dacă există o siguranță arsă în tabloul de siguranțe.
Programul nu pornește.	Verificați dacă ușa aparatului este închisă. Apăsați butonul de start.
Aparatul nu se alimentează cu apă.	Dacă este setată pornirea cu întârziere, anulați setarea sau așteptați terminarea numărării inverse. Verificați dacă robinetul de apă este deschis. Verificați dacă presiunea de la alimentarea cu apă nu este prea mică. Pentru această informație, contactați compania locală de furnizare a apei. Verificați dacă robinetul de apă este înfundat. Verificați dacă filtrul din furtunul de alimentare este înfundat. Verificați dacă furtunul de alimentare este răsucit sau îndoit.
Aparatul nu evacuează apa.	Verificați dacă scurgerea chiuvetei este înfundată. Verificați dacă furtunul de evacuare este răsucit sau îndoit.
Dispozitivul anti-inundație este pornit.	Închideți robinetul de apă și adresați-vă centrului de servicii.

După ce ați terminat verificările, rotiți butonul selector de programe până când marcajul programului este aliniat cu programul care era în funcțiune când a apărut problema. Programul continuă din punctul în care a fost întrerupt.
Dacă problema apare din nou, contactați centrul de service.

Dacă apar alte coduri de alarmă, contactați centrul de service.

Dacă rezultatele procesului de spălare și uscare nu sunt satisfăcătoare

Dăre sau pelicule albastrii pe pahare și vase

- Cantitatea de agent de clătire eliberată este prea mare. Reglați selectorul pentru agentul de clătire într-o poziție mai mică.
- Cantitatea de detergent este prea mare.

Pete și picături uscate de apă pe pahare și vase

- Cantitatea de agent de clătire eliberată este insuficientă. Reglați selectorul pentru agentul de clătire într-o poziție mai mare.

- Calitatea detergentului poate fi de vină.

Vasele sunt ude

- Programul este fără o fază de uscare sau cu o fază de uscare la temperatură scăzută.
- Dozatorul pentru agent de clătire este gol.
- Calitatea agentului de clătire poate fi de vină.

 Consultați capitolul "INFORMAȚII ȘI SFATURI" pentru a afla alte cauze posibile.

Informații tehnice

Dimensiuni	Lățime / Înălțime / Adâncime (mm)	446 / 818 - 898 / 575
Conexiunea la rețeaua electrică	Consultați plăcuța cu datele tehnice.	
	Tensiune	220-240 V
	Frecvență	50 Hz
Presiunea de alimentare cu apă	Min. / max. (bari / MPa)	(0.5 / 0.05) / (8 / 0.8)
Alimentarea cu apă ¹⁾	Apă rece sau caldă ²⁾	max. 60 °C
Capacitate	Seturi	9
Consum energetic	Modul Rămas conectat	0.99 W
	Modul Oprit	0.10 W

1) Racordați furtunul de alimentare cu apă la un robinet cu filet 3/4.

2) Dacă apa caldă provine din surse alternative de energie (de ex. panourile solare, energia eoliană), utilizați o sursă de apă caldă pentru a reduce consumul de energie.

Protejarea mediului înconjurător

Simbolul  e pe produs sau de pe ambalaj indică faptul că produsul nu trebuie aruncat împreună cu gunoiul menajer. Trebuie predat la punctul de colectare corespunzător pentru reciclarea echipamentelor electrice și electronice. Asigurându-vă că ați eliminat în mod corect produsul, ajutați la evitarea potențialelor consecințe negative pentru mediul înconjurător și pentru sănătatea

persoanelor, consecințe care ar putea deriva din aruncarea necorespunzătoare a acestui produs. Pentru mai multe informații detaliate despre reciclarea acestui produs, vă rugăm să contactați biroul local, serviciul pentru eliminarea deșeurilor sau magazinul de la care l-ați achiziționat.

- Aruncați materialul folosit la ambalare în mod corespunzător. Reciclați materialele marcate cu simbolul .

Содержание

Указания по безопасности _____	29	Указания и рекомендации _____	38
Описание изделия _____	31	Уход и очистка _____	39
Панель управления _____	31	Поиск и устранение неисправностей _	40
Программы _____	32	Технические данные _____	41
Перед первым использованием _____	33	Охрана окружающей среды _____	42
Ежедневное использование _____	35		

Право на изменения сохраняется.

Указания по безопасности

Перед установкой и эксплуатацией прибора внимательно ознакомьтесь с приложенным руководством. Производитель не несет ответственность за травмы/повреждения, полученные/вызванные неправильной установкой и эксплуатацией. Обязательно храните данное руководство вместе с прибором для использования в будущем.

Безопасность детей и лиц с ограниченными возможностями

 **ВНИМАНИЕ!** Существует риск удущья, получения травм или стойких нарушений нетрудоспособности.

- Не допускайте лиц, включая детей, с ограниченной чувствительностью, умственными способностями или не обладающих необходимыми знаниями, к эксплуатации прибора. Они должны находиться под присмотром или получить инструкции от лица, ответственного за их безопасность. Не позволяйте детям играть с прибором.
- Храните все упаковочные материалы вне досягаемости детей.
- Храните все средства для стирки вне досягаемости детей.
- Не подпускайте детей и домашних животных к прибору, когда его дверца открыта.

Установка

- Удалите всю упаковку.
- Не устанавливайте и не подключайте прибор, если он имеет повреждения.

- Не устанавливайте и не эксплуатируйте прибор в помещениях с температурой ниже 0°C.
- Следуйте приложенным к прибору инструкциям по его установке.
- Убедитесь, что мебель над прибором и рядом с ним надежно закреплена.

Подключение к водопроводу

- Следите за тем, чтобы не повредить шланги для воды.
- Перед подключением прибора к новым или давно не использовавшимся трубам дайте воде стечь, пока она не станет чистой.
- Перед первым использованием прибора убедитесь в отсутствии протечек.

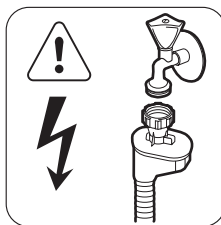

 **ВНИМАНИЕ!** Опасное напряжение.

Наливной шланг оснащен предохранительным клапаном и оболочкой с внутренним сетевым кабелем.

- Если наливной шланг поврежден, немедленно выньте вилку сетевого шнура из розетки. Обратитесь в сервисный центр для замены наливного шланга.

Подключение к электросети

 **ВНИМАНИЕ!** Существует риск пожара и поражения электрическим током.

- Прибор должен быть заземлен.
- Убедитесь, что параметры электропитания, указанные на табличке с техническими данными, соответствуют параметрам электросети. В противном случае вызовите электрика.
- Включайте прибор только в установленную надлежащим образом электророзетку с защитным контактом.
- Не пользуйтесь тройниками и удлинителями.
- Следите за тем, чтобы не повредить вилку и сетевой кабель. В случае необходимости замены сетевого шнура она должна быть выполнена нашим сервисным центром.
- Вставляйте вилку сетевого кабеля в розетку только во конце установки прибора. Убедитесь, что после установки имеется доступ к вилке.
- Для отключения прибора от электросети не тяните за кабель электропитания. Всегда беритесь за саму вилку.
- Не беритесь за кабель электропитания или за его вилку мокрыми руками.
- Данный прибор соответствует директивам Е.Е.С.

Использование

- Прибор предназначен для бытового и аналогичного применения, например:
 - В помещениях, служащих кухнями для обслуживающего персонала в магазинах, офисах и на других рабочих местах.
 - В сельских жилых домах.
 - Для использования клиентами отелей, мотелей и других мест проживания
 - В мини-гостиницах типа «ночлег и завтрак».

 **ВНИМАНИЕ!** Существует опасность травмы.

- Не изменяйте параметры данного прибора.
- Размещайте ножи и столовые приборы с заостренными концами в корзину для столовых приборов либо острыми концами вниз, либо укладывайте их горизонтально.
- Не оставляйте прибор с открытой дверцей без присмотра во избежание падения на открытую дверцу.
- Не садитесь и не вставайте на открытую дверцу.
- Моющие средства для посудомоечных машин представляют опасность. Следуйте правилам по безопасному обращению, приведенным на упаковке моющего средства.
- Не пейте воду и не играйте с водой из прибора.
- Не извлекайте посуду из прибора до завершения программы. На посуде может оставаться моющее средство.

 **ВНИМАНИЕ!** Существует риск поражения электрическим током, пожара или ожогов.

- Не кладите на прибор, рядом с ним или внутрь него легковоспламеняющиеся материалы или изделия, пропитанные легковоспламеняющимися веществами.
- Не используйте для очистки прибора подаваемую под давлением воду или пар.
- Если открыть дверцу прибора во время выполнения программы, из него может вырваться горячий пар.

Утилизация

 **ВНИМАНИЕ!** Существует опасность травмы или удушья.

- Отключите прибор от электросети.
- Отрежьте и утилизируйте сетевой кабель.
- Удалите защелку дверцы, чтобы предотвратить риск ее запираания при попадании внутрь прибора детей и домашних животных.

Поддержка потребителей и сервисное обслуживание

Для ремонта прибора обратитесь в сервисный центр. Мы рекомендуем использовать только фирменные запасные части. При обращении в сервисный центр будьте готовы предоставить следующие сведения,

имеющиеся на табличке с техническими данными.

Модель:
PNC (код изделия):
Серийный номер:

Описание изделия

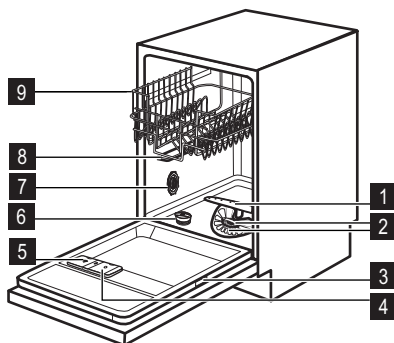

- 1 Нижний разбрызгиватель
- 2 Фильтры
- 3 Табличка с техническими данными
- 4 Дозатор ополаскивателя
- 5 Дозатор моющего средства
- 6 Емкость для соли
- 7 Переключатель жесткости воды
- 8 Верхний разбрызгиватель
- 9 Верхняя корзина

Панель управления

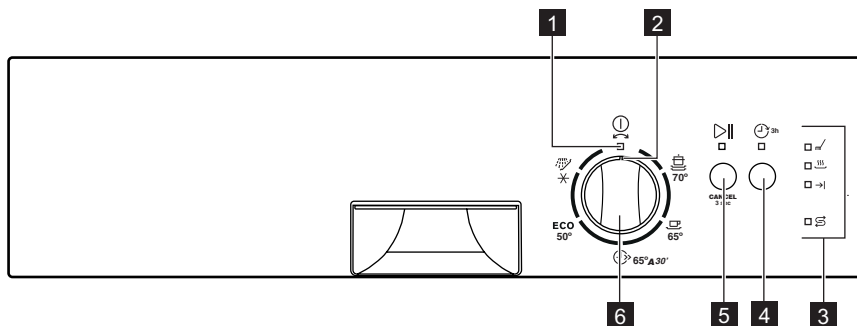

- 1 Индикатор «Вкл/Выкл»
- 2 Указатель селектора программ
- 3 Индикаторы
- 4 Кнопка задержки пуска
- 5 Кнопка «Пуск»
- 6 Селектор программ

Индикаторы	Описание
	Индикатор этапа мойки.
	Индикатор этапа сушки.
	Индикатор окончания.

Индикаторы	Описание
	Индикатор отсутствия соли. Во время работы программы данный индикатор не горит.

Программы

Программа 1)	Степень загрязнения Тип загрузки	Этапы программы	Продолжительность (мин)	Энергопотребление (кВт·ч)	Вода (л)
 70°	Сильное загрязнение Посуда, столовые приборы, кастрюли и сковороды	Предварительное ополаскивание Мойка, 70°C Ополаскивание Сушка	85 - 95	1.8 - 2.0	18 - 20
 65°	Обычное загрязнение Посуда и столовые приборы	Мойка, 65°C Ополаскивание Сушка	105 - 115	1.6 - 1.9	18 - 20
 65° A 30' 2)	Свежее загрязнение Посуда и столовые приборы	Мойка, 65°C Ополаскивание	30	0,8	9
ECO 50° 3)	Обычное загрязнение Посуда и столовые приборы	Предварительное ополаскивание Мойка, 50°C Ополаскивание Сушка	120 - 130	0,8 - 0,9	12 - 13
 4)	Все	Предварительное ополаскивание	12	0,1	5

- 1) Указанные показатели потребления и продолжительность выполнения программы могут изменяться в зависимости от давления и температуры воды, напряжения в сети, выбранных функций и количества посуды.
- 2) Данная программа позволяет вымыть посуду со свежими загрязнениями. Программа обеспечивает хорошие результаты за короткое время.
- 3) Это стандартная программа для тестирующих организаций. Данная программа обеспечивает наиболее практичное потребление воды и энергии при мытье посуды и столовых приборов обычного уровня загрязнения. См. данные проверочной программы в прилагаемой брошюре.
- 4) Используйте эту программу для быстрого ополаскивания посуды. Это предотвратит прилипание к посуде остатков пищи и появление неприятных запахов. Не используйте моющее средство с этой программой.

Информация для тестирующих организаций

Для запроса всей информации, необходимой для тестирования производительности, обращайтесь по электронной почте:

info.test@dishwasher-production.com

Запишите номер изделия (PNC), который находится на табличке с техническими данными.

Перед первым использованием

1. Убедитесь, что установленные настройки смягчителя для воды соответствуют уровню жесткости воды в Вашем регионе. В противном случае настройте смягчитель для воды. Обратитесь в местную службу водоснабжения, чтобы узнать уровень жесткости воды в вашей местности.
2. Заправьте емкость для соли.
3. Заправьте дозатор ополаскивателя.
4. Откройте водопроводный кран.
5. В приборе могут быть посторонние вещества, оставшиеся после его производства. Для их удаления следует запустить программу мойки. Не используйте моющее средство и не загружайте корзины.

Настройка устройства для смягчения воды

Жесткая вода имеет высокое содержание минералов, которые могут привести к по-

вреждению прибора и неудовлетворительным результатам мойки. Смягчитель для воды нейтрализует действие этих минералов.

Посудомоечная соль обеспечивает чистоту и хорошее состояние смягчителя для воды. Для правильного выбора уровня смягчителя для воды воспользуйтесь таблицей. Это гарантия того, что смягчитель для воды будет использовать верное соотношение посудомоечной соли и воды.

 Смягчитель для воды необходимо настроить вручную и электронным способом.

Жесткость воды				Настройка смягчителя для воды	
Градусы по немецкому стандарту (°dH)	Градусы по французскому стандарту (°fH)	ммоль/л	Градусы Кларка	Вручную	Электронным способом
51 - 70	91 - 125	9.1 - 12.5	64 - 88	2 1)	10
43 - 50	76 - 90	7.6 - 9.0	53 - 63	2 1)	9
37 - 42	65 - 75	6.5 - 7.5	46 - 52	2 1)	8
29 - 36	51 - 64	5.1 - 6.4	36 - 45	2 1)	7
23 - 28	40 - 50	4.0 - 5.0	28 - 35	2 1)	6
19 - 22	33 - 39	3.3 - 3.9	23 - 27	2 1)	5 1)
15 - 18	26 - 32	2.6 - 3.2	18 - 22	1	4
11 - 14	19 - 25	1.9 - 2.5	13 - 17	1	3
4 - 10	7 - 18	0.7 - 1.8	5 - 12	1	2
< 4	< 7	< 0.7	< 5	1 2)	1 2)

1) Заводская установка.

2) Не используйте соль при таком уровне.

Настройка вручную

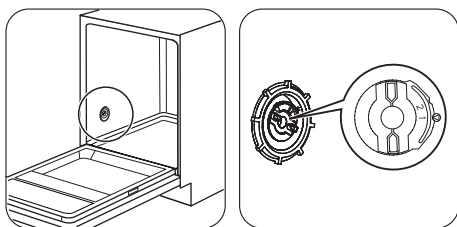

1

2

Переведите переключатель жесткости воды в положение 1 или 2.

Электронная настройка

1. Убедитесь, что указатель селектора программ находится напротив индикатора «Вкл/Выкл».
2. Нажмите и удерживайте кнопку «Пуск». В то же время поверните селектор программ по часовой стрелке, чтобы его указатель был направлен на первую программу на панели управления.
3. Отпустите кнопку «Пуск», когда индикаторы «Вкл/Выкл» и «Пуск» начнут мигать.
 - Индикатор окончания цикла будет мигать с перерывами. Количество миганий обозначается настройка уровня жесткости воды, напр., 5 миганий + пауза + 5 миганий = уровень 5.
4. Для настройки смягчителя для воды нажмите на кнопку «Пуск». Каждое нажатие производит перевод на следующий уровень.
5. Для подтверждения настройки поверните селектор программ так, чтобы его указатель был направлен на индикатор «Вкл/Выкл».

Заполнение емкости для соли

 **ПРЕДУПРЕЖДЕНИЕ!** Используйте только соль для посудомоечных

машин. Другие продукты могут привести к повреждению прибора.
При заполнении емкости для соли из него может вылиться вода с солью. Существует опасность коррозии. Для того, чтобы ее предотвратить, после заполнения емкости для соли запустите любую программу.

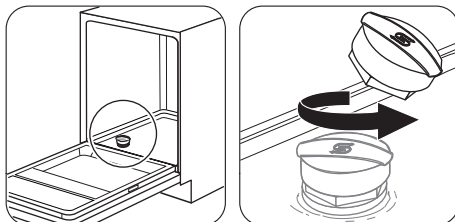

1

2

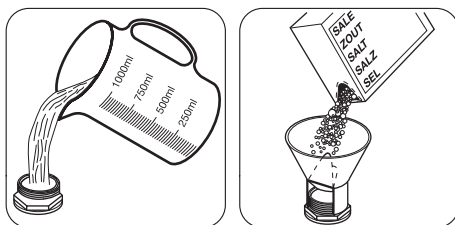

3

4

Налейте в емкость для соли 1 л воды (только перед первым использованием).

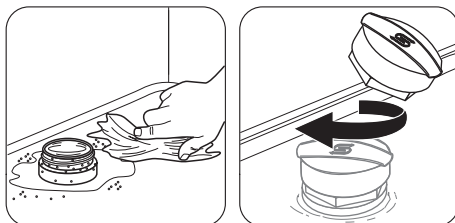

5

6

Заполнение дозатора ополаскивателя

 **ПРЕДУПРЕЖДЕНИЕ!** Используйте только ополаскиватель для посудомоечных машин. Другие продукты могут привести к повреждению прибора.

i Во время этапа сушки ополаскиватель помогает высушить посуду без подтеков и пятен.

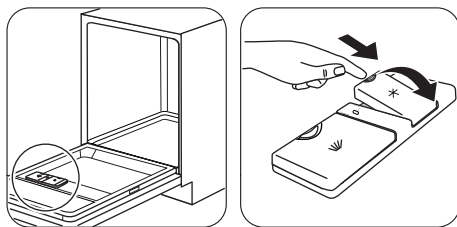

1

2

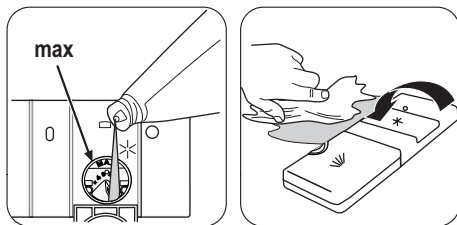

3

4

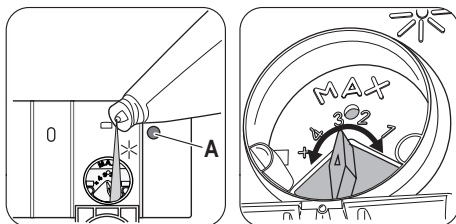

Если окошко (A) индикатора дозатора ополаскивателя стало прозрачным, наполните дозатор ополаскивателем.

Для настройки количества выдаваемого ополаскивателя выберите положение селектора от 1 (минимальное количество) до 4 (максимальное количество).

Ежедневное использование

1. Откройте водопроводный вентиль.
2. Поверните селектор программ так, чтобы указатель на селекторе программ был направлен на выбранную программу. Удостоверьтесь, что прибор находится в режиме настройки (см. Главу «Настройка и запуск программы»). Выберите подходящую программу мойки в соответствии с типом загрузки и степенью ее загрязненности.
 - Если горит индикатор отсутствия соли, наполните емкость для соли.
3. Загрузите корзины.
4. Добавьте моющее средство.
5. Запустите программу.

Использование моющего средства

! **ПРЕДУПРЕЖДЕНИЕ!** Используйте только те моющие средства, которые специально предназначены для посудомоечных машин.

! Не превышайте указанную дозировку мощного средства. См. инструкции на упаковке мощного средства.

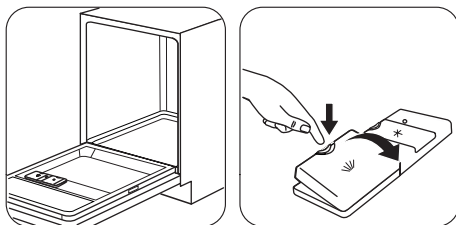

1

2

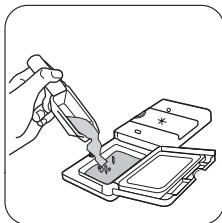

3

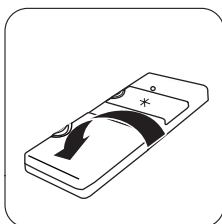
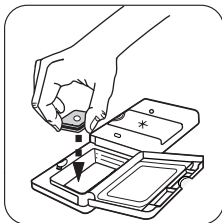

4

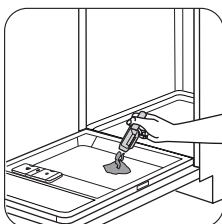

5

При использовании программы, включающей стадию предварительной мойки, поместите немного моющего средства на внутреннюю сторону дверцы прибора.

i Таблетированные моющие средства не успевают полностью раствориться при использовании коротких программ мойки. В результате на посуде могут остаться остатки моющего средства. Мы рекомендуем использовать таблетированные моющие средства с длинными программами.

Использование комбинированных таблетированных мощных средств

При использовании таблеток, содержащих соль и ополаскиватель, не наполняйте емкость для соли и дозатор ополаскивателя.

1. Установите уровень смягчителя для воды на минимальное значение.
2. Выберите минимальный уровень дозатора ополаскивателя.

В случае перехода с комбинированного таблетированного моющего средства на раздельное использование моющего средства, ополаскивателя и посудомоечной соли проделайте следующее:

1. Установите смягчитель для воды на максимальное значение.
2. Убедитесь, что емкость для соли и дозатор ополаскивателя заполнены.
3. Не загружая в прибор моющее средство и посуду, запустите самую короткую программу, включающую этап ополаскивания.
4. Настройте смягчитель для воды в соответствии с жесткостью воды в Вашем регионе.
5. Задайте дозировку ополаскивателя.

Настройка и запуск программы

Режим настройки

- i** Для запуска программы прибор должен находиться в режиме настройки.
- Поверните селектор программ так, чтобы его указатель был направлен на нужную программу на панели управления. Если при этом загорается индикатор «Вкл/Выкл», а индикаторы этапов выбранной программы начинают мигать, прибор находится в режиме настройки.
 - Поверните селектор программ так, чтобы его указатель был направлен на нужную программу на панели управления. Если при этом загораются индикаторы «Вкл/Выкл» и «Пуск», а индикатор этапа не мигает и светится постоянно, значит, прибор не находится в режиме настройки.

Для перевода прибора в режим настройки нажмите и удерживайте кнопку «Пуск» до тех пор, пока индикатор «Пуск» не погаснет, а индикаторы этапов выбранной программы не начнут мигать.

Запуск программы без отсрочки пуска.

1. Откройте водопроводный вентиль.

2. Закройте дверцу прибора.
3. Поверните селектор программ так, чтобы указатель на селекторе программ был направлен на выбранную программу.
 - При этом загорится индикатор «Вкл/Выкл».
 - Индикаторы этапов выбранной программы начнут мигать.
4. Нажмите кнопку пуска. Начнется выполнение программы.
 - Загорится индикатор «Пуск».
 - При этом будет гореть только индикатор текущего этапа программы.

Запуск программы с использованием отсрочки пуска

1. Задайте программу.
2. Нажмите на кнопку отсрочки пуска, чтобы задержать пуск программы на три часа. Загорится индикатор отсрочки пуска.
3. Нажмите кнопку пуска. Начнется обратный отсчет.
 - Загорится индикатор «Пуск».
 - Индикаторы этапов выбранной программы мойки гаснут.
- После завершения обратного отсчета произойдет запуск программы.
 - Загорится индикатор текущего этапа программы.

Открытие дверцы во время работы прибора

Открытие дверцы приводит к остановке работы прибора. При закрывании дверцы работа продолжается с момента, на котором она была прервана.

Отмена отсрочки пуска во время обратного отсчета

1. Нажмите и удерживайте кнопку «Пуск», пока не погаснут индикаторы «Пуск» и «Задержка пуска».

- Индикаторы этапов выбранной программы начнут мигать.
2. Нажмите кнопку пуска. Начнется выполнение программы.
 - Загорится индикатор «Пуск».
 - При этом будет гореть только индикатор текущего этапа программы.

Отмена программы

Нажмите и удерживайте кнопку «Пуск», пока индикатор «Пуск» не погаснет, а индикаторы этапов данной программы не начнут мигать.

-  Убедитесь в наличии моющего средства в дозаторе моющего средства перед запуском новой программы.

По окончании программы

По завершению программы индикатор окончания цикла гаснет. Если прибор не был выключен через 3 минуты после окончания программы, остается гореть только индикатор «Вкл/Выкл». Таким образом снижается энергопотребление.

1. Выключите прибор. Поверните селектор программ так, чтобы указатель на селекторе программ был направлен на индикатор «Вкл/Выкл».
2. Закройте водопроводный вентиль.

Важно

- Прежде чем доставать посуду из прибора, дайте ей остыть. Горячую посуду легко повредить.
- Вначале вынимайте посуду из нижней корзины, а затем из верхней.
- На боковых стенках и на дверце прибора может быть вода. Нержавеющая сталь охлаждается быстрее, чем посуда.

Указания и рекомендации

Смягчитель для воды

Жесткая вода имеет высокое содержание минералов, которые могут привести к повреждению прибора и неудовлетворительным результатам мойки. Смягчитель для воды нейтрализует действие этих минералов.

Посудомоечная соль обеспечивает чистоту и хорошее состояние смягчителя для воды. Важно правильно выбрать уровень настройки для смягчителя для воды. Это гарантия того, что смягчитель для воды будет использовать верное соотношение посудомоечной соли и воды.

Использование соли, ополаскивателя и моющего средства

- Используйте только соль, ополаскиватель и моющее средство для посудомоечных машин. Другие продукты могут привести к повреждению прибора.
- На этапе сушки ополаскиватель помогает высушить посуду без потеков и пятен.
- Комбинированное таблетированное моющее средство содержит моющее средство, ополаскиватель и другие добавки. Убедитесь, что таблетированное средство подходит для жесткости воды в Вашем регионе. Воспользуйтесь инструкциями на упаковке продуктов.
- Таблетированные моющие средства не успевают полностью раствориться при использовании коротких программ. Для того, чтобы избежать образование на посуде осадка из моющего средства, рекомендуется использовать таблетки с длинными программами.

 Не превышайте указанную дозировку моющего средства. См. инструкции на упаковке моющего средства.

Загрузка корзин

 Примеры загрузки корзин Вы найдете в прилагаемой брошюре.

- Используйте прибор только для мытья принадлежностей, пригодных для мытья в посудомоечных машинах.
- Не загружайте в прибор изделия из дерева, кости, алюминия, олова и меди.
- Не помещайте в прибор предметы, которые могут впитывать воду (губки, бытовые ткани).
- Удалите остатки пищи с посуды.
- Для более легкого удаления пригоревших продуктов оставьте кастрюли и сковороды на некоторое время в воде перед тем, как загружать их в прибор.
- Загружайте полые предметы (чашки, стаканы и сковороды) отверстием вниз.
- Убедитесь, что столовые приборы и тарелки не слиплись. Размещайте ложки попеременно с другими столовыми приборами.
- Проверьте, чтобы стаканы не соприкасались друг с другом
- Загружайте мелкие предметы в корзину для столовых приборов.
- Легкие предметы укладывайте в верхнюю корзину. Убедитесь, что они не двигаются.
- Прежде чем запускать программу, убедитесь, что разбрызгиватели могут свободно вращаться.

Перед запуском программы

Убедитесь, что:

- Фильтры очищены и установлены должным образом.
- Разбрызгиватели не засорены.
- Посуда правильно загружена в корзины.
- Выбранная программа соответствует типу посуды и степени ее загрязненности.
- Использовано подходящее количество моющего средства.
- Посудомоечная машина заправлена солью и ополаскивателем (если не используется комбинированное таблетированное моющее средство).

- Крышка емкости для соли плотно закрыта.

Уход и очистка

! **ВНИМАНИЕ!** Перед выполнением операций по чистке и уходу выключите прибор и извлеките вилку сетевого шнура из розетки.

i Грязные фильтры засоренность разбрызгивателей приводит к ухудшению качества мойки.

Периодически проверяйте состояние фильтров и, при необходимости, проводите их очистку.

Чистка фильтров

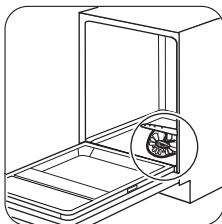

1

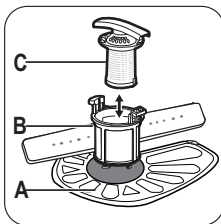

2

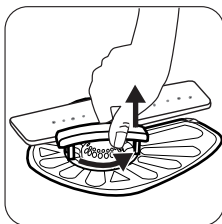

3

Чтобы снять фильтры (B) и (C), поверните ручку против часовой стрелки и извлеките их. Разберите фильтры (B) и (C). Промойте фильтры водой.

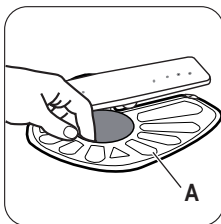

4

Извлеките фильтр (A). Промойте фильтр водой.

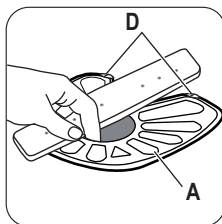

5

Установите фильтр (A) в исходное положение. Убедитесь, что он правильно вставлен в две направляющие (D).

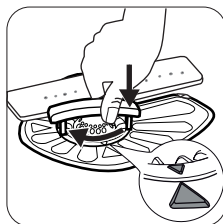

6

Соберите фильтры (B) и (C). Установите их в фильтр (A). Поверните ручку по часовой стрелке до щелчка.

i Неверная установка фильтров может привести к неудовлетворительным результатам мойки и повреждению прибора.

Чистка разбрызгивателей

Не снимайте разбрызгиватели.

Если отверстия разбрызгивателей засорились, удалите частицы грязи с помощью предмета с тонким кончиком (зубочисткой).

Очистка наружных поверхностей

Протрите прибор мягкой влажной тряпкой. Используйте только нейтральные моющие средства. Не используйте абразивные средства, царапающие губки и растворители.

Поиск и устранение неисправностей

Прибор не запускается или останавливается во время работы.

Перед тем, как обращаться в сервисный центр, для разрешения проблемы воспользуйтесь данной информацией.

В случае ряда неисправностей одновременное постоянное или прерывистое мигание различных индикаторов отображает код неисправности.

Код неисправности	Неисправность
<ul style="list-style-type: none">Индикатор «Пуск» непрерывно мигает.Одинарное мигание индикатора окончания цикла перемежается с паузой.	В прибор не поступает вода.
<ul style="list-style-type: none">Индикатор «Пуск» непрерывно мигает.Два мигания индикатора окончания цикла перемежаются с паузой.	Прибор не сливает воду.
<ul style="list-style-type: none">Индикатор «Пуск» непрерывно мигает.Три мигания индикатора окончания цикла перемежаются с паузой.	Сработала система защиты от перелива.

 **ВНИМАНИЕ!** Перед выполнением проверки выключите прибор. Поверните селектор программ так, чтобы

указатель на селекторе программ был направлен на индикатор «Вкл/Выкл».

Неисправность	Возможное решение
Прибор не включается.	Убедитесь, что вилка сетевого шнура вставлена в розетку электропитания.
	Убедитесь, что предохранитель на электрощите не поврежден.
Программа не запускается.	Убедитесь, что дверца прибора закрыта.
	Нажмите на кнопку пуска.
	Если задана функция «Отсрочка пуска», отмените отсрочку или дождитесь окончания обратного отсчета.
В прибор не поступает вода.	Убедитесь, что водопроводный кран открыт.
	Убедитесь, что давление в водопроводной сети не понижено. Для получения сведений об этом обратитесь в местную службу водоснабжения.
	Убедитесь, что водопроводный кран не засорен.
	Убедитесь, что фильтр наливного шланга не засорен.
	Убедитесь, что наливной шланг не перекручен и не передавлен.
Прибор не сливает воду.	Убедитесь, что сливная труба не засорена.
	Убедитесь, что сливной шланг не перекручен и не передавлен.

Неисправность	Возможное решение
Сработала система защиты от перелива.	Закройте водопроводный вентиль и обратитесь в сервисный центр.

После выполнения проверки поверните селектор программ так, чтобы его указатель был направлен на программу, которая выполнялась в момент, когда произошла неисправность. Выполнение программы продолжится с того момента, на котором она была прервана.

Если неисправность появится снова, обратитесь в сервисный центр.

В случае выдачи других кодов неисправностей обратитесь в сервисный центр.

Если результаты мойки и сушки неудовлетворительны

Белесые потеки или синеватый налет на стеклянной посуде и тарелках.

- Слишком большое количество выдаваемого ополаскивателя. Уменьшите уровень дозатора ополаскивателя.
- Было добавлено слишком большое количество моющего средства.

Пятна и потеки на стекле и посуде.

- Недостаточное количество выдаваемого ополаскивателя. Увеличьте уровень дозатора ополаскивателя.
- Причиной может быть качество моющего средства.

Посуда осталась мокрой.

- Была выбрана программа без этапа сушки или с этапом сушки при низкой температуре.
- Дозатор ополаскивателя пуст.
- Причиной может быть качество ополаскивателя.

 Другие возможные причины приведены в Главе «УКАЗАНИЯ И РЕКОМЕНДАЦИИ».

Технические данные

Габаритные размеры	Ширина / высота / глубина (мм):	446 / 818 - 898 / 575
Подключение к электросети	См. таблицу с техническими данными.	
	Напряжение	220-240 В
	Частота	50 Гц
Давление в водопроводной сети	Мин. / макс. (бар / МПа)	(0.5 / 0.05) / (8 / 0.8)
Водоснабжение ¹⁾	Холодная или горячая вода ²⁾	макс. 60°C
Вместимость	Комплектов посуды	9
Потребляемая мощность	При оставлении во включенном состоянии	0.99 Вт
	В выключенном состоянии	0.10 Вт

1) Присоедините наливной шланг к водопроводному крану с резьбой 3/4".

2) Если горячая вода подается из системы, использующей альтернативные источники энергии (например, солнечные панели или ветрогенераторы), подключайте прибор к водопроводу горячей воды, чтобы снизить потребление энергии.

Охрана окружающей среды

Символ  на изделии или на его упаковке указывает, что оно не подлежит утилизации в качестве бытовых отходов. Вместо этого его следует сдать в соответствующий пункт приемки электронного и электрооборудования для последующей утилизации. Соблюдая правила утилизации изделия, Вы сможете предотвратить причинение окружающей среде и здоровью людей потенциального ущерба, который

возможен в противном случае, вследствие неподобающего обращения с подобными отходами. За более подробной информацией об утилизации этого изделия просьба обращаться к местным властям, в службу по вывозу и утилизации отходов или в магазин, в котором Вы приобрели изделие.

- Упаковочные материалы следует выбрасывать надлежащим образом. Материалы с символом  следует сдавать на переработку.



Дата производства данного изделия указана в серийном номере (serial number), где первая цифра номера соответствует последней цифре года производства, вторая и третья цифры номера – порядковому номеру недели.



ME10

Например, серийный номер 11012345 означает, что изделие произведено на десятой неделе 2011 года.

Садржај

Упутства о безбедности _____	43	Напомене и савети _____	51
Опис производа _____	45	Нега и чишћење _____	52
Контролна табла _____	45	Решавање проблема _____	53
Програми _____	46	Техничке информације _____	55
Пре прве употребе _____	46	Еколошка питања _____	55
Свакодневна употреба _____	49		

Задржано право измена.

Упутства о безбедности

Пре инсталације и коришћења уређаја, пажљиво прочитајте приложено упутство. Произвођач није одговоран уколико услед неправилне инсталације и употребе уређаја дође до повреда и квара. Чувајте упутство за употребу поред уређаја ради будућих подешавања.

Безбедност деце и осетљивих особа

 **УПОЗОРЕЊЕ** Постоји ризик од гушења, повређивања или трајног инвалидитета.

- Особама са умањеном физичком осетљивошћу, умањеним менталним способностима или недостатком искуства и знања, укључујући ту и децу, немојте дозволити да користе овај уређај. Коришћење овог уређаја је таквим особама дозвољено искључиво под надзором или према упутствима особе одговорне за њихову безбедност. Немојте дозволити деци да се играју уређајем.
- Сву амбалажу држите ван домашаја деце.
- Све врсте детерџената држите ван домашаја деце.
- Децу и кућне љубимце држите подаље од уређаја док су врата отворена.

Инсталација

- Уклоните сву амбалажу.
- Немојте да инсталирате или користите оштећени уређај.
- Немојте инсталирати или користити уређај на местима на којима је температура мања од 0 °С.

- Придржавајте се упутства за инсталацију које сте добили уз уређај.
- Проверите да ли је уређај постављен испод и поред безбедно причвршћених елемената.

Прикључивање воде

- Проверите да нисте оштетили црева за воду.
- Пре него што повежете уређај нове цеви или цеви које се нису дуго користиле, пустите да вода истече док не буде чиста.
- Када по први пут користите уређај, проверите да не цури негде.

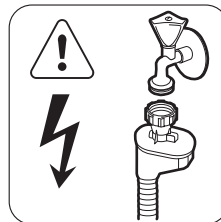

 **УПОЗОРЕЊЕ** Опасност од електричног напона.

Црево за довод воде има сигурносни вентил и облогу унутрашњег црева за напајање.

- Уколико је доводно црево за воду оштећено, одмах искључите кабл за напајање из мрежне утичнице. Обратите се сервису да бисте заменили доводно црево за воду.

Прикључење на електричну мрежу

 **УПОЗОРЕЊЕ** Постоји опасност од пожара и струјног удара.

- Уређај мора да буде уземљен.
- Уверите се да информације о напону и струји на плочици са техничким карактеристикама одговарају параметрима електричне мреже. Уколико то није случај, обратите се електричару.
- Користите искључиво правилно инсталирану утичницу, отпорну на ударце.
- Не користите адаптере за вишеструке утикаче и продужне каблове.
- Проверите да нисте оштетили главно напајање и кабл за напајање. Уколико кабл за напајање уређаја треба да се замени, то треба да обави наш сервисни центар.
- Прикључите главни кабл за напајање на мрежну утичницу тек на крају инсталације. Водите рачуна да постоји приступ мрежној утичници након инсталације.
- Немојте вући напојни кабл да бисте искључили уређај. Кабл искључите тако што ћете извући утикач из утичнице.
- Немојте додиривати напојни кабл нити утикач напојног кабла влажним рукама.
- Уређај је у складу са Е.Е.С. Директивама.

Употреба

- Овај уређај је намењен за употребу у домаћинству и сличним окружењима као што су:
 - кухиње за особље у продавницама, канцеларијама и другим радним окружењима;
 - сеоске куће;
 - од стране клијената у хотелима, мотелима и другим окружењима за становање;
 - смештај типа ноћења са доручком.

 **УПОЗОРЕЊЕ** Постоји опасност од повређивања.

- Не мењајте спецификацију овог уређаја.

- Ножеве и прибор за јело са оштрим и врховима ставите у корпу за прибор за јело са врховима окренутим надоле или хоризонтално положеним.
- Немојте оставити врата уређаја отвореним без надзора како неко не би пао на њих.
- Немојте седати нити стајати на отворена врата.
- Детерџенти за машину за прање посуђа су опасни. Поштујте упутства о безбедности са паковања детерџента.
- Немојте да пијете нити да се играте са водом у уређају.
- Не уклањајте посуђе из уређаја пре него што се програм заврши. На посуђу може да буде детерџент.

 **УПОЗОРЕЊЕ** Постоји опасност од струјног удара, пожара или опекотина.

- Запаљиве материје или предмете на топлене запаљивим материјама немојте стављати унутар, поред или на уређај.
- Не користите млаз воде или пару за чишћење уређаја.
- Уређај може да испусти врелу пару ако отворите врата док је програм у току.

Одлагање

 **УПОЗОРЕЊЕ** Постоји могућност од повређивања или гушења.

- Одвојте кабл за напајање уређаја од мрежног напајања.
- Исеците кабл за напајање и одложите га у отпад.
- Уклоните ручицу од врата да бисте спречили да се деца и кућни љубимци затворе у уређају.

Брига о кориснику и сервисирање

Обратите се сервису ради поправљања уређаја. Препоручујемо вам да користите искључиво оригиналне резервне делове. Када се обратите сервису, проверите да ли имате податке које су наведени на плочици са техничким карактеристикама.

Модел:
PNC:

Серијски број:

Опис производа

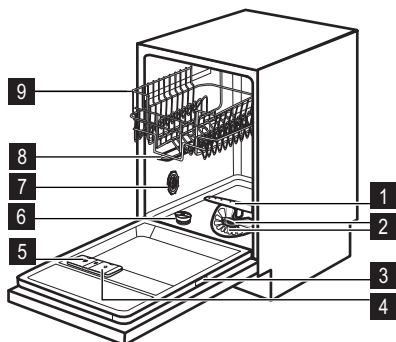

- 1 Доњи крак са млазницама
- 2 Филтери
- 3 Плочича са техничким карактеристикама
- 4 Дозатор за средство за испирање
- 5 Дозатор детерџента
- 6 Посуда за со
- 7 Бирач за тврдоћу воде
- 8 Горњи крак са млазницама
- 9 Горња корпа

Контролна табла

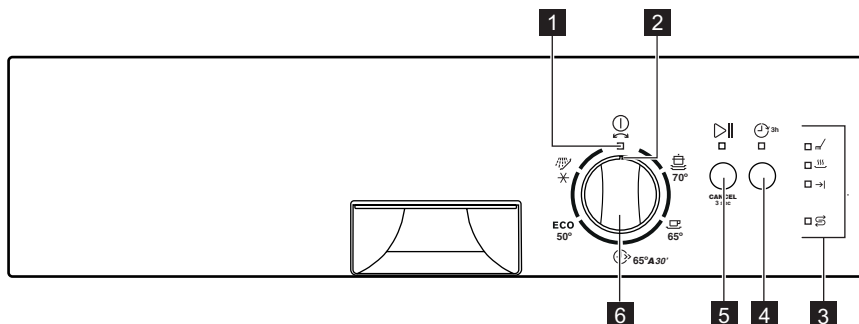

- 1 Индикатор за укључивање/искључивање
- 2 Показивач програма
- 3 Индикатори
- 4 Дугме за одлагање
- 5 Дугме за старт
- 6 Дугме за избор програма

Индикатори	Опис
	Индикатор фазе прања.
	Индикатор фазе сушења.
	Индикатор краја.
	Индикатор за со. Овај индикатор је искључен док је програм активан.

Програми

Програм ¹⁾	Степен задрљаности Врста пуњења	Фазе програма	Трајање (мин)	Енергија (kWh)	Вода (л)
 70°	Јака задрљаност Посуђе, прибор за јело, шерпе и тигањи	Претпрање Прање на 70 °C Испирања Сушење	85 - 95	1.8 - 2.0	18 - 20
 65°	Нормална задрљаност Посуђе и прибор за јело	Прање на 65 °C Испирања Сушење	105 - 115	1.6 - 1.9	18 - 20
 65° A30 ²⁾	Свежа задрљаност Посуђе и прибор за јело	Прање на 65 °C Испирање	30	0,8	9
ECO 50° ³⁾	Нормална задрљаност Посуђе и прибор за јело	Претпрање Прање на 50 °C Испирања Сушење	120 - 130	0,8 - 0,9	12 - 13
 X ⁴⁾	Све	Претпрање	12	0,1	5

- 1) Притисак и температура воде, промене у напону, опције и количина посуђа могу да измене трајање програма и ове вредности потрошње.
- 2) Са овим програмом можете опрати свеже задрљано посуђе. Овај програм даје добре резултате прања за кратко време.
- 3) Ово је стандардни програм за институте за тестирање. Са овим програмом постижете најефикаснију потрошњу воде и електричне енергије за посуђе и прибор за јело који су нормално задрљани. Погледајте приложену брошуру са информацијама о тестирању.
- 4) Користите овај програм за брзо испирање посуђа. Тако се спречава да се остаци хране залепе на посуђе и да се шире непријатни мириси из уређаја.
За овај програм не користите детерцент.

Информације за институте за тестирање

За све потребне информације у вези са учинком током тестирања, пошаљите е-поруку на:

info.test@dishwasher-production.com

Запишите број производа (PNC) који се налази на плочици са техничким карактеристикама.

Пре прве употребе

1. Проверите да ли је подешени ниво омекшивача воде у складу са тврдоћом воде у вашој области. Уколико је то потребно, подесите омекшивач воде. Обратите се локалним представницима

2. водовода да бисте сазнали која је тврдоћа воде у вашем крају.
2. Напуните посуду за со.
3. Сипајте средство за испирање у дозатор.

4. Одрвните славину за воду.
5. Талог након прања може да остане у уређају. Покрените програм да бисте га уклонили. Немојте користити детерџент и немојте препунити корпе.

Подешавање омекшивача воде

Тврда вода садржи велику количину минерала који изазивају оштећење уређаја и лоше резултате прања. Омекшивач воде неутралише ове минерале.

Со за машину за прање посуђа одржава омекшивач воде чистим и у добром стању. Погледајте табелу да бисте подесили омекшивач воде на прави ниво. Пружа сигурност да омекшивач воде користи одговарајућу количину соли за машину за прање посуђа, као и воде.

- i** Омекшивач воде треба да подесите ручно и електронски.

Тврдоћа воде				Омекшивач воде - подешавање	
Немачки степени (°dH)	Француски степени (°fH)	mmol/l	Clarke степени	Упутство за употребу	Електронско
51 - 70	91 - 125	9.1 - 12.5	64 - 88	2 1)	10
43 - 50	76 - 90	7.6 - 9.0	53 - 63	2 1)	9
37 - 42	65 - 75	6.5 - 7.5	46 - 52	2 ¹⁾	8
29 - 36	51 - 64	5.1 - 6.4	36 - 45	2 ¹⁾	7
23 - 28	40 - 50	4.0 - 5.0	28 - 35	2 ¹⁾	6
19 - 22	33 - 39	3.3 - 3.9	23 - 27	2 ¹⁾	5 ¹⁾
15 - 18	26 - 32	2.6 - 3.2	18 - 22	1	4
11 - 14	19 - 25	1.9 - 2.5	13 - 17	1	3
4 - 10	7 - 18	0.7 - 1.8	5 - 12	1	2
< 4	< 7	< 0.7	< 5	1 ²⁾	1 ²⁾

1) Фабрички подешен положај.

2) Не користите со на овом нивоу.

Ручно подешавање

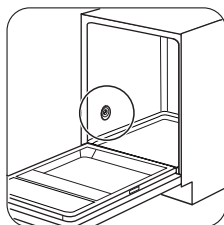

1

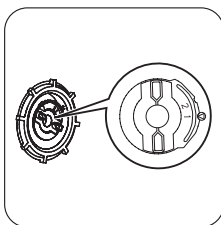

2

Окрените бирач за тврдоћу воде на позицију 1 или 2.

Електронско подешавање

1. Проверите да ли је показивач програма на дугмету за избор програма у равни са индикатором за укључивање/искључивање.
2. Притисните и задржите дугме за покретање. Истовремено окрените дугме за избор програма у смеру кретања ка заљке све док показивач програма не буде у равни са првим програмом на командној табли.
3. Пустите дугме за покретање када индикатор за покретање и индикатор за ук-

ључивање/искључивање почну да трепере.

- Индикатор краја програма трепери са прекидима. Број трептаја показује ниво омекшивача воде, нпр. 5 трептаја + пауза + 5 трептаја = ниво 5.
4. Да бисте повећали ниво омекшивача воде, притисните дугме за покретање. Сваки пут када притиснете дугме за покретање, прелазите на следећи ниво.
 5. Да бисте потврдили подешавања, окрените дугме за избор програма док показивач програма не буде у равни са индикатором за укључивање/искључивање.

Пуњење посуде за со

! **ПАЖЊА** Користите искључиво со за машину за прање посуђа. Остали производи могу да изазову оштећење уређаја.

Вода и со могу да изађу из посуде за со када је пуните. Постоји опасност од корозије. Да бисте је спречили, након што напуните посуду за со, покрените програм.

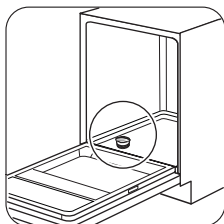

1

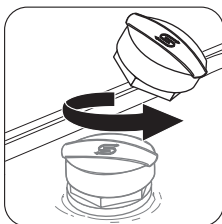

2

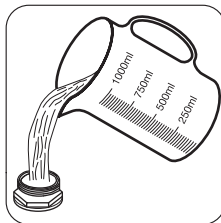

3



4

Ставите 1 литар воде у посуду за со (искључиво први пут).

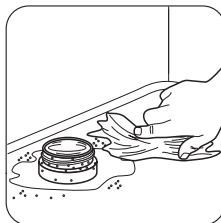

5

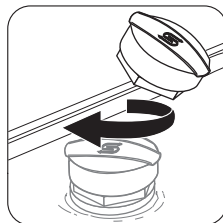

6

Сипање средства за испирање у дозатор

! **ПАЖЊА** Користите искључиво средство за испирање за машине за прање посуђа. Остали производи могу да изазову оштећење уређаја.

i Током последње фазе испирања, средство за испирање помаже вам да осушите посуђе без мрља и флека.

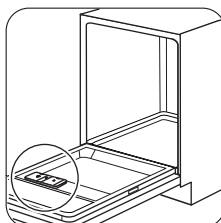

1



2

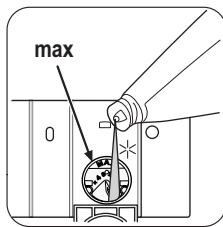

3



4

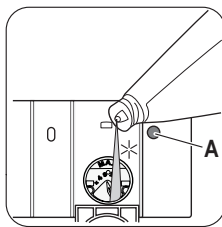

Напуните дозатор за средство за испирање када индикатор (A) постане јасан.

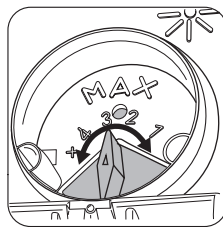

Можете да подесите одабир за количину средства за испирање која ће се ослобађати, окрените бирач између позиције 1 (најмања количина) и позиције 4 (највећа количина).

Свакодневна употреба

- Отворите славину.
- Окрените дугме за избор програма све док показивач програма не буде у равни са жељеним програмом. Уверите се да је уређај у режиму подешавања, погледајте „Подешавање и покретање програма“. Подесите одговарајући програм прања, у зависности од типа уноса и степена задрљаности рубља.

- Уколико је индикатор за со укључен, напуните посуду за со.

- Напуните корпе.
- Додајте детерџент.
- Покрените програм.

Коришћење детерџента

! **ПАЖЊА** Користите искључиво детерџент за машине за прање посуђа.

🌿 Не употребљавајте више од прописане количине детерџента. Погледајте упутства на паковању детерџента.

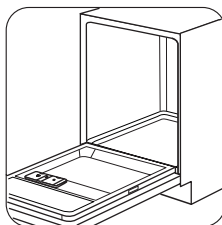

1

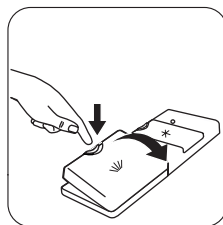

2

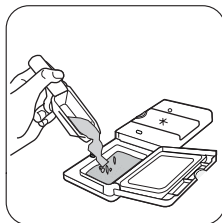

3

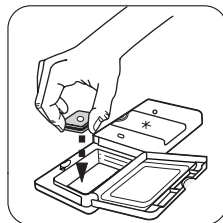



4

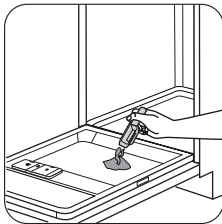

5

Уколико програм има фазу претпрања, ставите малу количину детерџента на унутрашњост врата уређаја.

i Таблете детерџента се не растварају у потпуности при кратким програмима и честице детерџента могу да остану на посуђу.

Препоручујемо вам да таблете детерџента користите са дужим програмима.

Коришћење комбинованих таблета детерџента

Када користите таблете које садрже со и средство за испирање, немојте пунити посуду за со и дозатор средства за испирање.

1. Подесите омекшивач воде на најнижи ниво.
2. Подесите дозатор средства за испирање на најнижи положај.

Уколико престанете да користите комбиновани детерџент у виду таблета, пре него што почнете да користите засебно детерџент, средство за испирање и со за машину за прање посуђа, предузмите следеће кораке:

1. Подесите омекшивач воде на највиши ниво.
2. Проверите да ли су посуду за со и дозатор за средство за испирање пуни.
3. Покрените најкраћи програм са фазом испирања, без детерџента и посуђа.

4. Подесите ниво омекшивача воде у складу са тврдоћом воде у вашој водоводној мрежи.
5. Подесите ослобођену количину средства за испирање.

Подешавање и покретање програма

Режим за подешавање

i Уређај мора да буде у режиму подешавања да би се започео неки програм.

- Окрените дугме за избор програма све док показивач програма не буде у равни са програмом на командној табли. Уколико се укључи индикатор за укључивање/искључивање а индикатор фазе програма почне да трепери, уређај се налази у режиму подешавања.
- Окрените дугме за избор програма све док показивач програма не буде у равни са програмом на командној табли. Уколико се индикатор за укључивање/искључивање укључи а индикатор фазе светли фиксираним светлом, уређај се не налази у режиму подешавања.

Да би уређај био у режиму подешавања, притисните и задржите дугме за покретање док се индикатор старта не искључи а индикатори фазе програма не почну да трепере.

Покретање програма без одложеног старта

1. Отворите славину.
2. Затворите врата уређаја.
3. Окрените дугме за избор програма све док показивач програма не буде у равни са жељеним програмом.
 - Пали се индикатор за укључивање/искључивање.
 - Индикатори фазе подешеног програма почињу да трепере.
4. Притисните дугме „Start“. се програм не покрене.
 - Индикатор старта се укључује.

- Само индикатор активне фазе остаје укључен.

Покретање програма са одложеним стартом

1. Подесите програм.
 2. Притисните дугме за одложени старт да бисте одложили почетак програма на три сата. Индикатор одложеног старта се укључује.
 3. Притисните дугме „Start“. Почиње одбројавање.
 - Индикатор старта се укључује.
 - Индикатори фазе подешеног програма се гасе.
- Када се одбројавање заврши, програм се покреће.
 - Индикатор активне фазе се укључује.

Отварање врата док уређај ради

Уколико отворите врата, уређај се зауставља. Када затворите врата, уређај наставља са радом од тачке на којој је прекинут.

Отказивање одложеног старта док је одбројавање у току

1. Притисните и задржите дугме за покретање док се не искључе индикатор за покретање и индикатор за одложени старт.
 - Индикатори фазе подешеног програма почињу да трепере.
2. Притисните дугме „Start“. се програм не покрене.
 - Индикатор старта се укључује.

Напомене и савети

Омекшивач воде

Тврда вода садржи велику количину минерала који изазивају оштећење уређаја и лоше резултате прања. Омекшивач воде неутралише ове минерале.

Со за машину за прање посуђа одржава омекшивач воде чистим и у добром стању. Важно је да се подеси тачан ниво омекшивача воде. Ово пружа сигурност да омекшивач воде користи одговарајућу количину

www.zanussi.com

- Само индикатор активне фазе остаје укључен.

Отказивање програма

Притисните и задржите дугме за покретање док се индикатор покретања не искључи а индикатори програма не почну да трепере.

-  Пре него што покренете нови програм, проверите да ли има детерџента у дозатору детерџента.

Поступак након завршетка програма

Када се програм заврши, пали се индикатор краја програма. Уколико у року од 3 минута не деактивирате уређај, наставиће да светли само индикатор укљ./искљ. Тиме се смањује потрошња електричне енергије.

1. Искључите уређај. Окрените дугме за избор програма све док показивач програма не буде у равни са индикатором укључивања/искључивања.
2. Затворите славину за воду.

Важно

- Оставите да се посуђе охлади пре него што га извадите из уређаја. Вруће посуђе може лако да се оштети.
- Прво извадите посуђе из доње корпе, а затим из горње.
- На бочним странама и на вратима уређаја може да се задржи вода. Нерђајући челик се брже хлади од посуђа.

соли за машину за прање посуђа, као и воде.

Употреба соли, средства за испирање и детерџента

- Искључиво користите со, средство за испирање и детерџент предвиђене за машину за прање посуђа. Остали производи могу да изазову оштећење уређаја.

- Током последње фазе испирања, средство за испирање помаже вам да осушите посуђе без мрља и флека.
- Комбиноване таблете детерџента садрже детерџент, средство за испирање и остала додатна средства. Проверите да ли су ове таблете у складу са тврдоћом воде у вашем крају. Погледајте упутства која се налазе на паковању производа.
- Таблете детерџента се не растварају у потпуности при кратким програмима. Да би се спречило стварање патине на прибору за јело, препоручујемо вам да таблете детерџента користите са джим програмима.

 Не употребљавајте више од прописане количине детерџента. Погледајте упутства на паковању детерџента.

Пуњење корпи

-  Погледајте приложену брошуру са примерима пуњења корпи.
- Уређај користите искључиво за прање посуђа које се може прати у машини за прање посуђа.
- У уређај немојте стављати посуђе од дрвета, рогова, алуминијума, калаја и бакра.
- Не стављајте у уређај предмете који могу да апсорбују воду (сунђере, кухињске крпе).
- Уклоните остатке хране са посуђа.
- Да би се остаци загореле хране лакше опрали, шерпе и тигање потопите у воду пре него што их ставите у уређај.

Нега и чишћење

 **УПОЗОРЕЊЕ** Пре одржавања уређаја деактивирајте уређај и одвојте утикач кабла за напајање од зидне утичнице.

 Прљави филтери и зачепљени кракови са млазницама утичу лоше на резултате прања.

- Посуђе, као што су шоље, чаше и тигањи, поставите са отвором окренутим надоле.
- Водите рачуна да се прибор за јело и посуђе међусобно не закаче. Помешајте кашике и остали прибор за јело.
- Водите рачуна да се чаше не додирују.
- Мале предмете ставите у корпу за прибор за јело.
- Лагано посуђе ставите у горњу корпу. Проверите да оно не може да се помера.
- Проверите да ли кракови са млазницама могу слободно да се okreћу пре покретања програма.

Пре покретања програма

Проверите да:

- Филтри су чисти и правилно су инсталирани.
- Кракови са млазницама нису запушени.
- Положај предмета у корпама је правилан.
- Програм одговара типу уноса и степену запланости.
- Користи се одговарајућа количина детерџента.
- Сипана је со за машину за прање посуђа и средство за испирање (осим ако не користите таблете комбинованог детерџента).
- Поклопац посуде за со је чврсто стегнут.

Редовно их проверавајте и, уколико је потребно, очистите их.

Чишћење филтера

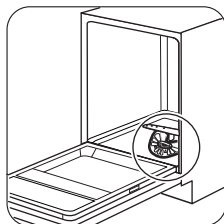

1

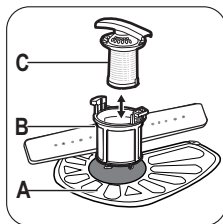

2

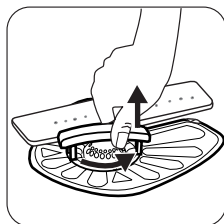

3

Да бисте извадили филтере (B) и (C), окрените ручицу супротно од кретања казаљке на сату и уклоните их. Раздвојите филтер (B) и (C). Исперите филтере водом.

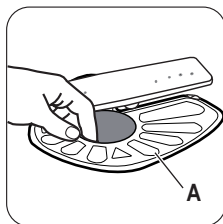

4

Извадите филтер (A). Филтер исперите водом.

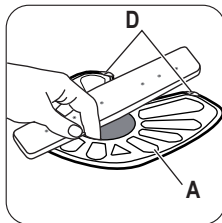

5

Вратите филтер (A) у првобитни положај. Проверите да ли је правилно постављен испод две вођице (D).

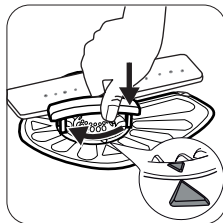

6

Саставите филтере (B) и (C). Поставите их на положај филтера (A). Окрените ручицу у смеру кретања казаљке на сату.

i Неправилан положај филтера може да изазове лоше резултате прања, као и да оштети уређај.

Чишћење кракова са млазницама

Не уклањајте кракове са млазницама. Уколико се отвори на краковима са млазницама запуше, уклоните остатке прљавштине помоћу танког шиљатог предмета.

Спољашње чишћење

Уређај чистите влажном, меком крпом. У ту сврху користите искључиво неутралне детерџенте. Немојте да користите абразивне производе, абразивне сунђере или раствараче.

Решавање проблема

Уређај неће да се покрене или се зауставља у току рада.

Пре него што се обратите сервису, решење проблема потражите у информацијама датим у наставку.

Код неких проблема различити индикатори истовремено трепере непрестано или са прекидима како би се приказала шифра аларма.

Шифра аларма	Проблем
<ul style="list-style-type: none"> Индикатор старта непрестано светли. Индикатор краја програма трепери једном, испрекидано. 	Уређај се не пуни водом.

Шифра аларма	Проблем
<ul style="list-style-type: none"> Индикатор старта непрестано светли. Индикатор краја програма трепери два пута, испрекидано. 	Уређај не одводи воду.
<ul style="list-style-type: none"> Индикатор старта непрестано светли. Индикатор краја програма трепери три пута, испрекидано. 	Уређај за заштиту од плављења је активиран.

 **УПОЗОРЕЊЕ** Деактивирајте уређај пре него што почнете да проверавате у чему је проблем. Окрените дугме за

избор програма све док показивач програма не буде у равни са индикатором укључивања/искључивања.

Проблем	Могуће решење
Не можете да активирате уређај.	Уверите се да је кабл за напајање прикључен на зидну утичницу. Уверите се да у кутији са осигурачима није прегорео неки осигурач.
Програм се не покреће.	Проверите да ли су врата уређаја затворена. Притисните дугме за старт. Ако је подешен одложени старт, откажите одлагање или сачекајте да се заврши одбројавање.
Уређај се не пуни водом.	Уверите се да је славина отворена. Уверите се да притисак воде није исувише низак. Ради добијања ове информације обратите се локалној надлежној служби водовода. Уверите се да славина за воду није запушена. Уверите се да филтер на цреву за довод воде није запушен. Уверите се да доводно црево није увијено или савијено.
Уређај не одводи воду.	Уверите се да славина на судопери није зачепљена. Уверите се да одводно црево није увијено нити савијено.
Уређај за заштиту од плављења је активиран.	Затворите славину за воду и обратите се сервису.

Након што извршите провере, окрените дугме за избор програма док показивач програма не буде у равни са програмом који је био у току када је дошло до проблема. Програм се наставља од оног места на којем је прекинут. Уколико се проблем поново јави, обратите се сервису.

Уколико се појаве друге шифре аларма, обратите се сервису.

Ако прање и резултати прања нису задовољавајући

На стаклу и посућу постоје беличисти трагови и плавкасти слојеви

- Ослобођена је превелика количина средства за испирање. Подесите бирач средства за испирање на нижи положај.
- Количина детерџента је сувише велика.

Флеке и осушене капи воде на чашама и посућу

- Ослобођена количина средства за испирање није довољна. Подесите бирач средства за испирање на виши положај.

- Узрок томе може да буде квалитет детерџента.

Посуђе је мокро

- Програм нема фазу сушења или је фаза сушења са ниском температуром.
- Дозатор за средство за испирање је празан.
- Узрок томе може да буде квалитет средства за испирање.

 Погледајте САВЕТИ И НАПОМЕНЕ за друге могуће узроке.

Техничке информације

Димензије	Тежина / висина/ дубина (мм)	446 / 818 - 898 / 575
Прикључење на електричну мрежу	Погледајте плочицу са техничким подацима.	
	Напон	220-240 V
	Фреквенција	50 Hz
Притисак воде	Мин. / макс. (bar / МПа)	(0.5 / 0.05) / (8 / 0.8)
Довод воде ¹⁾	Хладна вода или топла вода ²⁾	највише 60 °C
Капацитет	Подешавања места	9
Потрошња електричне енергије	Режим „Укључено“	0.99 W
	Режим „Искључено“	0.10 W

1) Повезите црево за довод воде са славином за воду која има навој димензија 3/4".

2) Уколико топла вода долази преко алтернативног извора енергије, (нпр. соларни панели, извори који енергију производе помоћу ветра), користите топлу воду да бисте смањили потрошњу електричне енергије.

Еколошка питања

Симбол  на производу или на његовој амбалажи означава да се с тим производом несме поступити као са отпадом из домаћинства. Уместо тога треба бити изручен прикладним поступцима за рециклирање електронских и електричних апарата. Исправним одлагањем овог производа спречиће потенцијалне негативне последице на околину и здравље људи, које би иначе

могли угрозити неодговарајућим руковањем отпада овог производа. За детаљније информације о рециклирању овог производа молимо Вас да контактирате Ваш локални градски завод, услугу за одлагање отпада из домаћинства или трговину у којој сте купили производ.

- Правилно одложите амбалажу. Рециклирајте материјале са овим симболом .



www.zanussi.com/shop



117926684-A-402012