



Thinking of you
Electrolux



EGG6243

EGG6343

.....
SQ VATËR ME GAZ

BG ГАЗОВА ПЛОЧА

MK ПОВРШИНА ЗА ГОТВЕЊЕ
НА ГАС

RO PLITĂ CU GAZ

SR ГАСНА ПЛОЧА ЗА КУВАЊЕ

.....
UDHËZIMET PËR

PËRDORIM

РЪКОВОДСТВО ЗА

УПОТРЕБА

УПАТСТВО ЗА РАКУВАЊЕ

MANUAL DE UTILIZARE

УПУТСТВО ЗА УПОТРЕБУ

2

18

34

51

65



PËRMBAJTJA

TË DHËNA PËR SIGURINË	3
PËRSHKRIM I PRODUKTIT	6
PËRDORIMI I PËRDITSHËM	7
UDHËZIME DHE KËSHILLA TË NEVOJSHME	9
KUJDESI DHE PASTRIMI	10
ZGJIDHJA E PROBLEMEVE	12
TË DHËNA TEKNIKE	13
INSTALIMI	15
PROBLEME QË LIDHEN ME MJEDISIN	17

ME JU NË MENDJE

Faleminderit që bletë një produkt Electrolux. Ju keni zgjedhur një produkt i cili sjell me vete dekada të tëra me përvojë dhe risi nga profesionistë. Gjenial dhe elegant, ky produkt është projektuar duke ju pasur ju në mendje. Pra, sa herë që ta përdorni mund të ndjeheni të sigurt se çdo herë do të merrni prej tij rezultate të shkëlqyera.

Mirë se vini në Electrolux.

Vizitoni faqen tonë të internetit në adresën:



Merrni këshilla përdorimi, broshura, informacion për ndreqjen e problemeve si dhe për shërbimin:

www.electrolux.com



Regjistroni produktin tuaj për shërbim më të mirë:

www.electrolux.com/productregistration



Blini aksesore, pjesë konsumi, pjesë këmbimi origjinale për pajisjen tuaj:

www.electrolux.com/shop

KUJDESI DHE SHËRBIMI PËR KLIENTËT

Rekomandojmë përdorimin e pjesëve origjinale të këmbimit.

Kur kontaktoni me Shërbimin, sigurohuni që të dispononi të dhënat e mëposhtme.

Informacioni mund të gjendet në pllakën e specifikimeve. Modeli, PNC, Numri i serisë.



Paralajmërim / Të dhëna për sigurinë dhe kujdesin.



Të dhëna të përgjithshme dhe këshilla



Të dhëna për ambientin

Rezervohet mundësia e ndryshimeve.



TË DHËNA PËR SIGURINË

Kjo pajisje është e përshtatshme për tregjet e mëposhtme: **AL** **BG** **MK** **RO**

RS



PARALAJMËRIM

Këto udhëzime janë të vlefshme vetëm në vendet simbolet e të cilave shfaqen në kapakun e kësaj broshure.



Lexoni me kujdes këtë manual para instalimit dhe përdorimit të pajisjes. Kjo është në interes të sigurisë suaj dhe për të siguruar funksionimin e duhur. Mbajini këto udhëzime dhe sigurohuni që të jenë me pajisjen kur ajo zhvendoset ose shitet. Të gjithë personat që përdorin pajisjen duhet të dinë plotësisht për funksionimin e saj dhe veçoritë e sigurisë.

SIGURIA E PËRGJITHSHME



PARALAJMËRIM

Personat (duke përfshirë fëmijët) me aftësi fizike, ndjesore dhe mendore të kufizuara ose me mungesë përvoje dhe njohurish nuk duhet ta përdorin pajisjen. Këta njerëz duhet të jenë nën mbikëqyrje ose të udhëzohen për përdorimin e pajisjes, nga një person përgjegjës për sigurinë e tyre.

SIGURIA PËR FËMIJËT

- Këtë pajisje mund ta përdorin vetëm personat e rritur. Fëmijët duhet të mbikëqyren për t'u siguruar se nuk luajnë me pajisjen.
- Mbajini të gjitha materialet e ambalazhimit larg fëmijëve. Ekziston rreziku i asfiksimit ose lëndimit fizik.
- Fëmijët mbajini larg nga pajisja gjatë dhe pas punës së saj, derisa pajisja të jetë ftohur.

PËRDORIMI

- Hiqni çdo paketim, ngjithëse dhe shtresën mbrojtëse të panelit të vatrës prej inoksi (nëse ka) nga pajisja para përdorimit të parë. Mos e hiqni etiketën e

specifikimeve. Kjo gjë mund të shfuqizojë garancinë.

- Pas çdo përdorimi vendosini zonat e gatimit në pozicionin fikur.
- Vatrës dhe pjesët e tjera janë të nxehta gjatë dhe pas përdorimit. Mos vendosni takëme dhe kapakë tenxheresh mbi sipërfaqen e gatimit. Ena e gatimit dhe përmbajtja e saj mund të përmbysen. Ka rrezik djegieje.
- Yndyra dhe vaji i nxehtë mund të marrin flakë shumë shpejt. Ka rrezik zjarri.
- Mos e lini pajisjen të pambikëqyrrur gjatë punës.
- Mbikëqyreni gjithmonë pajisjen gjatë punës.
- Mos lejoni që të derdhen lëngje brenda vrimave në pjesën e sipërme të vatrës së gatimit
- Mos e përdorni vatrën pa enë gatimi mbi të.
- Pajisja është vetëm për përdorim shtëpiak. Mos e përdorni pajisjen për përdorim tregtar dhe industrial.



KUJDES

Kjo pajisje është vetëm për përdorime gatimi. Ajo nuk duhet të përdoret për funksione të tjera, për shembull për ngrohje dhome.

- Përdorni vetëm enë gatimi me diametër që përket me dimensionet e vatrës. Ekziston rreziku i tejnxehtësisë dhe i thyerjes së pllakës së xhamit (nëse ka).
- Mos përdorni tigan me diametër më të vogël se madhësia e vatrës. Flakët mund të nxehin dorezën e tiganit. Referojuni tabelës në kapitullin "Udhëzime dhe këshilla të nevojshme".
- Enët e gatimit nuk duhet të shtrihen mbi pjesën e butonave.
- Sigurohuni që enët të mos dalin jashtë buzëve të sipërfaqes së gatimit dhe që të jenë vendosur në qendër të rrathëve për të shmangur rreziqet e sigurisë.
- Mos përdorni enë gatimi të paqëndrueshme ose enë me fund të dëmtuar. Ekziston rreziku i përmbysjes dhe i aksidenteve.

- Mos vendosni produkte të ndezshme ose sende të lagura me produkte të ndezshme, objekte që shkrihen (prej plastike ose alumini) dhe/ose pëlhura në pajisje, afër ose mbi të. Ka rrezik shpërthimi ose zjarri.
- Përdorni vetëm aksesoret e ofruar me pajisjen.
- Bëni kujdes kur lidhni pajisjen në prizat pranë saj. Mos lini kabllot elektrike të prekin pajisjen ose enët e nxehta. Mos lini të koklaviten kabllot elektrike.

INSTALIMI

- **Duhet t'i lexoni këto udhëzime. Prodhuesi nuk është përgjegjës për asnjë lëndim ndaj personave dhe kafshëve ose dëmtime ndaj pronës të shkaktuara nga mosndjekja e këtyre kërkesave.**
- **Për të shmangur rrezikun e dëmtimit të strukturës ose lëndimit fizike, instalimi, lidhja e pajisjet tek korrenti dhe sistemi i furnizimit me gaz, përgatitja dhe mirëmbajtja e pajisjes duhen bërë vetëm nga një person i kualifikuar në pajtim me standardet dhe rregullat vendore në fuqi.**
- Sigurohuni që pajisja të mos jetë dëmtuar nga transporti. Mos e lidhni pajisjen në rrjet, po të jetë dëmtuar. Nëse është e nevojshme, flisni me shitësin.
- Përdorni vetëm pajisje të integruara pasi ta keni montuar pajisjen siç duhet në njësitë e integruara dhe në sipërfaqet e punës që përputhen me standardet në fuqi.
- Mos e instaloni rrafshin e gatimit mbi një pajisje shtëpiake nëse këto udhëzime të instalimit nuk e lejojnë.
- Pajisjen instalojeni vetëm mbi një sipërfaqe pune të sheshtë.
- Mos i ndryshoni specifikimet dhe mos e modifikoni këtë produkt. Ekziston rreziku i lëndimit dhe i dëmtimit të pajisjes.
- Ndiqni plotësisht ligjet, rregulloret, direktivat dhe standardet në fuqi të vendit ku do të përdorni pajisjen (normat e sigurisë, normat e riciklimit, rregullat e sigurisë elektrike etj.)
- Ruani largësitë minimale nga pajisjet dhe njësitë e tjera.
- Instaloni mbrojtjen kundër goditjeve elektrike, si për shembull, montoni

sirtarët vetëm me një bazament mbrojtës nën pajisje.

- Ruajini sipërfaqet e çara të pjesës së sipërme nga lagështira, me një izolues të saktë.
- Puthiteni pajisjen me planin e punës pa lënë asnjë hapësirë duke përdorur një izolues të përshtatshëm.
- Parandaloni dëmtimin e bazamentit të pajisjes nga avulli dhe lagështia e krijuar, p.sh. nga enëlarësja ose furra.
- Mos e instaloni pajisjen pranë dyerve ose nën dritare. Dyert dhe dritaret që hapen mund të përmbysin enët e nxehta gatimi nga rrafshi i gatimit.
- Para instalimit, sigurohuni që kushtet e furnizimit lokal (lloji i gazit dhe presioni) dhe përshtatja e pajisjes të jenë të përputhshme. Kushtet e përshtatjes për këtë pajisje tregohen në etiketën e parametrave, e cila mund të gjendet afër tubit të furnizimit me gaz.
- Kjo pajisje nuk është e lidhur me ndonjë sistem të nxjerrjes së tymrave të djegies. Ajo duhet të instalohet dhe të lidhet në pajtim me rregulloret ekzistuese për instalimin. Duhet bërë kujdes i veçantë për kushtet përkatëse lidhur me ajrimin.
- **Përdorimi i një pajisjeje gatimi me gaz shkakton nxehtësi dhe lagështi në dhomën ku është instaluar pajisja. Sigurohuni që kuzhina të jetë e ajruar mirë: mbajini hapur vrimat natyrore të ajrimit ose instaloni një pajisje mekanike ajrimi (kapuç mekanik për ajrim).**
- **Më shumë ajrim (për shembull hapja e dritares ose rritja e nivelit të ajrimit mekanik ku është e pranishme) është e domosdoshme kur e përdorni pajisjen në mënyrë intensive për një kohë të gjatë.**
- Ndiqini me kujdes udhëzimet për lidhjet elektrike. Ka rrezik lëndimi nga rryma elektrike.
- **Shkëputeni pajisjen nga rrjeti elektrik përpara se të kryeni mirëmbajtjeje ose pastrim.**
- Terminali i kabllos kryesore ka tension elektrik.
- Shkëputeni tensionin nga terminali.
- Siguroni mbrojtjen nga goditja elektrike nëpërmjet montimit profesional.

- Lidhjet e lira dhe joprofesionale spinë-prizë mund ta tejnxehin terminalin.
- Lidhjet me grupin e prizës duhet të kryhen saktë nga një elektrikist i kualifikuar.
- Përdorni një kapëse në kablo për të parandaluar përdredhjen e tij.
- Përdorni kabllon e duhur për lidhje me rrymën dhe ndërroni kabllot e dëmtuara me kablo të përshtatshme. Kontaktoni Qendrën lokale të Shërbimit.
- Pajisja duhet të ketë instalimin elektrik të tillë që t'ju lejojë ta shkëpusni pajisjen nga ushqimi elektrik në të gjitha polet me një zgavër kontakti prej së paku 3 mm.
- Nëse mbajtësja shtrënguese është shumë pranë bllokut të terminalit, bëni gjithnjë kujdes që kabloja lidhëse të mos bjerë në kontakt me cepin e mbajtëses.
- Duhet të dispononi mjetet e duhura izoluese: çelësa mbrojtës, siguresa (siguresa tip vidhash të hequra nga pronari), çelësa tokëzues dhe kontaktorë.

HEDHJA E PAJISJES

- Për të parandaluar rrezikun e lëndimeve ose dëmtimeve fizike
 - Shkëputeni pajisjen nga rrjeti.
 - Priteni kordonin elektrik atje ku lidhet me pajisjen dhe hidheni.
 - Shtypini tubat e jashtëm të gazit nëse janë të montuar.
 - Kontaktoni vendet lokale të autorizuara për hedhjen e pajisjes tuaj.

PËRSHKRIM I PRODUKTIT

PAMJA E SIPËRFAQES SË GATIMIT

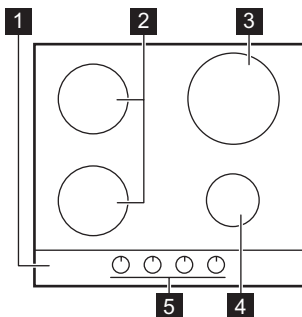

- 1 Pjesa e sipërme e sobës
- 2 Vatra gjysmë e shpejtë
- 3 Pipëza me kurorë treshe
- 4 Vatra ndihmëse
- 5 Çelësat e kontrollit

DOREZAT E KONTROLLIT

Simboli	Përshkrimi
●	nuk ka furnizim gazi / pozicioni fikur
★ 🔱	pozicioni i ndezyes / furnizim me gaz në maksimum
🔱	furnizim me gaz në minimum

PËRDORIMI I PËRDITSHËM

NDEZJA E PIPËZËS





PARALAJMËRIM

Bëni shumë kujdes kur përdorni zjarre në mjedisin e kuzhinës. Prodhuesi nuk mban asnjë përgjegjësi në rast se flaka keqpërdoret.



Ndizni gjithnjë pipëzën përpara se të vendosni enët.

Për të ndezur një pipëzë:

1. Rrotulloni dorezën e kontrollit në drejtimin kundërorar deri në pozicionin maksimum ( ) dhe shtypeni.
2. Mbajeni shtypur dorezën për rreth 5 sekonda; kjo do të lejojë që elementi termik të ngrohet. Nëse jo, furnizimi me gaz do të ndërpritet.
3. Rregulloni flakën mbasi të jetë si duhet.



Nëse pas disa përpjekjesh pipëza nuk ndizet, kontrolloni nëse kurora dhe kapaku i saj janë vendosur mirë.

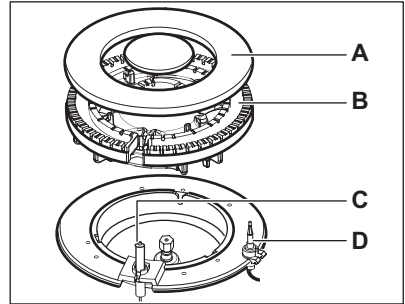
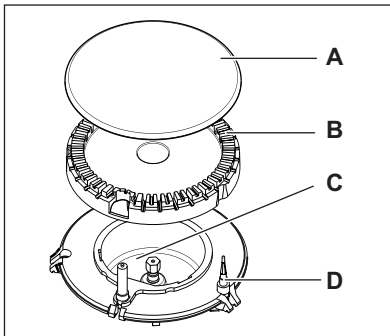

- A) Beku
B) Kurora e gatimit
C) Kandela e ndezjes
D) Termoçiftet



PARALAJMËRIM

Mos e mbani çelësin e kontrollit të shtypur për më shumë se 15 sekonda.

Nëse pipëza nuk ndizet mbas 15 sekondash, lëshoni dorezën e kontrollit, kthejeni në pozicionin fikur dhe provoni të ndizni përsëri pipëzën mbas minimumi 1 minute.



Kur nuk ka rrymë elektrike, mund ta ndizni vatrën pa ndihmën e ndezësit elektrik; në këtë rast afrojeni vatrës një flakë, shtypeni dorezën përkatëse dhe kthejeni në drejtim kundërorar në pozicionin e çlirimit të gazit në maksimum.



Nëse pipëza fiket aksidentalisht, rrotulloni dorezën e kontrollit në pozicionin fikur dhe provoni të ndizni pipëzën përsëri mbas minimumi 1 minute.



Prodhuesi i shkëndijës mund të ndizet automatikisht kur ju lidhni rrjetin elektrik, mbas instalimit të një ndërprerësi elektrik. Kjo është normale.

FIKJA E PIPËZËS

Për të fikur flakën, rrotullojeni çelësin në simbolin (●).



PARALAJMËRIM

Gjithnjë uleni flakën ose fikenë atë përpara se të hiqni enët nga vatra.

UDHËZIME DHE KËSHILLA TË NEVOJSHME

KURSIMET E ENERGJISË

- Nëse është e mundur, vendosuni enëve gjithmonë kapak.
- Kur lëngu fillon të valojë, uleni flakën për ta zierë lëngun ngadalë.



PARALAJMËRIM

Përdorni tenxhere dhe tiganë me diametër që përkon me përmasat e vatrës.

Mos përdorni enë gatimi që dalin jashtë përmasave të vatrës.

Vatra	Diametrat e enëve të gatimit
Kurora treshe	180 - 260 mm
E përparme me ndezje gjysmë të shpejtë	120 - 180 mm
E prapme me ndezje gjysmë të shpejtë	120 - 220 mm
Ndihmës e	80 - 180 mm



PARALAJMËRIM

Tenxheret nuk duhet të shtrihen mbi pjesën e butonave. Flaka do të nxehë pjesën e butonave. Mos vendosni të njëjtin tigan mbi dy vatra.

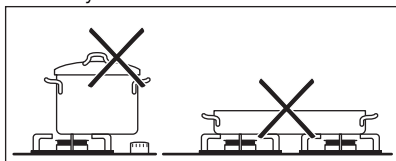

PARALAJMËRIM

Sigurohuni që dorezat e tenxhereve të mos dalin jashtë skajit ballor të skarës së sipërme por tenxheret të jenë pozicionuar në qendër mbi unaza, në mënyrë që të arrihet stabiliteti maksimal dhe një konsum sa më i ulët i gazit.

Mos vendosni mbi unaza tenxhere që nuk qëndrojnë mirë ose të deformuara për të parandaluar derdhjen dhe lëndimet.



PARALAJMËRIM

Nuk rekomandohen difuzorët e flakëve.

Informacion mbi akrilamidet

E rëndësishme Sipas zbulimeve të fundit shkencore, nëse e thekni ushqimin (veçanërisht ato me përmbajtje niseshteje), akrilamidet mund të përbëjnë një rrezik për shëndetin. Për këtë arsye, ju këshillojmë të gatuarit në temperaturat më të ulëta dhe të mos e thekni shumë ushqimin.

KUJDESI DHE PASTRIMI



PARALAJMËRIM

Çaktivizojeni pajisjen dhe lëreni të ftohet para se ta pastroni. Shkëputeni pajisjen nga rrjeti elektrik, përpara se të kryeni çdo veprim pastrimi ose mirëmbajtjeje.



PARALAJMËRIM

Për arsye sigurie, mos e pastroni pajisjen me pastrues me avull ose me pastrues me presion të lartë.



PARALAJMËRIM

Mos përdorni pastrues abrazivë, lesh teli ose acide. Ato mund të shkaktojë dëmtime në pajisje.



Gërvishtjet ose njollat e errëta mbi sipërfaqe nuk ndikojnë në funksionimin e pajisjes.

- Për ta pastruar më mirë vatrën, mund t'i hiqni skarat mbështetëse të tenxhereve.
- Për t'i pastruar pjesët e emaluara, kapakun dhe kurorën, lajini ato me ujë të ngrohtë dhe sapun dhe thajini me kujdes përpara se t'i vendosni në vend.
- Lani pjesët prej inoksi me ujë dhe pastaj fshijini me një leckë të butë.
- Mbajtëset e tenxheres **nuk janë** të përshtatshme për t'u larë në enëlarëse. Ato duhet të lahen **me dorë**.
- Kur i lani skarat mbështetëse me dorë, bëni kujdes kur t'i fshini, për t'u ruajtur nga ndonjë buzë e mprehtë e mbetur nga procesi i emalimit. Nëse është e nevojshme, hiqni njollat e forta duke përdorur një pastrues në trajtë paste.
- Sigurohuni që pas pastrimit t'i vendosni skarat mbështetëse si duhet.
- Në mënyrë që vatrën të funksionojnë mirë, sigurohuni që krahët e skarës mbështetëse të jenë në qendër të vatrës.

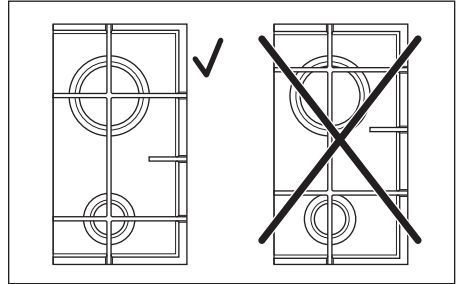

- **Tregoni shumë kujdes kur t'i rivendosni skarat mbështetëse, për të mos e dëmtuar rrafshin e gatimit.**

Pas pastrimit, thajeni pajisjen me një leckë të butë.

Çeliku inoks mund ta humbasë shkëlqimin nëse tejnxehet. Në lidhje me këtë, mos gatuani me enë prej guri, enë prej balte ose pllaka gatimi prej gize. Mos përdorni letër alumini për të parandaluar dëmtimin e syprinës gjatë përdorimit.

Heqja e ndotjeve:

1. – **Hiqni menjëherë:** materialet plastike që shkrijnë, letrat plastike dhe ushqimet që përmbajnë sheqer.
 - **Fikni pajisjen dhe lëreni të ftohet** para se të pastroni: njollat e çmërsit, rërëketë e ujit, njollat e yndyrës, çngjyrosjet metalike. Përdorni një pastrues të veçantë që mund të përdoret për sipërfaqen e vatrës së gatimit.
2. Pastroni pajisjen me një leckë të njomë dhe me pak detergjent.
3. Në fund **thajeni pajisjen duke e fërkuar me një leckë të pastër.**

PASTRIMI I KANDELËS NDEZËSE

Kjo karakteristikë realizohet nëpërmjet një kandeles ndezëse prej qeramike me një elektrodë metalike. Këta elementë mbajnë të pastra për të shmangur vështirësitë në ndezje, si dhe kontrolloni që vrimat e kurorës së pipëzës të mos jenë të blokuara.

MIRËMBAJTJA PERIODIKE

Flisni periodikisht me Qendrën tuaj lokale të Shërbimit që të kontrollojnë gjendjen e tubit të gazit dhe rregulluesin e presionit, nëse është i pranishëm.

ZGJIDHJA E PROBLEMEVE

Problemi	Shkaku i mundshëm	Zgjidhja
Nuk ka shkëndija kur ndizni gazin	<ul style="list-style-type: none"> Nuk ka rrymë 	<ul style="list-style-type: none"> Sigurohuni që njësia të jetë e lidhur me rrjetin dhe furnizimi me energji elektrike të jetë aktivizuar. Kontrolloni siguresën. Nëse siguresa bie më shumë se një herë, lidhuni me një elektrikist të kualifikuar.
	<ul style="list-style-type: none"> Beku dhe kurora e gatimit janë vendosur të paniveluara 	<ul style="list-style-type: none"> Sigurohuni që beku dhe kurora të jenë në pozicionet e duhura.
Flaka fiket menjëherë pas ndezjes	<ul style="list-style-type: none"> Termoçifti nuk është nxehur sa duhet 	<ul style="list-style-type: none"> Pasi të keni ndezur flakën, mbajeni çelësin të shtypur për rreth 5 sekonda.
Unaza e gazit nuk e shpërmdan flakën në mënyrë të njëtrajtshme	<ul style="list-style-type: none"> Kurora e vatrës është e bllokuar nga mbetjet ushqimore 	<ul style="list-style-type: none"> Sigurohuni që injektori të mos jetë bllokuar si dhe që kurora të mos ketë copëza ushqimi.

Nëse ka një defekt, provoni fillimisht të gjeni vetë një zgjidhje për problemin. Nëse nuk mund të gjeni vetë një zgjidhje të problemit, kontaktoni shitësin ose Qendrën e shërbimit.



Nëse nuk e keni përdorur siç duhet pajisjen ose nëse instalimi nuk është kryer nga një inxhinier i licencuar, vizita nga tekniku i shërbimit të klientit nuk do të jetë falas, edhe pse brenda afatit të garancisë.

Këto të dhëna janë të nevojshme për t'ju ndihmuar shpejt dhe saktë. Këto të dhëna gjenden në etiketën e specifikimeve.

- Përshkrimi i modelit

- Numri i produktit (PNC)

- Numri i serisë (S.N.)

Përdorni vetëm pjesë këmbimi origjinale. Ato janë të disponueshme pranë Qendrës së Shërbimit dhe dyqaneve të miratuara të pjesëve të këmbimit.

ETIKETAT QË MERREN ME ÇANTËN E AKSESORËVE

Ngjisni etiketat adezive siç tregohet më poshtë:

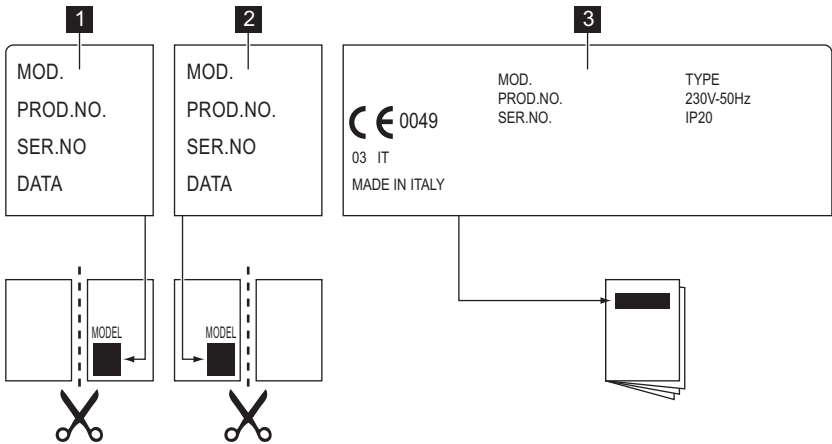

- 1** Ngjiteni mbi letrën e garancisë dhe dërgoni këtë pjesë
- 2** Ngjiteni mbi letrën e garancisë dhe mbajeni këtë pjesë

- 3** Ngjiteni mbi librin e udhëzimeve

TË DHËNA TEKNIKE

Përmasat e rrafshit të gatimit

Gjerësia:	594 mm
Gjatësia:	510 mm

Përmasat e zgavrës së rrafshit të gatimit

Gjerësia:	560 mm
Gjatësia:	480 mm

Fuqia nxehtëse

Pipëza me kurorë treshe:	4,0 kW
Vatra gjysmë e shpejtë:	2,0 kW
Vatra ndihmëse:	1,0 kW
FUQIA TOTALE:	G20 (2H) 20 mbar = 9 kW G30/G31 (3B/P) 30/30 mbar = 654 g/h G20 (2H) 13 mbar = 6.7 kW

Furnizimi elektrik:	230 V ~ 50 Hz
Kategoria:	I12H3B/P
Lidhja e gazit:	G 1/2"
Furnizimi me gaz:	G20 (2H) 20 mbar
Kategoria e pajisjes:	3

Diametrat e shuntimeve

Vatra	Ø Shuntim në 1/100 mm
Ndihmëse	28
Gjysmë e shpejtë	32
Kurora treshe	56

Vatrat e gazit

VATRA	FUQI NORMALE	FUQI E REDUKTUAR	FUQI NORMALE			
			GAZ NATYROR G20 (2H) 20 mbar		LPG (Butan/Propan) G30/G31 (3B/P) 30/30 mbar	
			inj. 1/100 mm	m ³ /orë	inj. 1/100 mm	g/orë
	kW	kW				
Ndihmëse	1.0	0.33	70	0.095	50	73
Gjysmë e shpejtë	2.0	0.45	96	0.190	71	145
Kurora treshe	4.0	1.4	146	0.381	98	291

Vatrat e gazit G20 13 mbar - vetëm për Rusinë

VATRA	FUQIA NORMALE	E REDUKTUAR	FUQIA NORMALE	
			GAZ NATYROR G20 (2H) 13 mbar	
			inj. 1/100 mm	m ³ /orë
	kW	kW		
Ndihmëse	1.0	0.33	82	0.106
Gjysmë e shpejtë	2.0	0.45	111	0.212
Kurora treshe	4.0	1.4	174	0.424

INSTALIMI



PARALAJMËRIM

Udhëzimet e mëposhtme lidhur me instalimin dhe mirëmbajtjen duhet të kryhen nga një personel i kualifikuar dhe në përputhje me standardet dhe rregullat vendore në fuqi.

LIDHJA E GAZIT

Zgjidhni lidhje të palëvizshme ose përdorni një tub fleksibël prej inoksi në përputhje me rregulloren në fuqi. Nëse përdorni tuba metalikë fleksibël, bëni kujdes që këta të mos bien në kontakt me pjesët e lëvizshme ose që të mos shtypen. Gjithashtu kini kujdes kur vatra të vendoset bashkë me furrën.



Sigurohuni që presioni i furnizimit me gaz të pajisjes përputhet me vlerat e rekomanduara. Rekordi tip bërryl lidhet me linjën e ushqimit me gaz nëpërmjet një dadoje të filetuar G 1/2". Vidhosini pjesët pa ushtruar forcë, rregulloni lidhjen në drejtimin e kërkuar dhe shtrëngojini mirë të gjitha.

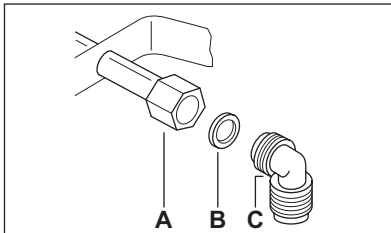

A) Fundi i boshtit me vidhë

B) Rondela

C) Krahu

Gazi i lëngët: përdorni mbajtësen e tubit prej gome. Gjithmonë përdorni rondelën. Më pas vazhdoni me lidhjen e gazit. Tubi fleksibël është gati për punë kur:

- nuk nxehet më shumë se temperatura e dhomës, ose më shumë se 30°C;
- nuk është më i gjatë se 1500 mm;
- të mos shfaqë përthyerje;
- të mos tërhiqet apo përdridhet;
- të mos bjerë në kontakt me pjesë të mprehta ose qoshe;

- të jetë lehtësisht i kontrollueshëm për të kontrolluar gjendjen e tij. Kontrollat për ruajtjen e tubit fleksibël bëhen në mënyrë që:
- të mos kenë plasaritje, prerje, shenja djegjeje në të dyja fundet si dhe në gjithë gjatësinë e tij;
- materiali përbërës i tij të mos jetë i forcuar, por të ketë elasticitetin e duhur;
- morsetat shtrënguese të mos jenë ndryshkur;
- afati i skadimit të mos ketë kaluar. Nëse vihen re një ose më shumë anomali mos u përpiqni ta ndreqni tubin, por thjeshtë zëvendësojeni atë.



Kur të ketë përfunduar instalimi, sigurohuni që guarnicionin i çdo lidhje tubi të jetë si duhet. Përdorni një solucion me sapun, **jo flakë!**

ZËVENDËSIMI I INJEKTORËVE

1. Hiqni skarat mbajtëse të tenxhereve.
2. Hiqni kapakët dhe kurorat e vatrës.
3. Hiqni injektorët me një çelës 7 dhe zëvendësojini me ato që nevojiten për llojin e gazit që përdorni (shikoni tabelën në kapitullin "Të dhënat teknike").
4. Rimontoni pjesët, duke ndjekur të njëjtat hapa në rend të kundërt.
5. Zëvendësoni etiketën e specifikimeve (që është vendosur pranë tubit të furnizimit me gaz) me një tjetër të përshtatshme për llojin e gazit. Mund ta gjeni këtë etiketë në ambalazhin që keni marrë bashkë me pajisjen.

Nëse presioni i furnizimit me gaz është i ndryshueshëm ose i ndryshëm nga presioni i nevojshëm, duhet të instaloni një pajisje rregulluese të presionit të tubi i furnizimit me gaz.

RREGULLIMI I NIVELIT MINIMAL

Për të rregulluar nivelin minimal të vatrave:

1. Ndizni vatrën.
2. Rrotulloni çelësin në pozicionin minimal.
3. Hiqni dorezën.

4. Me një kaçavidë të hollë, rregulloni pozicionin e vidës së shuntimit.

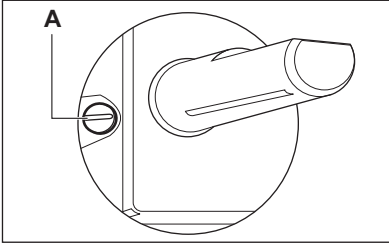

A) Dadoja e rregullimit minimal

- Nëse kaloni nga gazi natyral G20 20 mbar (ose gaz natyral G20 13 mbar ¹⁾) në gaz të lëngshëm, shtrëngojeni deri në fund vidën e shuntimit.
- Nëse ndryshoni nga gazi i lëngshëm në gaz natyror G20 20 mbar, zhvidhosni vidhën e shuntimit rreth 1/4 rrotullim (1/2 rrotullim për pipëzën me kurorë treshe).
- Nëse ndryshoni nga gazi natyror G20 20 mbar në gaz natyror 13 mbar ¹⁾ zhvidhosni vidhën e shuntimit rreth 1/4 rrotullim (1/2 rrotullim për pipëzën me kurorë treshe).
- Nëse ndryshoni nga gazi i lëngshëm në gaz natyror G20 13 mbar ¹⁾, zhvidhoseni dadon e shuntimit me një rrotullim rreth 1/2 (1 rrotullim për pipëzën me kurorë treshe).
- Nëse ndryshoni nga gazi natyror G20 13 mbar ¹⁾ në gaz natyror G20 20 mbar, shtrëngoni vidhën e shuntimit rreth 1/4 rrotullim (1/2 rrotullim për pipëzën me kurorë treshe).



PARALAJMËRIM

Sigurohuni që flaka të mos fiket kur e rrotulloni çelësin shpejt nga pozicioni maksimal në atë minimal.

LIDHJA ELEKTRIKE

- Tokëzojeni pajisjen sipas masave të sigurisë.
- Sigurohuni që vlerat e tensionit dhe lloji i fuqisë në pllakën e specifikimeve të përkohshme me tensionin dhe fuqinë e rrjetit tuaj.
- Kjo pajisje është e pajisur me një kablo elektrike. Ajo duhet të pajisjet me spinën e duhur, e cila përballon ngarkesën e shënuar në etiketën e specifikimeve.

¹⁾ vetëm për Rusinë

Spina duhet të futet në një prizë të përshtatshme.

- Çdo komponent elektrike duhet instaluar ose zëvendësuar nga tekniku i Qendrës së autorizuar të Shërbimit ose nga personel i kualifikuar shërbimi.
- Përdorni gjithmonë një prizë të tokëzuar të instaluar si duhet.
- Sigurohuni që spina të jetë e arritshme pas montimit të pajisjes.
- Mos e shkëputni pajisjen nga rrjeti duke e tërhequr nga kabloja elektrike. Gjithmonë tërhiqeni kabllon duke e kapur nga spina.
- Pajisja nuk duhet lidhur me kablo zgjatuese, adaptor ose lidhje të shumëfishta (rrezik zjarri). Kontrolloni që tokëzimi të jetë bërë në pajtim me standardet dhe rregulloret në fuqi.
- Kabulli elektrik duhet të vendoset në mënyrë të tillë që të mos prekë pjesët e nehta.
- Lidhni pajisjen me rrjetin nëpërmjet një pajisjeje që lejon shkëputjen e pajisjes nga rrjeti në të gjitha poet, me distancë prej së paku 3 mm midis kontakteve në gjendje të hapur, p.sh. automat mbrojtës të linjës, automat humbesh në neutral ose siguresë.
- Asnjë nga pjesët e kablos elektrike nuk duhet lejuar të nxeht deri në 90 °C. Kabloja neutrale ngjyrë blu duhet të lidhet me bllokun e terminalit të shënuar me "N". Kabloja e fazës me ngjyrë kafe (ose të zezë) (e futur në kontaktin e bllokut të terminaleve të shënuar me "L") duhet të lidhet gjithnjë me fazën.

ZËVENDËSIMI I KABLOS ELEKTRIKE

Për të zëvendësuar kabllon lidhëse përdorni vetëm H05V2V2-F T90 ose një lloj ekuivalent. Sigurohuni që seksioni i kablos të jetë i përshtatshëm për tensionin dhe temperaturën e punës. Teli i tokëzimit me ngjyrë të verdhë/jeshile duhet të jetë afërsisht 2 cm më i gjatë se teli i fazës kaf (ose i zi).

MONTIMI

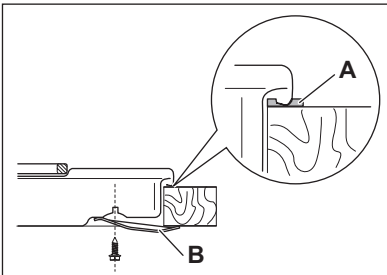
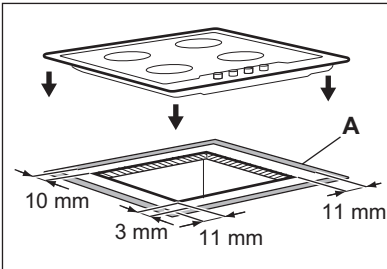
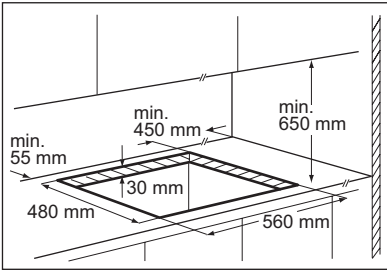

- A) guarnicioni i ofruar
B) kllapat e furnizuara

MUNDËSITË E MONTIMIT NË MOBILIE

Njësi kuzhine me derë

Paneli i montuar nën vatër duhet të jetë lehtësisht i lëvizshëm dhe të lejoj lehtësisht ndërhyrjet teknike në rast nevojë.

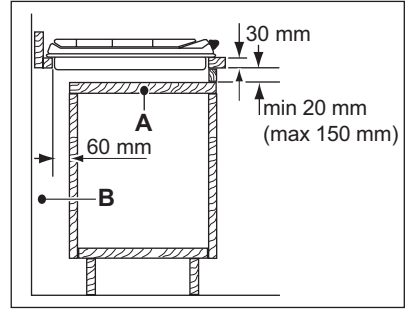

- A) Paneli i çmontueshëm
B) Hapësira për lidhjet

Njësi kuzhine me furrë të integruar

Dimensionet e zgavrës së vatrës së gatimit duhet të jenë sipas udhëzimeve dhe mobilet e kuzhinës duhet të jenë të pajisura me ventilim për të mundësuar çarkullimin e vazhdueshëm të ajrit. Lidhja elektrike e vatrës së gatimit dhe e furrës duhen instaluar të ndara për arsye sigurie dhe për ta lëvizur me lehtësi furrën nga mobilia.

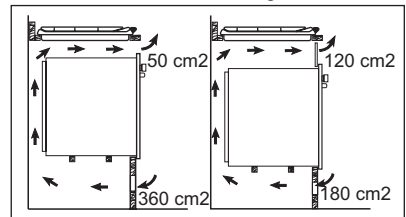

PROBLEME QË LIDHEN ME MJEDISIN

Ricikloni materialet me simbolin .

Vendoseni ambalazhin te kontenierët e riciklimit nëse ka.

Ndihmoni në mbrojtjen e mjedisit dhe shëndetit të njerëzve dhe në riciklimin e

mbetjeve të pajisjeve elektrike dhe elektronike. Mos hidhni pajisjet e shënuara me simbolin  e mbeturinës shtëpiake.

Ktheni produktin në pikën lokale të riciklimit ose kontaktoni me zyrën komunale.

СЪДЪРЖАНИЕ

ИНФОРМАЦИЯ ЗА БЕЗОПАСНОСТ	19
ОПИСАНИЕ НА УРЕДА	22
ВСЕКИДНЕВНА УПОТРЕБА	23
ПОЛЕЗНИ ПРЕПОРЪКИ И СЪВЕТИ	25
ГРИЖИ И ПОЧИСТВАНЕ	26
ОТСТРАНЯВАНЕ НА НЕИЗПРАВНОСТИ	28
ТЕХНИЧЕСКА ИНФОРМАЦИЯ	29
ИНСТАЛИРАНЕ	31
ОПАЗВАНЕ НА ОКОЛНАТА СРЕДА	33

МИСЛИМ ЗА ВАС

Благодарим ви, че закупихте уред от Electrolux. Избрахте продукт, който носи със себе си десетилетия професионален опит и нововъведения. Оригинален и стилен, той е създаден с мисъл за вас. Така че когато и да го използвате, можете да сте сигурни, че ще получите страхотни резултати по всяко време.

Добре дошли в Electrolux.

Посетете нашата уебстраница на:



Вижте полезни съвети, брошури, отстраняване на неизправности, сервизна информация:
www.electrolux.com



Регистрирайте своя продукт за по-добро обслужване:
www.electrolux.com/productregistration



Купете принадлежности, консумативи и оригинални резервни части за вашия уред:
www.electrolux.com/shop

ГРИЖИ ЗА КЛИЕНТА И СЕРВИЗ

Препоръчваме използването на оригинални резервни части.

Когато се свързвате с отдел "Обслужване", трябва да имате под ръка следната информация.

Информацията можете да намерите на табелката с данни. Модел, PNC (номер на продукт), Сериен номер.



Предупреждение / Внимание-Важна информация за безопасност.



Обща информация и съвети



Информация за опазване на околната среда

Запазваме си правото на изменения.



ИНФОРМАЦИЯ ЗА БЕЗОПАСНОСТ

Този уред е подходящ за следните пазари:

AL BG MK RO RS



ПРЕДУПРЕЖДЕНИЕ!

Тези инструкции важат само за страни, символите на които са показани на корицата на тази книжка.



Прочетете внимателно това ръководство, преди да инсталирате и използвате уреда. Това е в интерес на вашата безопасност и ще осигури правилната експлоатация. Запазете тези инструкции и ги съхранявайте заедно с уреда, ако той бъде преместен или продаден. Всички лица, които използват уреда трябва отлично да познават неговата работа и функции за безопасност.

ОБЩИ МЕРКИ ЗА БЕЗОПАСНОСТ



ПРЕДУПРЕЖДЕНИЕ!

Лица (включително деца) с намалени физически, сетивни, умствени възможности или липса на опит и познания, не трябва да използват уреда. Те трябва да са под надзор или да бъдат инструктирани за работа с уреда от лице, отговорно за тяхната безопасност.

- Настройте зоните за готвене в изключена позиция ("off") след употреба.
- Горелките и достъпните части стават горещи по време на и след употреба. Не поставяйте прибори или капаци от тигани и тенджери върху повърхността за готвене. Така готварските съдове и съдържанието им могат да се преобърнат. Съществува опасност от изгаряния.
- Прекалено нагритите мазнина и олио могат да се запалят много бързо. Съществува опасност от пожар.
- Не оставяйте уреда без надзор по време на работа.
- Винаги наблюдавайте уреда по време на работа.
- Не позволявайте течности да се изливат в отворите в горната част на плочата
- Не използвайте плочата без готварски съдове.
- Този уред е предназначен само за употреба в домашни условия. Не използвайте уреда за търговски и промишлени цели.



ВНИМАНИЕ!

Този уред е предназначен само за готвене. Той не трябва да бъде използван за никакви други цели, например отопление на помещения.

ЗАЩИТА ЗА ДЕЦА

- Само възрастни могат да работят с този уред. Децата трябва да бъдат под надзор, за да се гарантира, че няма да си играят с уреда.
- Дръжте всички опаковъчни материали далеч от деца. Съществува риск от задушаване или телесно нараняване.
- Дръжте децата далеч от уреда по време на и след работа с него, докато уредът изстине.

УПОТРЕБА

- Отстранете всички опаковки, стикери и защитни слоеве на панела на панела на плочата от неръждаема стомана (ако има такъв) от уреда преди първоначална употреба. Не сваляйте табелката с данни. Това може да доведе до анулиране на гаранцията.

- Използвайте само готварски съдове с диаметър на дъното, подходящ за размера на горелките. В противен случай съществува риск от прегряване и напукване на стъклената плоча (ако има такава).
- Не използвайте тенджери и тигани с диаметър, по-малък от размера на горелката. Пламъците може да нагряят дръжката на тигана. Вижте таблицата в глава "Полезни съвети".
- Съдовете не трябва да навлизат в зоната за управление.
- Уверете се, че съдовете не се подават над ръбовете на повърхността за готвене и, че са позиционирани в кръговете, за да избегнете рисковете за безопасност.
- Не използвайте нестабилни съдове или съдове с увредено дъно. Съществува риск от накланяне и злополука.
- Не поставяйте запалителни продукти или предмети, които са намокрени със запалителни продукти, нито пък разтопими пред-

мети (напр. от пластмаса или алуминий) в, близо до или върху уреда. Съществува опасност от експлозия или пожар.

- Използвайте само аксесоарите, доставени заедно с уреда.
- Внимавайте при свързването на уреда към контакти, които се намират наблизо. Не позволявайте електрически кабели да се допират до уреда или до горещи кухненски съдове. Не позволявайте електрическите кабели да се преплитат.

МОНТАЖ

- Прочетете тези инструкции непременно. Производителят не носи отговорност за каквото и да е нараняване на хора и домашни животни или повреждане на имущество при неспазване на тези изисквания.
- За да се избегнат рисковете от материални или физически щети, монтирането на уреда, свързването му с електрическата мрежа и газовата система, както и настройката и поддръжката му трябва да се извършват само от квалифициран персонал в съответствие с местното законодателство и стандарти.
- Уверете се, че уредът не е бил повреден при транспортиране. Не включвайте повреден уред. Ако е необходимо, информирайте доставчика.
- Вградените уреди могат да се използват, само след като са вградени в подходящи шкафове и работни плотове, които отговарят на стандартите.
- Не монтирайте плочата върху домашен уред, ако инструкциите за монтаж не го позволяват.
- Монтирайте уреда само върху кухненски плот с равна и гладка повърхност.
- Не променяйте спецификациите и не видоизменяйте този уред. Съществува опасност от нараняване и повреда на уреда.
- Съблюдавайте точно действащите закони, разпоредби, директиви и стандарти (нормативни разпоредби за безопасност, разпоредби за рециклиране, правила за безопасност при работа с електричество и др.) в страната на използване.
- Трябва да спазвате минималните разстояния до други уреди и устройства.
- Осигурете защита от токови удари, например при инсталиране на чекмеджета точно под уреда трябва да има предпазен панел.
- Предпазвайте изрязаните повърхности на работния плот от влага, като използвате подходящ уплътнител.
- С помощта на подходящ уплътнител уплътнете уреда към работния плот, без да остават междини.
- Предпазвайте долната част на уреда от парата и влага, например от съдомиялна машина или фурна.
- Не монтирайте уреда в близост до врати и под прозорци. В противен случай нагорещените готварски съдове могат да бъдат съборени от плочата при отваряне на вратите или прозорците.
- Преди монтаж се уверете, че настройките на уреда са в съответствие с местните условия на газоподаване (тип и налягане на газа). Условието за настройка на този уред са посочени на табелката с данни, която се намира в близост до газоснабдителната тръба.
- Този уред не е свързан към устройство за отвеждане на продуктите от горенето. Той трябва да бъде монтиран и свързан в съответствие с действащите нормативни разпоредби за монтаж. Трябва да се обърне особено внимание на съответните изисквания за вентилация.
- Използването на уред за готвене на газ води до отделяне на топлина и влага в помещението, в което е монтиран. Уверете се, че кухнята има добра вентилация: Поддържайте естествените изходи за вентилация отворени или монтирайте механично устройство за вентилация (механичен аспиратор).
- Когато използвате интензивно уреда за дълъг период от време е необходима по-добра вентилация (например отворете прозореца или увеличете нивото на механичната вентилация).
- Внимателно спазвайте инструкциите за свързване към електрическата мрежа. Съществува риск от токов удар.
- Изключете уреда от електрозахранването, преди да предприемете техническо обслужване или почистване.
- По клемата на захранването протича ток.
- Спрете захранването на клемата.
- Монтирайте правилно, за да гарантирате защитата от токов удар.
- Хлабава или неправилна връзка между щелсела и контакта може да доведе до прегряване на клемите.

- Закрепващите връзки трябва да се инсталират правилно от квалифициран електротехник.
- Закрепете кабела с пристягаща скоба против опъване.
- Използвайте необходимия захранващ кабел и в случай на увреждане го подменете с подходящ кабел. Обърнете се към вашия местен Сервизен център.
- Уредът трябва да има такава електросталация, която да позволява той да бъде изключен от мрежата с всички свои полюси при ширина на отваряне на контактите поне 3 мм.
- Ако фиксиращата скоба се намира в близост до клеморедата, се уверете, че свързващия кабел не се допира до ръба на скобата.
- Трябва да разполагате с подходящи изключващи устройства: предпазни прекъсвачи на мрежата, предпазители (предпазители от винтов тип трябва да се извадят от фасонката), изключватели и контактори за утечка на заземяването.

ИЗВАЖДАНЕ НА УРЕДА ОТ УПОТРЕБА СЛЕД КРАЯ НА ЕКСПЛОАТАЦИОННИЯ МУ ЖИВОТ

- За да предотвратите телесно нараняване или повреда
 - Извадете щепсела от контакта на захранващата мрежа.
 - Срежете захранващия кабел в точката му на свързване с уреда и го изхвърлете.
 - Ако има външни газопроводи, ги смачайте.
 - Потърсете от съответните местни организации информация за изхвърлянето на уреда.

ОПИСАНИЕ НА УРЕДА

РАЗПОЛОЖЕНИЕ НА ПОВЪРХНОСТТА ЗА ГОТВЕНЕ

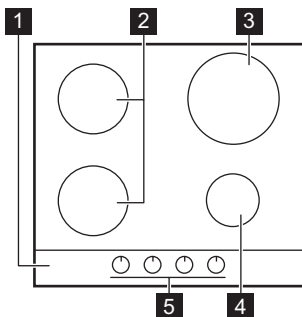

- 1 Плоча за готвене
- 2 Среднонагриваща горелка
- 3 Тройна горелка
- 4 Спомагателна горелка
- 5 Копчета за управление

КЛЮЧОВЕ ЗА УПРАВЛЕНИЕ

Символ	Описание
●	няма подаване на газ/изключено положение
★ 🔱	положение за запалване/максимално подаване на газ
🔱	минимално подаване на газ

ВСЕКИДНЕВНА УПОТРЕБА

ЗАПАЛВАНЕ НА ГОРЕЛКАТА



ПРЕДУПРЕЖДЕНИЕ!

Бъдете много внимателни, когато използвате открит огън в кухненска среда. Производителят не носи отговорност в случай на неправилно използване на пламъка.



Винаги запалвайте горелката, преди да поставите съда за готвене.

За да запалите горелката:

1. Завъртете ключа за управление обратно на часовниковата стрелка до максимално положение (⚡ ⬆) и го натиснете.
2. Задръжте ключа за управление натиснат около 5 секунди; по този начин термовойката ще се нагрее. Ако това не стане, притокът на газ ще прекъсне.
3. Регулирайте пламъка, след като се нормализира.



Ако след няколко опита горелката не се запали, проверете дали короната на горелката и нейното капаче са в правилни позиции.

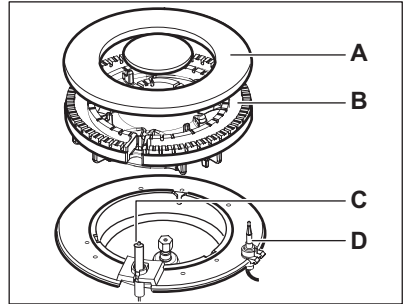
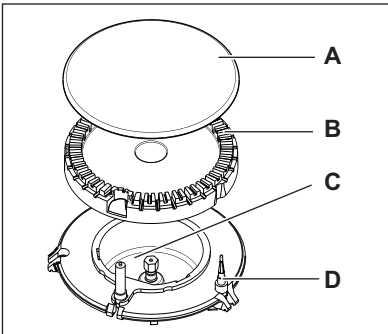

A) Капачка на горелката

B) Корона на горелката

C) Запалителна свещ

D) Термовойка



ПРЕДУПРЕЖДЕНИЕ!

Не дръжте ключа за управление натиснат повече от 15 секунди. Ако горелката не се запали и след 15 секунди, отпуснете ключа за управление, завъртете го на положение "изключено" и изчакайте най-малко 1 минута, след което опитайте отново да запалите горелката.



В случай на липса на електричество, можете да запалите горелката без електрическото устройство; в този случай, подайте искра към горелката, натиснете съответния ключ и го завъртете обратно на часовниковата стрелка до положение на максимално подаване на газ.



Ако горелката случайно угасне, завъртете ключа за управление на положение "изключено" и изчакайте най-малко една минута, след което опитайте отново да запалите горелката.



Генераторът на искра може да се стартира автоматично, когато включите електроснабдяването - след инсталиране или след спиране на тока. Това е нормално.

ИЗКЛЮЧВАНЕ НА ГОРЕЛКАТА

За да изключите пламъка, завъртете ключа на символа ● .



ПРЕДУПРЕЖДЕНИЕ!

Винаги намалявайте или изключвайте пламъка, преди да свалите съдовете от горелката.

ПОЛЕЗНИ ПРЕПОРЪКИ И СЪВЕТИ

ИКОНОМИЯ НА ЕНЕРГИЯ

- При възможност винаги поставяйте капак на съдовете.
- След като течността започне да кипи, намалете пламъка, така че той да продължи съвсем леко да поддържа течността да ври леко.



ПРЕДУПРЕЖДЕНИЕ!

Използвайте тигани и тенджери с диаметър, подходящ за размера на горелката.
Не използвайте съдове за готвене, които са по-големи и излизат извън краищата на котлона.

Горелка	Диаметър на готварския съд
Тройна корона	180 - 260 мм
Предна среднона-гряваща	120 - 180 мм
Задна среднона-гряваща	120 - 220 мм
Спомагателна	80 - 180 мм



ПРЕДУПРЕЖДЕНИЕ!

Съдовете не трябва да навлизат в зоната за управление. Пламъкът ще нагрее зоната за управление.
Не поставяйте един и същ тиган на две горелки.

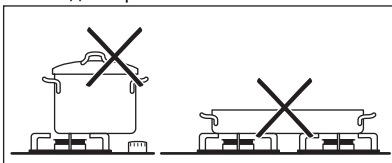

ПРЕДУПРЕЖДЕНИЕ!

Уверете се, че дръжките на съдовете не излизат извън предния ръб на горелката, върху която са позиционирани централно, за да се осигури максимална стабилност и по-малко потребление на газ.

Не поставяйте нестабилни или деформирани тенджери на кръговете с цел предотвратяване на разлив или нараняване.



ПРЕДУПРЕЖДЕНИЕ!

Не се препоръчва дифузер за пламъка.

Информация за акриламиди

ВАЖНО! Според най-новите научни изследвания препичането на храна, (особено продукти, съдържащи скорбяла), може да доведе до опасност за здравето поради наличието на акриламиди. Следователно, препоръчваме да се готви при възможно най-ниски температури и храните да не се препичат прекалено много.

ГРИЖИ И ПОЧИСТВАНЕ



ПРЕДУПРЕЖДЕНИЕ!

Изключете уреда и го оставете да се охлади, преди да го почистите. Изключете уреда от електрозахранването, преди да предприемете техническо обслужване или почистване.



ПРЕДУПРЕЖДЕНИЕ!

От съображения за безопасност уредът не трябва да се почиства с машина с парна струя или пара под налягане.



ПРЕДУПРЕЖДЕНИЕ!

Не използвайте абразивни почистващи средства, подложки от стоманена вълна или киселини. Това може да причини повреда на уреда.



Надрасквания или тъмни петна по повърхността не влияят върху функционирането на уреда.

- За по-лесно почистване на плочата можете да отстраните поставките за съдове.
- За да почистите емайлираните части, короните и горелките, измийте ги с топла сапунена вода и ги подсушете внимателно преди да ги поставите обратно.
- Измийте с вода елементите от неръждаема стомана и след това подсушете с мека кърпа.
- Поставките за съдовете **не могат** да се мият в съдомиялна машина. Те трябва да се измиват **на ръка**.
- Когато почиствате поставките за съдове ръчно, внимавайте при подсушаването им, тъй като при емайлиращия процес понякога се формират груби краища. Ако е необходимо, премахнете упоритите петна, като използвате кремообразен почистващ препарат.
- Уверете се, че поставките за съдове са правилно поставени след почистване.
- За да могат горелките да работят правилно, се уверете, че рамената на поставките за съдове се намират в центъра на горелката.

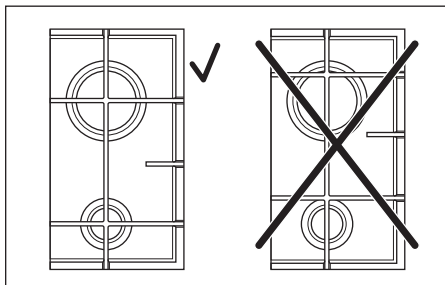

- Когато подменяте поставките за съдове, **внимавайте да не допуснете повреди на горната част на плочата.**

След почистване подсушете уреда с мека кърпа.

Неръждаемата стомана може да потъмнее, ако се нагръва прекалено. Затова не трябва да използвате тигани от стеатит, глина или чугунени съдове. Не използвайте алуминиево фолио, за да не увредите повърхността по време на употреба.

Отстраняване на замърсяванията:

1. – **Отстранявайте незабавно:** топяща се пластмаса, пластмасово фолио и храни, съдържащи захар.
 - **Изключете уреда и го оставете да се охлади** преди да го почистите от: следи от варовик, вода, петна от мазнина, лъскави металически обезцветявания. Използвайте специален почистващ препарат, предназначен за повърхността на плочата.
2. Почиствайте уреда с влажна кърпа и почистващ препарат.
3. Най-накрая **подсушете уреда с чиста кърпа.**

ПОЧИСТВАНЕ НА СВЕЩИТЕ ЗА ЗАПАЛВАНЕ

Тази функция се получава чрез керамична запалителна свещ с метален електрод. Поддържайте тези компоненти добре почистени, за да избегнете трудности при запалването, и проверявайте дали не са запушени отворите на короните на горелките.

ПЕРИОДИЧНА ПОДДРЪЖКА

Периодично се обаждайте в най-близкия сервизен център да проверява състоянието на

газоснабдителната тръба и на регулатора на налягането, ако такъв е поставен.

ОТСТРАНЯВАНЕ НА НЕИЗПРАВНОСТИ

Проблем	Възможна причина	Отстраняване
При запалването на газта не се появява искра	<ul style="list-style-type: none"> Няма електрозахранване 	<ul style="list-style-type: none"> Уверете се, че уредът е свързан и че електрозахранването е включено. Проверете предпазителя. Ако предпазителят се изключи повече от един път, се обърнете към квалифициран електротехник.
	<ul style="list-style-type: none"> Капачката и короната на горелката са неравни 	<ul style="list-style-type: none"> Уверете се, че капачката и короната на горелката са правилно положение.
Пламъкът изгасва непосредствено след запалване	<ul style="list-style-type: none"> Термодвойката не се е подгряла достатъчно 	<ul style="list-style-type: none"> След запалване на пламъка задръжте копчето натиснато около 5 секунди.
Пръстенът, образуван от газта, гори неравномерно	<ul style="list-style-type: none"> Короната на горелката е запушена с остатъци от храна 	<ul style="list-style-type: none"> Проверете дали дюзата не е запушена и дали по короната на горелката няма остатъци от храна.

Ако има неизправност, първо опитайте да намерите решение на проблема сами. Ако не можете да намерите решение на проблема сами, обърнете се към продавача или към най-близкия Сервизен център.



Ако сте боравили с уреда по неправилен начин или инсталирането не е извършено от правоспособен техник, посещението на техника от Сервиза за поддръжка или на дистрибутора може да не бъде безплатно, дори по време на гаранционния срок.

За да получите бърза и адекватна помощ, са необходими следните данни. Тези данни се намират на табелката с данни.

- Описание на модела

- Номер на продукта (PNC)

- Сериен номер (S.N.)

Използвайте само оригинални резервни части. Те се предлагат в сервизния център и оторизираните магазини за резервни части.

ПРЕДОСТАВЕНИ ЕТИКЕТИ С ЧАНТАТА С ПРИНАДЛЕЖНОСТИ

Прикрепете залепващите етикети, както е указано по-долу:

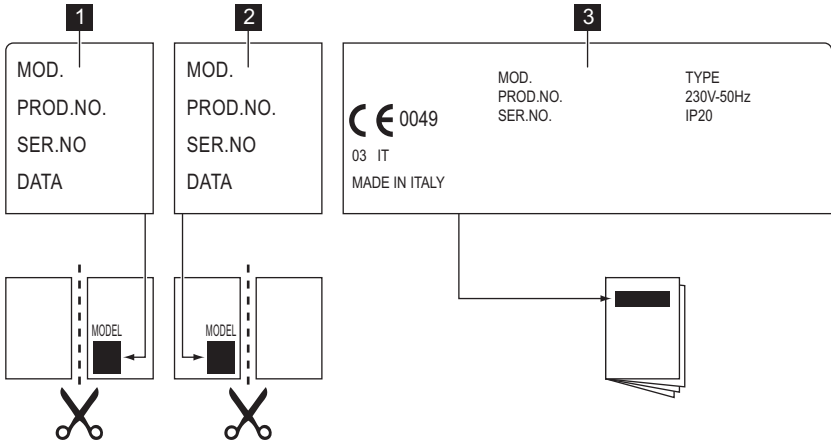

- 1** Залепете го върху гаранционната карта и изпратете тази част
- 2** Залепете го върху гаранционната карта и запазете тази част.

- 3** Залепете го върху книжката с инструкциите

ТЕХНИЧЕСКА ИНФОРМАЦИЯ

Размери на плочата

Ширина:	594 мм
Дължина:	510 мм

Размери на изреза за плочата

Ширина:	560 мм
Дължина:	480 мм

Мощност на нагряване

Тройна горелка:	4,0 kW
Среднонагряваща горелка:	2,0 kW
Спомагателна горелка:	1,0 kW
ОБЩА МОЩНОСТ:	G20 (2H) 20 мбар = 9 kW G30/G31 (3B/P) 30/30 мбара = 654 г/ч. G20 (2H) 13 мбар = 6,7 kW

Електрозахранване:	230 V ~ 50 Hz
Категория:	IІ2НЗВ/Р
Свързване към източник на газ:	G 1/2"
Подаване на газ:	G20 (2H) 20 мбар
Клас на уреда:	3

Диаметри на преливане

Горелка	Ø Преливане в 1/100 мм
Спомагателна	28
Среднонагряваща	32
Тройна корона	56

Газови горелки

ГОРЕЛКА	НОРМАЛНА МОЩНОСТ	НАМАЛЕ- НА МОЩ- НОСТ	НОРМАЛНА МОЩНОСТ			
			ПРИРОДЕН ГАЗ G20 (2H) 20 мбар		Втечен газ пропан (Пропан/бутан) G30/ G31 (3В/Р) 30/30 мбар	
			дюза 1/100 mm	куб.м/ч	дюза 1/100 mm	г/ч
кW	кW					
Спомагателна	1.0	0.33	70	0.095	50	73
Среднонагриваща	2.0	0.45	96	0.190	71	145
Тройна корона	4.0	1.4	146	0.381	98	291

Газови горелки G20 13 мбар - само за Русия

ГОРЕЛКА	НОРМАЛНА МОЩНОСТ	НАМАЛЕН МОЩНОСТ	НОРМАЛНА МОЩНОСТ	
			ПРИРОДЕН ГАЗ G20 (2H) 13 мбар	
			дюза 1/100 mm	куб.м/ч
кW	кW			
Спомагателна	1.0	0.33	82	0.106
Среднонагриваща	2.0	0.45	111	0.212
Тройна корона	4.0	1.4	174	0.424

ИНСТАЛИРАНЕ



ПРЕДУПРЕЖДЕНИЕ!

Следните инструкции за инсталиране, свързване и поддръжка трябва да бъдат извършени от квалифициран персонал, в съответствие с действащата нормативна уредба и стандарти.

СВЪРЗВАНЕ КЪМ ГАЗ

Изберете твърди връзки или използвайте гъвкава тръба с покритие от нръждаема стомана в съответствие с действащата нормативна уредба. Ако използвате гъвкави метални тръби, внимавайте да не се допират до движещи се части и да не бъдат усукани. Внимавайте също така, когато плочата се поставя заедно с фурна.



Уверете се, че налягането на подаването на газ към уреда отговаря на препоръчителните стойности. Подвижното свързване е фиксирано към общата рампа посредством резбована гайка G 1/2". Завинтете частите, без да ги насилвате, нагласете свързването в съответната посока и затегнете всички части.

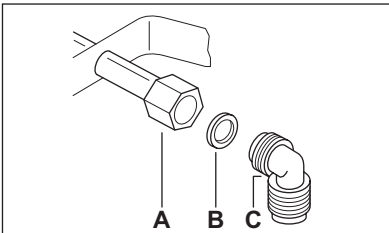

A) Край на вала с гайка

B) Шайба

C) Коляно

Втечен газ: използвайте каучуковия държач за тръба. Винаги използвайте уплътнителя. След това продължете свързването с газ. Гъвкавата тръба е готова за използване, когато:

- не може да се нагрее повече от стайната температура или над 30°C;
- не е по-дълга от 1500 мм;
- няма никакви стеснени места;
- не е подложена на опъване или усукване;
- не се допира до режещи краища или ъгли;

- може да бъде прегледана лесно, за да се провери нейното състояние. Контролът за опазването на гъвкавата тръба се състои в проверка дали:
 - по нея няма пукнатини, резки или белези от горене, както в двата края, така и по цялата ѝ дължина;
 - материалът не е втвърден, а показва съответната си еластичност;
 - затягащите скоби не са ръждясали;
 - срокът на годност не изтича скоро.
 Ако се наблюдават един или повече дефекти, не поправяйте тръбата, а я сменете.



След приключване на монтажа проверете дали уплътнението на всяка тръба е поставено правилно. Използвайте сапунен разтвор, **а не пламък!**

СМЯНА НА ДЮЗИТЕ

1. Свалете поставките за съдове.
2. Свалете капачките и короните на горелките.
3. С гаечен ключ 7 свалете дюзите и ги заменете с подходящи такива за типа газ, който се използва (вижте таблицата в глава "Техническа информация").
4. Сглобете частите, като изпълните същата процедура в обратен ред.
5. Сменете табелката с данни (намира се в близост до газоснабдителната тръба) с тази за съответния нов тип подаване на газ. Можете да намерите тази табелка в опаковката, доставена с уреда.

Ако налягането на газоподаването се променя или е различно от необходимото налягане, е необходимо да монтирате подходящ регулатор на налягане на газоснабдителната тръба.

РЕГУЛИРАНЕ НА МИНИМАЛНО НИВО

За да регулирате минималното ниво на горелките:

1. Запалете горелката.
2. Завъртете ключа на минимално положение.
3. Отстранете ключа.
4. С тънка отвертка нагласете винта за преливане.

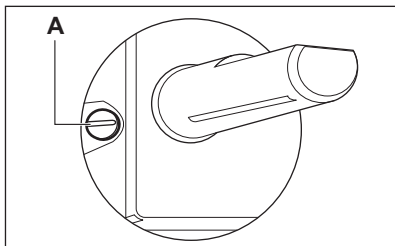

A) Винт за регулиране на минимум

- Ако преминавате от природен газ G20 20 мбар (или природен газ G20 13 мбар²⁾) към течен газ, затегнете напълно винта за преливане.
- Ако преминавате от втечнен газ към природен газ G20 20 мбар, развийте винта за преливане на около 1/4 оборот (1/2 оборот за тройна горелка).
- Ако преминавате от природен газ G20 20 мбар към природен газ G20 13 мбар²⁾, развийте винта за преливане на около 1/4 оборот (1/2 оборот за тройна горелка).
- Ако преминавате от втечнен газ към природен газ G20 13 мбар²⁾, развийте винта за преливане на около 1/2 оборот (1 оборот за тройна горелка).
- Ако преминавате от природен газ G20 13 мбар²⁾ към природен газ G20 20 мбар, затегнете винта за преливане на около 1/4 оборот (1/2 оборот за тройна горелка).



ПРЕДУПРЕЖДЕНИЕ!

Уверете се, че не излиза пламък, когато бързо превъртите ключа от максимално на минимално положение.

СВЪРЗВАНЕ КЪМ ЕЛЕКТРИЧЕСКАТА МРЕЖА

- Заземете уреда в съответствие с мерките за безопасност.
- Уверете се, че номиналното напрежение и типът на захранването на табелката с данни отговарят на напрежението и захранването на местното електроснабдяване.
- Този уред е снабден със захранващ кабел. Той трябва да има подходящ щепсел, който да издържа натоварването, показано на табелката с данни. Щепселът трябва да се постави в подходящ контакт.
- Всички електрически компоненти трябва да се инсталират или подменят от техник от

²⁾ само за Русия

сервиза или от квалифициран сервизен персонал.

- Винаги използвайте правилно инсталиран, устойчив на удар контакт.
- Уверете се, че щепселът за захранване е достъпен след монтирането.
- Не дърпайте захранващия кабел, за да изключите уреда. Винаги издърпвайте за щепсела.
- Уредът не бива да се свързва с удължител, адаптер или разклонител (съществува риск от пожар). Проверете дали заземяващата връзка отговаря на стандартите и местното законодателство.
- Захранващият кабел трябва да се постави по такъв начин, че да не се докосва до никоя гореща част.
- Свържете уреда към мрежата с устройство, което позволява уреда да бъде изключен от мрежата с всички свои полюси при ширина на отваряне на контактите минимум 3 мм, напр. автоматичен предпазен прекъсвач, дефектнотокова защита или предпазител.
- Никоя част от свързващия кабел не може да достига температура 90 °C. Синият неутрален кабел трябва да бъде свързан към клеморедата, обозначен с "N". Кафявият (или черният) фазов кабел (който е поставен в клеморедата, обозначен с "L") трябва винаги да бъде свързан с мрежовата фаза.

СМЯНА НА ЗАХРАНВАЩИЯ КАБЕЛ

За подмяна на свързващия кабел използвайте само H05V2V2-F T90 или еквивалентен. Уверете се, че сечението на кабела е подходящо за напрежението и работната температура. Жълтият/зеленият заземителен проводник трябва да бъде приблизително с 2 см по-дълъг от кафявия (или черен) проводник на фазата.

ВГРАЖДАНЕ

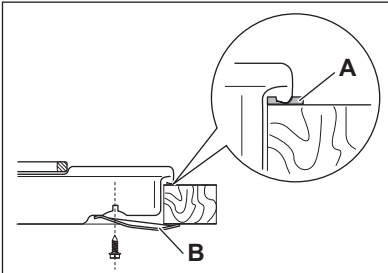
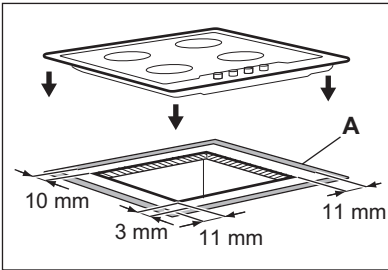
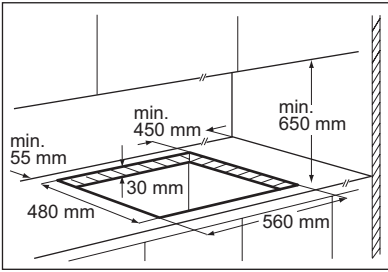

- A) предоставено уплътнение
- B) предоставени скоби

ВЪЗМОЖНОСТИ ЗА ВГРАЖДАНЕ

Кухненски шкаф с вратичка

Панелът, монтиран под плочата трябва да се отстранява лесно и да бъде оставен лесен

ОПАЗВАНЕ НА ОКОЛНАТА СРЕДА

Рециклирайте материалите със символа . Поставете опаковките в съответните контейнери за рециклирането им. Помогнете за опазването на околната среда и човешкото здраве, както и за рециклирането

достъп, в случай че се наложи техническо обслужване.

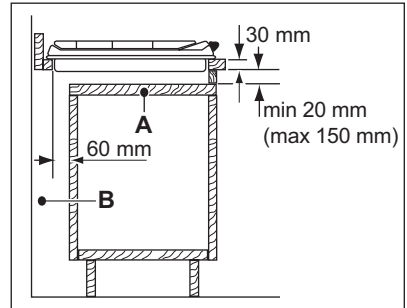

- A) Сменяем панел
- B) Място за връзките

Кухненски шкаф с фурна

Размерите на изреза за плочата трябва да отговарят на посочените и на кухненския блок трябва да бъдат оставени отвори, за да се осигури непрекъснато снабдяване с въздух. Електрическите свързвания на плочата и фурната трябва да бъдат направени отделно с цел безопасност, както и лесно отстраняване на фурната от блока.

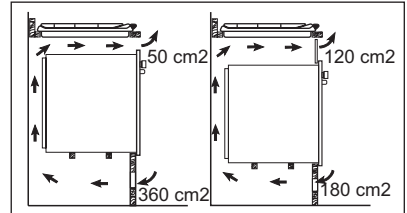

на отпадъци от електрически и електронни уреди. Не изхвърляйте уредите, означени със символа , заедно с битовата смет. Върнете уреда в местния пункт за рециклиране или се обърнете към вашата общинска служба.

СОДРЖИНА

БЕЗБЕДНОСНИ ИНФОРМАЦИИ	35
ОПИС НА ПРОИЗВОДОТ	38
СЕКОЈДНЕВНА УПОТРЕБА	39
ПОМОШНИ НАПОМЕНИ И СОВЕТИ	41
НЕГА И ЧИСТЕЊЕ	42
РЕШАВАЊЕ НА ПРОБЛЕМИ	44
ТЕХНИЧКИ ИНФОРМАЦИИ	45
МОНТАЖА	47
ЕКОЛОШКИ ПРАШАЊА	49

НИЕ МИСЛИМЕ НА ВАС

Ви благодариме што купивте Electrolux апарат. Одбравте производ со долгогодишно професионално искуство и иновативност. Революционерен и стилски, мислевме на Вас кога го дизајниравме. Со секое користење, бидете сигурни дека секогаш ќе имате супер резултати.

Добродојовте во Electrolux.

Посетете ја нашата веб страница за да:



Добиете корисни совети, брошури, водич за решавање на проблеми, информации за сервисирање:
www.electrolux.com



Регистрирайте Вашиот производ за подобри услуги:
www.electrolux.com/productregistration



Купувате Додатоци, Половни и Оригинални делови за Вашиот апарат:
www.electrolux.com/shop

СЛУЖБА ЗА ПОТРОШУВАЧИ И СЕРВИС

Ви препорачуваме да користите оригинални делови.

Кога ќе контактирате со Сервисот, бидете сигурни дека ги имате на располагање следниве податоци. Информациите може да ги најдете на плочката со податоци. Модел, Број на производот, Сериски број.



Предупредување / Внимание - Сигурносни информации.



Општи информации и совети



Еколошки информации

Можноста за промени е задржана.



БЕЗБЕДНОСНИ ИНФОРМАЦИИ

Овој апарат е погоден за следниве пазари:

AL **BG** **MK** **RO** **RS**



ПРЕДУПРЕДУВАЊЕ

Ова упатство важи само во земјите чии симболи се наведени на насловната страница.



Внимателно прочитајте го овој прирачник, пред да го инсталирате и да го користите уредот. Тоа е во интерес на вашата безбедност и за да се осигури правилна работа. Чувајте ги овие упатства и уверете се заедно со машината, ако ја преместувате или продавате. Сите лица, кои го користат уредот, мора целосно да бидат запознаени со неговата работа и неговите безбедносни опции.

ОПШТА БЕЗБЕДНОСТ



ПРЕДУПРЕДУВАЊЕ

Лица (и деца) со намалени физички, сетилни и ментални способности или недостиг на искуство и знаење не смеат да го користат апаратот. Нивното ракување со апаратот мора да го надзира или упатува лице одговорно за нивната безбедност.

ЗАКЛУЧУВАЊЕ ЗАРАДИ БЕЗБЕДНОСТ НА ДЕЦАТА

- Само возрасни може да го користат апаратот. Децата мора да се надзираат за да се уверите дека не си играат со апаратот.
- Сите материјали за пакување чувајте ги далеку од дофат на деца. Постои ризик од задушвање и физичка повреда.
- Држете ги децата подалеку од апаратот во текот и по работата, додека апаратот не се излади.

УПОТРЕБА

- Отстранете ја целата амбалажа, налепниците и заштитниот слој од површината на плочата за готвење од не'рѓосувачки челик (ако ги има) од апаратот пред првата употреба. Не отстранувајте ја плочката со

спецификации. Тоа може да ја поништи гаранцијата.

- Исклучувајте ги ринглите на позиција „off“ по секоја употреба.
- Пламениците и пристапниот дел стануваат жешки во текот и по употребата. Не ставајте прибор за јадење или капаци од тенџериња на површината за готвење. Садовите за готвење и нивната содржина може да се превртат. Постои опасност од изгореници.
- Прегреаните масти или масла многу брзо запалуваат. Постои опасност од пожар.
- Не оставајте го апаратот без надгледување додека работи.
- Секогаш надгледувајте го апаратот за време на работата.
- Не дозволувајте течностите да претечат во дупките на горниот дел од плотната
- Не користете ја површината за готвење на гас без садови за готвење.
- Овој апарат е само за домашна употреба. Не употребувајте го апаратот за комерцијална или индустриска цел.



ВНИМАНИЕ

Апаратот е наменет само за готвење. Не смее да се користи за друга намена, на пример за загревање.

- Користете само садови за готвење со дијаметар на дното кое одговара на димензиите на пламениците. Постои ризик од прегревање и пукање на стаклената површина (ако е применливо).
- Не користете тава чијшто дијаметар е помал од димензијата на пламеникот. Огнот може да ја вжешти рачката на тавата. Видете во табелата во погавјето "Помошни напомени и совети".
- Садовите не смеат да навлезат во контролната зона.
- Внимавајте садовите за готвење да не стрчат над рабовите од површината за готвење и дека се централно поставени на прстените за да избегнете сигурносни ризици.
- Не користете нестабилни садови за готвење или садови со оштетено дно. Постои ризици од навалување и несреќа.
- Не ставајте запаливи производи или влажни предмети заедно со запаливи производи, и/

или растопливи објекти (направени од пластика или алуминиум) и/или ткаенини во, блиску или на апаратот. Постои опасност од експлозија или пожар.

- Користете го само дополнителниот прибор испорачан заедно со апаратот.
- Внимавајте кога го приклучувате апаратот на блиските штекери. Не дозволувајте каблите да дојдат во допир со апаратот или жешките садови за готвење. Не оставајте ги каблите да се заплеткаат.

МОНТАЖА

- **Мора да ги прочитате овие упатства. Производителот не е одговорен за каква било повреда на луѓе и миленичиња или за материјална штета поради непочитување на овие барања.**
- **За да ги спречите ризиците од структурно оштетување или физичка повреда, монтажата, поврзувањето на апаратот на напојувањето со струја или на системот за гас, поставувањето и одржувањето смее да го извршува само квалификуван персонал во согласност со стандардите и локалните законски прописи.**
- Уверете се дека апаратот не е оштетен при транспорт. Никогаш не поврзувајте оштетен апарат. По потреба, разговарајте со испорачувачот.
- Користете ги апаратите што се вградуваат само ако се претходно вградени во соодветни елементи за вградување и во работни површини кои ги исполнуваат стандардите.
- Не монтирајте ја површината за готвење на гас над апарати за домаќинство, ако упатствата за монтажа не го дозволуваат тоа.
- Монтирајте го апаратот само на рамна работна површина.
- Не менувајте ги спецификациите и не вршете измени на производот. Постои опасност од повреда и оштетување на апаратот.
- Придржувајте се кон законите, прописите, директивите и нормите кои важат во земјата на употреба на апаратот (безбедносни одредби, одредби за рециклирање, правила за електрична безбедност итн.).
- Одржувајте минимално растојание од другите апарати и уреди.

- Монтирајте заштита од струен удар, на пример, монтирајте ги фиоците само ако директно под апаратот има заштитна плоча.
- Спречете оштетување на пресечените површини на работната површина од влага со соодветен дихтунг.
- Спојте го апаратот со работната плоча без процели и со соодветен дихтунг.
- Спречете оштетување на долната страна од апаратот од пареа и влага, на пр. од машина за миене садови или рерна.
- Не монтирајте го апаратот во близина на врати и под прозорци. Ненадејното отворање на вратите или прозорците може да ги преврти жешките садови од површината.
- Пред монтажа, проверете дали условите на локалното напојување (вид и притисок на гас) одговараат на регулирањето на апаратот. Условите за регулирање на апаратот се наведени на плочката со спецификации, која се наоѓа блиску до цевката за довод на гас.
- Овој апарат не смее да се поврзува на уреди за одвод на производи од горење. Мора да се намести и поврзе во согласност со тековните прописи за монтажа. Особено внимание мора да се посвети на важечките барања во однос на вентилацијата.
- **При употребата на апарати за готвење на гас се произведува топлина и влага во просторијата во која се наоѓаат. Погрижете се за добро проветрување во кујната: држете ги природните отвори за проветрување отворени или монтирајте механички уред за проветрување (механички аспиратор).**
- **Ако апаратот интензивно работи подолго време, потребна е дополнителна вентилација (на пример, да се отвори прозорец или да се зголеми нивото на механичката вентилација, каде што ја има).**
- Внимателно следете ги упатствата за електрично поврзување. Постои ризик од повреда од електрична струја.
- **Исклучете го апаратот од струја пред одржување или чистење.**
- Клемата е под напон.
- Исклучете го напонот од клемата.
- Монтирајте ја правилно за да обезбедите заштита од електричен удар.
- Лабави и несоодветни приклучоци за струја и штекери може да ја прегреат клемата.

- Спојките треба правилно да ги монтира квалификуван електричар.
- Користете држач за олабавување на кабелот.
- Користете правилен кабел за струја и заменете го оштетениот со соодветен кабел. Обратете се во локалниот сервисен центар.
- Апаратот мора да има електрична инсталација којашто Ви овозможува да го исклучите апаратот од струјата на половите, со отвор на контактот од минимум 3 mm.
- Ако држачот за фиксирање е блиску до клемата, секогаш водете сметка кабелот за поврзување да не дојде во допир со работ на држачот.
- Мора да имате правилни уреди за изолација: сигурносни склопки, осигурувачи, (оние што се навртуваат треба да се извадат од фасонката), заштитни склопки за преостаната струја и контактори.

РАСХОДУВАЊЕ НА АПАРАТОТ

- За да се спречи ризик од телесна повреда или оштетување
 - Исклучете го апаратот од струја.
 - Пресечете го кабелот на местото каде што се поврзува со апаратот и фрлете го.
 - Сплескајте ги надворешните цевки за гас ако има монтирани.
 - Разговарајте со локалните овластени органи за расходување на вашиот апарат.

ОПИС НА ПРОИЗВОДОТ

РАСПОРЕД НА ПОВРШИНАТА ЗА ГОТВЕЊЕ

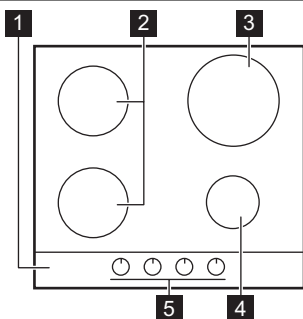

- 1 Површина за готвење
- 2 Полубрз пламеник
- 3 Пламеник со тројна круна
- 4 Помошен пламеник
- 5 Контролни копчиња

КОНТРОЛНИ КОПЧИЊА

Симбол	Опис
●	затворен довод за гас / исклучена положба
 	положба за палење / максимален довод на гас
	минимален довод на гас

СЕКОЈДНЕВНА УПОТРЕБА

ПАЛЕЊЕ НА ПЛАМЕНИКОТ



ПРЕДУПРЕДУВАЊЕ

Бидете многу внимателни кога користите отворен оган во кујната. Производителот не прифаќа никаква одговорност во случај на погрешно користење на пламенот.



Секогаш палете го пламеникот пред да ги ставите садовите за готвење.

За да го запалите пламеникот:

1. Завртете го соодветното контролно копче на лево до максималната положба (☆) и притиснете го надолу.
2. Држете го контролното копче притиснато околу 5 секунди; тоа ќе го загрее термоелементот. Ако не, доводот на гас ќе се прекине.
3. Регултирајте го пламенот откако ќе се стабилизира.



Доколку по неколку обиди пламеникот не се запали, проверете дали круната и нејзината капа се во правилна положба.

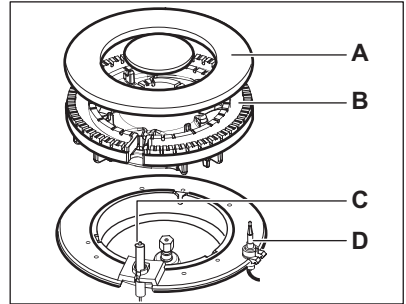
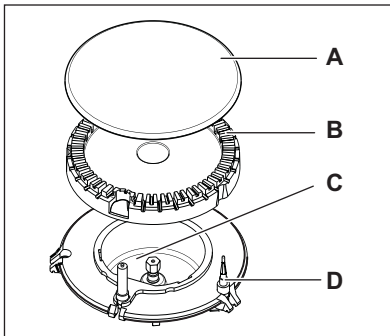

A) Капак на пламеникот

B) Круна на пламеникот

C) Свеќа за палење

D) Термоелемент



ПРЕДУПРЕДУВАЊЕ

Не држете го копчето притиснато подолго од 15 секунди. Ако пламеникот не се запали и по 15 секунди, пуштете го копчето, пуштете го во исклучена положба и обидете се повторно да го запалите пламеникот по најмалку една минута.



Ако нема струја, пламеникот можете да го запалите без електричен уред; приближете пламен до пламеникот, притиснете го соодветното копче надолу и свртете го налево на положба за максимално испуштање на гас.



Ако пламеникот случајно се изгасне, свртете го копчето во исклучена положба и обидете се повторно да го запалите пламеникот по најмалку една минута.



Генераторот за искри може автоматски да се активира кога повторно ќе ја вклучите струјата по инсталирање или по прекин во снабдувањето. Тоа е нормално.

ГАСЕЊЕ НА ПЛАМЕНИКОТ

Притиснете и завртете го контролното копче во десно, кон симболот ● .



ПРЕДУПРЕДУВАЊЕ

Намалете го или исклучете го пламенот пред да ги тргнете тенџерињата од пламеникот.

ПОМОШНИ НАПОМЕНИ И СОВЕТИ

ШТЕДЕЊЕ ЕНЕРГИЈА

- Ако е можно, секогаш ставајте капаци на тенџерињата.
- Штом течноста во садот ќе почне да врие, намалете го пламенот, така што само ќе се одржува тивко крчкање.



ПРЕДУПРЕДУВАЊЕ

Користете тави и тенџериња со дијаметар кој одговара на димензиите на пламеникот. Не употребувајте садови за готвење на рингла чија површина е поголема од садовите.

Пламеник	Пречник на садовите за готвење
Тројна круна	180 - 260 mm
Преден полубрз	120 - 180 mm
Заден полубрз	120 - 220 mm
Помошен	80 - 180 mm



ПРЕДУПРЕДУВАЊЕ

Садовите не смеат да навлезат во контролната рингла. Оганот ќе ја загрее контролната рингла. Не ја ставајте истата тава на два пламеници.

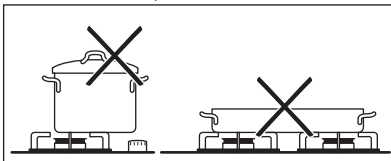

ПРЕДУПРЕДУВАЊЕ

Уверете се дека рачките на тенџерињата не стрчат надвор од предниот раб на површината за готвење и дека се средишно поставени на прстените заради максимална стабилност и пониска потрошувачка на гас.

Не ставајте нестабилни или деформирани тенџериња на прстените за да се заштитите од преливање и повреда.



ПРЕДУПРЕДУВАЊЕ

Не се препорачува дифузер за оган.

Информации за акриламиди

ВАЖНО Според најновите научни сознанија, ако ја препечувате храната (особено онаа што содржи скроб), акриламидите може да претставуваат ризик за здравјето. Затоа, препорачуваме да готвите на најниски температури и да не ја препечувате храната премногу.

НЕГА И ЧИСТЕЊЕ



ПРЕДУПРЕДУВАЊЕ

Исклучете го апаратот и оставете го да се излади пред да го чистите. Пред чистење или одржување, исклучете го апаратот од струја.



ПРЕДУПРЕДУВАЊЕ

Од безбедносни причини, не чистете го апаратот со чистачи на пара или со чистачи под висок притисок.



ПРЕДУПРЕДУВАЊЕ

Немојте да користите абразивни средства за чистење, метални жички или киселини. Тие може да предизвикаат оштетување на апаратот.



Гребаниците и темните дамки на стаклото не влијаат врз работата на апаратот.

- За полесно чистење на површината за готвење можете да ги извадите држачите за тави.
- За чистење на емајлираните делови, капакот и круната, измијте ги со топла вода со сапуница и исушете ги внимателно пред да ги вратите назад.
- Измијте ги деловите од не'ргосувачки челик со вода, а потоа исушете ги со мека крпа.
- Држачите за садови **не** се перат во машина за миење садови. Тие мора да се мијат **рочно**.
- При рачно миење на држачите за садови, внимавајте кога ги сушите бидејќи процесот на емајлирање повремено остава остри рабови. Ако е потребно, отстранете ги тврдокорните дамки со помош на крем-детергент.
- Погрижете се по чистењето правилно да ги поставите држачите за садови.
- За да работат пламениците правилно, погрижете се рачките на држачите за садови да бидат во центарот на пламеникот.

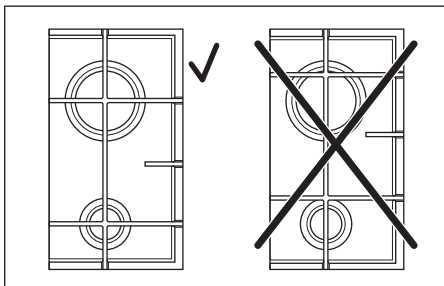

- **Бидете многу внимателни при замената на држачите за садови за да спречите оштетување на горниот дел на површината за готвење.**

По чистењето, исушете го апаратот со мека крпа.

Не'ргосувачкиот челик може да потемни доколку се прегрева. Затоа, не смеете да готвите во камени и земјени садови или во садови од лиено железо. Во текот на работењето, не користете алуминиумска фолија за да го спречите оштетувањето на површината.

Отстранување на нечистотиите:

1. – **Отстранете ги веднаш:** стопена пластика, пластична фолија и храна што содржи шеќер.
 - **Исклучете го апаратот и оставете го да се излади** пред чистењето на: прстени од бигор, вода, дамки од маснотии, светкави метални промени на бојата. Користете специјално средство за чистење наменето за површини за готвење.
2. Исклучете го апаратот со влажна крпа и малку детергент.
3. На крајот **исушете го апаратот со чиста крпа.**

ЧИСТЕЊЕ НА СВЕЌИЧКАТА

Оваа функција се добива со керамичка свеќичка за палење со метална електрода. Секогаш држете ги овие компоненти многу чисти за да избегнете отежнато палење и редовно проверувајте да не се затнати дупките од круната на пламеникот.

ПЕРИОДИЧНО ОДРЖУВАЊЕ

Побарајте од вашиот локален сервисен центар периодично да ја провери состојбата на цевката за гас и на регулаторот на притисокот, ако го има.

РЕШАВАЊЕ НА ПРОБЛЕМИ

Проблем	Можна причина	Решение
Нема искра кога го палите гасот	<ul style="list-style-type: none"> Нема струја 	<ul style="list-style-type: none"> Уверете се дека апаратот е приклучен дека и доводот на струја е вклучен. Проверете го осигурувачот. Ако осигурувачот избие повеќепати, побарајте квалификуван електричар.
	<ul style="list-style-type: none"> Капата и круната на пламениците не се рамни. 	<ul style="list-style-type: none"> Уверете се дека капата и круната на пламениците се правилно поставени.
Пламенот се гаси веднаш откако ќе се запали	<ul style="list-style-type: none"> Термоелементот не е доволно загреан 	<ul style="list-style-type: none"> Откако ќе го запалите пламенот, држете го копчето притиснато околу 5 секунди.
Прстенот на гасот не гори рамномерно	<ul style="list-style-type: none"> Круната на пламеникот е затната со остатоци од храна 	<ul style="list-style-type: none"> Проверете да не е затната дизната и да нема остатоци од храна на круната од пламеникот.

Ако има дефект, прво обидете се самите да најдете решение за проблемот. Ако не можете самите да го решите проблемот, обратете се кај Вашиот продавач или во сервисниот центар.



При погрешно ракување со апаратот или ако монтажата не ја изведувал регистриран техничар, посетата на техничарот од службата за односи со корисниците, односно продавачот, дури и во гарантниот период, не е бесплатна.

Овие податоци се неопходни за да добиете брза и правилна помош. Овие податоци се достапни на плочката со спецификации.

- Опис на моделот

- Број на производот (PNC)

- Сериски број (S.N.)

Користете само оригинални резервни делови. Тие се достапни во сервисниот центар и во овластените продавници за резервни делови.

ОБЕЗБЕДЕНИ ЕТИКЕТИ СО ПРИБОРОТ

Залепете ги лепливите етикети како што е прикажано долу:

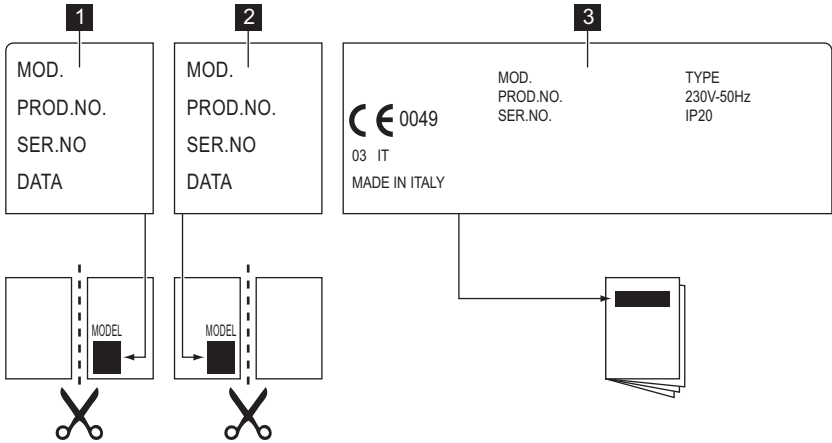

- 1** Залепете го на Гаранцијата и испратете го овој дел
- 2** Залепете го на Гаранцијата и чувајте го овој дел

- 3** Залепете го на упатството

ТЕХНИЧКИ ИНФОРМАЦИИ

Димензии на површината за готвење

Ширина:	594 mm
Должина:	510 mm

Димензии на отворот за површината за готвење

Ширина:	560 mm
Должина:	480 mm

Довод на топлина

Пламеник со тројна круна:	4,0 kW
Полубрз пламеник:	2,0 kW
Помошен пламеник:	1,0 kW
ВКУПНА МОКНОСТ:	G20 (2H) 20 mbar = 9 kW G30/G31 (3B/P) 30/30 mbar = 654 g/h G20 (2H) 13 mbar = 6,7 kW

Електрично напојување:	230 V ~ 50 Hz
Категорија:	II2H3B/P
Приклучување на гас:	G 1/2"
Довод на гас:	G20 (2H) 20 mbar
Класа на апаратот:	3

Дијаметар на премостување

Пламеник	Ø Премостување во 1/100 mm
Помошен	28
Полубрз	32
Тројна круна	56

Пламеници на гас

ПЛАМЕНИ К	НОРМАЛНА МОКНОСТ	НАМАЛЕН А МОКНОСТ	НОРМАЛНА МОКНОСТ			
			ПРИРОДЕН ГАС G20 (2H) 20 mbar		LPG (Бутан/Пропан) G30/ G31 (3B/P) 30/30 mbar	
			инј. 1/100 mm	m ³ /h	инј. 1/100 mm	g/h
Помошен	1.0	0.33	70	0.095	50	73
Полубрз	2.0	0.45	96	0.190	71	145
Тројна круна	4.0	1.4	146	0.381	98	291

Пламеници на гас G20 13 mbar - само Русија

ПЛАМЕНИК	НОРМАЛНА МОКНОСТ	НАМАЛЕНА МОКНОСТ	НОРМАЛНА МОКНОСТ	
			ПРИРОДЕН ГАС G20 (2H) 13 mbar	
			инј. 1/100 mm	m ³ /h
Помошен	1.0	0.33	82	0.106
Полубрз	2.0	0.45	111	0.212
Тројна круна	4.0	1.4	174	0.424

МОНТАЖА



ПРЕДУПРЕДУВАЊЕ

Следниве упатства за монтажа, поврзување и одржување мора да ги изведуваат квалификувани техничари во согласност со стандардите и локалните важечки прописи.

ПРИКЛУЧУВАЊЕ НА ГАС

Одберете фиксен приклучок или употребете флексибилна цевка од нерѓосувачки челик во согласност со важечките закони. Ако употребувате флексибилни метални цевки, бидете внимателни да не дојдат во допир со подвижните делови или да не бидат смачкани. Бидете внимателни и кога површината за готвење е споена со печката.



Уверете се дека притисокот на доводот на гас на апаратот е во согласност со препорачаните вредности. Спојката што може да се конвертира се прицврстува на широката рампа со помош на навртка со навој G 1/2". Заштрафете ги деловите без премногу сила, приспособете го поврзувањето во саканата насока и стегнете ги сите делови.

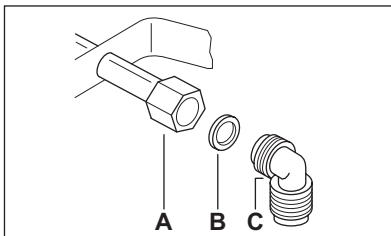

A) Крај на вратилото со навртка

B) Дихтунг

C) Колено

Течен гас: употребете го гумениот држач за цевка. Секогаш користете дихтунг. Потоа продолжете со поврзувањето на гасот. Флексибилната цевка е подготвена за примена кога:

- не може да се загрее повеќе од собна температура, повисоко од 30°C;
- не е подолга од 1500 mm;
- нема затнувања;

- не е изложена на истегнување или усукување;
- не доаѓа во допир со остри рабови или агли;
- може лесно да се прегледа за да се утврди состојбата.

Контролата на состојбата на флексибилната цевка се состои во проверка на следниве работи:

- да не е напукната, расечена или подгорена на двата краја и по целата должина;
 - материјалот да не е стврднат, туку да е правилно еластичен;
 - стегите да не се 'рѓосани;
 - рокот на траење да не е поминат.
- Ако се забележат една или повеќе неправилности, не поправајте ја цевката, туку заменете ја.



Кога монтажата е завршена, проверете дали заптивката на секоја цевка е соодветна. Употребете сапунеста течност, **не пламен!**

ЗАМЕНА НА ДИЗНИТЕ

1. Отстранете ги држачите за садови.
2. Отстранете ги капаците и круните од пламеникот.
3. Одвртете ги вбризгувачите со клуч бр. 7 и заменете ги со други, потребни за типот на користениот гас (погледнете ја табелата во поглавјето „Технички податоци“).
4. Составете ги деловите следејќи ја истата процедура по обратен редослед.
5. Заменете ја плочката со спецификации (се наоѓа близу цревето за довод на гас) со онаа за новиот тип за довод на гас. Плочката ќе ја најдете во пакувањето испорачано со апаратот.

Ако притисокот за довод на гас е променлив или различен од потребниот притисок морате да наместите применлив прилагодувач за притисок на цревето за довод на гас.

ПРИЛАГОДУВАЊЕ НА МИНИМАЛНОТО НИВО

За регулирање на минималното ниво на пламениците:

1. Запалете го пламеникот.

2. Свртете го копчето на минималната положба.
3. Извадете го копчето.
4. Со тенок штрафцигер прилагодете ја позицијата на штрафот за премостување.

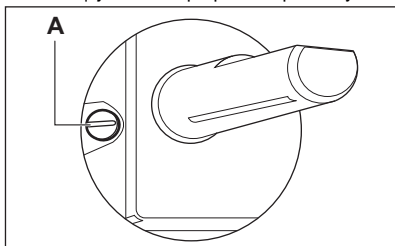

A) Навртка за минимално прилагодување

- Ако се префрлувате од природен гас G20 20 mbar (или природен гас G20 13 mbar³⁾) на течен гас, целосно стегнете го штрафот за премостување.
- Ако се префрлувате од течен гас на природен гас G20 20 mbar, одвртете го штрафот за премостување за околу 1/4 вртење (1/2 вртење за пламеник со тројна круна).
- Ако се префрлувате од природен гас G20 20 mbar на природен гас G20 13 mbar,³⁾ одвртете го штрафот за премостување за околу 1/4 вртење (1/2 вртење за пламеник со тројна круна).
- Ако се префрлувате од течен гас на природен гас G20 13 mbar³⁾, одвртете го штрафот за премостување за околу 1/2 вртење (1 вртење за пламеник со тројна круна).
- Ако се префрлувате од природен гас G20 13 mbar на природен гас G20 20 mbar,³⁾ затегнете го штрафот за премостување за околу 1/4 вртење (1/2 вртење за пламеник со тројна круна).



ПРЕДУПРЕДУВАЊЕ

Проверете дали пламенот се гасне кога брзо ќе го свртите копчето од максималната во минималната положба.

спецификации да одговараат на напонот и струјата на локалната мрежа.

- Овој апарат се испорачува со кабел за напојување. На него треба да се стави соодветен приклучок што може да го издржи оптоварувањето означено на плочката со спецификации. Приклучокот мора да се вметне во соодветна приклучница.
- Сите електрични компоненти мора да ги монтира или заменува техничар од сервисниот центар или квалификуван персонал за сервисирање.
- Секогаш користете правилно инсталирана приклучница, обезбедена од струјни удари.
- Проверете дали има пристап до приклучокот на кабелот по монтажа.
- Не влечете го кабелот за напојување за да го исклучите апаратот. Секогаш повлекувајте го приклучокот на кабелот.
- Апаратот не смее да се поврзува со продолжен кабел, адаптер или повеќекратна врска (ризик од пожар). Проверете дали заземјувањето е во согласност со стандардите и важечките прописи.
- Кабелот за напојување мора да се постави на таков начин да не допира ниеден топол дел.
- Приклучете го апаратот на електрична инсталација преку уред кој овозможува апаратот да се исклучи од струја на половите со широчина на контактниот отвор од најмалку 3 mm, на пр. автоматски заштитен прекинувач, премостувања за заземјување или осигурувач.
- Ниту еден дел од кабелот за поврзување не смее да биде изложен на температура поголема од 90 °C. Сината неутрална жица мора да се приклучи на приклучната клема означена со „N“. Кафеавата (или црната) жица на фазата (приклучена на приклучната клема означена со „L“) секогаш мора да е поврзана со фазата на мрежата.

ЗАМЕНА НА КАБЕЛОТ ЗА СТРУЈА

За да го замените кабелот за поврзување, користете само H05V2V2-F T90 или еквивалентен тип. Проверете дали пресекот на кабелот одговара на напонот и на работната температура. Жолтата/зелената жица за заземјување мора да биде околу 2 см

ПОВРЗУВАЊЕ НА СТРУЈАТА

- Заземјете го апаратот според безбедносните мерки.
- Погрижете се номиналниот напон и типот на струјата наведени на плочката со

³⁾ само за Русија

подолга од кафената (или црната) жица за фазата.

ВГРАДУВАЊЕ

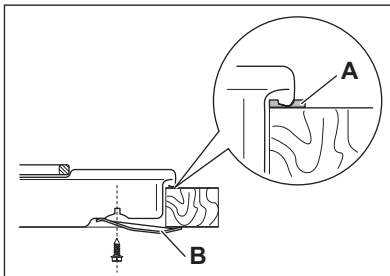
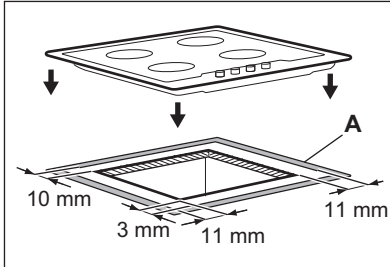
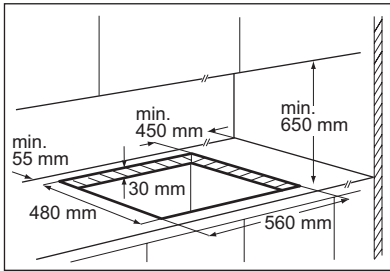

- A) снабден заптивач
- B) снабдени рамки

МОЖНОСТИ ЗА ВГРАДУВАЊЕ

Кујнски елемент со врата

Таблата вградена под површината за готвење мора лесно да се вади и да овозможува лесен пристап во случај на техничка интервенција.

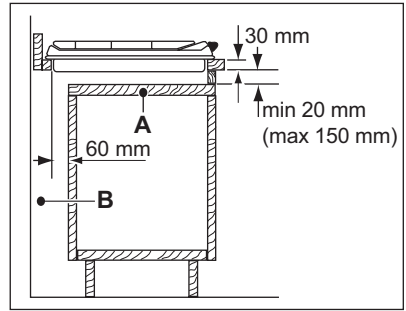

- A) Табла што се вади
- B) Простор за поврзување

Кујнски елемент со печка

Димензиите на отворот за плочата за готвење мора да одговараат на упатствата, а кујнскиот елемент мора да има отвори за да се обезбеди постојан дотур на воздух. Поврзувањето на површината за готвење на струја мора да се изведе посебно заради безбедносни причини и за да може печката лесно да се извади од елементот.

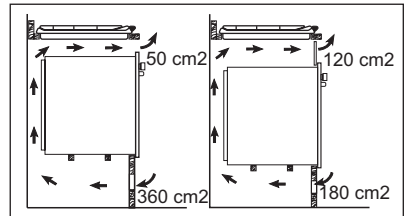

ЕКОЛОШКИ ПРАШАЊА

Рециклирајте ги материјалите со симболот  . Ставете ја амбалажата во соодветни контејнери за да ја рециклирате.

Помогнете во заштитата на животната средина и човековото здравје и рециклирајте го отпадот од електрични и електронски

апарати. Не фрлајте ги апаратите озанчени со симболот  во отпадот од домаќинството. Вратете го производот во вашиот локален

капацитет за рециклирање или контактирајте ја вашата општинска канцеларија.

CUPRINS

INFORMAȚII PRIVIND SIGURANȚA	52
DESCRIEREA PRODUSULUI	55
UTILIZAREA ZILNICĂ	56
SFATURI UTILE	57
ÎNGRIJIREA ȘI CURĂȚAREA	58
DEPANARE	59
INFORMAȚII TEHNICE	60
INSTALAREA	62
PROTEJAREA MEDIULUI ÎNCONJURĂTOR	64

NE GÂNDIM LA DUMNEAVOASTRĂ

Vă mulțumim că ați achiziționat un aparat Electrolux. Ați ales un produs care include decenii de experiență profesională și de inovație. Ingenios și stilat, a fost conceput special pentru dumneavoastră. Pentru ca oricând îl utilizați puteți fi sigur de aceleași rezultate extraordinare.

Bine ați venit la Electrolux.

Vizitați website-ul la:



Aici găsiți sfaturi privind utilizarea, broșuri, informații care vă ajută la rezolvarea unor probleme apărute și informații despre service:

www.electrolux.com



Înregistrați-vă produsul pentru a beneficia de servicii mai bune:

www.electrolux.com/productregistration



Cumpărați accesorii, consumabile și piese de schimb originale pentru aparatul dvs.:

www.electrolux.com/shop

SERVICIUL DE RELAȚII CU CLIEȚII ȘI SERVICE

Vă recomandăm utilizarea pieselor de schimb originale.

Atunci când contactați unitatea de Service, asigurați-vă că aveți disponibile următoarele informații.

Informațiile pot fi găsite pe plăcuța cu datele tehnice. Model, PNC, Număr de serie.



Avertisment / Atenție-Informații privind siguranța.



Informații și recomandări generale



Informații cu privire la mediul înconjurător

Ne rezervăm dreptul asupra efectuării de modificări.



INFORMAȚII PRIVIND SIGURANȚA

Acest aparat este destinat următoarelor piețe: **AL** **BG** **MK** **RO** **RS**



AVERTIZARE

Prezentele instrucțiuni sunt valabile numai în țările ale căror simboluri apar pe coperta manualului de instrucțiuni.



Pentru siguranța dv. și pentru utilizarea corectă a aparatului, citiți cu atenție acest manual înainte de instalare și de utilizare. Păstrați întotdeauna aceste instrucțiuni împreună cu aparatul, chiar dacă îl mutați sau îl vindeți. Utilizatorii trebuie să cunoască în mod complet modul de funcționare și elementele de siguranță ale aparatului.

SIGURANȚA GENERALĂ



AVERTIZARE

Persoanele (inclusiv copiii) cu capacități fizice, senzoriale și mentale reduse, sau lipsite de experiență și cunoștințe, nu trebuie să utilizeze aparatul. Acestea trebuie să fie supravegheate sau instruite în legătură cu utilizarea aparatului, de către o persoană responsabilă pentru siguranța lor.

DISPOZITIVUL DE SIGURANȚĂ PENTRU COPII

- Acest aparat trebuie utilizat numai de către adulți. Copiii trebuie supravegheați ca să nu se joace cu aparatul.
- Nu lăsați ambalajele la îndemâna copiilor. Există pericolul sufocării și vătămării fizice a acestora.
- Nu lăsați copii în apropierea aparatului în timpul funcționării și după funcționare, până nu se răcește aparatul.

UTILIZARE

- Înlăturați ambalajul, autocolantele și învelișul protector al panoului plitei din oțel inoxidabil (dacă este în dotare) înainte de prima utilizare. Nu înlăturați plăcuța cu datele tehnice. În caz contrar garanția poate fi anulată.
- După fiecare utilizare, opriți zonele de gătit.
- Arzătoarele și părțile accesibile devin fierbinți pe durata utilizării și după utilizare. Nu puneți

tacâmuri sau capace de oale pe suprafața de gătit. Vasele și conținutul lor se pot răsturna. Există pericol de arsuri.

- Grăsimile și uleiurile supraîncălzite se pot aprinde foarte ușor. Există pericol de incendiu.
- Nu lăsați aparatul nesupravegheat în timpul funcționării.
- Supravegheați întotdeauna aparatul pe durata funcționării.
- Nu lăsați lichidele să se verse în orificiile din partea superioară a plitei
- Nu utilizați plita fără vase.
- Aparatul este destinat exclusiv pentru uz casnic. Nu utilizați aparatul în scopuri comerciale sau industriale.



ATENȚIE

Acest aparat poate fi utilizat doar la gătit. Nu trebuie utilizat în alte scopuri, de exemplu pentru încălzirea camerei.

- Folosiți doar veselă cu diametrul fundului corespunzător dimensiunilor arzătoarelor. Există riscul de supraîncălzire și fisurare a plăcii din sticlă (dacă este disponibilă).
- Nu folosiți veselă cu diametrul mai mic decât dimensiunea arzătorului. Este posibil ca flacăra să încălzească mânerul vasului utilizat. Consultați tabelul din capitolul "Recomandări ajutoare".
- Vasele de gătit nu trebuie să intre în zona de control.
- Asigurați-vă că vasele nu se extind dincolo de marginile plitei de gătit și că sunt poziționate central pe inele pentru a evita orice risc privind siguranța.
- Nu folosiți vase instabile sau vase a căror parte inferioară este deteriorată. Există riscul răsturnării vasului și de producere a unui accident.
- Nu așezați produse sau articole inflamabile ude alături de produse inflamabile, obiecte fuzibile (realizate din plastic sau aluminiu) și/sau materiale textile în apropierea aparatului sau pe acesta. Există pericol de explozie sau incendiu.
- Utilizați doar accesoriile furnizate împreună cu aparatul.
- Aveți grijă când conectați aparatul la prizele din apropiere. Nu lăsați conexiunile electrice să atingă aparatul sau vasele fierbinți. Nu permiteți încălcirea conexiunilor electrice.

INSTALAREA

- **Citiți aceste instrucțiuni. Producătorul nu este responsabil pentru vătămarea persoanelor sau animalelor sau pentru distrugerea bunurilor, ca urmare a nerespectării acestor cerințe.**
- **Pentru prevenirea deteriorării structurale sau a vătămărilor corporale, instalarea, conectarea aparatului la sursa de energie electrică și la sistemul de alimentare cu gaz, configurarea și întreținerea trebuie realizate numai de către personal calificat, în conformitate cu standardele și reglementările locale în vigoare.**
- Verificați dacă aparatul a fost deteriorat în timpul transportului. Nu conectați un aparat deteriorat. Dacă este nevoie, adresați-vă furnizorului.
- Utilizați aparatele încastrate numai după asamblarea acestora în unități de mobilier și suprafețe de lucru ce corespund standardelor.
- Nu instalați plita deasupra unui aparat electrocasnic dacă instrucțiunile de instalare nu o permit.
- Instalați aparatul doar pe un blat de lucru cu suprafață plată.
- Nu schimbați specificațiile și nu modificați acest produs. Există riscul vătămării persoanelor și deteriorării aparatului.
- Respectați în întregime legile, ordonanțele, directivele și standardele în vigoare în țara de utilizare (reglementările privind siguranța, reciclarea, siguranța electrică etc.)
- Respectați distanțele minime față de alte aparate și corpuri de mobilier.
- Instalați dispozitive de protecție împotriva șocului electric, de exemplu, instalați sertarele numai cu un panou protector poziționat direct sub aparat.
- Suprafețele decupate ale blatului de lucru trebuie protejate împotriva umezelii folosindu-se un agent de etanșare adecvat.
- Etanșați aparatul de blatul de lucru cu un agent de etanșare corespunzător, fără a lăsa spațiu liber.
- Protejați partea inferioară a aparatului de aburul și umezeala care pot proveni de la o mașină de spălat vase sau de la un cuptor.
- Nu instalați aparatul lângă uși sau sub ferestre. Ușile și ferestrele care se deschid pot să răstoarne vasele de gătit de pe plită.
- Înainte de instalare asigurați-vă că aparatul corespunde condițiilor locale de alimentare cu gaz (tipul și presiunea gazului). Condițiile de funcționare ale plitei sunt menționate pe plăcuța cu date tehnice, aflată lângă țeava de alimentare cu gaz.
- Acest aparat nu este conectat la un dispozitiv de evacuare a produselor de combustie. Trebuie să fie instalat și racordat în conformitate cu reglementările curente privind instalarea. O atenție deosebită trebuie acordată cerințelor relevante privind ventilația.
- **Utilizarea unei plite cu gaz generează căldură și umiditate în încăperea în care este instalată. Asigurați-vă că ventilația este corespunzătoare în bucătărie: țineți deschise orificiile de ventilație naturală sau instalați un dispozitiv mecanic de ventilație (hotă cu tiraj forțat).**
- **Când utilizați aparatul în mod intensiv pentru o perioadă lungă de timp este nevoie de ventilație suplimentară (de exemplu, deschiderea unei ferestre sau creșterea vitezei hotei, unde există).**
- Respectați întocmai instrucțiunile privind efectuarea conexiunilor electrice. Există pericolul vătămării prin curentare.
- **Înainte de a efectua operații de curățare sau de întreținere deconectați aparatul de la sursa de alimentare cu energie electrică.**
- Borna racordului de rețea se află sub tensiune.
- Scoateți de sub tensiune borna de racordare la rețeaua electrică.
- Pentru a asigura protecția la șoc electric aparatul trebuie instalat corect.
- Conexiunile slabe sau necorespunzătoare dintre ștecăr și priză pot supraîncălzi borna.
- Conexiunile cu cleme trebuie instalate corect de către un electrician calificat.
- Pentru cablu, folosiți o clemă pentru reducerea tensionării.
- Pentru conectarea la sursa de alimentare electrică utilizați cablul aferent, iar în cazul deteriorării acestuia, înlocuiți-l cu un cablu corespunzător. Apelați la centrul de service local.
- Aparatul trebuie prevăzut cu o instalație electrică care să permită deconectarea acestuia de la rețea la toți polii, cu o deschidere între contacte de cel puțin 3 mm.
- Dacă suportul de fixare este aproape de cutia de conexiune, asigurați-vă întotdeauna că cablul de conectare nu intră în contact cu marginea suportului.
- Trebuie să dispuneți de dispozitive de izolare adecvate: întrerupătoare pentru protecția circuitului, siguranțe fuzibile (siguranțele cu șurub trebuie scoase din suport), mecanisme de

decuplare pentru scurgeri de curent și contactoare.

CASAREA MAȘINII

- Pentru prevenirea vătămărilor corporale sau deteriorării bunurilor
 - Deconectați aparatul de la sursa de alimentare electrică.
 - Tăiați cablul electric în locul de conectare cu aparatul și aruncați-l.
 - Aplatizați conductele de gaz externe dacă acestea sunt montate.
 - Apelați la facilitățile autorizate locale pentru casarea aparatului.

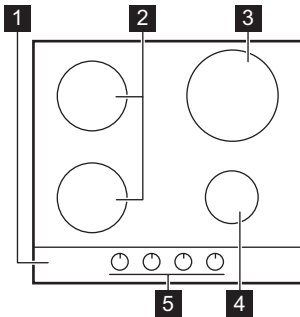

DESCRIEREA PRODUSULUI

CONFIGURAȚIA PLITEI DE GĂTIT



- 1** Plită
- 2** Arzător semi-rapid
- 3** Arzător cu triplă coroană
- 4** Arzător auxiliar
- 5** Butoane de comandă

BUTOANE DE COMANDĂ

Simbol	Descriere
●	nu există alimentare cu gaz / poziția oprit
	poziție de aprindere/ alimentare maximă cu gaz
	alimentare minimă cu gaz

UTILIZAREA ZILNICĂ

APRINDEREA ARZĂTORULUI





AVERTIZARE

Procedați cu atenție când utilizați flacără deschisă în mediul bucătăriei. Producătorul nu își asumă nicio responsabilitate în cazul utilizării necorespunzătoare a flăcării



Aprindeți întotdeauna arzătorul anterior punerii vaselor pe plită.

Pentru a aprinde arzătorul:

1. Rotiți butonul de comandă la stânga în poziția maximă ( ) și apăsați-l.
2. Mențineți apăsat butonul de comandă timp de aproximativ 5 secunde; astfel se va încălzi termocuplul. În caz contrar, alimentarea cu gaz va fi întreruptă.
3. După ce flacăra este constantă, o puteți ajusta.



Dacă după câteva încercări arzătorul nu se aprinde, verificați dacă sunt corect poziționate coroana și capacul arzătorului.

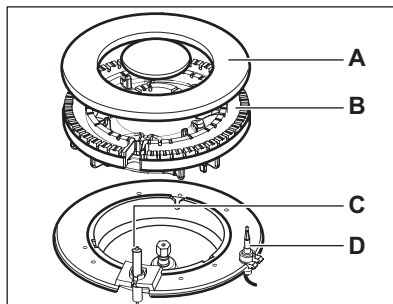
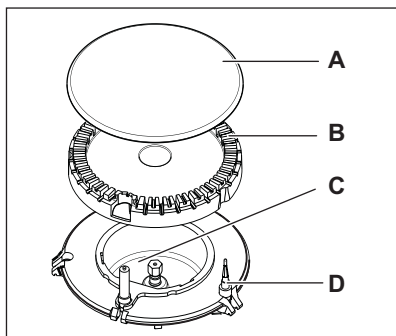

- A) Capac arzător
- B) Coroană arzător
- C) Bujie de aprindere
- D) Termocuplu



AVERTIZARE

Nu țineți apăsat butonul de control mai mult de 15 secunde.

Dacă arzătorul nu se aprinde după 15 secunde, eliberați butonul de control, rotiți-l pe poziția "off" (oprit) și încercați să aprindeți din nou arzătorul după cel puțin 1 minut.



În lipsa curentului electric, puteți aprinde arzătorul fără dispozitivul electric; în acest caz, apropiați o flacără de arzător, apăsați butonul respectiv și rotiți-l în sens antiorar până când ajunge pe poziția de maxim.



Dacă arzătorul se stinge din întâmplare, rotiți butonul de control pe poziția "off" (oprit) și încercați să aprindeți arzătorul din nou după cel puțin 1 minut.



Generatorul de scântei poate porni automat în momentul în care porniți sursa de curent, după instalare sau după o perioadă de curent. Acest lucru este normal.

STINGEREA ARZĂTORULUI

Pentru a stinge flacăra, rotiți butonul pe simbolul



AVERTIZARE

Micșorați întotdeauna flacăra sau stingeți-o înainte de a lua vasele de pe arzător.

SFATURI UTILE

ECONOMIA DE ENERGIE

- Pe cât posibil, acoperiți întotdeauna vasele cu capace.
- Când lichidul începe să fiarbă, reduceți intensitatea flăcării astfel încât lichidul să fiarbă liniștit.



AVERTIZARE

Folosiți oale și cratițe cu diametrul corespunzător dimensiunii arzătorului. Nu utilizați vase de gătit care depășesc marginile plitei.

Arzător	Diametre vase de gătit
Triplă co-roană	180 - 260 mm
Semi-rapid față	120 - 180 mm
Semi-rapid spate	120 - 220 mm
Auxiliar	80 - 180 mm



AVERTIZARE

Vasele nu trebuie să intre peste zona comenzilor. Flacăra va încălzi zona de comandă. Nu așezați același vas pe două arzătoare.

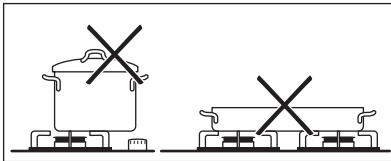

AVERTIZARE

Verificați ca mânerul vaselor de gătit să nu iasă în afara marginii frontale a plitei și ca vasele de gătit să fie poziționate central pe inele, pentru a obține stabilitate maximă și un consum redus de gaz.

Pentru prevenirea vărsărilor și accidentărilor nu plasați vase instabile sau deformate pe inele.



AVERTIZARE

Nu sunt recomandate difuzoarele de foc.

Informații despre acrilamide

Important Conform celor mai noi informații științifice, dacă vă gătiți mâncarea cu crustă arsă (mai ales cea care conține amidon), acrilamidele pot fi un factor de risc al sănătății. De aceea, vă recomandăm să gătiți la cele mai mici temperaturi și să nu vă rumeniți prea mult mâncarea.

ÎNGRIJIREA ȘI CURĂȚAREA



AVERTIZARE

Înainte de curățare, opriți cuptorul și lăsați-l să se răcească. Înainte de a efectua operații de curățare sau de întreținere, deconectați aparatul de la sursa de alimentare cu energie electrică.



AVERTIZARE

Din motive de siguranță, nu curățați aparatul cu un sistem de curățat cu aburi sau cu presiune mare.



AVERTIZARE

Nu folosiți produse abrazive, bureți din sârmă sau acizi. Aceștia pot cauza deteriorarea aparatului.



Zgârieturile sau petele închise la culoare de pe suprafața plitei nu au niciun efect asupra modului de funcționare a aparatului.

- Pentru a curăța cu ușurință plita puteți scoate suporturile pentru vase.
- Pentru a curăța piesele emailate, capacul și coroana, spălați-le cu apă caldă cu săpun și uscați-le atent înainte de a le pune la loc.
- Spălați elementele din oțel inoxidabil cu apă, după care le uscați cu o cârpă moale.
- Suporturile pentru vase **nu sunt** potrivite pentru spălarea în mașina de spălat vase. Acestea trebuie spălate **cu mâna**.
- Când spălați manual suporturile pentru vase, procedați cu atenție la uscarea acestora, deoarece procesul de emailare poate lăsa uneori margini dure. Dacă este necesar, înlăturați petele persistente folosind pastă de curățat.
- Asigurați-vă că așezați corect suporturile pentru vase după ce le-ați curățat.
- Pentru o funcționare corectă a arzătoarelor, asigurați-vă că brațele suporturilor pentru vase se află în centrul arzătorului.

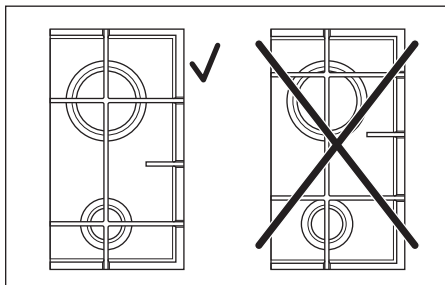

- **Pentru a preveni deteriorarea suprafeței plitei, procedați cu atenție când reasezați suporturile pentru vase.**

După curățare, uscați aparatul cu o cârpă moale. Oțelul inoxidabil își poate pierde luciul dacă este încălzit prea mult. Cu acest aparat nu este permis gătitul în vase din ceramică, oale din lut sau țigăi din fontă. Nu folosiți folie de aluminiu pentru a proteja plita în timpul utilizării.

Înlăturarea murdăriei:

1. – **Înlăturați imediat:** plasticul topit, foliile de plastic și alimentele care conțin zahăr.
 - **Opriți aparatul și lăsați-l să se răcească** înainte de a curăța: depuneri de calcar, pete de apă și de grăsime, decolorări metalice strălucitoare. Folosiți un agent de curățare special, aplicabil pentru suprafața plitei.
2. Curățați aparatul cu o lavetă umedă și puțin detergent.
3. La final **uscați aparatul ștergându-l cu o lavetă curată.**

CURĂȚAREA BUJIEI CU SCÂNTEIE

Această funcție este obținută prin intermediul unei bujii ceramice cu aprindere cu un electrod de metal. Păstrați aceste componente foarte curate, pentru a evita aprinderea cu dificultate, și verificați ca găurile coroanei arzătorului să nu fie astupate.

ÎNTREȚINEREA PERIODICĂ

Cereți periodic service-ului autorizat local să verifice starea de funcționare a țevii de alimentare cu gaz și a regulatorului de presiune, dacă este prevăzut.

DEPANARE

Problemă	Cauză posibilă	Soluție
Nu se produce scânteie pentru aprinderea gazului	<ul style="list-style-type: none"> Nu există alimentare cu curent 	<ul style="list-style-type: none"> Asigurați-vă că unitatea este conectată la sursa de energie electrică și este pornită. Verificați siguranța. Dacă siguranța declanșează mai mult decât o dată, adresați-vă unui electrician calificat.
	<ul style="list-style-type: none"> Capacul și coroana arzătorului sunt așezate neuniform 	<ul style="list-style-type: none"> Capacul și coroana arzătorului trebuie să fie așezate în pozițiile corecte.
Flacăra se stinge imediat după aprindere	<ul style="list-style-type: none"> Termocuplul nu se încălzește suficient 	<ul style="list-style-type: none"> După aprinderea flăcării, țineți apăsat butonul de comandă a gazului timp de aproximativ 5 secunde.
Flacăra nu este constantă	<ul style="list-style-type: none"> Coroana arzătorului este blocată cu resturi de alimente 	<ul style="list-style-type: none"> Verificați dacă injectorul principal nu este blocat și coroana arzătorului nu este obstrucționată de resturi alimentare.

Dacă apare o defecțiune, încercați mai întâi să găsiți singuri o soluție a problemei. Dacă nu puteți găsi singuri o soluție a problemei, contactați distribuitorul dvs. sau centrul de service local.



Dacă ați utilizat aparatul în mod greșit, sau dacă instalarea nu a fost efectuată de un tehnician autorizat, este posibil ca vizita tehnicianului de service sau a distribuitorului să nu fie gratuită, chiar și pe durata perioadei de garanție.

Pentru a vă putea ajuta în mod rapid și corect sunt necesare următoarele date. Aceste date sunt menționate pe plăcuța cu datele tehnice.

- Descrierea modelului

- Numărul produsului (PNC)

- Numărul de serie (S.N.)

Utilizați numai piese de schimb originale. Acestea sunt disponibile la centrul de service și la magazinele cu piese de schimb autorizate.

ETICHETE FURNIZATE ÎMPREUNĂ CU PUNGA DE ACCESORII

Lipiți etichetele adezive conform celor indicate mai jos:

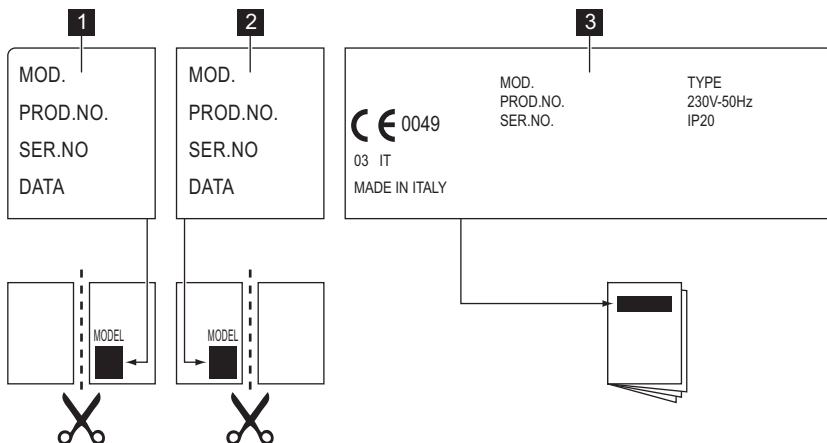

- 1** Lipiți pe documentul de garanție și trimiteți această parte
- 2** Lipiți pe documentul de garanție și păstrați această parte

- 3** Lipiți pe manualul de instrucțiuni

INFORMAȚII TEHNICE

Dimensiunile plitei

Lățime:	594 mm
Lungime:	510 mm

Dimensiunile cavității plitei

Lățime:	560 mm
Lungime:	480 mm

Absorbție de căldură

Arzător cu triplă coroană:	4,0 kW
Arzător semi-rapid:	2,0 kW
Arzător auxiliar:	1,0 kW
PUTERE TOTALĂ:	G20 (2H) 20 mbari = 9 kW G30/G31 (3B/P) 30/30 mbari = 654 g/h G20 (2H) 13 mbari = 6,7 kW

Alimentare electrică:	230 V ~ 50 Hz
Categoria:	I12H3B/P
Racordul la gaz:	G 1/2"
Alimentare cu gaz:	G20 (2H) 20 mbari
Clasa aparatului:	3

Diametre de by-pass

Arzător	Ø By-pass în 1/100 mm
Auxiliar	28
Semi-rapid	32
Triplă coroană	56

Arzătoarele de gaz

ARZĂTOR	PUTERE NORMALĂ	PUTERE REDUSĂ	PUTERE NORMALĂ			
			GAZ NATURAL G20 (2H) 20 mbari		GPL (Butan/Propan) G30/ G31 (3B/P) 30/30 mbari	
			Duză (inj.) 1/100 mm	m ³ /h	Duză (inj.) 1/100 mm	g/h
Auxiliar	1.0	0.33	70	0.095	50	73
Semi-rapid	2.0	0.45	96	0.190	71	145
Triplă co- roană	4.0	1.4	146	0.381	98	291

Arzătoare gaz G20 13 mbar - numai Rusia

ARZĂTOR	PUTERE NORMALĂ	PUTERE REDUSĂ	PUTERE NORMALĂ	
			GAZ NATURAL G20 (2H) 13 mbar	
			Duză (inj.) 1/100 mm	m ³ /h
Auxiliar	1.0	0.33	82	0.106
Semi-rapid	2.0	0.45	111	0.212
Triplă coroană	4.0	1.4	174	0.424

INSTALAREA



AVERTIZARE

Următoarele instrucțiuni referitoare la instalare, conectare și întreținere trebuie efectuate de personal calificat, în conformitate cu standardele și reglementările locale în vigoare.

RACORDUL LA GAZ

Alegeți racorduri rigide sau utilizați o țevă flexibilă din oțel inoxidabil conformă cu reglementările în vigoare. Dacă utilizați țevi metalice flexibile, procedați cu atenție pentru ca acestea să nu intre în contact cu părțile mobile și să nu fie strivite. De asemenea, procedați cu atenție când plita este montată împreună cu un cuptor.



Presiunea de alimentare cu gaz a aparatului trebuie să respecte valorile recomandate. Racordul ajustabil este fixat de capătul conductei cu ajutorul unei piulițe filetate G 1/2". Înșurubați piesele fără a le forța, reglați racordul în direcția necesară și strângeți toate piesele.

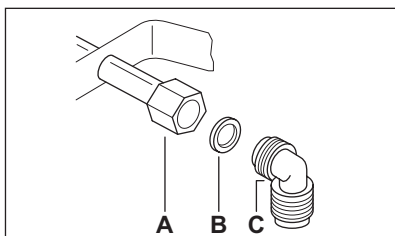

A) Capăt al axului cu piuliță

B) Mașină de spălat rufe

C) Cot

Gaz lichiefiat (îmbuteliat): utilizați suportul din cauciuc pentru țevă. Montați întotdeauna garnitura. După aceea continuați racordarea la gaz. Racordul flexibil este gata de montare dacă:

- nu poate ajunge la o temperatură mai mare decât cea a camerei (30 °C);
- are o lungime de maximum 1500 mm;
- nu prezintă puncte de strangulare;
- nu este supus la tracțiune sau torsiune;
- nu intră în contact cu muchii sau colțuri ascuțite;
- poate fi inspectat cu ușurință pentru a-i verifica starea.

Inspectarea stării racordurilor flexibile constă în verificarea următoarelor aspecte:

- să nu prezinte crăpături, tăieturi, urme de arsură la capete sau pe lungimea sa;
- materialul să nu fie întărit și să prezinte elasticitatea sa normală;
- colierele să nu fie ruginite;
- să nu fi depășit termenul de garanție.

Dacă observați defecte, nu reparați țeava, ci înlocuiți-o.



După ce instalarea s-a terminat, verificați etanșeitatea corectă a fiecărui racord de țevă. În acest sens folosiți o soluție de apă și săpun, **nu flacăra deschisă!**

ÎNLOCUIREA INJECTOARELOR

1. Scoateți suporturile pentru vase.
2. Scoateți capacele și coroanele arzătoarelor.
3. Scoateți injectoarele cu o cheie tubulară de 7 și înlocuiți-le cu cele necesare pentru tipul de gaz utilizat (consultați tabelul din capitolul "Informații tehnice").
4. Asamblați piesele, urmând aceeași procedură în ordine inversă.
5. Înlocuiți plăcuța cu datele tehnice (aflată lângă țeava de alimentare cu gaz) cu cea corespunzătoare noului tip de gaz. Această plăcuță se găsește în pachetul livrat împreună cu aparatul.

Dacă presiunea gazului este variabilă sau diferită de presiunea necesară, trebuie montat un regulator de presiune corespunzător pe țeava de alimentare cu gaz.

REGLAREA NIVELULUI MINIM

Pentru reglarea nivelului minim al arzătoarelor:

1. Aprindeți arzătorul.
2. Rotiți butonul pe poziția de minim.
3. Scoateți butonul.
4. Reglați poziția șurubului de by-pass cu o șurubelniță subțire.

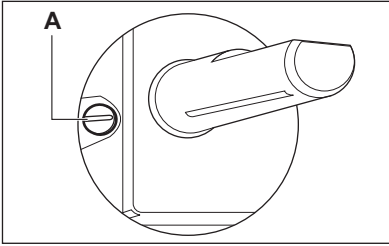

A) Șurub de reglare a minimului

- Dacă treceți de la gaz natural (de la rețea) G20 de 20 mbari (sau gaz natural de G20 de 13 mbari ⁴⁾) la gaz lichiefiat (îmbuteliat), înfiletați complet șurubul de by-pass.
- Dacă schimbați de la gaz lichiefiat (îmbuteliat) la gaz natural G20 20 mbari, desfaceți șurubul bypassului cu circa 1/4 de tură (1/2 de tură pentru un arzător cu triplă coroană).
- Dacă schimbați de la gaz natural (de la rețea) G20 20 mbari la gaz natural (de la rețea) 13 mbari, ⁴⁾ desfaceți șurubul bypassului cu circa 1/4 de tură (1/2 de tură pentru un arzător cu triplă coroană).
- Dacă se trece de la gaz lichiefiat la gaz natural (de la rețea) G20 13 mbari ⁴⁾, slăbiți șurubul de by-pass cu circa 1/2 de tură (1 tură pentru un arzător cu triplă coroană).
- Dacă schimbați de la gaz natural (de la rețea) G20 13 mbari, ⁴⁾ la gaz natural (de la rețea) G20 20 mbari, strângeți șurubul bypassului cu circa 1/4 de tură (1/2 de tură pentru un arzător cu triplă coroană).



AVERTIZARE

Când rotiți brusc butonul de la poziția de maxim la cea de minim asigurați-vă că flacăra nu se stinge.

CONECTAREA ELECTRICĂ

- Legați la împământare aparatul în conformitate cu prevederile de siguranță.
- Verificați dacă tensiunea nominală și tipul de energie electrică specificate pe plăcuța cu datele tehnice coincid cu tensiunea și puterea rețelei electrice locale.
- Acest aparat este livrat împreună cu un cablu de alimentare electrică. Cablul trebuie să fie livrat cu un ștecher adecvat, care să poată suporta sarcina indicată pe plăcuța cu datele tehnice. Ștecherul trebuie introdus într-o priză corespunzătoare.

⁴⁾ numai pentru Rusia

- Toate componentele electrice trebuie instalate sau înlocuite de către un tehnician de la centrul de service sau de personal calificat de service.
- Utilizați întotdeauna o priză cu protecție la electrocutare, montată corect.
- Asigurați-vă că priza poate fi accesată după instalare.
- Nu trageți de cablul de alimentare pentru a scoate din priză aparatul. Trageți întotdeauna de ștecher.
- Aparatul nu trebuie conectat cu un cablu de prelungire, un adaptor sau o conexiune multiplă (risc de incendiu). Verificați dacă conexiunea la împământare este în conformitate cu standardele și reglementările în vigoare.
- Cablul electric trebuie să fie plasat astfel încât să nu atingă nicio componentă fierbinte.
- Conectați aparatul la priză cu un dispozitiv multipolar cu o distanță între contacte de cel puțin 3 mm, de exemplu întrerupător de protecție automat, dispozitiv de decuplare pentru scurgeri de curent sau siguranță fuzibilă.
- Niciuna dintre componentele cablului de racordare nu trebuie să atingă temperatura de 90 °C. Cablul neutru albastru trebuie conectat la borna "N" din cutia de joncțiune. Cablul de culoare maro (sau negru) pentru fază (montat în contactul marcat cu "L" din cutia de joncțiune) trebuie să fie conectat întotdeauna la faza rețelei.

ÎNLOCUIREA CABLULUI DE CONECTARE

Pentru a înlocui cablul de conectare, utilizați doar tipul H05V2V2-F T90 sau echivalent. Secțiunea cablului trebuie să suporte tensiunea și temperatura de lucru. Firul galben/verde de împământare trebuie să fie cu aproximativ 2 cm mai lung decât firul de fază maro (sau negru).

ÎNCORPORAREA

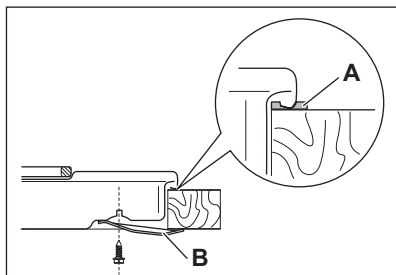
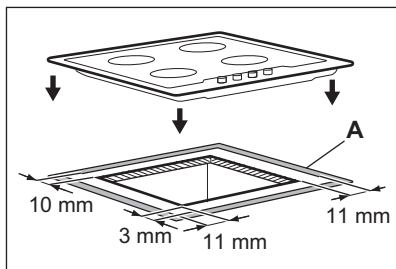
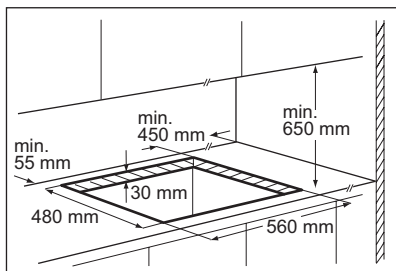

- A) sigiliu furnizat
B) coliere furnizate

POSSIBILITĂȚI DE ÎNCORPORARE

Dulap de bucătărie cu ușă

Panoul instalat sub plită trebuie să fie ușor de scos și să permită accesul facil în cazul în care este necesară o intervenție de asistență tehnică.

PROTEJAREA MEDIULUI ÎNCONJURĂTOR

Reciclați materialele marcate cu simbolul . Pentru a recicla ambalajele, acestea trebuie puse în containerele corespunzătoare. Ajutați la protejarea mediului și a sănătății umane și la reciclarea deșeurilor din aparatele electrice

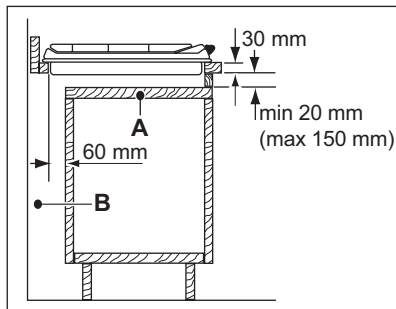

- A) Panou demontabil
B) Spațiu pentru conexiuni

Element de mobilier de bucătărie cu cuptor

Dimensiunile locașului plitei trebuie să fie conforme instrucțiunilor, iar de mobilier de bucătărie trebuie să fie prevăzut cu niște orificii de aerisire pentru a permite un aflux continuu de aer. Conexiunea electrică a plitei trebuie să fie instalată separat de cea a cuptorului, din motive de siguranță și pentru a permite o scoatere ușoară a cuptorului din mobilă.

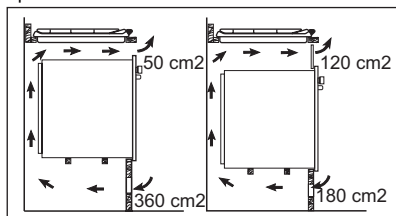

și electrocasnice. Nu aruncați aparatele marcate cu acest simbol  împreună cu deșeurile menajere. Returnați produsul la centrul local de reciclare sau contactați administrația orașului dvs.

САДРЖАЈ

УПУТСТВА О БЕЗБЕДНОСТИ	66
ОПИС ПРОИЗВОДА	69
СВАКОДНЕВНА УПОТРЕБА	70
ПОМОЋНЕ НАПОМЕНЕ И САВЕТИ	71
НЕГА И ЧИШЋЕЊЕ	72
РЕШАВАЊЕ ПРОБЛЕМА	73
ТЕХНИЧКЕ ИНФОРМАЦИЈЕ	74
ИНСТАЛАЦИЈА	76
ЕКОЛОШКА ПИТАЊА	78

МИСЛИМО НА ВАС

Хвала вам што сте купили уређај компаније Electrolux. Изабрали сте производ који са собом носи деценије професионалног искуства и иновација. Генијалан и елегантан, направљен је баш по вашој мери. Стога, кад год га користите, можете бити спокојни јер ћете знати да ћете сваки пут добити одличне резултате.

Добродошли у Electrolux.

Посетите наш веб сајт на адреси:



Обезбедите савете у вези са коришћењем, брошуре, решења за проблеме, информације о сервисирању:

www.electrolux.com



Региструјте свој производ ради боље услуге:

www.electrolux.com/productregistration



Купите додатни прибор, потрошни материјал и оригиналне резервне делове за свој уређај:

www.electrolux.com/shop

БРИГА О КОРИСНИЦИМА И СЕРВИС

Препоручујемо вам да користите оригиналне резервне делове.

Приликом обраћања сервисној служби, проверите да ли поседујете следеће податке.

Информације се могу наћи на плочици са техничким карактеристикама. Модел, број производа (PNC), серијски број.



Упозорење/опрез - упутства о безбедности.



Опште информације и савети



Еколошке информације

Задржано право измена.



УПУТСТВА О БЕЗБЕДНОСТИ

Овај уређај је погодан за следећа тржишта:

AL BG MK RO RS



УПОЗОРЕЊЕ

Ова упутства важе само у државама чије ознаке се појављују на насловним страницама ове брошуре.



Пажљиво прочитајте упутство пре монтаже и коришћења уређаја. Ово је у интересу ваше сигурности и обезбеђивању правилног рада. Чувајте ова упутства и осигурајте се да увек буду уз уређај, ако га премештате или продате. Сва лица која користе уређај мора да су у потпуности упознати његовим радом и сигурносним опцијама.

ОПШТА БЕЗБЕДНОСТ



УПОЗОРЕЊЕ

Особе (укључујући и децу) са смањеним физичким, чулним или менталним способностима, или оне којима недостаје искуство и знање не смеју да рукују уређајем. Њима треба обезбедити надзор или им треба дати упутства у вези употребе апарата од стране особе која је задужена за безбедност.

БЕЗБЕДНОСТ ДЕЦЕ

- Овај уређај могу да користе само одрасле особе. Деца морају да буду под надзором и не смеју да се играју са уређајем.
- Сву амбалажу држите ван домаћаја деце. Постоји ризик од гушења или физичке повреде.
- Држите децу даље од уређаја за време и након рада, све док се уређај не охлади.

КОРИШЋЕЊЕ

- Уклоните сву амбалажу, налепнице и заштитне фолије (ако их има) са плоче за кување од нерђајућег челика пре прве употребе. Немојте уклањати плочицу са техничким карактеристикама. То може да поништи гаранцију.
- Поставите зоне за кување у положај „off“ после сваке употребе.

- Горионици и доступни део су врели у току и након употребе. Немојте стављати прибор за јело или поклопце шерпи на површину за кување. Посуђе за кување и његов садржај се могу преврнути. Постоји ризик од опекотина.
- Превише вреле масти и уља могу веома брзо да се запале. Постоји ризик од пожара.
- Не остављајте уређај без надзора за време његовог рада.
- Увек надгледајте уређај за време његовог рада.
- Не дозволите да се течности прелију у отворе на горњој површини плоче за кување
- Немојте користити плочу за кување без посуђа.
- Уређај је само за кућну употребу. Немојте га користити у комерцијалне нити индустријске сврхе.



ПАЖЊА

Уређај је намењен само за кување. Не сме се користити у друге сврхе, на пример за загревање просторије.

- Користите само посуђе за кување чији пречник одговара димензијама горионика. Постоји ризик од прегревања и пуцања стаклене плоче (ако је примењиво).
- Немојте користити посуду чији је пречник мањи од димензије горионика. Пламенови могу да загреју ручицу посуде. Погледајте табелу у поглављу „Корисни савети и напомене“.
- Посуђе за кување не сме да се поставља у зону управљања.
- Водите рачуна да посуђе за кување не вистри изван ивица површине за кување и да је постављено на средини рингле како би се избегли ризици по безбедност.
- Немојте користити нестабилно посуђе за кување или са оштећеном доњом површином. Постоји опасност од нагињања и незгоде.
- Немојте стављати у уређај, на њега или у његову близину запаљиве производе, предмете који су натопљени запаљивим производима (направљеним од пластике или алуминијума) и/или тканине, у близини или на уређај. Постоји ризик од експлозије или пожара.

- Користите искључиво прибор који је испоручен са уређајем.
- Будите пажљиви када прикључујете уређај на оближњу утичницу. Не дозволите да електрични каблови дођу у контакт са уређајем или врућим посуђем за кување. Немојте дозволити да се електрични каблови запетљају.
- Залепите уређај за радну плочу одговарајућим заптивним материјалом тако да између њих не остане нимало простора.
- Спречите оштећење доње стране уређаја од паре и влаге, на пример, од машине за прање посуђа или пећнице.
- Немојте инсталирати уређај поред врата и испод прозора. Вруће посуђе може да склизне са плоче за кување када се врата или прозори отворе.

ИНСТАЛАЦИЈА

- **Ова упутства морате да прочитате. Произвођач није одговоран за повреде нанете људима и кућним љубимцима или оштећења имовине до којих је дошло непоштовањем ових захтева.**
- **Да бисте спречили ризик од настанка штете или физичких повреда, инсталацију, повезивање уређаја на електричну мрежу и гасовод, подешавање и одржавање морају радити искључиво квалификована лица и то у складу са стандардима и важећим локалним прописима.**
- Уверите се да уређај није оштећен приликом транспорта. Не прикључујте оштећени уређај. Ако је потребно, контактирајте продавца.
- Уградне уређаје дозвољено је користити само после уградње у одговарајуће кухињске елементе за уградњу и радне површине које испуњавају стандарде.
- Немојте инсталирати плочу за кување преко другог уређаја за домаћинство уколико упутства за инсталацију то не дозвољавају.
- Уређај инсталирајте искључиво на равnoj радној површини.
- Не мењајте спецификације и не модификујте овај производ. Постоји ризик од повреде и оштећења уређаја.
- Придржавајте се у потпуности закона, одредаба, директива и стандарда који важе у земљи у којој се уређај користи (безбедносне прописи, прописи за рециклирање, прописи за електричну безбедност, итд.).
- Неопходно је придржавати се минималних растојања од других уређаја и кухињских елемената.
- Инсталирајте заштиту од струјног удара, на пример фиоке можете да монтирате директно испод уређаја само ако имају заштитну плочу.
- Заштитите сечене површине радне плоче од влаге одговарајућим заптивним средством.
- Проверите пре инсталације да су локални услови снабдевања (тип гаса и притисак) у складу са условима и могућностима подешавања уређаја. Услови и могућности подешавања уређаја су наведени на плочици са техничким карактеристикама коју можете пронаћи поред доводне цеви за гас.
- Овај уређај није повезан на уређај за избацивање производа сагоревања. Треба да се инсталира у сагласности са важећим прописима за инсталирање. Посебну пажњу морате посветити одговарајућим захтевима за вентилацију.
- **Употреба уређаја за кување на гас ће у просторији у којој је инсталиран створити топлоту и влагу. Уверите се да је проветреност кухиње добра: Не затварајте природне отворе за проветравање или инсталирајте механички уређај за проветравање (механички аспиратор).**
- **Потребно је још проветравања (на пример отварањем прозора или повећањем јачине механичког проветравања ако постоји) када интензивно рукујете уређајем дуже време.**
- Пажљиво следите упутства за прикључивање на струју. Постоји ризик од повређивања електричном енергијом.
- **Искључите уређај из електричне мреже пре обављања радова на чишћењу и одржавању.**
- Електрични прикључак је под напоном.
- Уклоните напон са електричног прикључка.
- Обезбедите заштиту од струјног удара стручном уградњом.
- Лабаво и неодговарајуће прикључени утичач и утичница за струју могу да доведу до прегревања прикључка.
- Повезивање стезних прикључака треба да обави квалификован електричар.
- Употребите кабл са стезаљком са растерењењем на вучу.
- Користите исправан кабл за повезивање на струју и замените оштећени кабл одговара-

јућим каблом. Контактирајте локални сервисни центар.

- Уређај мора да се прикључи на електричну мрежу на начин који омогућује ископчавање уређаја из струје на свим половима са минималним зазором између контаката од 3 мм.
- Ако је фиксни носач поред блока прикључака, пазите да спојни кабл не дође у контакт са ивицом носача.
- Морате да имате одговарајуће уређаје за изолацију: заштитне прекидаче, осигураче (осигураче са навојем скинуте са носача), уземљене заштитне прекидаче и контакторе.

ОДЛАГАЊЕ УРЕЂАЈА

- Да бисте спречили ризик од физичке повреде или оштећења
 - Ископчајте уређај извлачењем утикача из мрежне утичнице.
 - Исеците кабл за напајање тамо где се повезује на уређај и баците га.
 - Поравнајте спољне цеви за гас ако су монтиране.
 - Обратите се локалним овлашћеним установама за одлагање уређаја.

ОПИС ПРОИЗВОДА

ИЗГЛЕД ПОВРШИНЕ ЗА КУВАЊЕ

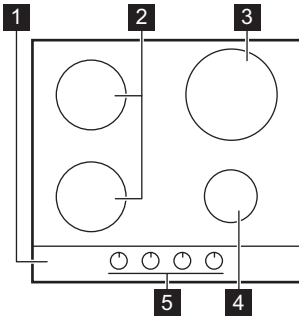

- 1 Површина за кување
- 2 Полубрзи горионик
- 3 Горионик са троструком круном
- 4 Помоћни горионик
- 5 Командна дугмад

РЕГУЛАТОРИ

Симбол	Опис
●	нема довода гаса/ искључени положај
★ 🔱	положај паљења/ максимални довод гаса
🔱	минимални довод гаса

СВАКОДНЕВНА УПОТРЕБА

ПАЉЕЊЕ ГОРИОНИКА





УПОЗОРЕЊЕ

Будите веома пажљиви када користите отворени пламен у кућној средини. Произвођач одбија сву одговорност у случају злоупотребе пламена



Увек упалите горионик пре него што ставите посуђе за кување.

Да бисте упалили горионик:

1. Окрените командно дугме супротно од кретања казаљке на сату на максимални положај ( ) и притисните га.
2. Држите командно дугме притиснуто око 5 секунди; на овај начин ће се загрејати термоспојница. У супротном, довод гаса биће прекинут.
3. Подесите пламен након што се устали.



Ако се после неколико покушаја горионик не упали, проверите да ли су круна и поклопац у исправном положају.

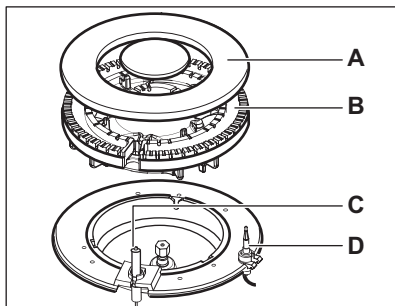
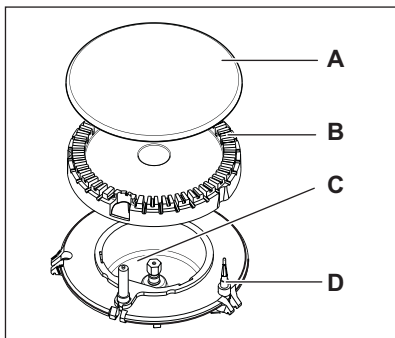

- A) Капа горионика
- B) Круна горионика
- C) Свећица за паљење
- D) Термоспојница



УПОЗОРЕЊЕ

Немојте да држите регулатор притиснут дуже од 15 секунди. Ако се горионик не упали после 15 секунди, пустите регулатор, окрените га у искључен положај и сачекајте најмање један минут пре него што покушате поново да га упалите.



Ако нестане струја, можете да упалите горионик без електричног уређаја. У том случају се приближите горионик у пламеном, притисните одговарајуће дугме и окрените га супротно од казаљке на сату на положај максималног испуштања гаса.



Ако се горионик случајно угаси, окрените регулатор у искључен положај и сачекајте најмање један минут пре него што покушате поново да га упалите.



Генератор искре може сам да се активира кад укључите напајање, после инсталације или прекида напајања. То је нормално.

ИСКЉУЧИВАЊЕ ГОРИОНИКА

Да бисте искључили пламен, окрените регулатор на ознаку .



УПОЗОРЕЊЕ

Увек смањите пламен или га искључите пре него што склоните посуду са горионика.

ПОМОЋНЕ НАПОМЕНЕ И САВЕТИ

УШТЕДА ЕНЕРГИЈЕ

- Ако можете, увек стављајте поклопце на посуде.
- Кад течност почне да ври, смањите пламен толико да течност полако крчка.



УПОЗОРЕЊЕ

Користите шерпе и посуде са дном пречника који одговара димензији горионика.

Немојте на грејној плочи да користите посуде за кување које прелазе преко њених ивица.

Горионик	Пречници посуђа за кување
Трострука круна горионика	180 - 260 мм
Предње полубрзо	120 - 180 мм
Задње полубрзо	120 - 220 мм
Помоћни	80 - 180 мм



УПОЗОРЕЊЕ

Лонци не смеју да се постављају у зону управљања. Пламен ће загрејати зону управљања.

Немојте стављати исту посуду на два горионика.

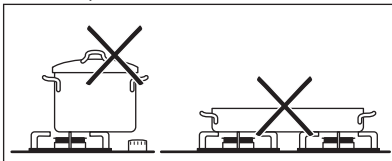

УПОЗОРЕЊЕ

Проверите да ручице посуђа не прелазе преко предње ивице површине плоче за кување и да се посуде налазе у средини горионика како би се остварила максимална стабилност и смањила потрошња гаса.

Немојте стављати на горионике нестабилне или деформисане посуде како бисте спречили просипање или повређивање.



УПОЗОРЕЊЕ

Не препоручује се дифузер пламена.

Информације о акриламидима

ВАЖНО Према најновијим научним сазнањима, уколико печете храну (поготово ону која садржи скроб), акриламиди могу да представљају опасност по здравље. Стога вам препоручујемо да храну припремате на најнижим температурама и да је не печете превише.

НЕГА И ЧИШЋЕЊЕ



УПОЗОРЕЊЕ

Пре чишћења деактивирајте уређај и пустите да се охлади. Искључите уређај из електричне мреже пре обављања радова на чишћењу или одржавању.



УПОЗОРЕЊЕ

Из безбедносних разлога немојте чистити уређај парним чистачима нити уређајима за чишћење под високим притиском.



УПОЗОРЕЊЕ

Немојте да користите абразивна средства за чишћење, челичну вуну или киселине. Они могу да изазову оштећење уређаја.



Огреботине или тамне мрље на површини не утичу на рад уређаја.

- Можете да скинете држач за посуде како бисте лако очистили плочу.
- Да бисте очистили емајлиране делове, капицу и круну, оперите их топлом сапуницом и пажљиво осушите пре него што их вратите на место.
- Делове од нерђајућег челика оперите водом и осушите их меком крпом.
- Држачи за посуде **нису** намењени за прање у машини за прање посуђа. Они се морају прати **ручно**.
- Када ручно перете држаче за посуде, pazите када их сушите, јер процес емајлирања понекад оставља грубе ивице. Уколико је потребно, уклоните упорне мрље благим детерџентом у облику пасте.
- Уверите се да ли сте исправно поставили држаче за посуде након чишћења.
- Да би горионици радили исправно, уверите се да су краци држача за посуде у центру горионика.

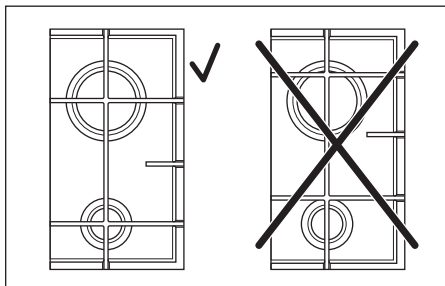

- **Будите веома пажљиви када замењујете држаче за посуде како не бисте оштетили површину плоче.**

После чишћења обришите уређај меком крпом.

Нерђајући челик може да потамни ако се превише загрева. Такође, не смете кувати у земљаном посуђу или посуђу од ливеног гвожђа. Не користите алуминијумску фолију како бисте спречили оштећења површине током рада.

Уклањање прљавштине:

1. – **Уклоните одмах:** истопљену пластику, пластичну фолију и остатке хране која садржи шећер.
 - **Искључите уређај и оставите га да се охлади** пре чишћења: светлих кругова од каменца и воде, испрскале масноће и промена боје у виду светлуцања метала. Користите специјално средство за чишћење погодно за површину плоче за кување.
2. Очистите уређај влажном крпом и са мало детерџента.
3. На крају **осушите уређај чистом крпом.**

ЧИШЋЕЊЕ СВЕЋИЦЕ ЗА ИСКРЕ

Ова функција се добија преко керамичке свећнице за паљење са металном електродом. Одржавајте ове делове чистим како би се избегле потешкоће приликом паљења и проверавајте да нису зачепљене рупице на круни горионика.

ПОВРЕМЕНО ОДРЖАВАЊЕ

Повремено се обратите локалном сервису који ће проверити гасну доводну цев и регулатор довода (ако је уграђен).

РЕШАВАЊЕ ПРОБЛЕМА

Проблем	Могући узрок	Решење
Приликом паљења гаса не појављује се варница	<ul style="list-style-type: none"> Нема електричног напајања 	<ul style="list-style-type: none"> Проверите да ли је уређај повезан и да ли је напајање струјом укључено. Проверите осигурач. Уколико осигурач избаци више пута, обратите се квалификованом електричару.
	<ul style="list-style-type: none"> Поклопац и круна горионика нису постављени равномерно 	<ul style="list-style-type: none"> Поставите поклопац и круну горионика у правилан положај.
Пламен се гаси одмах након паљења	<ul style="list-style-type: none"> Термоспој није довољно загрејан 	<ul style="list-style-type: none"> После паљења пламена држите дугме притиснуто око 5 секунди.
Прстен плина гори неравномерно	<ul style="list-style-type: none"> Круну горионика су запушили остаци хране 	<ul style="list-style-type: none"> Проверите да млазница није запушена и да на круни горионика нема остатака хране.

Уколико постоји нека неисправност, покушајте најпре сами да пронађете решење проблема. Ако не можете да пронађете решење проблема, поразговарајте са својим дистрибутером или сервисним центром.



Ако уређајем рукујете непрописно или инсталацију није извршио овлашћени сервисер, долазак сервисера или представника дистрибутера можда неће бити бесплатни, лак и током гарантног рока.

Ови подаци ће вам помоћи брзо и на прави начин. Ови подаци су наведени на приложеној плочици са техничким карактеристикама.

- Опис модела

- Број производа (PNC)

- Серијски број (S.N.)

Користите искључиво оригиналне резервне делове. Они могу да се набаве у сервисном центру и у овлашћеним продавницама резервних делова.

НАЛЕПНИЦЕ КОЈЕ СЕ ИСПОРУЧУЈУ СА ВРЕЋИЦОМ СА ПРИБОРОМ

Залепите самолепљиве налепнице на следећи начин:

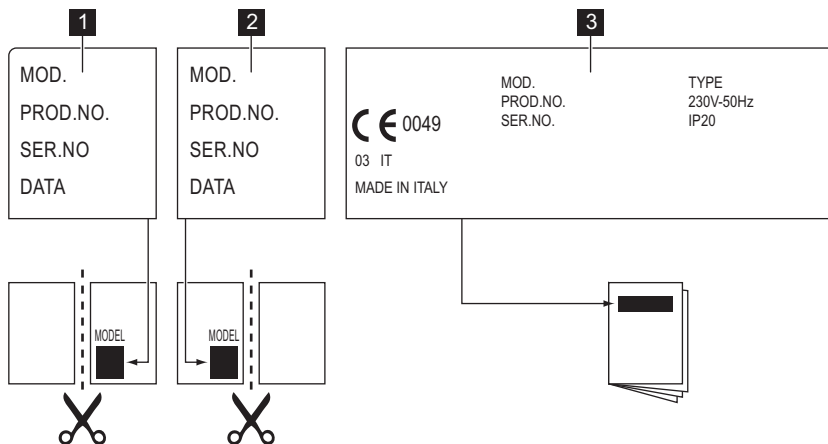

- 1** Залепите је на гарантни лист и пошаљите овај део
- 2** Залепите је на гарантни лист и задржите овај део

- 3** Залепите је на књижицу са упутствима

ТЕХНИЧКЕ ИНФОРМАЦИЈЕ

Димензије плоче за кување

Ширина:	594 мм
Дужина:	510 мм

Димензије шупљине за уградњу

Ширина:	560 мм
Дужина:	480 мм

Топлотна снага

Трострука круна горионика:	4,0 kW
Полубрзи горионик:	2,0 kW
Помоћни горионик:	1,0 kW
УКУПНА СНАГА:	G20 (2H) 20 mbar = 9 kW G30/G31 (3B/P) 30/30 mbar = 654 г/сат G20 (2H) 13 mbar = 6,7 kW

Електрично напајање:	230 V ~ 50 Hz
Категорија:	IІ2Н3В/Р
Прикључивање гаса:	G 1/2"
Довод гаса:	G20 (2H) 20 mbar
Класа уређаја:	3

Пречници премосница

Горионик	Пречник премоснице у 1/100 мм
Помоћни	28
Полубрзи	32
Трострука круна горионика	56

Гасни горионици

ГОРИОНИК	НОРМАЛНА СНАГА	СМАЊЕ-НА СНАГА	НОРМАЛНА СНАГА			
			ПРИРОДНИ ГАС G20 (2Н) 20 mbar		LPG (Бутан/пропан) G30/G31 (3В/Р) 30/30 mbar	
			убриз. 1/100 мм	м³/сат	убриз. 1/100 мм	г/сат
Помоћни	1.0	0.33	70	0.095	50	73
Полубрзи	2.0	0.45	96	0.190	71	145
Трострука круна горионика	4.0	1.4	146	0.381	98	291

Гасни горионици G20 13 mbar - само Русија

ГОРИОНИК	НОРМАЛНА СНАГА	СМАЊЕНА СНАГА	НОРМАЛНА СНАГА	
			ПРИРОДНИ ГАС G20 (2Н) 13 mbar	
			убриз. 1/100 мм	м³/сат
Помоћни	1.0	0.33	82	0.106
Полубрзи	2.0	0.45	111	0.212
Трострука круна горионика	4.0	1.4	174	0.424

ИНСТАЛАЦИЈА



УПОЗОРЕЊЕ

Инсталирање, повезивање и одржавање описане у следећем тексту мора да обави квалификована особа у сагласности са стандардима и важећим локалним прописима.

ПРИКЉУЧИВАЊЕ НА ГАС

Изаберите фиксне прикључке или користите флексибилну цев од нерђајућег челика у сагласности са важећим прописима. Уколико користите флексибилне металне цеви, водите рачуна да не дођу у додир са покретним деловима и да не буду пригњечене. Такође, будите пажљиви приликом уградње плоче за кување заједно са пећницом.



Проверите да ли је притисак доводног гаса у уређају у складу с препорученим вредностима. Подесиви прикључак се на свеобухватну рампу причвршћује помоћу матице с навојем G 1/2". Наврните делове без примене силе, па затим окрените прикључак у одговарајући смер и на крају притегните све делове.

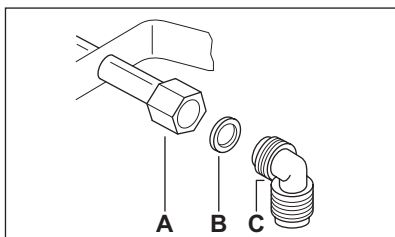

A) Завршетак осовне са матицом

B) Подлошка

C) Колено

Течни гас: користите држач за гумене цеви. Увек поставите заптивку. Потом наставите са прикључењем на довод гаса. Савитљива цев је припремљена за употребу када:

- не може да се загреје више од собне температуре, односно изнад 30 °C;
- није дужа од 1500 мм;
- врат цеви се не види;
- није изложена повлачењу или истезању;
- не долази у додир са оштрим ивицама или угловима;
- може лако да се прегледа како би се проверило у каквом је стању.

Контрола очуваности савитљиве цеви састоји се од провере следећег:

- да на њој нема пукотина, напрслина, трагова горења на крајевима нити на целокупној дужини;
- да материјал није очврсно, већ поседује одговарајућу еластичност;
- да причврсне стезаљке нису зарђале;
- да рок трајања не истиче у скорој време. Уколико се уочи једно или више оштећења, не поправљајте цев, већ је замените.



Када се инсталација заврши, проверите да ли је заптивеност споја сваке цеви одговарајућа. Употребите сапуницу, а **не пламен!**

ЗАМЕНА УБРИЗГИВАЧА

1. Уклоните држаче за посуде.
2. Уклоните капе и круне горионика.
3. Помоћу насадног кључа са отвором 7 мм скините убризгиваче и замените их одговарајућим убризгивачима за тип гаса који користите (погледајте табелу у поглављу „Техничке информације“).
4. Склопите делове истим поступком само обрнутим редоследом.
5. Замените плочицу са техничким карактеристикама (налази се поред црева за довод гаса) ознаком са новим типом довода гаса. Ова плочица се налази у паковању које је достављено уз уређај.

Уколико је притисак на доводу гаса променљив или се разликује од неопходног притиска, морате да монтирате одговарајући подешивач притиска на цев за довод гаса.

ПОДЕШАВАЊЕ МИНИМАЛНОГ НИВОА

Подешавање минималног нивоа горионика:

1. Упалите горионик.
2. Окрените дугме у положај минималног пламена.
3. Уклоните дугме.
4. Танким одвијачем подесите положај обичног завртња.

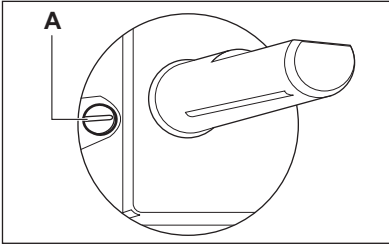

А) Завртањ за подешавање минимума

- Ако пређете са природног гаса G20 од 20 mbar (или течног гаса G20 од 13 mbar⁵⁾) на течни гас, до краја притегните заобилазни завртањ.
- Ако пређете са течног на природни гас G20 од 20 mbar, одвртните заобилазни завртањ (бајпас) за око 1/4 окретаја (1/2 окрета за троструку круну горионика)..
- Ако пређете са природног гаса G20 од 20 mbar на природни гас G20 од 13 mbar⁵⁾ одвртните заобилазни завртањ (бајпас) за око 1/4 окретаја (1/2 окрета за троструку круну горионика).
- Ако вршите промену са течног на природни гас G20 од 13 mbar⁵⁾, одвртните заобилазни завртањ (бајпас) за око 1/4 окретаја (1 окрет за троструку круну).
- Ако пређете са природног гаса G20 од 13 mbar⁵⁾ на природни гас G20 од 20 mbar затегните заобилазни завртањ (бајпас) за око 1/4 окретаја (1/2 окрета за троструку круну горионика).



УПОЗОРЕЊЕ

Проверите да се горионик не гаси када брзо окрећете командно дугме из положаја максимума на положај минимума.

ПРИКЉУЧИВАЊЕ СТРУЈЕ

- Уземљите уређај према сигурносним прописима.
- Уверите се у то да наведени напон и врста струје на плочици са подацима одговарају напону и струји локалне мреже напајања.
- Уређај се испоручује са каблом за напајање. Тај кабл мора да буде исправан и мора да подржава оптерећење које је назначено на плочици са техничким карактеристикама. Кабл мора да се укључи у исправну утичницу.

⁵⁾ само за Русију

- Све електричне компоненте мора да инсталира или замени овлашћени сервисни представник или квалификовано сервисно особље.
- Користите искључиво правилно инсталирану утичницу, отпорну на ударце.
- Уверите се да је после инсталације уређаја могућ приступ утикачу за напајање.
- Немојте вући напојни кабл да бисте искључили уређај. Кабл искључите тако што ћете извући утикач из утичнице.
- Уређај се не сме повезивати продужним каблом, адаптером или вишеструком утичницом (ризик од пожара). Проверите да ли је уземљење у складу са стандардом и важећим прописима.
- Кабл за напајање мора се поставити тако да не додирује вреле делове.
- За прикључивање уређаја на електричну мрежу користите механизам који омогућава искључивање уређаја из мреже на свим половима помоћу контактнoг отвора минималне ширине 3 мм; на пример, аутоматски прекидач за заштиту електричне мреже, земљоспојни релеји или осигурач.
- Ниједан део спојног кабла не сме да се загреје до температуре од 90 °С. Пласти неутрални кабл мора да се повеже на ознаку „N“ на прикључној летвици. Браон (или црни) фазни проводник (који је на прикључној летвици причвршћен на контакт означен са „L“) увек мора да буде спојен на фазу електричне мреже.

ЗАМЕНА МРЕЖНОГ КАБЛА ЗА НАПАЈАЊЕ

Да бисте заменили спојни кабл, користите само H05V2V2-F T90 или еквивалентан тип. водите рачуна о томе да је пресек кабла одговарајући за напон и радну температуру. Жуто-зелени проводник за уземљење мора да буде за око 2 цм дужи од браон (или црног) фазног проводника.

УГРАЂИВАЊЕ

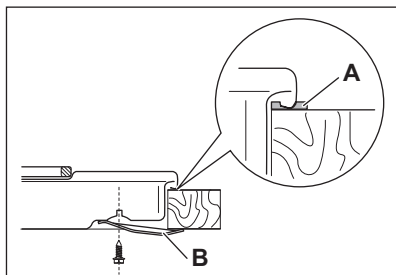
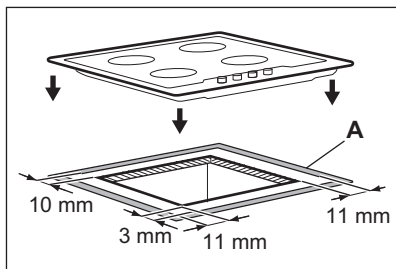
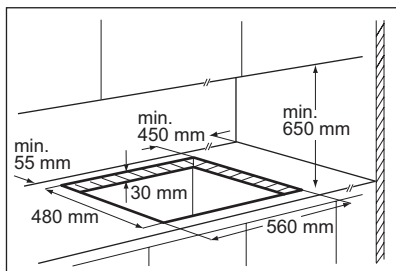

- A) испоручена заптивка
B) испоручени носачи

МОГУЋНОСТИ УГРАДЊЕ

Кухињски елемент са вратима

Плоча инсталирана испод плоче за кување мора бити лака за уклањање и мора омогући-

ти лак приступ у случају да је потребна интервенција техничке помоћи.

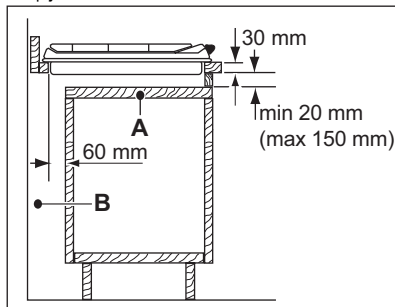

- A) Преносива плоча
B) Простор за прикључке

Кухињски елемент са пећницом

Димензије отвора плоче за кување морају да буду у складу са ознакама, а кухињски елемент мора да има вентилационе отворе ради сталног довода ваздуха. Електрични прикључак плоче за кување и пећнице мора да буде посебно инсталиран из безбедносних разлога и ради лаког уклањања пећнице из елемента.

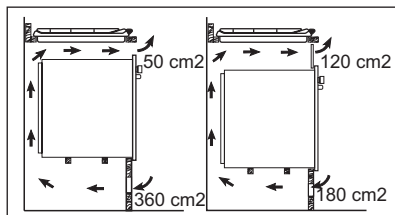

ЕКОЛОШКА ПИТАЊА

Рециклирајте материјале са симболом .

Паковање одложите у одговарајуће контејнере ради рециклирања.

Помозите у заштити животне средине и људског здравља као и у рециклирању отпадног материјала од електронских и

електричних уређаја. Уређаје обележене симболом  немојте бацати заједно са смећем. Производ вратите у локални центар за рециклирање или се обратите општинској канцеларији.

