

RO	Manual de utilizare	2
UK	Інструкція	21

Суптор
Духова шафа

USER MANUAL

Cuprins

Informații privind siguranța	2	Funcții suplimentare	9
Instrucțiuni privind siguranța	3	Sfaturi utile	9
Descrierea produsului	5	Îngrijirea și curățarea	15
Înainte de prima utilizare	5	Ce trebuie făcut dacă...	18
Utilizarea zilnică	6	Instalarea	18
Funcțiile ceasului	7	Protejarea mediului înconjurător	20
Utilizarea accesoriilor	8		

Ne rezervăm dreptul asupra efectuării de modificări.

Informații privind siguranța

Înainte de instalarea și de utilizarea aparatului, citiți cu atenție instrucțiunile furnizate. Producătorul nu este responsabil dacă instalarea și utilizarea incorectă a aparatului provoacă răni și daune. Păstrați întotdeauna instrucțiunile împreună cu aparatul pentru consultare ulterioară.

Siguranța copiilor și a persoanelor vulnerabile

⚠ Avertizare Risc de sufocare, de rănire sau de provocare a unei incapacități funcționale permanente.

- Acest aparat poate fi utilizat de copiii cu vârsta mai mare de 8 ani, de persoanele cu capacități fizice, senzoriale sau mentale reduse sau de persoanele fără cunoștințe sau experiență dacă sunt supravegheate de o persoană responsabilă pentru siguranța lor.
- Nu lăsați copiii să se joace cu aparatul.
- Nu lăsați la îndemâna copiilor ambalajul produsului.
- Nu lăsați copiii și animalele să se apropie de aparat atunci când acesta este în funcțiune sau când se răcește. Componentele accesibile sunt fierbinți.
- Dacă aparatul are un dispozitiv de siguranță pentru copii, vă recomandăm să-l activați.
- Curățarea și întreținerea curentă nu trebuie efectuate de copii nesupravegheați.

Aspecte generale privind siguranța

- Aparatul devine fierbinte în interior pe durata funcționării. Nu atingeți elementele de încălzire care sunt în aparat. Folosiți întotdeauna mănuși de protecție pentru a scoate sau a pune în interior accesorii sau vase.
- Nu folosiți un aparat de curățat cu abur pentru a curăța aparatul.
- Întrerupeți alimentarea cu electricitate înainte de a efectua operațiile de întreținere.
- Nu folosiți substanțe abrazive dure sau răzuitoare ascuțite de metal pentru a curăța sticla ușii deoarece acestea pot zgâria suprafața, ceea ce poate conduce la spargerea sticlei.
- Pentru a scoate suporturile pentru raft trebuie să trageți mai întâi de partea din față a suportului, după care să îndepărtați capătul din spate de pereții laterali. Instalați suporturile pentru raft în ordine inversă.



Instrucțiuni privind siguranța

Instalarea



Avertizare Doar o persoană calificată va instala acest aparat.

- Îndepărtați toate ambalajele.
- Dacă aparatul este deteriorat, nu îl instalați sau utilizați.
- Respectați instrucțiunile de instalare furnizate împreună cu aparatul.
- Procedați cu atenție sporită atunci când mutați aparatul deoarece acesta este greu. Purtați întotdeauna mănuși de protecție.
- Nu trageți aparatul de mâner.
- Respectați distanțele minime față de alte aparate și corpuri de mobilier.
- Verificați dacă aparatul este instalat având în jurul său structuri de siguranță.
- Laturile aparatului trebuie să rămână în apropierea altor aparate sau unități cu aceeași înălțime.

Conexiunea la rețeaua electrică



Avertizare Risc de incendiu și de electrocutare.

- Toate conexiunile electrice trebuie realizate de către un electrician calificat.
- Aparatul trebuie legat la împământare.
- Verificați dacă informațiile de natură electrică, specificate pe plăcuța cu datele tehnice, corespund sursei de tensiune. Dacă nu, contactați un electrician.
- Folosiți întotdeauna o priză cu protecție la electrocutare corect instalată.
- Nu folosiți adaptoare cu căi multiple și cabluri prelungitoare.
- Procedați cu atenție pentru a nu deteriora ștecherul și cablul de alimentare electrică. Contactați centrul de service sau un electrician pentru a schimba un cablu de alimentare deteriorat.

- Nu lăsați cablurile de alimentare electrică să intre în contact cu ușa aparatului, în special atunci când ușa este fierbinte.
- Protecția la electrocutare a pieselor aflate sub tensiune și izolate trebuie fixată astfel încât să nu permită scoaterea ei fără folosirea unor unelte.
- Introduceți ștecherul în priză numai după încheierea procedurii de instalare. Asigurați-vă că priza poate fi accesată după instalare.
- Dacă priza de curent prezintă jocuri, nu conectați la ea ștecherul.
- Nu trageți de cablul de alimentare pentru a scoate din priză aparatul. Trageți întotdeauna de ștecher.
- Folosiți doar dispozitive de izolare adecvate: întrerupătoare pentru protecția liniei, siguranțe fuzibile (siguranțele cu șurub trebuie scoase din suport), mecanisme de decuplare pentru scurgeri de curent și contactoare.
- Instalația electrică trebuie să fie prevăzută cu un dispozitiv de izolare, care vă permite să deconectați aparatul de la rețea la toți polii. Dispozitivul izolator trebuie să aibă o deschidere între contacte de cel puțin 3 mm.

Utilizarea

 **Avertizare** Pericol de rănire, arsuri, electrocutare sau explozie.

- Utilizați acest aparat într-un mediu casnic.
- Nu modificați specificațiile acestui aparat.
- Nu blocați fantele de ventilație.
- Nu lăsați aparatul nesupravegheat în timpul funcționării.
- Dezactivați aparatul după fiecare întreținere.
- Procedați cu atenție la deschiderea ușii aparatului atunci când aparatul este în funcțiune. Este posibilă emisia de aer fierbinte.
- Nu acționați aparatul având mâinile umede sau când acesta este în contact cu apa.
- Nu aplicați presiune asupra ușii deschise.

- Nu utilizați aparatul ca suprafață de lucru sau ca loc de depozitare.
- Țineți întotdeauna închisă ușa aparatului atunci când acesta este în funcțiune.
- Deschideți ușa aparatului cu atenție. Utilizarea unor ingrediente cu conținut de alcool poate determina prezența aburilor de alcool în aer.
- Nu lăsați scânteele sau flăcările deschise să intre în contact cu aparatul atunci când deschideți ușa.
- Produsele inflamabile sau obiectele umezite cu produse inflamabile nu trebuie introduse în aparat, nici puse adiacent sau deasupra acestuia.

 **Avertizare** Pericol de deteriorare a aparatului.

- Pentru a preveni deteriorarea sau decolorarea emailului:
 - nu puneți vase sau alte obiecte în aparat direct pe baza acestuia.
 - nu puneți folie din aluminiu direct pe baza aparatului.
 - nu puneți apă direct în aparatul fierbinte.
 - nu țineți vase umede și alimente în interiorul aparatului după încheierea gătirii.
 - procedați cu atenție la demontarea sau instalarea accesoriilor.
- Decolorarea emailului nu are niciun efect asupra funcționării aparatului. Nu este un defect în ceea ce privește garanția legală.
- Folosiți o cratiță adâncă pentru prăjiturile siropoase. Sucurile de fructe lasă pete care pot fi permanente.

Îngrijirea și curățarea

 **Avertizare** Pericol de rănire, incendiu sau de deteriorare a aparatului.

- Înainte de a curăța aparatul, deconectați-l și scoateți ștecherul din priză.
- Verificați dacă aparatul s-a răcit. Există riscul de spargere a panourilor vitrate.
- Înlocuiți imediat panourile vitrate ale ușii dacă acestea sunt deteriorate. Contactați Centrul de Service.

- Atenție când scoateți ușa aparatului. Aceasta este grea!
- Curățați regulat aparatul pentru a preveni deteriorarea materialului de la suprafață.
- Resturile de grăsimi sau de alimente din aparat pot duce la apariția unui incendiu.
- Curățați aparatul cu o lavetă moale umedă. Utilizați numai detergenți neutri. Nu folosiți produse abrazive, bureți abrazivi, solvenți sau obiecte metalice.
- Dacă folosiți un spray pentru cuptor, respectați instrucțiunile de siguranță de pe ambalaj.
- Nu curățați emailul catalitic (dacă este cazul) cu nici un tip de detergent.

Bec interior

- Tipul de bec sau de lampă cu halogen utilizat pentru acest aparat este destinat exclu-

siv aparatelor electrocasnice. Nu îl utilizați în alte scopuri.

⚠ Avertizare Risc de electrocutare.

- Deconectați aparatul de la sursa de alimentare electrică înainte de a înlocui becul.
- Folosiți doar becuri cu aceleași specificații.

Aruncarea la gunoi

⚠ Avertizare Risc de rănire sau de sufocare.

- Deconectați aparatul de la sursa de alimentare.
- Tăiați cablul electric și îndepărtați-l.
- Scoateți dispozitivul de blocare a ușii pentru a preveni închiderea copiilor sau a animalelor de companie în aparat.

Descrierea produsului

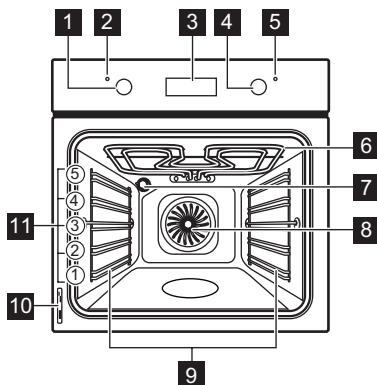

- 1 Buton pentru funcțiile cuptorului
- 2 Indicator de alimentare electrică
- 3 Dispozitiv de programare electronic
- 4 Buton pentru temperatură
- 5 Indicator temperatură

- 6 Grătar
- 7 Bec cuptor
- 8 Ventilator
- 9 Suportul pentru raft, detașabil
- 10 Plăcuță cu date tehnice
- 11 Poziții rafturi

Accesoriiile cuptorului

- **Raft sarma**
Pentru veselă, forme pentru prăjituri, fripturi.
- **Tavă de coacere aluminizată**
Pentru prăjituri și fursecuri.
- **Grill- / Cratiță pentru frigere**
Pentru coacere și frigere sau ca tavă pentru grăsimi.
- **Ghidaje telescopice**
Pentru rafturi și tăvi.

Înainte de prima utilizare

- ⚠ **Avertizare** Consultați capitolele privind Siguranța.

Curățarea inițială

- Scoateți toate accesoriile și suporturile rafturilor detașabile (dacă este cazul).

- Curățați aparatul înainte de prima utilizare.

Important Consultați capitolul "Îngrijirea și curățarea".

Reglarea orei

- i** Trebuie să setați ora înainte de a pune în funcțiune cuptorul.

Când conectați aparatul la sursa de electricitate sau după o pană de curent, indicatorul pentru Timp se aprinde intermitent. Pentru a seta ora corectă apăsați butoanele + sau -.



După aproximativ cinci secunde, indicatorul pentru oră încetează aprinderea intermitentă, iar afișajul indică timpul setat.

Utilizarea zilnică



- !** **Avertizare** Consultați capitolele privind Siguranța.

Pentru a utiliza aparatul, apăsați butonul. Butonul iese în afară.

Activarea și dezactivarea aparatului

1. Pentru a selecta o funcție rotiți butonul corespunzător. Indicatorul de alimentare se aprinde atunci când aparatul funcționează.



Funcțiile cuptorului

Funcția cuptorului	Aplicație
 Poziția Oprit	Aparatul este oprit.
	Pentru a activa becul cuptorului fără nici o funcție de gătit.

- i** Pentru modificarea orei apăsați în mod repetat  până când indicatorul pentru Timp se aprinde intermitent. Funcția Durata \rightarrow sau Sfârșit \rightarrow trebuie setate simultan.

Preîncălzirea

Preîncălziți aparatul gol pentru a arde grăsimile rămase.

1. Setati funcția  și temperatura maximă.
2. Lăsați aparatul să funcționeze timp de o oră.
3. Setati funcția  și temperatura maximă.
4. Lăsați aparatul să funcționeze timp de zece minute.
5. Setati funcția  și temperatura maximă.
6. Lăsați aparatul să funcționeze timp de zece minute.

Accesoriile pot deveni mai fierbinți decât de obicei. Aparatul poate emite un miros și fum. Acest lucru este normal. Aerisiți bine încăperea.

2. Pentru a selecta o temperatură rotiți butonul corespunzător. Când temperatura aparatului crește, se aprinde indicatorul de temperatură.
3. Pentru a dezactiva aparatul, rotiți butonul pentru funcțiile cuptorului și butonul pentru temperatură în poziția Oprit.

Funcția cuptorului		Aplicație
	Gatire convențională :Incalzire de sus + jos	Pentru a coace și a prăji pe un singur nivel al cuptorului. Elementele de încălzire aflate sus și jos funcționează în același timp.
	Incalzire de jos	Pentru a coace prăjituri cu bază crocantă sau tare. Funcționează doar elementul de încălzire de jos.
	Grill (gratar)	Pentru frigerea la grătar a alimentelor plate în cantități mici în mijlocul raftului. Pentru a face pâine prăjită.
	Grill rapid	Pentru frigerea la grătar a alimentelor plate în cantități mari. Pentru a face pâine prăjită. Funcționează tot grătarul.
	Setarea pentru Pizza	Pentru a face pizza, quiche sau plăcintă. Grătarul și elementul inferior furnizează căldură directă și ventilatorul asigură circulația aerului fierbinte pentru a găti garniturile pentru pizza sau umplutura din plăcintă.
	Gatire prin Convecție cu Aer cald	Pentru a frige sau coace alimente cu aceeași temperatură de gătire, pe mai multe rafturi, fără transfer de aromă.
	Decongelare	Pentru a dezgheța alimentele congelate. Butonul pentru temperatură trebuie să fie în poziția oprit.

Funcțiile ceasului

Dispozitiv de programare electronic

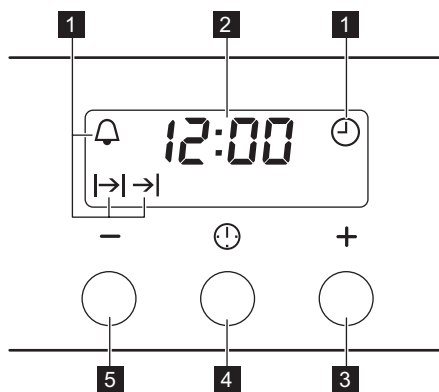

- 1** Indicatoarele funcției
- 2** Indicator timp
- 3** Buton +
- 4** Buton selectare
- 5** Buton -

Funcțiile ceasului		Aplicație
	Timpul	Pentru a seta, modifica sau verifica timpul.
	Cronometru	Pentru a seta timpul de numărătoare inversă. Această funcție nu are nici o influență asupra funcționării cuptorului.
	Durata	Pentru a seta cât timp trebuie să funcționeze aparatul.
	Sfârșit	Pentru a seta ora când aparatul trebuie dezactivat.

- i** Puteți folosi simultan Durata I→ și Sfârșit → pentru a seta timpul când aparatul trebuie activat și, după aceea, dezactivat. Setati mai întâi Durata I→, după aceea Sfârșit →.

Setarea funcțiilor ceasului

1. Pentru Durata I→ și Sfârșit →, setați o funcție și temperatura. Acest lucru nu este necesar pentru Cronometru ⏰.
2. Apăsăți repetat butonul Selectare până când indicatorul funcției corespunzătoare a ceasului se aprinde intermitent.



3. Apăsăți + sau - pentru a seta timpul pentru funcția necesară a ceasului.

Utilizarea accesoriilor

- ⚠ Avertizare** Consultați capitolele privind Siguranța.

Ghidaje telescopice

Important Păstrați instrucțiunile de instalare de la ghidajele telescopice pentru utilizarea lor ulterioară.

Cu ajutorul ghidajelor telescopice puteți monta sau scoate rafturile cu ușurință.

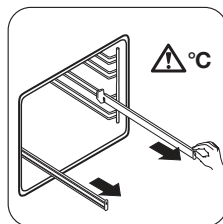

- 1** Trageți complet în afară ghidajele telescopice din stânga și dreapta.

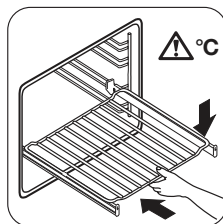

- 2** Puneți grătarul pe ghidajele telescopice, apoi împingeți-l cu atenție în interiorul aparatului.

Înainte de a închide ușa cuptorului, verificați dacă ați împins ghidajele telescopice complet în aparat.

- ⚠ Atenție** Nu curățați ghidajele telescopice în mașina de spălat vase. Nu lubrifiați ghidajele telescopice.

Afișajul prezintă indicatorul pentru funcția ceasului pe care ați setat-o. După încheierea perioadei de timp setate, indicatorul funcției se aprinde intermitent și este emis un semnal sonor timp de două minute.

- i** În cazul funcțiilor Durata I→ și Sfârșit →, aparatul este dezactivat automat.

4. Pentru a opri semnalul, apăsați un buton.
5. Rotiți butonul pentru funcțiile cuptorului și butonul pentru temperatură în poziția oprit.

Anularea funcțiilor ceasului

1. Apăsăți repetat butonul Selectare până când indicatorul corespunzător funcției dorite se aprinde intermitent.
2. Țineți apăsat butonul -. După câteva secunde simbolul funcției ceasului dispare.

Funcții suplimentare

Suflantă cu aer rece

Când aparatul funcționează, suflanta cu aer rece pornește automat pentru a menține reci suprafețele aparatului. Dacă opriți aparatul, suflanta cu aer rece continuă să funcționeze până când temperatura din aparat scade și aparatul se răcește.

Termostatul de siguranță

Funcționarea incorectă a aparatului sau componentele defecte pot să cauzeze su-

praîncălzirea periculoasă. Pentru a preveni acest lucru, cuptorul are un termostat de siguranță care întrerupe alimentarea cu curent. În momentul în care temperatura scade, cuptorul se activează din nou în mod automat.

Sfaturi utile

- Aparatul are cinci niveluri pentru rafturi. Numărați nivelurile rafturilor din partea de jos a podelei aparatului.
- Aparatul are un sistem special care produce o circulație naturală a aerului și o recirculare constantă a aburului. Cu acest sistem puteți găti într-un mediu cu aburi și puteți păstra preparatele moi în interior și crocante la exterior. Reduce la minimum durata de gătire și consumul de energie.
- Umezeala poate produce condens în aparat sau pe panourile de sticlă ale ușii. Acest lucru este normal. Utilizatorul trebuie să se îndepărteze întotdeauna de aparat atunci când deschide ușa aparatului pe durata gătirii. Pentru a reduce condensul, lăsați aparatul să funcționeze timp de 10 minute înainte de gătire.
- Curățați umezeala rămasă după fiecare utilizare a aparatului.
- Nu puneți obiecte direct pe podeaua aparatului și nu puneți folie din aluminiu pe componente atunci când gătiți. În caz contrar este posibilă modificarea rezultatelor obținute și se poate cauza deteriorarea stratului de email.

Coacerea prăjiturilor

- Nu deschideți ușa cuptorului înainte ca 3/4 din durata de coacere să fi trecut.

- Dacă utilizați două tăvi de coacere în același timp, lăsați un nivel liber între ele.

Gătirea cărnii și a peștelui

- Utilizați o cratiță adâncă pentru alimentele foarte grase pentru a evita pătarea permanentă a cuptorului.
- Lăsați carnea aproximativ 15 minute înainte de a o tăia, astfel încât sucul să nu se prelingă afară.
- Pentru a împiedica formarea de prea mult fum în cuptor pe durata frigerii, se recomandă adăugarea de puțină apă în cratița adâncă. Pentru a preveni condensarea fumului, adăugați apă de fiecare dată după ce se evaporă.

Durate de gătit

Duratele de gătit depind de tipul de alimente, de consistența și volumul lor.

La început, monitorizați performanța când gătiți. Găsiți cele mai bune setări (setarea căldurii, durata de gătit, etc.) pentru vasele, rețetele și cantitățile dvs. când utilizați acest aparat.

Tabele pentru coacere și frigere

PRĂJITURI

TIP DE MÂNCARE	Caldura de sus + jos		Aer cald		Durată de gătire [min]	Observații
	Nivel raft	Temp [°C]	Nivel raft	Temp [°C]		
Rețete cu compoziție bătută cu telul	2	170	3 (2 și 4)	160	45 - 60	Într-o formă pentru prăjituri
Aluat fraged	2	170	3 (2 și 4)	160	20 - 30	Într-o formă pentru prăjituri
Prăjitură cu brânză și lapte bătut	1	170	2	165	60 - 80	Într-o formă pentru prăjituri de 26 cm
Prăjitură cu mere (plăcintă cu mere)	2	170	2 (stânga și dreapta)	160	80 - 100	În două forme pentru prăjituri de 20 cm pe un raft de sârmă ¹⁾
Strudel	3	175	2	150	60 - 80	Într-o tavă de coacere
Tartă cu gem	2	170	2 (stânga și dreapta)	165	30 - 40	Într-o formă pentru prăjituri de 26 cm
Pandispan	2	170	2	160	50 - 60	Într-o formă pentru prăjituri de 26 cm
Tort de crăciun/ tort bogat în fructe	2	160	2	150	90 - 120	Într-o formă pentru prăjituri de 20 cm ¹⁾
Prăjitură cu prune	1	175	2	160	50 - 60	Într-o tavă de pâine ¹⁾
Prăjituri mici - pe un nivel	3	170	3	140 - 150	20 - 30	Într-o tavă de coacere
Prăjituri mici - pe două niveluri	-	-	2 și 4	140 - 150	25 - 35	Într-o tavă de coacere
Prăjituri mici - pe trei niveluri	-	-	1, 3 și 5	140 - 150	30 - 45	Într-o tavă de coacere
Biscuiți / patiserie - pe un nivel	3	140	3	140 - 150	30 - 35	Într-o tavă de coacere
Biscuiți / patiserie - pe două niveluri	-	-	2 și 4	140 - 150	35 - 40	Într-o tavă de coacere
Biscuiți / patiserie - pe trei niveluri	-	-	1, 3 și 5	140 - 150	35 - 45	Într-o tavă de coacere
Bezele - pe un nivel	3	120	3	120	80 - 100	Într-o tavă de coacere

TIP DE MÂNCARE	Caldura de sus + jos		Aer cald		Durată de gătire [min]	Observații
	Nivel raft	Temp [°C]	Nivel raft	Temp [°C]		
Bezele - pe două niveluri	-	-	2 și 4	120	80 - 100	Într-o tavă de coacere ¹⁾
Chifle dulci	3	190	3	190	12 - 20	Într-o tavă de coacere ¹⁾
Eclere - pe un nivel	3	190	3	170	25 - 35	Într-o tavă de coacere
Eclere - pe două niveluri	-	-	2 și 4	170	35 - 45	Într-o tavă de coacere
Tarte	2	180	2	170	45 - 70	Într-o formă pentru prăjituri de 20 cm
Tort cu multe fructe	1	160	2	150	110 - 120	Într-o formă pentru prăjituri de 24 cm
Sandviș Victoria	1	170	2	160	50 - 60	Într-o formă pentru prăjituri de 20 cm

1) Preîncălziți timp de 10 minute.

PÂINE ȘI PIZZA

TIP DE MÂNCARE	Caldura de sus + jos		Aer cald		Durată de gătire [min]	Observații
	Nivel raft	Temp [°C]	Nivel raft	Temp [°C]		
Paine alba	1	190	1	190	60 - 70	1 - 2 bucăți, 500 g per bucată ¹⁾
Pâine de seară	1	190	1	180	30 - 45	Într-o tavă de pâine
Chifle	2	190	2 (2 și 4)	180	25 - 40	6 - 8 role într-o tavă de coacere ¹⁾
Pizza	1	230 - 250	1	230 - 250	10 - 20	Într-o tavă de coacere sau cratiță adâncă ¹⁾
Pateuri	3	200	3	190	10 - 20	Într-o tavă de coacere ¹⁾

1) Preîncălziți timp de 10 minute.

TARTE

TIP DE MÂNCARE	Caldura de sus + jos		Aer cald		Durată de gătire [min]	Observații
	Nivel raft	Temp [°C]	Nivel raft	Temp [°C]		
Tarte cu paste	2	200	2	180	40 - 50	Într-o formă
Tarte cu legume	2	200	2	175	45 - 60	Într-o formă

TIP DE MÂN-CARE	Caldura de sus + jos		Aer cald		Durată de gătire [min]	Observații
	Nivel raft	Temp [°C]	Nivel raft	Temp [°C]		
Tarte tip Quiche	1	180	1	180	50 - 60	Într-o formă ¹⁾
Lasagne	2	180 - 190	2	180 - 190	25 - 40	Într-o formă ¹⁾
Paste Cannelloni	2	180 - 190	2	180 - 190	25 - 40	Într-o formă ¹⁾

1) Preîncălziți timp de 10 minute.

CARNE

TIP DE MÂN-CARE	Caldura de sus + jos		Aer cald		Durată de gătire [min]	Observații
	Nivel raft	Temp [°C]	Nivel raft	Temp [°C]		
Vită	2	200	2	190	50 - 70	Pe un raft de sârmă
Porc	2	180	2	180	90 - 120	Pe un raft de sârmă
Vițel	2	190	2	175	90 - 120	Pe un raft de sârmă
Friptură de vită englezească, în sânge	2	210	2	200	50 - 60	Pe un raft de sârmă
Friptură de vită englezească, gătită mediu	2	210	2	200	60 - 70	Pe un raft de sârmă
Friptură de vită englezească, bine făcută	2	210	2	200	70 - 75	Pe un raft de sârmă
Ceafă de porc	2	180	2	170	120 - 150	Cu șorici
Picior de porc	2	180	2	160	100 - 120	2 bucăți
Miel	2	190	2	175	110 - 130	Pulpă
Pui	2	220	2	200	70 - 85	Întreg
Curcan	2	180	2	160	210 - 240	Întreg
Rata	2	175	2	220	120 - 150	Întreagă
Gasca	2	175	1	160	150 - 200	Întreagă
Iepure	2	190	2	175	60 - 80	Bucăți
Iepure de câmp	2	190	2	175	150 - 200	Bucăți
Fazan	2	190	2	175	90 - 120	Întreg

PEȘTE

TIP DE MÂNCARE	Caldura de sus + jos		Aer cald		Durată de gătire [min]	Observații
	Nivel raft	Temp [°C]	Nivel raft	Temp [°C]		
Păstrăv/Doradă	2	190	2	175	40 - 55	3 - 4 pești
Ton/Somon	2	190	2	175	35 - 60	4 - 6 fileuri

Grill

 Preîncălziți cuptorul timp de 10 minute, înainte de gătire.

TIP DE MÂNCARE	Cantitate		Grill		Durată de gătire [min]	
	Bucăți	[g]	Nivel raft	Temp [°C]	Pe o parte	Pe cealaltă parte
File bucăți	4	800	4	max.	12-15	12-14
Friptură de vită	4	600	4	max.	10-12	6-8
Cârnați	8	-	4	max.	12-15	10-12
Cotlet de porc	4	600	4	max.	12-16	12-14
Pui (tăiat în două)	2	1000	4	max.	30-35	25-30
Kebab	4	-	4	max.	10-15	10-12
Piept de pui	4	400	4	max.	12-15	12-14
Hamburger	6	600	4	max.	20-30	-
File de pește	4	400	4	max.	12-14	10-12
Sandviș cu pâine prăjită	4-6	-	4	max.	5-7	-
Pâine prăjită	4-6	-	4	max.	2-4	2-3

Decongelare

TIP DE MÂNCARE	[g]	Timp decongelare [minute]	Timp suplimentar de decongelare [minute]	Observații
Pui	1000	100 - 140	20 - 30	Puneți puiul pe platanul inferior întors, pe o farfurie mare. Întoarceți la jumătatea duratei de gătit.
Carne	1000	100 - 140	20 - 30	Întoarceți la jumătatea duratei de gătit.
Carne	500	90 - 120	20 - 30	Întoarceți la jumătatea duratei de gătit.
Păstrăv	150	25 - 35	10 - 15	-
Căpșuni	300	30 - 40	10 - 20	-
Unt	250	30 - 40	10 - 15	-

TIP DE MÂNCA-RE	[g]	Timp decon-gelare [minu-te]	Timp suplimentar de decongelare [minute]	Observații
Frișcă	2 x 200	80 - 100	10 - 15	Frișca se poate bate chiar dacă au mai rămas unele părți ușor înghețate.
Prăjitură	1400	60	60	-

Pastreaza cald - Incalzire jos

Fructe moi

CONSERVARE	Temperatură [°C]	Fierbere până la apari-ția bulelor de aer [min]	Se continuă gătitura la 100 °C [min]
Căpșune, afine, zmeură, agrișe coapte	160 – 170	35 – 45	–

Fructe cu sâmbure

CONSERVARE	Temperatură [°C]	Fierbere până la apari-ția bulelor de aer [min]	Se continuă gătitura la 100 °C [min]
Pere, gutui, prune	160 – 170	35 – 45	10 – 15

Legume

CONSERVARE	Temperatură [°C]	Fierbere până la apari-ția bulelor de aer [min]	Se continuă gătitura la 100 °C [min]
Morcovi ¹⁾	160 – 170	50 – 60	5 – 10
Castraveți	160 – 170	50 – 60	–
Murături asortate	160 – 170	50 – 60	5 – 10
Gulie, mazăre, sparanghel	160 – 170	50 – 60	15 – 20

1) După dezactivarea aparatului lăsați alimentele conservate în cuptor.

Uscare - Aer cald

Acoperiți rafturile cuptorului cu foi de copt.

LEGUME

TIP DE MÂNCA-RE	Nivel raft		Temperatură [°C]	Timp [ore]
	1 nivel	2 niveluri		
Fasole	3	1/4	60 - 70	6 - 8
Ardei	3	1/4	60 - 70	5 - 6
Legume pentru supă	3	1/4	60 - 70	5 - 6
Ciuperci	3	1/4	50 - 60	6 - 8

TIP DE MÂNCĂ-RE	Nivel raft		Temperatură [°C]	Timp [ore]
	1 nivel	2 niveluri		
Ierburi	3	1/4	40 - 50	2 - 3

FRUCT

TIP DE MÂNCĂ-RE	Nivel raft		Temperatură [°C]	Timp [ore]
	1 nivel	2 niveluri		
Prune	3	1/4	60 - 70	8 - 10
Caise	3	1/4	60 - 70	8 - 10
Felii de măr	3	1/4	60 - 70	6 - 8
Pere	3	1/4	60 - 70	6 - 9

Îngrijirea și curățarea

 **Avertizare** Consultați capitolele privind Siguranța.

- Curățați partea din față a cuptorului cu o cârpă moale, apă caldă și agent de curățare.
- Utilizați un agent de curățare obișnuit pentru a curăța suprafețele metalice.
- Curățați interiorul cuptorului după fiecare utilizare. Astfel, puteți îndepărta murdăria mai ușor și aceasta nu se mai arde.
- Curățați murdăria rezistentă cu produs special de curățat cuptorul.
- Curățați toate accesoriile cuptorului după fiecare utilizare și uscați-le. Folosiți o lavetă moale cu apă caldă și un agent de curățare.
- Dacă aveți accesorii anti-aderente, nu le curățați utilizând agenți agresivi, obiecte cu margini ascuțite sau în mașina de spălat vase. Stratul anti-aderent poate fi distrus.

 **Pentru modelele din inox sau aluminiu:**

Curățați ușa cuptorului numai cu un burete ud. Uscați-o cu o lavetă moale. A nu se folosi bureți din sârmă, acizi sau produse abrazive, deoarece acestea pot deteriora suprafața cuptorului. Curățați panoul de comandă al cuptorului cu aceeași precauție.

Curățarea garniturii ușii

- Verificați la intervale regulate garnitura ușii. Garnitura ușii se află în jurul cadrului cavității cuptorului. Nu utilizați aparatul dacă garnitura ușii este deteriorată. Contactați centrul de service.
- Pentru a curăța garnitura ușii consultați informațiile generale despre curățenie.

Suporturile detașabile ale raftului și panourile catalitice

Pentru a curăța cuptorul, scoateți suporturile pentru raft și panourile catalitice.

 **Avertizare** Aveți grijă când scoateți suporturile pentru raft. Panourile catalitice nu sunt fixate de pereții cuptorului și pot cădea când suporturile pentru raft sunt scoase.

 **Avertizare** Înainte de a efectua operațiile de întreținere, verificați dacă cuptorul este rece. Pericol de arsuri.

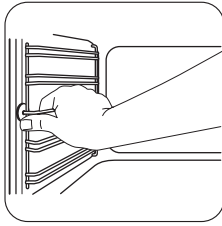

1 Trageți partea din față a suportului grătarelor afară din peretele lateral. Cu cealaltă mână țineți pe loc capătul din spate al suportului pentru raft și al panoului catalitic.

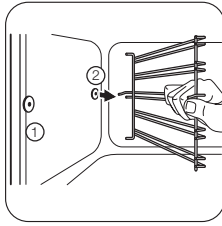

2 Trageți partea din spate a suportului pentru raft pentru a o îndepărta de peretele lateral și scoateți-o în afară.

Instalarea suporturilor pentru rafturi

Instalați suporturile pentru rafturi în ordine inversă.

i Capetele rotunde ale suporturilor pentru rafturi trebuie îndreptate spre înainte.

Pereții catalitici

Pereții cu email catalitic se curăță singuri. Aceștia absorb grăsimea care se colectează pe pereți în timpul funcționării cuptorului.

Pentru a ajuta procesul de auto-curățare:

1. Activați becul cuptorului.
2. Scoateți accesoriile din aparat.
3. Curățați podeaua cuptorului cu apă caldă și soluție de spălare, după care o uscați.
4. Setați funcția  și temperatura maximă.
5. Lăsați aparatul gol să funcționeze timp de o oră.
6. După ce aparatul este rece, curățați-l cu un burete moale și umed.

! **Avertizare** Nu curățați suprafața catalitică cu spray-uri pentru cuptor, agenți de curățare abrazivi, săpun sau alți agenți de curățare. Există riscul deteriorării suprafeței catalitice.

! **Avertizare** Nu lăsați copiii să se apropie de aparat atunci când curățați cuptorul la

temperatură înaltă. Suprafața cuptorului devine foarte fierbinte și există risc de arsuri.

i Decolorarea suprafeței catalitice nu are niciun efect asupra proprietăților de auto-curățare.

Tavanul cuptorului

Pentru curățarea tavanului cuptorului puteți scoate grătarul.

! **Avertizare** Dezactivați aparatul înainte de a scoate grătarul. Verificați dacă aparatul s-a răcit. Pericol de arsuri.

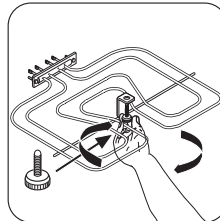

1 Scoateți șurubul care susține grătarul. Pentru prima dată, utilizați o șurubelniță.

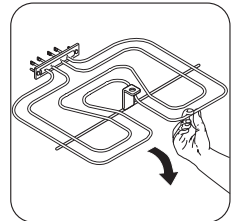

2 Trageți cu atenție grătarul în jos. Tavanul cuptorului este pregătit pentru curățare.

Curățați tavanul cuptorului cu o lavetă moale și amestec de apă caldă cu agent de curățare și lăsați-l să se usuce.

Montarea grătarului

Instalați grătarul în ordine inversă.

! **Avertizare** Verificați dacă grătarul este instalat corect și nu cade.

Bec cuptor

! **Avertizare** Aveți grijă când schimbați becul cuptorului. Există pericol de electrocutare.

Înainte de a schimba becul cuptorului:

- Dezactivați cuptorul.
- Decuplați siguranțele din tablou sau dezactivați întrerupătorul.

i Puneți o cârpă pe fundul cuptorului pentru a preveni deteriorarea becului cuptorului și a capacului de sticlă. Întotdeauna țineți becul halogen cu ajutorul unei cârpe pentru a preveni arderea reziduurilor de grăsime pe bec.

1. Rotiți capacul de sticlă la stânga și scoateți-l.
2. Curățați capacul de sticlă.
3. Înlocuiți becul cuptorului cu altul corespunzător, rezistent la o temperatură de 300 °C.
Utilizați același tip de bec de cuptor.
4. Instalați capacul de sticlă.

Curățarea ușii cuptorului

Ușa cuptorului este prevăzută cu două panouri de sticlă. Puteți să scoateți ușa cuptorului și panoul intern de sticlă pentru a le curăța.

i Ușa cuptorului se poate închide dacă încercați să scoateți panoul intern de sticlă înainte de a scoate ușa cuptorului.

! **Atenție** Nu utilizați aparatul fără panourile de sticlă.

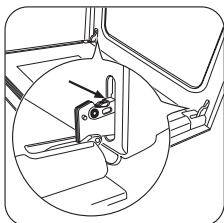

1 Deschideți complet ușa și apucați de cele două balamale ale ușii.

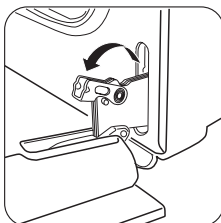

2 Ridicați și rotiți pârghiile de pe cele două balamale.

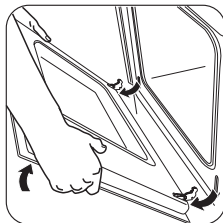

3 Închideți ușa cuptorului până la prima poziție de deschidere (jumătate). Apoi trageți spre înainte și scoateți ușa din locaș.

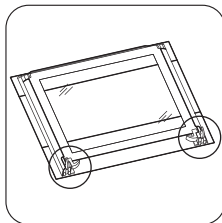

4 Puneți ușa pe o lavetă moale, pe o suprafață stabilă.

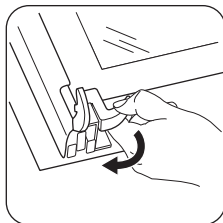

5 Pentru a scoate panoul intern de sticlă eliberați sistemul de blocare.

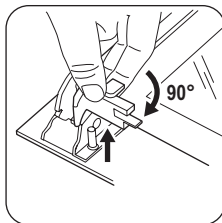

6 Rotiți cele două dispozitive de fixare la 90° și scoateți-le din locașurile lor.

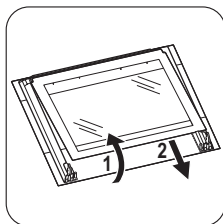

7 Ridicați cu atenție panoul de sticlă (pasul 1) și scoateți-l (pasul 2).

Curățați panoul de sticlă cu apă caldă și săpun. Uscați cu grijă panoul de sticlă.

Instalarea ușii cuptorului și a panoului de sticlă

După terminarea procedurii de curățare, remontați panoul de sticlă și ușa cuptorului. Faceți pașii de mai sus în ordine inversă.

Zona serigrafiată trebuie îndreptată cu fața spre partea interioară a ușii. După instalare, asigurați-vă că suprafața cadrului panoului de sticlă din zonele serigrafiate nu prezintă asperități la atingere.

Asigurați-vă că ați montat panoul intern de sticlă în poziția corectă. Consultați imaginea.

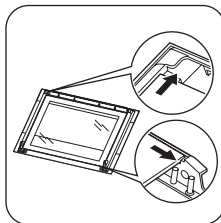

Ce trebuie făcut dacă...

⚠ Avertizare Consultați capitolele privind Siguranța.

Problemă	Cauză posibilă	Soluție
Cuptorul nu se încălzește.	Aparatul este dezactivat.	Activați aparatul.
Cuptorul nu se încălzește.	Ceasul nu este setat.	Setați ceasul.
Cuptorul nu se încălzește.	Nu au fost efectuate setările necesare.	Verificați dacă setările sunt corecte.
Cuptorul nu se încălzește.	Siguranța din tabloul de siguranțe este decuplată.	Verificați siguranța. Dacă siguranța se declanșează de mai multe ori, contactați un electrician calificat.
Becul cuptorului nu funcționează.	Becul cuptorului este defect.	Înlocuiți becul cuptorului.
Afișajul indică 12.00 .	Alimentarea a fost întreruptă.	Setați ceasul.
Aburul și condensul se așează pe alimente și în interiorul cuptorului.	Ați lăsat vasul cu mâncare prea mult timp în cuptor.	Nu lăsați vasele cu mâncare în cuptor mai mult de 15-20 minute după terminarea gătitului.

Dacă nu puteți găsi singur o soluție la problemă, contactați dealerul sau centrul de service.

Datele necesare centrului de service se găsesc pe plăcuța cu date tehnice. Aceasta

este amplasată pe cadrul frontal din interiorul aparatului.

Vă recomandăm să notați datele aici:

Model (MOD.)

Numărul produsului (PNC)

Numărul de serie (S.N.)

Instalarea

⚠ Avertizare Consultați capitolele privind Siguranța.

Încorporarea în mobilier

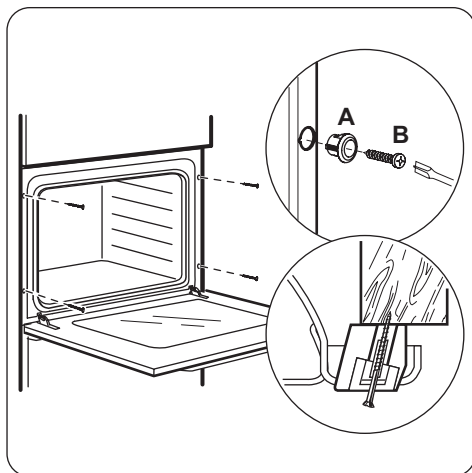
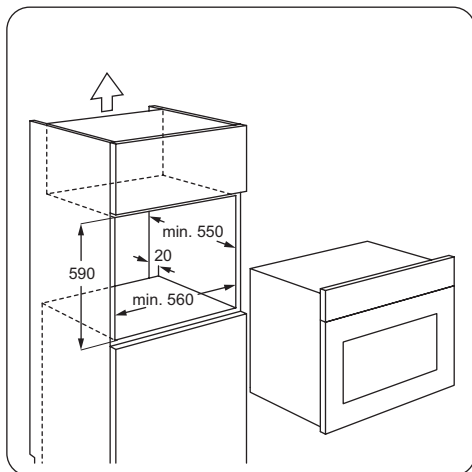
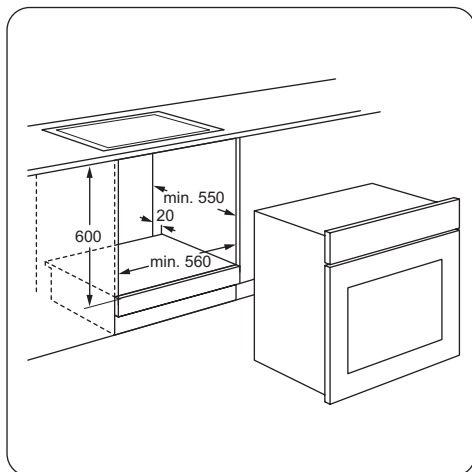
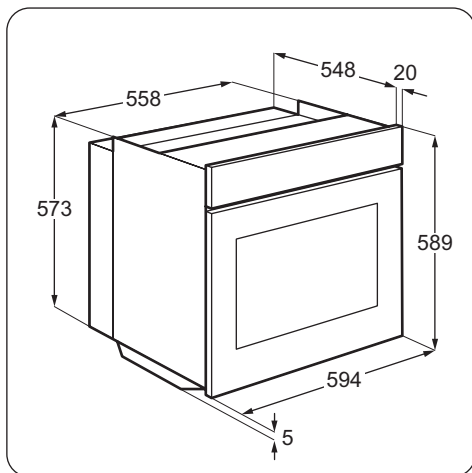

Conectarea la alimentarea electrică

! **Avertizare** Conectarea electrică trebuie efectuată numai de către o persoană calificată.

i Producătorul nu este responsabil dacă nu respectați măsurile de siguranță descrise în capitolul „Informații privind siguranța”.

Acest aparat este livrat cu fișă și cablu de conectare electrică.

Cablu

Tipurile de cabluri adecvate pentru instalare sau înlocuire: H07 RN-F, H05 RN-F, H05

RRF, H05 VV-F, H05 V2V2-F (T90), H05 BB-F.

Pentru secțiunea cablului consultați puterea totală consumată (de pe plăcuța cu date tehnice) și tabelul:

Putere totală absorbită	Secțiunea cablului
maxim 1380 W	3 x 0,75 mm ²
maxim 2300 W	3 x 1 mm ²

Putere totală absorbită	Secțiunea cablului
maxim 3680 W	3 x 1,5 mm ²

Cablul de masă (cablul verde/galben) va fi cu 2 cm mai lung decât cele de fază și de nul (cablurile albastru și maro).



Protejarea mediului înconjurător

Simbolul  e pe produs sau de pe ambalaj indică faptul că produsul nu trebuie aruncat împreună cu gunoiul menajer. Trebuie predat la punctul de colectare corespunzător pentru reciclarea echipamentelor electrice și electronice. Asigurându-vă că ați eliminat în mod corect produsul, ajutați la evitarea potențialelor consecințe negative pentru mediul înconjurător și pentru sănătatea persoanelor, consecințe care ar putea deriva din aruncarea necorespunzătoare a acestui

produs. Pentru mai multe informații detaliate despre reciclarea acestui produs, vă rugăm să contactați biroul local, serviciul pentru eliminarea deșeurilor sau magazinul de la care l-ați achiziționat.



Materialele de ambalare
Materialele de ambalare sunt ecologice și reciclabile. Componentele din plastic sunt marcate cu abrevieri internaționale precum PE, PS, etc. Aruncați ambalajele în containerele corespunzătoare din locurile amenajate special pentru colectarea deșeurilor.

Зміст

Інформація з техніки безпеки	21	Додаткові функції	29
Інструкції з техніки безпеки	22	Корисні поради	29
Опис виробу	25	Догляд та чистка	36
Перед першим користуванням	25	Що робити, коли ...	39
Щоденне користування	26	Установка	40
Функції годинника	27	Охорона довкілля	41
Використання приладдя	28		

Може змінитися без оповіщення.

Інформація з техніки безпеки

Перед установкою та експлуатацією приладу слід уважно прочитати інструкцію користувача. Виробник не несе відповідальності за пошкодження, що виникли через неправильне встановлення або експлуатацію. Інструкції з користування приладом слід зберігати з метою користування в майбутньому.

Безпека дітей і вразливих осіб

⚠ Попередження! Існує ризик задушення, ушкоджень чи втрати працездатності.

- Цей прилад можуть використовувати діти віком від 8 років та особи з обмеженими фізичними, сенсорними чи розумовими здібностями або недостатнім досвідом і знаннями, якщо такі особи перебувають під наглядом відповідальної за їх безпеку людини.
- Не дозволяйте дітям гратися з приладом.
- Пакувальні матеріали слід тримати в недоступному для дітей місці.
- Не допускайте дітей та домашніх тварин до приладу під час його роботи чи охолодження. Доступні частини гарячі.
- Якщо прилад оснащено захистом від доступу дітей, рекомендується його увімкнути.
- Не можна доручати чищення або технічне обслуговування дітям без відповідного нагляду.

Загальні правила безпеки

- Під час роботи прилад нагрівається. Не торкайтеся до нагрівальних елементів приладу. Завжди користуйтеся кухонними рукавицями, коли витягаєте і вставляєте приладдя чи деко.
- Не використовуйте пароочисник для чищення приладу.
- Вимикайте прилад, перш ніж виконувати технічне обслуговування.
- Не використовуйте для чищення скляної поверхні дверцят жорсткі абразивні засоби та металеві шкребки, оскільки це може призвести до появи на склі тріщин.
- Щоб зняти опорну рейку, спочатку потягніть передню, а потім задню частину опорної рейки від бічної стінки. Для вставлення опорної рейки виконайте наведену вище процедуру у зворотній послідовності.

Інструкції з техніки безпеки

Установка

 **Попередження!** Встановлювати цей пристрій повинен лише кваліфікований фахівець.

- Повністю зніміть упаковку.
- Не встановлюйте і не використовуйте пошкоджений прилад.
- Дотримуйтеся інструкцій з установки, що входять у комплект разом із приладом.
- Прилад важкий, тому будьте обережні, пересуваючи його. Обов'язково одягайте захисні рукавички.
- Не тягніть прилад за ручку.
- Дотримуйтеся вимог щодо мінімальної відстані до інших приладів чи предметів.
- Переконайтеся, що конструкції, під якими і біля яких встановлено прилад, є стійкими і безпечними.
- Висота сторін приладів або інших об'єктів, біля яких стоїть прилад, повинна відповідати висоті сторін приладу.

Підключення до електромережі

 **Попередження!** Існує небезпека пожежі й ураження електричним струмом.

- Всі роботи з підключення до електромережі мають виконуватися кваліфікованим електриком.
- Прилад має бути заземлений.
- Переконайтеся, що електричні параметри на табличці з технічними даними відповідають параметрам електромережі. У разі невідповідності слід звернутися до електрика.
- Завжди користуйтеся правильно встановленою протиударною розеткою.
- Не використовуйте розгалужувачі, перехідники й подовжувачі.
- Під час встановлення приладу пильнуйте, щоб не пошкодити кабель живлення і штепсель. Для заміни пошкодженого ка-

білю слід звернутися до сервісного центру або до електрика.

- Пильуйте, щоб кабель живлення не торкався дверцят приладу, особливо коли дверцята гарячі.
- Елементи захисту від ураження електричним струмом та ізоляція мають бути зафіксовані так, аби їх не можна було зняти без спеціального інструмента.
- Вставляйте штепсельну вилку у розетку електроживлення лише після закінчення установки. Переконайтесь, що після установки є вільний доступ до розетки електроживлення.
- Не вставляйте вилку в розетку, яка хитається.
- Не тягніть за кабель живлення, щоб відключити прилад від електромережі. Тягніть тільки за штепсельну вилку.
- Використовуйте лише належні ізолюючі пристрої, а саме: лінійні роз'єднувачі, запобіжники (гвинтові запобіжники слід викрутити з патрона), реле захисту від замикання на землю і контактори.
- Електричне підключення повинно передбачати наявність ізолюючого пристрою для повного відключення від електромережі. Зазор між контактами ізолюючого пристрою має становити не менше 3 мм.

Користування

 **Попередження!** Існує небезпека травмування, опіків, ураження електричним струмом та вибуху.

- Цей прилад призначений для використання в побуті.
- Не змінюйте технічні характеристики приладу.
- Переконайтесь, що вентиляційні отвори не заблоковані.
- Не залишайте прилад без нагляду під час користування ним.
- Вимикайте прилад після кожного використання.

- Будьте обережні, відчиняючи дверцята приладу в процесі роботи. Можливий вихід гарячого повітря.
- Під час роботи з приладом руки не повинні бути мокрими або вологими. Не користуйтеся приладом, якщо він контактує з водою.
- Не тисніть на відчинені дверцята.
- Не використовуйте прилад як робочу поверхню та для зберігання речей.
- Дверцята на працюючому приладі мають бути завжди зачиненими.
- Обережно відчиняйте дверцята приладу. Використання інгредієнтів із вмістом спирту може спричинити утворення суміші спирту й повітря.
- Відчиняючи дверцята, пильуйте, щоб поряд із приладом не було джерел утворення іскор та відкритого вогню.
- Не кладіть займисті речовини чи предмети, змочені в займистих речовинах, усередину приладу, поряд із ним або на ньому.

 **Попередження!** Існує ризик пошкодження приладу.

- Щоб уникнути пошкодження і знебарвлення емалі:
 - не ставте посуд або інші предмети прямо на дно приладу;
 - не кладіть алюмінієву фольгу безпосередньо на дно приладу;
 - не ставте воду прямо в гарячий прилад;
 - після приготування не залишайте в приладі страви і продукти з високим вмістом вологи;
 - будьте обережні, знімаючи або встановлюючи приладдя.
- Знебарвлення емалі не впливає на робочі якості приладу. Це не є дефектом із точки зору закону про гарантійні зобов'язання.
- Для випікання тістечок із великим вмістом вологи слід використовувати глибоку жаровню. Сік, який виділяється з

фруктів, може залишати стійкі плями на емалевому покритті.

Догляд та чистка

 **Попередження!** Існує ризик отримання травм, пожежі або пошкодження приладу.

- Перш ніж виконувати технічне обслуговування, вимкніть прилад і вийміть вилку з розетки.
- Дайте приладу охолонути. Є ризик, що скляні панелі можуть тріснути.
- У разі пошкодження скляних панелей їх слід одразу замінити. Зверніться у сервісний центр.
- Будьте обережні, знімаючи дверцята з приладу. Дверцята важкі!
- Регулярно очищуйте прилад, щоб запобігти погіршенню матеріалу поверхні.
- Жир або їжа, що залишаються у приладі, можуть стати причиною пожежі.
- Протріть прилад вологою м'якою ганчіркою. Застосовуйте лише нейтральні миючі засоби. Не застосовуйте абразивні засоби, абразивні серветки, розчинники або металеві предмети.
- Якщо ви користуєтеся аерозолями для чищення духових шаф, обов'язково дотримуйтеся інструкцій, наведених на упаковці.
- Не очищуйте каталітичну емаль (якщо застосовується) жодними миючими засобами.

Внутрішнє освітлення

- Електрична або галогенова лампочка, що використовується в цьому приладі, призначена лише для побутових приладів. Не використовуйте її для освітлення оселі.

 **Попередження!** Існує небезпека ураження електричним струмом!

- Перед заміною лампочки відключити прилад від електроживлення.
- Використовуйте лише лампочки з такими ж технічними характеристиками.

Утилізація

 **Попередження!** Існує небезпека травмування або задушення.

- Відключіть прилад від електромережі.
- Відріжте кабель живлення і викиньте його.
- Зніміть дверний замок, щоб уникнути загибання дітей і домашніх тварин у приладі.

Цей продукт по змісту небезпечних речовин відповідає вимогам Технічного регламенту обмеження використання деяких небезпечних речовин в електричному та електронному обладнанні (постанова Кабінету Міністрів України №1057 від 3 грудня 2008р.)

Опис виробу

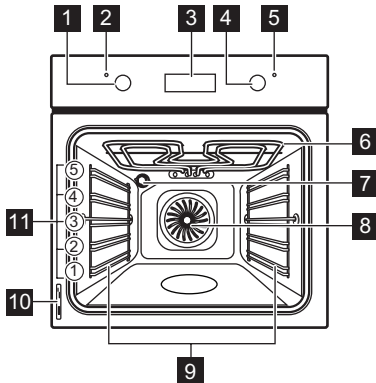

- 1** Перемикач функцій духової шафи
- 2** Індикатор живлення
- 3** Електронний програматор
- 4** Перемикач температури
- 5** Індикатор температури

- 6** Гриль
- 7** Лампочка духової шафи
- 8** Вентилятор
- 9** Опорна рейка, знімна
- 10** Табличка з технічними даними
- 11** Рівні розташування полицок

Приладдя духовки

- **Комбінована решітка**
Для розміщення посуду і форм для випічки, а також для смаження.
- **Алюмінієве деко для випікання**
Для випікання пирогів і печива.
- **Деко для смаження / деко для гриля**
Для випікання і смаження чи для збирання жиру.
- **Телескопічні рейки**
Для полицок і дек.

Перед першим користуванням

⚠ Попередження! Див. розділи з інформацією щодо техніки безпеки.

Перше чищення приладу

- Вийміть усе приладдя і знімні опорні рейки (за наявності).
- Перед першим користуванням почистіть прилад.

Важливо! Див. розділ «Догляд та чистка».

Встановлення часу

- i** Перш ніж користуватися духовою шафою, потрібно встановити час доби.

При підключенні приладу до електромережі чи після припинення подачі електроенергії індикатор часу доби починає блимати. Користуйтеся кнопками + і -, щоб встановити час.





Приблизно через п'ять секунд блимання припиниться, а на дисплеї відобразиться встановлений час доби.

- i** Щоб змінити час, натискайте ⌚, поки блимає індикатор часу доби. Не слід одночасно наструювати функцію «Тривалість» |→| або «Завершення» →|.

Попереднє прогрівання

Попередньо прогрійте прилад, щоб випалились залишки змащувальних матеріалів.

1. Встановіть функцію  і максимальну температуру.
2. Дайте приладу попрацювати одну годину.
3. Встановіть функцію  і максимальну температуру.
4. Дайте приладу попрацювати десять хвилин.
5. Встановіть функцію  і максимальну температуру.

6. Дайте приладу попрацювати десять хвилин.

Приладдя може нагрітися до вищої температури, ніж звичайно. У приладі може з'явитися запах та дим. Це нормальне явище. Подбайте про достатнє провітрювання.

Щоденне користування

 **Попередження!** Див. розділи з інформацією щодо техніки безпеки.

Щоб скористатися приладом, натисніть ручку керування. Ручка керування висувається.



Увімкнення й вимкнення приладу

1. Поверніть перемикач функцій духовки на потрібну функцію.
Коли прилад працює, світиться індикатор живлення.

2. Встановіть потрібну температуру за допомогою перемикача температури.
Коли температура у приладі збільшується, починає світитися індикатор температури.
3. Щоб вимкнути прилад, поверніть перемикач функцій духовки та перемикач температури в положення «вимкнено».

Функції духовки

Функція духовки	Застосування
 Положення «Вимкнено»	Прилад вимкнено.
 Підсвітка	Лише увімкнення лампочки духовки. Не є функцією готування.
 Традиційне приготування	Смаження й випікання на одному рівні духової шафи. Одночасно працюють верхній і нижній нагрівальні елементи.
 Нижній нагрів	Для випікання кондитерських виробів із хрусткою або твердою основою. Працює тільки нижній нагрівальний елемент.
 Гриль	Для готування на грилі невеликої кількості страв або продуктів плоскої форми посередині полицки. Для приготування гринок.
 Великий гриль	Для готування на грилі великої кількості страв або продуктів плоскої форми. Для приготування гринок. Гриль вмикається повністю.
 Налаштування для піци	Для приготування піци, пирога чи пирога з начинкою. Гриль і нижній нагрівальний елемент генерують тепло, а вентилятор забезпечує циркуляцію гарячого повітря для приготування начинки для піци чи пирога.





Функція духовки		Застосування
	Вентилятор	Дозволяє одночасно смажити чи смажити й пекти страви, що готуються за однакової температури, на декількох полицках без змішування запахів.
	Розморожування	Для розморожування заморожених страв або продуктів. Перемикач температури має бути в положенні «вимкнено».

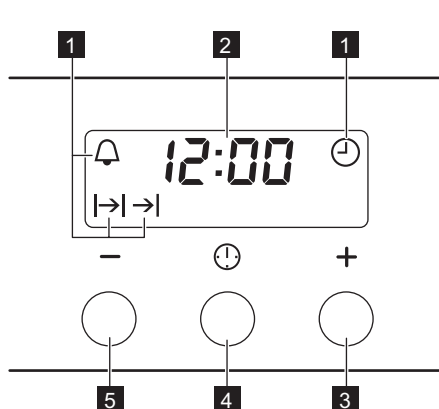



Функції годинника

Електронний програматор





- 1** Індикатори функцій
- 2** Індикатор часу
- 3** Кнопка +
- 4** Кнопка вибору
- 5** Кнопка -

Функція годинника		Застосування
	Час доби	Встановлення, зміна і перевірка часу доби.
	Таймер	Настройка часу зворотного відліку. Ця функція не впливає на роботу духової шафи.
	Тривалість	Встановлення тривалості роботи приладу.
	Завершення	Встановлення часу вимкнення приладу.

i Ви можете одночасно використовувати функції «Тривалість»  і «Завершення» , щоб встановити час увімкнення й вимкнення приладу. Спершу настройте функцію «Тривалість» , а потім «Завершення» .

Налаштування функцій годинника

- Для функцій «Тривалість»  і «Завершення»  необхідно встановити функцію духової шафи й температуру. Для

таймера зворотного відліку  цього робити не треба.

- Натискайте кнопку вибору, доки не загориться індикатор потрібної функції годинника.



3. Натискаючи + або -, встановіть час для потрібної функції годинника. На дисплеї відображається індикатор встановленої функції годинника. Після того як заданий час сплине, протягом двох хвилин блиматиме індикатор і лунатиме звуковий сигнал.

i Якщо встановлено функції «Тривалість» → і «Завершення» → і, прилад вимикається автоматично.

4. Для вимкнення звукового сигналу натисніть кнопку.
5. Поверніть перемикач функцій духової шафи та ручку термостата у положення «вимкнено».

Скасування функцій годинника

1. Натискайте кнопку вибору, доки не почне мигтати індикатор потрібної функції.
2. Натисніть і утримуйте кнопку -. Через декілька секунд функція годинника вимкнеться.

Використання приладдя

⚠ Попередження! Див. розділи з інформацією щодо техніки безпеки.

Телескопічні направляючі для дека

Важливо! Збережіть інструкції з монтажу телескопічних направляючих, щоб можна було переглянути їх у майбутньому.

Завдяки телескопічним направляючим легше вставляти та виймати полицки.

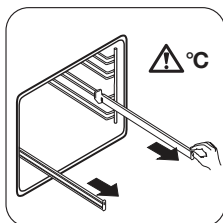

1 Витягніть праву та ліву телескопічну направляючу.

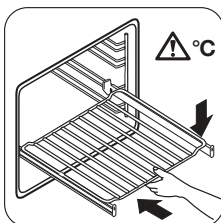

2 Розмістіть комбіновану решітку на телескопічних направляючих і обережно штовхніть їх у прилад.

Переконайтеся, що телескопічні направляючі повністю вставлено в прилад, перш ніж закривати дверцята духової шафи.

⚠ Обережно! Не дозволяється мити телескопічні направляючі в посудомийній машині. Не дозволяється змазувати телескопічні направляючі.

Додаткові функції

Охолоджувальний вентилятор

Під час роботи приладу вентилятор охолодження автоматично вмикається для підтримки поверхонь приладу прохолодними. Якщо вимкнути прилад, вентилятор продовжуватиме працювати, доки температура в приладі не спаде.

Запобіжний термостат

Неправильна робота приладу чи пошкоджені компоненти можуть спричинити небез-

печне перегрівання. Щоб запобігти цьому, духова шафа обладнана термостатом, який припиняє подачу живлення. Духова шафа вмикається автоматично, коли температура знизиться.

Корисні поради

- Прилад має п'ять рівнів для встановлення полицок. Нумерація рівнів починається з днища приладу.
- Прилад оснащений спеціальною системою, яка забезпечує циркуляцію повітря та постійну рециркуляцію пари. Завдяки цій системі можна готувати страви в середовищі, насиченому паром, щоб вони залишалися м'якими всередині і вкривалися хрусткою скоринкою ззовні. Крім того, час приготування та споживання електроенергії зменшуються до мінімуму.
- Всередині приладу або на скляній панелі дверцят може утворюватися конденсат. Це нормальне явище. Відкриваючи дверцята під час готування, тримайтеся подалі від приладу. Щоб зменшити конденсацію, попередньо прогрійте порожній прилад упродовж 10 хвилин.
- Витирайте вологу після кожного використання приладу.
- Не кладіть продукти безпосередньо на дно приладу і не розміщуйте на деталях приладу алюмінієву фольгу під час готування. Це може призвести до погіршення результатів випікання та пошкодити емалеве покриття.

Випікання пирогів/тортів

- Не відкривайте дверцята, поки не сплине 3/4 встановленого часу випікання.

- Якщо ви готуєте одночасно на двох деках, залишайте один рівень між ними порожнім.

Готування м'яса і риби

- Якщо страва дуже жирна, встановіть піддон, щоб уникнути утворення плям, які буде важко видалити.
- Після приготування зачекайте приблизно 15 хвилин, перш ніж розрізати м'ясо — так воно не втратить сік.
- Щоб уникнути утворення надмірної кількості диму в духовій шафі під час смаження, налейте у піддон трохи води. Щоб уникнути конденсації диму, завжди додавайте воду після того, як вона випарується.

Тривалість приготування

Тривалість приготування залежить від типу страви, її консистенції та кількості. На початку стежте за процесом приготування страв. Визначте найкращі параметри (температуру, тривалість готування тощо) для ваших рецептів страв, кількості, кухонного посуду.

ПИРОГИ

СТРАВА	Традиційне приготування		Вентилятор		Тривалість готування (хв.)	Примітки
	Рівень полочки	Темп. °С	Рівень полочки	Темп. °С		
Збиті суміші	2	170	3 (2 і 4)	160	45 - 60	У формі для випікання
Вироби з пісочного тіста	2	170	3 (2 і 4)	160	20 - 30	У формі для випікання
Пиріг з пахтою	1	170	2	165	60 - 80	У формі для випікання діаметром 26 см
Яблучний пиріг	2	170	2 (лівий і правий)	160	80 - 100	У двох формах для випікання діаметром 20 см на комбінованій решітці ¹⁾
Штрудель	3	175	2	150	60 - 80	На деці для випікання
Пиріг з варенням	2	170	2 (лівий і правий)	165	30 - 40	У формі для випікання діаметром 26 см
Бісквіт	2	170	2	160	50 - 60	У формі для випікання діаметром 26 см
Різдвяний кекс/пиріг із соковитими фруктами	2	160	2	150	90 - 120	У формі для випікання діаметром 20 см ¹⁾
Кекс із родзинками	1	175	2	160	50 - 60	У формі для випікання хлібу ¹⁾
Маленькі тістечка – один рівень	3	170	3	140 - 150	20 - 30	На деці для випікання
Маленькі тістечка – два рівні	-	-	2 і 4	140 - 150	25 - 35	На деці для випікання
Маленькі тістечка – три рівні	-	-	1, 3 і 5	140 - 150	30 - 45	На деці для випікання
Бісквіти / кондитерські вироби – один рівень	3	140	3	140 - 150	30 - 35	На деці для випікання

СТРАВА	Традиційне приготування		Вентилятор		Тривалість готування (хв.)	Примітки
	Рівень полочки	Темп. °С	Рівень полочки	Темп. °С		
Бісквіти / кондитерські вироби – два рівні	-	-	2 і 4	140 - 150	35 - 40	На деці для випікання
Бісквіти / кондитерські вироби – три рівні	-	-	1, 3 і 5	140 - 150	35 - 45	На деці для випікання
Меренги – один рівень	3	120	3	120	80 - 100	На деці для випікання
Меренги - два рівні	-	-	2 і 4	120	80 - 100	На деці для випікання ¹⁾
Здобні булочки	3	190	3	190	12 - 20	На деці для випікання ¹⁾
Еклери – один рівень	3	190	3	170	25 - 35	На деці для випікання
Еклери - два рівні	-	-	2 і 4	170	35 - 45	На деці для випікання
Пирого з начинкою	2	180	2	170	45 - 70	У формі для випікання діаметром 20 см
Пиріг з великою кількістю фруктів	1	160	2	150	110 - 120	У формі для випікання діаметром 24 см
Сандвіч «Вікторія»	1	170	2	160	50 - 60	У формі для випікання діаметром 20 см

1) Попередньо прогрійте протягом 10 хвилин.

ХЛІБ І ПІЦА

СТРАВА	Традиційне приготування		Вентилятор		Тривалість готування (хв.)	Примітки
	Рівень полочки	Темп. °С	Рівень полочки	Темп. °С		
Білий хліб	1	190	1	190	60 - 70	1–2 буханки, 500 г одна буханка ¹⁾
Житній хліб	1	190	1	180	30 - 45	У формі для випікання хлібу
Булочки	2	190	2 (2 і 4)	180	25 - 40	6 – 8 шт. на деці для випікання ¹⁾

СТРАВА	Традиційне приготування		Вентилятор		Тривалість готування (хв.)	Примітки
	Рівень полочки	Темп. °С	Рівень полочки	Темп. °С		
Піца	1	230 - 250	1	230 - 250	10 - 20	На деці для випікання або в глибокому деці для смаження ¹⁾
Коржики	3	200	3	190	10 - 20	На деці для випікання ¹⁾

1) Попередньо прогрійте протягом 10 хвилин.

ВІДКРИТІ ПИРОГИ

СТРАВА	Традиційне приготування		Вентилятор		Тривалість готування (хв.)	Примітки
	Рівень полочки	Темп. °С	Рівень полочки	Темп. °С		
Пиріг з пастою	2	200	2	180	40 - 50	У формі
Овочевий пиріг	2	200	2	175	45 - 60	У формі
Киш (пиріг із заварним кремом і начинкою)	1	180	1	180	50 - 60	У формі ¹⁾
Лазанья	2	180 - 190	2	180 - 190	25 - 40	У формі ¹⁾
Налисники	2	180 - 190	2	180 - 190	25 - 40	У формі ¹⁾

1) Попередньо прогрійте протягом 10 хвилин.

М'ЯСО

СТРАВА	Традиційне приготування		Вентилятор		Тривалість готування (хв.)	Примітки
	Рівень полочки	Темп. °С	Рівень полочки	Темп. °С		
Яловичина	2	200	2	190	50 - 70	На комбінованій решітці
Свинина	2	180	2	180	90 - 120	На комбінованій решітці
Телятина	2	190	2	175	90 - 120	На комбінованій решітці
Англійський ростбіф (із кров'ю)	2	210	2	200	50 - 60	На комбінованій решітці

СТРАВА	Традиційне приготування		Вентилятор		Тривалість готування (хв.)	Примітки
	Рівень полочки	Темп. °С	Рівень полочки	Темп. °С		
Англійський ростбіф (помірно засмажений)	2	210	2	200	60 - 70	На комбінованій решітці
Англійський ростбіф (добре засмажений)	2	210	2	200	70 - 75	На комбінованій решітці
Свинина, лопатка	2	180	2	170	120 - 150	Зі шкіркою
Свинина, гомілка	2	180	2	160	100 - 120	2 шматки
Баранина	2	190	2	175	110 - 130	Ніжка
Курка	2	220	2	200	70 - 85	Цілий
Індичка	2	180	2	160	210 - 240	Цілий
Качка	2	175	2	220	120 - 150	Цілий
Гуска	2	175	1	160	150 - 200	Цілий
Кролик	2	190	2	175	60 - 80	Нарізаний шматками
Заєць	2	190	2	175	150 - 200	Нарізаний шматками
Фазан	2	190	2	175	90 - 120	Цілий

РИБА

СТРАВА	Традиційне приготування		Вентилятор		Тривалість готування (хв.)	Примітки
	Рівень полочки	Темп. °С	Рівень полочки	Темп. °С		
Форель/морський лящ	2	190	2	175	40 - 55	3 – 4 рибини
Тунець/лосось	2	190	2	175	35 - 60	4 – 6 шматочків філе

Гриль

 Попередньо прогрійте порожню духовку протягом 10 хвилин, перш ніж готувати.

СТРАВА	Кількість		Гриль		Тривалість готування (хв.)	
	Шматків	(г)	Рівень по-лички	Темп. (°C)	1-й бік	2-й бік
Стейки з філе	4	800	4	макс.	12-15	12-14
Біфштекс	4	600	4	макс.	10-12	6-8
Сосиски	8	-	4	макс.	12-15	10-12
Відбивні зі свинини	4	600	4	макс.	12-16	12-14
Курка (розділена на 2 частини)	2	1000	4	макс.	30-35	25-30
Кебаб	4	-	4	макс.	10-15	10-12
Куряча грудинка	4	400	4	макс.	12-15	12-14
Гамбургер	6	600	4	макс.	20-30	-
Рибне філе	4	400	4	макс.	12-14	10-12
Грінки з бутербродною начинкою	4-6	-	4	макс.	5-7	-
Грінки	4-6	-	4	макс.	2-4	2-3

Розморожування

СТРАВА	(г)	Час розморожування (хв.)	Час остаточного розмерзання (хв.)	Примітки
Курка	1000	100 - 140	20 - 30	Покладіть курку на перевернуте блюдо, розміщене на великій тарілці. Через половину заданого часу переверніть.
М'ясо	1000	100 - 140	20 - 30	Через половину заданого часу переверніть.
М'ясо	500	90 - 120	20 - 30	Через половину заданого часу переверніть.
Форель	150	25 - 35	10 - 15	-
Полуниці	300	30 - 40	10 - 20	-
Масло	250	30 - 40	10 - 15	-
Вершки	2 x 200	80 - 100	10 - 15	Вершки добре збиваються, навіть якщо наявні не до кінця розморожені згустки
Печиво	1400	60	60	-

Консервування — Нижній нагрів

М'які фрукти

КОНСЕРВУВАННЯ	Температура (°C)	Час до закипання (у хв.)	Подальший час готування за температури 100°C (у хв.)
Полуниці, чорниці, малина, стиглий агрус	160 – 170	35 – 45	–

Кісточкові плоди

КОНСЕРВУВАННЯ	Температура (°C)	Час до закипання (у хв.)	Подальший час готування за температури 100°C (у хв.)
Груші, айва, сливи	160 – 170	35 – 45	10 – 15

Овочі

КОНСЕРВУВАННЯ	Температура (°C)	Час до закипання (у хв.)	Подальший час готування за температури 100°C (у хв.)
Морква ¹⁾	160 – 170	50 – 60	5 – 10
Огірки	160 – 170	50 – 60	–
Овочеve асорті	160 – 170	50 – 60	5 – 10
Кольрабі, горох, спаржа	160 – 170	50 – 60	15 – 20

1) Після вимкнення приладу залиште продукти в духовій шафі.

Суша пара – вентилятор

Накрийте полицку духовки пергаментом для випікання.

ОВОЧІ

СТРАВА	Рівень полицки		Температура (°C)	Час (години)
	1 рівень	2 рівні		
Квасоля	3	1/4	60 - 70	6 - 8
Перець	3	1/4	60 - 70	5 - 6
Овочевий суповий набір	3	1/4	60 - 70	5 - 6
Гриби	3	1/4	50 - 60	6 - 8
Зелень/трави	3	1/4	40 - 50	2 - 3

ФРУКТИ

СТРАВА	Рівень полицки		Температура (°C)	Час (години)
	1 рівень	2 рівні		
Сливи	3	1/4	60 - 70	8 - 10

СТРАВА	Рівень полицки		Температура (°C)	Час (години)
	1 рівень	2 рівні		
Абрикоси	3	1/4	60 - 70	8 - 10
Яблука, нарізані скибками	3	1/4	60 - 70	6 - 8
Груші	3	1/4	60 - 70	6 - 9

Догляд та чистка

 **Попередження!** Див. розділи з інформацією щодо техніки безпеки.

- Помийте лицьову панель приладу теплою водою із засобом для чищення за допомогою м'якої ганчірки.
- Чистити металеві поверхні слід за допомогою звичайного засобу для чищення.
- Після кожного використання мийте внутрішню частину духовки. Завдяки цьому бруд не буде пригорати і легше видалятиметься.
- Для видалення стійких забруднень використовуйте спеціальний очисник для духових шаф.
- Після кожного використання мийте та просушуйте приладдя духовки. Використовуйте м'яку ганчірку та теплу воду із засобом для чищення.
- Приладдя з антипригарним покриттям забороняється мити з використанням агресивних засобів чи гострих предметів, а також у посудомийній машині. Це може призвести до руйнування антипригарного покриття.

 **Прилади з алюмінію або іржостійкої сталі:**

Дверцята духовки слід чистити лише вологою губкою. Протріть їх насухо м'якою тканиною.

Не використовуйте сталеві губки, кислоти чи абразивні матеріали, оскільки вони можуть пошкодити поверхню духової шафи. Для чищення панелі керування духової шафи діють ті самі, що і вищезазначені, попередження.

Чищення ущільнювача дверцят

- Регулярно перевіряйте ущільнювач дверцят. Ущільнювач дверцят розташований навколо рами камери духовки. Не користуйтеся приладом у разі пошкодження ущільнювача дверцят. Зверніться у сервісний центр.
- Перш ніж починати очищення ущільнювача дверцят, ознайомтесь із загальною інформацією про чищення приладу.

Знімні направляючі та каталітичні панелі

Щоб помити духову шафу, вийміть направляючі для полицок і каталітичні панелі.

 **Попередження!** Будьте обережні, виймаючи направляючі для полицок.

Каталітичні панелі не прикріплені до стінок духової шафи та можуть випасти, коли знято направляючі для полицок.

 **Попередження!** Перш ніж виконувати технічне обслуговування, переконайтеся, що прилад охолонув. Існує ризик отримання опіків.

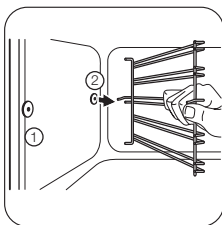
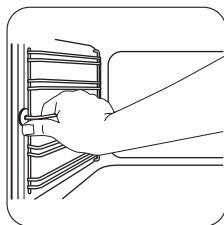

1 Спочатку потягніть передню частину направляючої для полицки від бічної стінки.

Візьміться за задню частину направляючої для полицки та тримайте каталітичну панель іншою рукою.

2 Потягніть задню частину направляючої для полицки від бічної стінки і зніміть її.

Встановлення направляючих для полицок

Для вставлення направляючих для полицок виконайте вищенаведену процедуру у зворотній послідовності.

i Округлені кінці направляючих для полицок мають бути спрямовані вперед.

Каталітичні стінки

Стінки з каталітичною емаллю здатні очищуватися самостійно. Вони вбирають жир, що збирається на стінках під час роботи духової шафи.

Як допомогти процесу самостійного очищення:

1. Увімкніть лампочку духової шафи.
2. Вийміть приладдя з приладу.
3. Вимийте дно духової шафи теплою водою з миючим засобом, потім просушіть його.
4. Встановіть функцію  і максимальну температуру.
5. Увімкніть прилад на одну годину.
6. Коли прилад охолоне, протріть його м'якою вологою губкою.

! **Попередження!** Не застосовуйте для чищення каталітичних поверхонь аерозолі для чищення духових шаф, абразивні засоби, мило й інші миючі засоби. Це може призвести до пошкодження каталітичної поверхні.

! **Попередження!** Не дозволяйте дітям наближатися, коли ви миєте духову шафу за високої температури. Поверхня духової шафи дуже нагрівається, і існує ризик опіків.

i Знебарвлення поверхні з каталітичною поверхнею не впливає на її робочі якості.

Стеля духової шафи

Можна витягнути гриль, щоб полегшити собі миття стелі духової шафи.

! **Попередження!** Вимкніть прилад, перш ніж витягати гриль. Дайте приладу охолонути. Існує ризик отримання опіків.

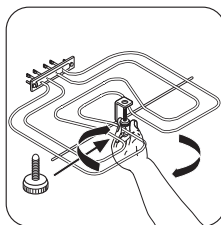

1 Витягніть гвинт, який утримує гриль. Якщо ви це робите вперше, скористайтеся викруткою.

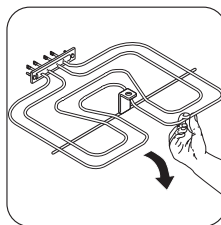

2 Обережно потягніть гриль вниз. Після цього можна мити стелю духової шафи.

Помийте стелю в духовій шафі м'якою тканиною з теплою водою та миючим засобом і дайте їй висохнути.

Встановлення гриля

Встановіть гриль, повторивши вищезазначену процедуру у зворотній послідовності.

! **Попередження!** Переконайтеся, що гриль встановлено правильно і що він не падає.

Лампочка духовки

⚠ Попередження! Будьте обережні, замінюючи лампочку духовки. Існує ризик ураження електричним струмом.

Перш ніж замінювати лампочку духовки, виконайте такі дії.

- Вимкніть духову шафу.
- Вийміть пробки на електрощиті або вимкніть автоматичний вимикач.

i Щоб не пошкодити лампу та плафон, підстеліть тканину на дно духової шафи.

Завжди тримайте галогенову лампу за допомогою ганчірки, щоб запобігти підгоряння залишків жиру на лампі.

1. Поверніть скляний плафон проти годинникової стрілки і зніміть його.
2. Помийте скляний плафон.
3. Замініть лампочку духової шафи належною жаростійкою лампочкою для духової шафи, яка витримує нагрівання до 300°C.
Використовуйте такий самий тип лампочок для духовок.
4. Установіть скляний плафон.

Чищення дверцят духової шафи

Дверцята духової шафи складаються із двох скляних панелей. Для чищення дверцята духової шафи і внутрішню скляну панель можна зняти.

i Відчинені й не зняті з приладу дверцята можуть раптово зачинитися під час спроби вийняти внутрішню скляну панель.

⚠ Обережно! Не використовуйте прилад без скляних панелей.

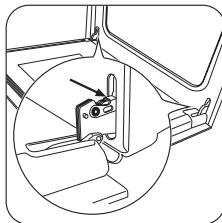

1 Повністю відкрийте дверцята й утримуйте обидві завіси.

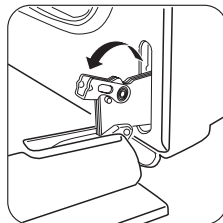

2 Підніміть та поверніть важелі на обох завісах.

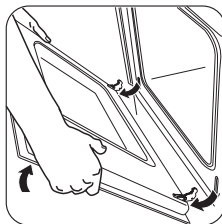

3 Закрийте дверцята духової шафи до першого фіксованого положення (наполовину). Потім потягніть дверцята вперед і вийміть їх із гнізд.

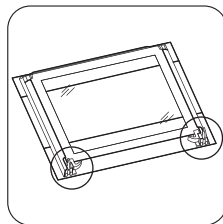

4 Покладіть дверцята на нерухому поверхню, вкриту м'якою тканиною.

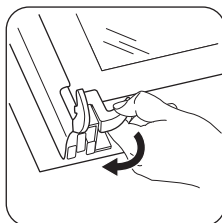

5 Зніміть блокування, щоб вийняти внутрішню скляну панель.

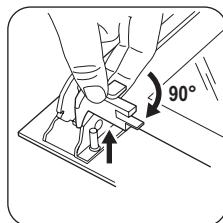

6 Поверніть два фіксатори на 90° і вийміть їх із гнізд.

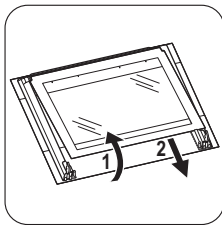

7 Обережно підніміть (1) і вийміть (2) скляну панель.

Помийте скляну панель теплою водою з милом. Обережно протріть панель насухо.

Встановлення дверцят і скляної панелі

Закінчивши процедуру чищення, встановіть скляну панель і дверцята на місце. Виконайте наступні дії:

найте описані вище дії у зворотній послідовності.

Зона з трафаретним друком повинна бути повернута до внутрішньої сторони дверцят. Після встановлення переконайтеся, що поверхня рамки скляної панелі в області трафаретного друку не шорстка на дотик.

Упевніться, що внутрішня скляна панель правильно вставлена на місце. Див. малюнок.

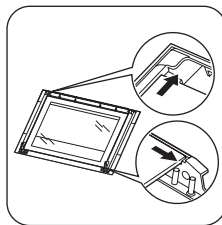

Що робити, коли ...

! **Попередження!** Див. розділи з інформацією щодо техніки безпеки.

Проблема	Можлива причина	Спосіб усунення
Духова шафа не нагрівається.	Прилад вимкнений.	Увімкніть прилад.
Духова шафа не нагрівається.	Не налаштований годинник.	Налаштуйте годинник.
Духова шафа не нагрівається.	Не встановлені обов'язкові налаштування.	Перевірте налаштування.
Духова шафа не нагрівається.	Спрацював запобіжник на електрощиті.	Перевірте запобіжник. Якщо запобіжник спрацював декілька раз, викличте кваліфікованого електрика.
Лампочка духової шафи не працює.	Лампочка духової шафи перегоріла.	Замініть лампочку духової шафи.
Дисплей показує 12.00 .	Мало місце відключення електроенергії.	Налаштуйте годинник.
На страві та на внутрішній поверхні духової шафи накопичується пара або конденсат.	Страва залишалася у духовій шафі надто довго.	Не залишайте приготовані страви в духовій шафі довше 15-20 хвилин.

Якщо не вдається усунути проблему самостійно, зверніться до закладу, де ви придбали прилад, або до сервісного центру. Дані, необхідні для сервісного центру, вказано на табличці з технічними даними. Ця

табличка розташована на передній рамі камери приладу.

Рекомендуємо записати ці дані у нижченаведених полях:

Модель (MOD.)

Номер виробу (PNC)

Серійний номер (S.N.)

Установка

⚠ Попередження! Див. розділи з інформацією щодо техніки безпеки.

Вбудовування в кухонні меблі

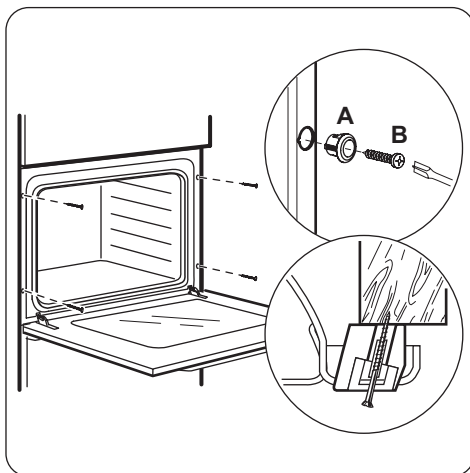
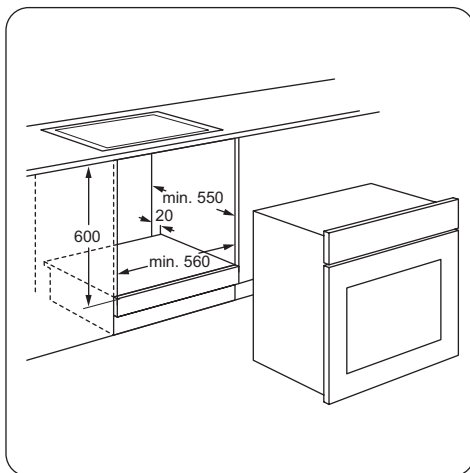
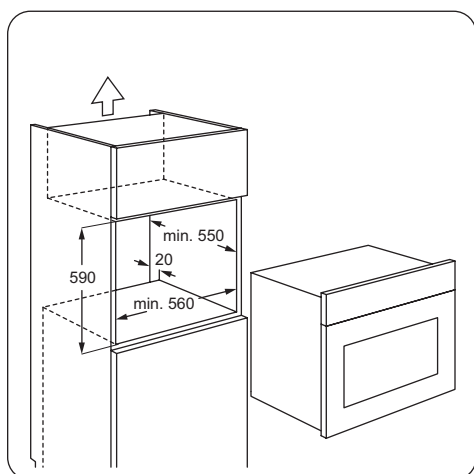
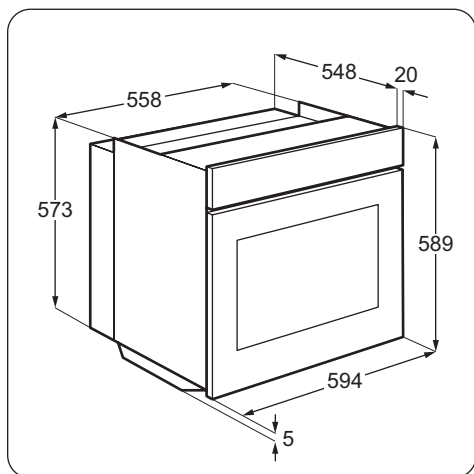

Підключення до електромережі

⚠ Попередження! Підключення приладу до електромережі повинен виконувати лише кваліфікований спеціаліст.

 Виробник не несе відповідальності у разі порушення користувачем правил техніки безпеки, викладених у розділі «Інформація з техніки безпеки».

Прилад оснащено електричним кабелем з вилкою.

Кабель

Типи кабелів для встановлення або заміни: H07 RN-F, H05 RN-F, H05 RRF, H05 VV-F, H05 V2V2-F (T90), H05 BB-F.

Щодо перетину кабелю, дивіться загальну потужність (на таблиці з технічними даними) і нижченаведену таблицю:

Загальна потужність	Перетин кабелю
максимум 1380 Вт	3 x 0,75 мм ²
максимум 2300 Вт	3 x 1 мм ²
максимум 3680 Вт	3 x 1,5 мм ²

Жовтий/зелений кабель заземлення має бути на 2 см довший, ніж кабелі фази і нейтралі (синій та коричневий).



Охорона довкілля

Цей  символ на виробі або на його упаковці позначає, що з ним не можна поводитися, як із побутовим сміттям. Замість цього його необхідно повернути до відповідного пункту збору для переробки електричного та електронного обладнання. Забезпечуючи належну переробку цього виробу, Ви допомагаєте попередити потенційні негативні наслідки для навколишнього середовища та здоров'я людини, які могли би виникнути за умов неналежного позбавлення від цього

виробу. Щоб отримати детальнішу інформацію стосовно переробки цього виробу, зверніться до свого місцевого офісу, Вашої служби утилізації або до магазину, де Ви придбали цей виріб.



Пакувальні матеріали

Пакувальні матеріали не завдають шкоди довкіллю і підлягають вторинній переробці. На пластикових компонентах є міжнародне маркування, наприклад PE, PS тощо. Викидайте пакувальні матеріали у відповідні контейнери місцевої служби утилізації відходів.



www.zanussi.com/shop



397252301-B-042013