

HR	Upute za uporabu	2
RO	Manual de utilizare	19
UK	Інструкція	36

Rečnica
Суртор
Духова шафа

USER MANUAL

ZOB32701BK
ZOB32701XK

ZANUSSI

Sadržaj

Informacije o sigurnosti	2	Korisni savjeti i preporuke	7
Sigurnosne upute	3	Čišćenje i održavanje	13
Opis proizvoda	5	Rješavanje problema	15
Prije prve uporabe	5	Tehnički podaci	16
Svakodnevna uporaba	5	Postavljanje	16
Funkcije sata	6	Briga za okoliš	17
Dodatne funkcije	6		

Zadržava se pravo na izmjene.

Informacije o sigurnosti

Prije postavljanja i korištenja uređaja, pažljivo pročitajte isporučene upute. Proizvođač nije odgovoran ako nepravilno postavljanje i uporaba uređaja uzrokuje ozljede i oštećenja. Upute uvijek čuvajte s uređajem, za buduće potrebe.

Sigurnost djece i slabijih osoba

 **Upozorenje** Opasnost od gušenja, ozljede ili trajne nesposobnosti.

- Ovaj uređaj mogu koristiti djeca od 8 godina pa na više i osobe smanjenih tjelesnih, osjetilnih ili mentalnih mogućnosti ili osobe koje ne raspolažu iskustvom ili znanjem ako su pod nadzorom odrasle osoba odgovorne za njihovu sigurnost.
- Ne dozvolite djeci da se igraju s uređajem.
- Svu ambalažu čuvajte izvan dohvata djece.
- Djeci i kućnim ljubimcima ne dozvoljavajte približavanje uređaju dok je u radu ili dok se hladi. Dostupni dijelovi su vrući.
- Ako je uređaj opremljen sigurnosnom blokadom za djecu, preporučujemo da je uključite.
- Čišćenje i održavanje uređaja ne smiju obavljati djeca bez nadzora.

Opća sigurnost

- Unutrašnjost uređaja se zagrijava dok je u radu. Ne dodirujte grijače u uređaju. Prilikom vađenja ili stavljanja pribora ili posuđa obavezno koristite rukavice.

- Za čišćenje uređaja ne upotrebljavajte parno čišćenje.
- Prije obavljanja zahvata održavanja isključite napajanje.
- Nemojte koristiti agresivna abrazivna sredstva za čišćenje ili oštre metalne strugače za čišćenje stakla na vratima pećnice jer mogu oštetiti površinu, a to može dovesti do loma stakla.
- Za skidanje vodilica plitica najprije povucite prednji dio vodilice, a zatim stražnji dio dalje od bočnih stijenki. Vodilice plitica vratite na mjesto obrnutim redoslijedom.



Sigurnosne upute

Postavljanje



Upozorenje Ovaj uređaj mora postaviti kvalificirana osoba.

- Odstranite svu ambalažu.
- Ne postavljajte i ne koristite oštećeni uređaj.
- Pridržavajte se uputa za postavljanje isporučених s uređajem.
- Uvijek budite pažljivi kad pomičete uređaj jer je težak. Uvijek nosite zaštitne rukavice.
- Uređaj ne povlačite za ručku.
- Održavajte minimalnu udaljenost od drugih uređaja i kuhinjskih elemenata.
- Provjerite je li uređaj postavljen ispod i u blizini sigurnih struktura.
- Bočne stranice uređaja moraju se nalaziti pored uređaja ili kuhinjskih elemenata iste visine.

Spajanje na električnu mrežu



Upozorenje Opasnost od požara i strujnog udara.

- Sva spajanja na električnu mrežu treba izvršiti kvalificirani električar.
- Uređaj mora biti uzemljen.
- Provjerite podudaraju li se električni podaci na natpisnoj pločici s električnim napajanjem. Ako to nije slučaj, kontaktirajte električara.

- Uvijek koristite pravilno ugrađenu utičnicu sa zaštitom od strujnog udara.
- Ne koristite adaptere s više utičnica i produžne kabele.
- Pazite da ne oštetite utikač i kabel napajanja. Za zamjenu oštećenog kabela napajanja kontaktirajte ovlaštenu servis.
- Ne dopustite da kabel napajanje dodiruje vrata uređaja, posebice kada su vrata vruća.
- Zaštita od strujnog udara dijelova pod naponom i izoliranih dijelova mora biti pričvršćena na takav način da se ne može ukloniti bez alata.
- Utikač kabela napajanja utaknite u utičnicu tek po završetku postavljanja. Pobrinite se da nakon postavljanja postoji pristup utikaču.
- Ako je utičnica labava, nemojte priključivati utikač.
- Ne povlačite kabel napajanja kako biste utikač izvukli iz utičnice. Uvijek uhvatite i povucite utikač.
- Koristite samo odgovarajuće uređaje za izolaciju: automatske sklopke, osigurače (osigurače na uvrtnje izvaditi iz ležišta), prekidače i sklopnike struje zemnog spoja.
- Električna instalacija mora imati izolacijski uređaj koji vam omogućuje iskapčanje uređaja iz električne mreže na svim polovima. Izolacijski uređaj mora imati kontakte s otvorom od minimalno 3 mm.

Upotreba

 **Upozorenje** Opasnost od ozljede, opekline, strujnog udara ili eksplozije.

- Ovaj uređaj koristite u kućanstvu.
- Ne mijenjajte specifikacije ovog uređaja.
- Uvjerite se da otvori za provjetravanje nisu blokirani.
- Uređaj ne ostavljajte bez nadzora dok radi.
- Uređaj isključite nakon svake upotrebe.
- Budite oprezni kada otvarate vrata uređaja u radu. Oslobađa se vruća para.
- Ne upravljajte uređajem vlažnim rukama ili kada je u doticaju s vodom.
- Ne pritišćite otvorena vrata.
- Uređaj ne koristite kao radnu površinu ili za čuvanje stvari.
- Vrata uređaja uvijek držite zatvorenima kada je uređaj u radu.
- Pažljivo otvarajte vrata. Korištenje sastojaka koji sadrže alkohol može izazvati miješanje alkohola i zraka.
- Iskre ili otvoreni plamen ne smiju dospjeti u blizinu uređaja kada otvarate vrata.
- Zapaljive predmete ili predmete namočene zapaljivim sredstvima ne stavljajte u uređaj, pored ili na njega.

 **Upozorenje** Postoji opasnost od oštećenja uređaja.

- Za sprečavanje oštećenja ili gubitka boje emajla:
 - Posuđe za pećnicu ili druge predmete ne stavljajte izravno na dno uređaja.
 - Aluminijsku foliju ne stavljajte izravno na dno uređaja.
 - vodu ne stavljajte izravno u vrući uređaj.
 - vlažne posude i hranu nemojte čuvati u uređaju nakon završetka kuhanja.
 - budite pažljivi pri uklanjanju ili postavljanju dodatne opreme.
- Gubitak boje emajla nema utjecaj na performanse uređaja. To nije neispravnost u smislu jamstva.

- Za vlažne torte koristite duboku pliticu. Voćni sokovi uzrokuju mrlje koje mogu ostati trajne.

Održavanje i čišćenje

 **Upozorenje** Postoji opasnost od ozljede, vatre ili oštećenja uređaja.

- Prije održavanja, uređaj isključite i utikač izvucite iz utičnice mrežnog napajanja.
- Uvjerite se da je uređaj hladan. Postoji opasnost od puknuća staklenih ploča.
- Staklene ploče vrata odmah zamijenite kada su oštećene. Obratite se ovlaštenom servisu.
- Pazite pri uklanjanju vrata s uređaja. Vrata su teška!
- Uređaj redovito očistite kako biste spriječili propadanje materijala površine.
- Preostala masnoća ili hrana u uređaju može uzrokovati požar.
- Uređaj očistite vlažnom mekom krpom. Koristite samo neutralna sredstva za čišćenje. Nikada ne koristite abrazivna sredstva, jastučice za ribanje, otapala ili metalne predmete.
- Ako koristite sprej za pećnicu, poštujujte sigurnosne upute na ambalaži.
- Katalitički emajl nemojte čistiti (ako je primjenjivo) nikakvom vrstom deterdženta.

Osvjetljenje unutrašnjosti

- Vrsta žarulje ili halogeno svjetlo koje se koristi u ovom uređaju namijenjeno je samo za kućanske uređaje. Ne koristite je za kućno osvjetljenje.

 **Upozorenje** Opasnost od strujnog udara.

- Prije zamjene žarulje, uređaj iskopčajte iz električne mreže.
- Koristite samo žarulje istih karakteristika.

Odlaganje

 **Upozorenje** Opasnost od ozljede ili gušenja.

- Uređaj iskopčajte iz električne mreže.

- Odrežite električni kabel i bacite ga.

- Uklonite bravicu vrata kako biste spriječili da se djeca i kućni ljubimci zatvore u uređaj.

Opis proizvoda

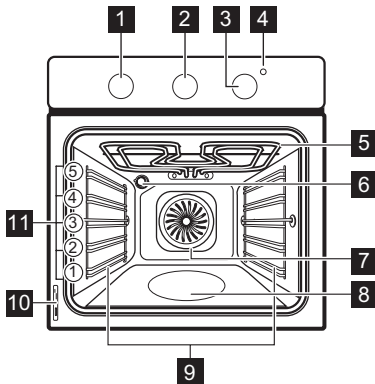

- 1** Regulator funkcija pećnice
- 2** Regulator tajmera
- 3** Regulator temperature
- 4** Indikator temperature
- 5** Roštilj

- 6** Svjetlo pećnice
- 7** Ventilator
- 8** Spremnik za čišćenje pomoću vode
- 9** Nosač police, može se skinuti
- 10** Nazivna pločica
- 11** Položaji police

Pribor pećnice

- **Mreža za pečenje**
Za posuđe, kolače u kalupu i pečenje mesa.
- **Pekač za pecivo**
Za torte i biskvite.
- **Aluminijska posuda za pečenje**
Za kolače i kekse.
- **Plitica za roštiljanje/pečenje**
Za pečenje kolača i mesa ili kao plitica za sakupljanje masnoće.

Prije prve uporabe

! **Upozorenje** Pogledajte poglavlja Sigurnost.

Početno čišćenje

- Izvadite sav pribor i uklonjive nosače polica (ako je primjenjivo).
- Uređaj očistite prije prve upotrebe.

Važno Pogledajte poglavlje "Čišćenje i održavanje".

Predgrijavanje

Zagrijte prazni uređaj kako bi izgorjele preostale masnoće.

1. Postavite funkciju i maksimalnu temperaturu.
2. Pustite neka uređaj radi jedan sat.
3. Postavite funkciju i maksimalnu temperaturu.
4. Pustite neka uređaj radi deset minuta.
5. Postavite funkciju i maksimalnu temperaturu.
6. Pustite neka uređaj radi deset minuta. Dodatna oprema se može zagrijati više nego inače. Uređaj može ispuštati miris i dim. To je normalno. Osigurajte dovoljan protok zraka.

Svakodnevna uporaba

! **Upozorenje** Pogledajte poglavlja Sigurnost.









Uključivanje i isključivanje uređaja

1. Okrenite regulator funkcija pećnice na funkciju pećnice.

- Okrenite tipku regulatora temperature na temperaturu.
Kontrolna žaruljica temperature uključuje se dok se temperatura u uređaju povećava.

- Za isključivanje uređaja, okrenite tipku regulatora funkcija pećnice i tipku regulatora temperature u položaj Off (isključeno).

Funkcije pećnice

Funkcije pećnice		Primjena
	Isključeno	Uređaj je isključen.
	Osvijetljenje unutrašnjosti	Za uključivanje svjetla pećnice bez funkcije pečenja.
	Gornji i donji grijač / Čišćenje pomoću vode	Za pečenje i prženje na jednoj razini pećnice. Gornji i donji grijač rade istovremeno. Više informacija o funkciji čišćenja pomoću vode potražite u poglavlju "Čišćenje i održavanje".
	Gornji grijač	Za završetak pečenih jela. Radi samo gornji grijač.
	Donji grijač	Za pečenje kolača hrskavog donjeg dijela ili korice. Radi samo donji grijač.
	Mali roštilj	Za roštiljanje tankih komada u malim količinama na sredini rešetke. Za pripremu tosta.
	Veliki roštilj	Za roštiljanje velikih količina tankih komada hrane. Za pripremu tosta. Uključuje se cijeli roštilj.
	Vrući zrak	Za prženje ili prženje i pečenje hrane za koju je potrebna ista temperatura na jednoj ili više polica, bez miješanja mirisa.
	Odmrzavanje	Za otapanje zamrznutih namirnica. Tipka regulatora temperature mora biti u položaju isključeno.



Funkcije sata

Nadglednik minuta + kraj programatora kuhanja

Koristite za postavljanje vremena isključivanja za funkciju pećnice.

- Postavite funkciju i temperaturu pećnice.
- Okrenite tipku nadglednika minuta do kraja, zatim je okrenite na potrebni period vremena.

- Nakon isteka vremena, oglašava se zvučni signal. Uređaj se isključuje.

Normalna postavka  : Okrenite tipku nadglednika minuta na  . U tom položaju ručno upravljate uređajem. Nadglednik minuta + kraj programatora kuhanja je isključeno.

Dodatne funkcije

Ventilator za hlađenje

Kada uređaj radi, ventilator za hlađenje automatski se uključuje kako bi površinu uređaja održao hladnom. Ako isključite uređaj, ventilator za hlađenje i dalje radi sve dok se uređaj ne ohladi.

đaja održao hladnom. Ako isključite uređaj, ventilator za hlađenje i dalje radi sve dok se uređaj ne ohladi.

Sigurnosni termostat

Neispravan rad uređaja ili neispravne komponente mogu uzrokovati opasno pregrijavanje. Kako bi se to spriječilo, pačnica ima sigurnos-

ni termostat koji prekida napajanje. Pećnica se automatski ponovno uključuje kad temperatura padne.

Korisni savjeti i preporuke

- Uređaj ima pet razina polica. Police brojite od dna uređaja.
- Uređaj ima poseban sustav koji cirkulira zrak i konstantno reciklira paru. S tim sustavom možete kuhati u parnom okolišu i održati hranu mekanom iznutra a hrskavom izvana. To smanjuje vrijeme kuhanja i potrošnju energije na minimum.
- Vлага se može kondenzirati u uređaju ili na staklima vrata. To je normalno. Uvijek se odmaknite od uređaja kad otvarate vrata uređaja tijekom kuhanja. Za smanjenje kondenzacije, uključite uređaj da radi barem 10 minuta prije kuhanja.
- Nakon svake uporabe uređaja očistite vlagu.
- Ne stavljajte predmete izravno na dno uređaja i ne stavljajte aluminijsku goližu na komponente dok kuhate. Time možete promijeniti rezultate pečenja i uzrokovati oštećenje emajla.

Pečenje kolača

- Ne otvarajte vrata pećnice prije isteka 3/4 postavljenog vremena kuhanja.

Tablica pečenja kolača i mesa

KOLAČI

VRSTA JELA	Gornji i donji grijač		Vrući zrak		Vrijeme kuhanja [min]	Napomene
	Položaj rešetke	Temp [°C]	Položaj rešetke	Temp. [°C]		
Recepti s tučenim tijestom	2	170	3 (2 i 4)	160	45 - 60	U kalupu za torte
Prhko tijesto	2	170	3 (2 i 4)	160	20 - 30	U kalupu za torte
Mliječna torta s maslacem i sirom	1	170	2	165	60 - 80	U kalupu za torte od 26cm

- Ako koristite dvije plitice istovremeno, ostavite jednu praznu razinu između njih.

Pečenje mesa i ribe

- Koristite duboku pliticu za vrlo masnu hranu kako biste sačuvali pećnicu od mrlja koje mogu biti trajne.
- Ostavite meso otprilike 15 minuta prije rezanja tako da se sok ne iscijedi.
- Kako biste spriječili stvaranje prevelike količine dima tijekom pečenja, u duboku pliticu dodajte malo vode. Za sprječavanje kondenzacije dima, dodajte vodu svaki put kad ispari.

Vremena kuhanja

Vremena kuhanja ovise o vrsti, konzistentnosti i volumenu hrane.

U početku pratite tijek kuhanja. Pronađite najbolje postavke (postavka topline, vrijeme kuhanja itd.) za vaše posuđe, recepte i količine tijekom korištenja uređaja.

VRSTA JELA	Gornji i donji grijač		Vrući zrak		Vrijeme kuhanja [min]	Napomene
	Položaj rešetke	Temp [°C]	Položaj rešetke	Temp. [°C]		
Torta s jabukama (Pita s jabukama)	2	170	2 (lijevo i desno)	160	80 - 100	U dva kalupa za pečenje torte od 20 cm na žičanoj polici ¹⁾
Štrudl	3	175	2	150	60 - 80	U plitici za pečenje
Džem-pita	2	170	2 (lijevo i desno)	165	30 - 40	U kalupu za torte od 26cm
Kolač od dizanog tijesta	2	170	2	160	50 - 60	U kalupu za torte od 26cm
Božićna torta / Bogata voćna torta	2	160	2	150	90 - 120	U kalupu za torte od 20 cm ¹⁾
Torta od šljivja	1	175	2	160	50 - 60	U plitici za pečenje kruha ¹⁾
Mali kolačići - jedna razina	3	170	3	140 - 150	20 - 30	U plitici za pečenje
Mali kolačići - dvije razine	-	-	2 i 4	140 - 150	25 - 35	U plitici za pečenje
Mali kolačići - tri razine	-	-	1, 3 i 5	140 - 150	30 - 45	U plitici za pečenje
Biskvit / rezanci - jedna razina	3	140	3	140 - 150	30 - 35	U plitici za pečenje
Biskvit / rezanci - dvije razine	-	-	2 i 4	140 - 150	35 - 40	U plitici za pečenje
Biskvit / rezanci - tri razine	-	-	1, 3 i 5	140 - 150	35 - 45	U plitici za pečenje
Puslice - jedna razina	3	120	3	120	80 - 100	U plitici za pečenje
Puslice - dvije razine	-	-	2 i 4	120	80 - 100	U plitici za pečenje ¹⁾
Žemlje	3	190	3	190	12 - 20	U plitici za pečenje ¹⁾
Ekleri - jedna razina	3	190	3	170	25 - 35	U plitici za pečenje
Ekleri - dvije razine	-	-	2 i 4	170	35 - 45	U plitici za pečenje
Voćne pite	2	180	2	170	45 - 70	U kalupu za torte od 20 cm
Bogata voćna torta	1	160	2	150	110 - 120	U kalupu za torte od 24 cm

VRSTA JELA	Gornji i donji grijač		Vrući zrak		Vrijeme kuhanja [min]	Napomene
	Položaj rešetke	Temp. [°C]	Položaj rešetke	Temp. [°C]		
Victoria sendvič	1	170	2	160	50 - 60	U kalupu za torte od 20 cm

1) Predgrijavanje 10 minuta.

KRUH I PIZZA

VRSTA JELA	Gornji i donji grijač		Vrući zrak		Vrijeme kuhanja [min]	Napomene
	Položaj rešetke	Temp. [°C]	Položaj rešetke	Temp. [°C]		
Bijeli kruh	1	190	1	190	60 - 70	1 - 2 komada, 500 gr. po komadu ¹⁾
Raženi kruh	1	190	1	180	30 - 45	U plitici za pečenje kruha
Kiflice	2	190	2 (2 i 4)	180	25 - 40	6 - 8 kiflica u plitici za pečenje ¹⁾
Pizza	1	230 - 250	1	230 - 250	10 - 20	U posudi za pečenje ili dubokoj plitici ¹⁾
Pšenične pogače	3	200	3	190	10 - 20	U plitici za pečenje ¹⁾

1) Predgrijavanje 10 minuta.

VOĆNI KOLAČI

VRSTA JELA	Gornji i donji grijač		Vrući zrak		Vrijeme kuhanja [min]	Napomene
	Položaj rešetke	Temp. [°C]	Položaj rešetke	Temp. [°C]		
Pita od prhkog tijesta s tjesteninom	2	200	2	180	40 - 50	U kalupu
Pita od prhkog tijesta s povrćem	2	200	2	175	45 - 60	U kalupu
Quiches	1	180	1	180	50 - 60	U kalupu ¹⁾
Lasagne	2	180 - 190	2	180 - 190	25 - 40	U kalupu ¹⁾
Caneloni	2	180 - 190	2	180 - 190	25 - 40	U kalupu ¹⁾

1) Predgrijavanje 10 minuta.

MESO

VRSTA JELA	Gornji i donji grijač		Vrući zrak		Vrijeme kuhanja [min]	Napomene
	Položaj rešetke	Temp. [°C]	Položaj rešetke	Temp. [°C]		
Govedina	2	200	2	190	50 - 70	Na žičanoj polici
Svinjetina	2	180	2	180	90 - 120	Na žičanoj polici
Teletina	2	190	2	175	90 - 120	Na žičanoj polici
Englesko goveđe pečenje, slabo pečeno	2	210	2	200	50 - 60	Na žičanoj polici
Englesko goveđe pečenje, srednje pečeno	2	210	2	200	60 - 70	Na žičanoj polici
Englesko goveđe pečenje, dobro pečeno	2	210	2	200	70 - 75	Na žičanoj polici
Svinjski but	2	180	2	170	120 - 150	S koricom
Svinjska koljenica	2	180	2	160	100 - 120	2 komda
Janjetina	2	190	2	175	110 - 130	Noga
Pile	2	220	2	200	70 - 85	Cijelo
Puran	2	180	2	160	210 - 240	Cijelo
Patka	2	175	2	220	120 - 150	Cijelo
Guska	2	175	1	160	150 - 200	Cijelo
Zec	2	190	2	175	60 - 80	Izrezano na dijelove
Zec	2	190	2	175	150 - 200	Izrezano na dijelove
Fazan	2	190	2	175	90 - 120	Cijelo

RIBA

VRSTA JELA	Gornji i donji grijač		Vrući zrak		Vrijeme kuhanja [min]	Napomene
	Položaj rešetke	Temp. [°C]	Položaj rešetke	Temp. [°C]		
Pastrva / orada	2	190	2	175	40 - 55	3 - 4 ribe
Tuna/losos	2	190	2	175	35 - 60	4 - 6 fileta

Mali roštilj



Predgrijte praznu pećnicu 10 minuta prije kuhanja.

VRSTA JELA	Količina		Mali roštilj		Vrijeme kuhanja [min]	
	Komadi	[g]	Položaj re-šetke	Temp. [°C]	1. strana	2. strana
Filetirani odresci	4	800	4	maks.	12-15	12-14
Goveđi odresci	4	600	4	maks.	10-12	6-8
Kobasice	8	-	4	maks.	12-15	10-12
Kosana svinjetina	4	600	4	maks.	12-16	12-14
Pile (razrezano na 2 dijela)	2	1000	4	maks.	30-35	25-30
Kebab	4	-	4	maks.	10-15	10-12
Pileća prsa	4	400	4	maks.	12-15	12-14
Hamburger	6	600	4	maks.	20-30	-
Riblji filet	4	400	4	maks.	12-14	10-12
Tost sendviči	4-6	-	4	maks.	5-7	-
Tost	4-6	-	4	maks.	2-4	2-3

Odmrzavanje

VRSTA JELA	[g]	Vrijeme odmrzavanja [min]	Vrijeme daljnjeg odmrzavanja [min]	Napomene
Pile	1000	100 - 140	20 - 30	Pile stavite na okrenuti tanjurić postavljen u veliki tanjur. Preokrenuti kad prođe pola vremena.
Meso	1000	100 - 140	20 - 30	Preokrenuti kad prođe pola vremena.
Meso	500	90 - 120	20 - 30	Preokrenuti kad prođe pola vremena.
Pastrva	150	25 - 35	10 - 15	-
Jagode	300	30 - 40	10 - 20	-
Maslac	250	30 - 40	10 - 15	-
Krema	2 x 200	80 - 100	10 - 15	Vrhnje se može tući i kada je mjestimično još zamrznuto.
Gateau torta	1400	60	60	-

Konzerviranje - Donji grijač

Meko voće

KONZERVIRANJE	Temperatura [°C]	Vrijeme kuhanja do početka ključanja (min)	Vrijeme kuhanja pri 100 °C (min)
Jagode, borovnice, maline, zreli ogrozdi	160 – 170	35 – 45	–

Košunjavo voće

KONZERVIRANJE	Temperatura [°C]	Vrijeme kuhanja do početka ključanja (min)	Vrijeme kuhanja pri 100 °C (min)
Kruške, dunje, šljive	160 – 170	35 – 45	10 – 15

Povrće

KONZERVIRANJE	Temperatura [°C]	Vrijeme kuhanja do početka ključanja (min)	Vrijeme kuhanja pri 100 °C (min)
Mrkva ¹⁾	160 – 170	50 – 60	5 – 10
Krastavci	160 – 170	50 – 60	–
Miješano povrće za kiseljenje	160 – 170	50 – 60	5 – 10
Koraba, grašak, šparoge	160 – 170	50 – 60	15 – 20

1) Kada isključite uređaj, ostavite staklenke u pećnici.

Sušenje - Vrući zrak

Prekrijte police pećnice pergament papirom za pečenje

POVRĆE

VRSTA JELA	Položaj rešetke		Temperatura [°C]	Vrijeme [hr]
	1 nivo	2 nivoa		
Grah	3	1/4	60 - 70	6 - 8
Paprike	3	1/4	60 - 70	5 - 6
Povrće za juhu	3	1/4	60 - 70	5 - 6
Gljive	3	1/4	50 - 60	6 - 8
Začinsko bilje	3	1/4	40 - 50	2 - 3

VOĆE

VRSTA JELA	Položaj rešetke		Temperatura [°C]	Vrijeme [hr]
	1 nivo	2 nivoa		
Šljive	3	1/4	60 - 70	8 - 10

VRSTA JELA	Položaj rešetke		Temperatura [°C]	Vrijeme [hr]
	1 nivo	2 nivoa		
Marelice	3	1/4	60 - 70	8 - 10
Jabuke izrezane na ploške	3	1/4	60 - 70	6 - 8
Kruške	3	1/4	60 - 70	6 - 9

Čišćenje i održavanje

⚠ Upozorenje Pogledajte poglavlja Sigurnost.

- Prednju stranu pećnice očistite mekom krpom namočenom u mlaku vodu sa sredstvom za čišćenje.
- Za čišćenje metalnih površina koristite uobičajeno sredstvo za čišćenje.
- Unutrašnjost pećnice očistite nakon svake upotrebe. Tada prljavštinu možete lakše ukloniti i ona se neće zapeći.
- Tvrdokorne mrlje čistite posebnim sredstvom za čišćenje pećnica.
- Nakon svake upotrebe pećnice očistite svu dodatnu opremu i pustite da se osuši. Koristite meku krpu namočenu u toplu vodu sa sredstvom za čišćenje.
- Ako je dodatna oprema od neljepljivog materijala, ne čistite je agresivnim sredstvima, oštrim predmetima ili u perilici posuđa. Može uništiti neljepljivu oblogu.

i Uređaji od hehrđajućeg čelika ili aluminija:

Vrata pećnice očistite samo čistom spužvom. Osušite ih mekom krpom. Ne koristite čeličnu vunu, kiseline ili abrazivne materijale jer mogu uzrokovati oštećenja površine pećnice. Kontrolnu ploču pećnice očistite na isti način.

Čišćenje brtve vrata

- Redovno provjeravajte brtvu vrata. Brtva vrata nalazi se oko ruba otvora pećnice. Ne koristite uređaj ako je brtva vrata oštećena. Obratite se ovlaštenom servisu.

- Za čišćenje brtve vrata, pogledajte opće informacije o čišćenju.

Nosači polica

Nosače polica možete ukloniti kako biste očistili bočne stranice.

Vađenje nosača polica

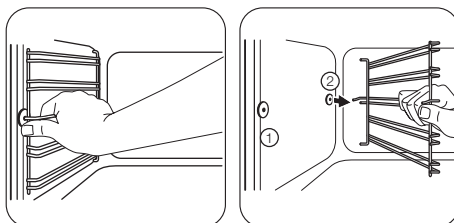

1 Prednji dio nosača police povucite dalje od bočne stijenke.

2 Stražnji dio nosača police povucite dalje od bočne stijenke i skinite ga.

Postavljanje nosača polica

Nosače polica postavite na mjesto obrnutim redoslijedom.

i Zaobljeni rubovi nosača polica moraju biti okrenuti prema prednjem dijelu.

Čišćenje pomoću vode

Postupak čišćenja vodom koristi paru kako bi pomogao uklanjanje masnoće i ostataka hrane iz pećnice.

1. Stavite 300 ml. vode u spremnik sustava Aqua clean na dnu pećnice.
2. Postavite funkciju pećnice **Δ***.
3. Postavite temperaturu na 90 °C.
4. Pustite da uređaj radi 30 minuta.

- Isključite uređaj i pustite da se ohladi.
- Kad je uređaj hladan, očistite unutarnje površine pećnice mekom krpom.

⚠ Upozorenje Uvjerite se da je pećnica hladna prije nego je dotaknete. Postoji opasnost od opekline.

Svjetlo pećnice

⚠ Upozorenje Pazite prilikom zamjene svjetla pećnice. Postoji opasnost od strujnog udara.

Prije zamjene svjetla pećnice:

- Isključite pećnicu.
- Izvadite osigurače iz kutije s osiguračima ili isključite sklopku.

i Stavite krpu na dno pećnice kako biste spriječili oštećenja svjetla pećnice i staklenog poklopca.

Uvijek držite halogenu žarulju krpom kako biste spriječili izgaranje naslaga masti na žarulji.

- Okrenite stakleni poklopac svjetla u smjeru suprotnom od smjera kazaljke na satu i skinite ga.
- Očistite stakleni poklopac.
- Zamijenite svjetlo svjetla pećnice prikladnom žaruljom otpornom na temperaturu do 300 °C.
Koristite istu vrstu svjetla pećnice.
- Postavite stakleni poklopac.

Čišćenje vrata pećnice

Vrata pećnice sastoje se od dvije staklene ploče. Vrata pećnice i unutarnje staklene ploče možete ukloniti kako biste ih očistili.

i Vrata pećnice bi se mogla zatvoriti ako unutarnju staklenu ploču pokušate skinuti prije nego skinete vrata pećnice.

⚠ Pozor Uređaj ne upotrebljavajte bez staklenih ploča.

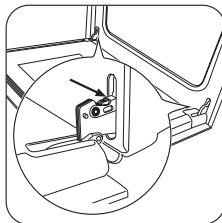

1 Otvorite vrata do kraja i pridržite dvije šarke vrata.

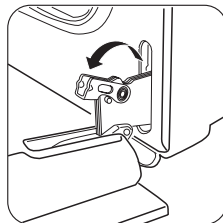

2 Podignite i okrenite ručice na objema šarkama.

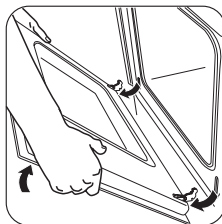

3 Zatvorite vrata pećnice do prvog položaja (napola). Zatim povucite vrata prema naprijed i izvadite ih iz ležišta.

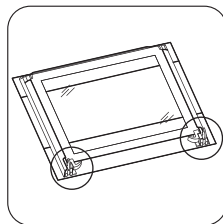

4 Stavite vrata na stabilnu površinu zaštićenu mekom krpom.

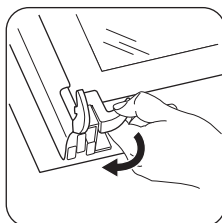

5 Otpustite sustav za blokiranje kako biste izvadili unutarnju staklenu ploču.

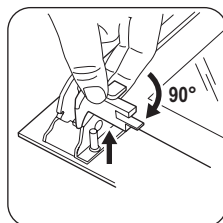

6 Dva pričvrсна elementa okrenite za 90° i izvucite ih iz ležišta.

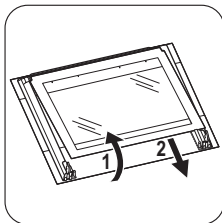

7 Pažljivo podignite (1. korak) i uklonite (2. korak) staklenu ploču.

Staklenu ploču očistite vodom i sapunicom. Pažljivo osušite staklenu ploču.

Postavljanje vrata i staklene ploče

Nakon završetka čišćenja umetnite staklenu ploču i postavite vrata pećnice. Gore opisane korake obavite obrnutim redoslijedom.

Rješavanje problema

! **Upozorenje** Pogledajte poglavlja Sigurnost.

Zona s otiskom mora biti okrenuta unutar vrata. Nakon postavljanja provjerite da površina okvira staklene ploče na dijelovima s tiskom nije gruba na dodir. Pazite da unutarnje staklo ispravno postavite na mjesto. Pogledajte ilustraciju.

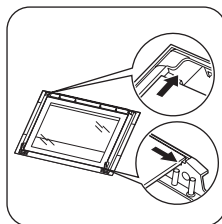

Problem	Mogući uzrok	Rješenje
Uređaj ne radi.	Uređaj nije uključen.	Uključite uređaj. Pogledajte poglavlje "Svakodnevna uporaba".
Uređaj ne radi.	Nadglednik minuta + kraj programatora kuhanja nije postavljen.	Postavite Nadglednik minuta + kraj programatora kuhanja. Pogledajte poglavlje "Funkcije sata".
Uređaj ne radi.	Iskočio je osigurač u kutiji s osiguračima.	Provjerite osigurač. Ako osigurač i dalje pregara, pozovite kvalificiranog električara.
Svjetlo pećnice ne radi.	Svjetlo pećnice nije ispravno.	Zamijenite žaruljicu svjetla pećnice.
Para i kondenzat nakupljaju se na hrani i u unutrašnjosti pećnice.	Jelo ste predugo ostavili u pećnici.	Ne ostavljajte jelo u pećnici dulje od 15–20 minuta nakon dovršetka pečenja.

Ako ne možete samostalno pronaći rješenje, obratite se dobavljaču ili servisu.

Podaci potrebni za servis nalaze se na nazivnoj pločici. Nazivna pločica nalazi se na prednjem okviru kućišta uređaja.

Preporučujemo da podatke zapišete ovdje:

Model (MOD.)

.....

Broj proizvoda (PNC)

.....

Serijski broj (S.N.)

.....

Tehnički podaci

Napon	230 V
Frekvencija	50 Hz

Postavljanje

 **Upozorenje** Pogledajte poglavlja Sigurnost.

Ugradnja

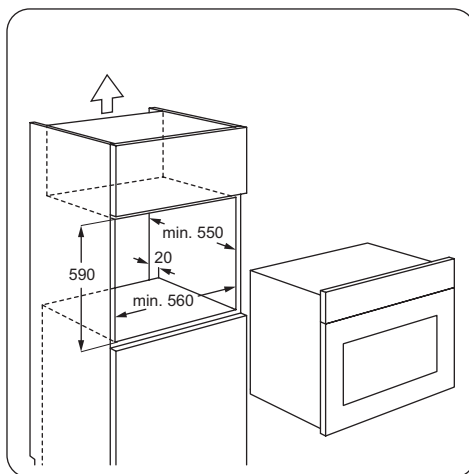
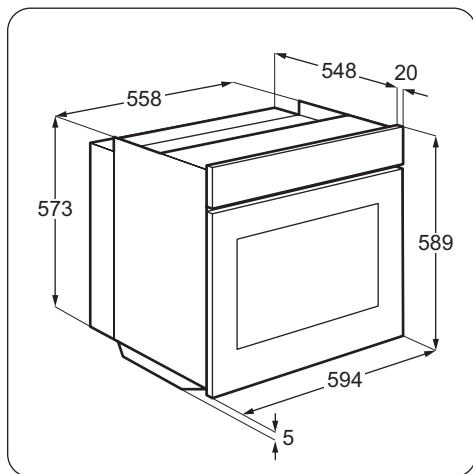

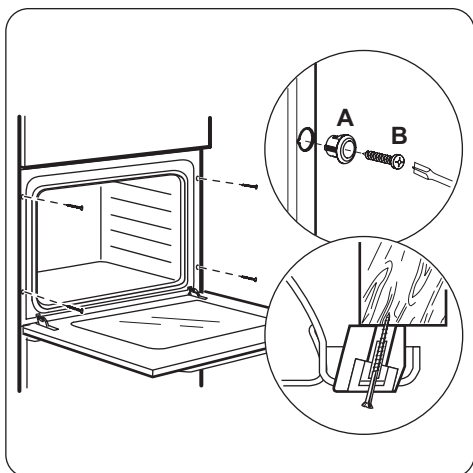
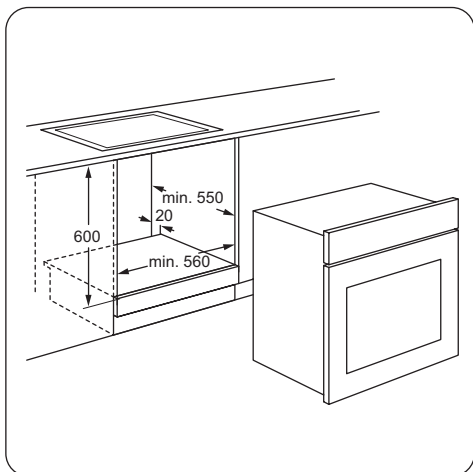

Električna instalacija

⚠ Upozorenje Električnu instalaciju mora postaviti kvalificirana osoba.

i Proizvođač nije odgovoran ako ne slijedite sigurnosne mjere opreza iz poglavlja "Sigurnosne informacije".

Ovaj uređaj opremljen je utikačem i kabelom napajanja.

Kabel

Vrste kabela primjenjivih za montažu ili zamjenu: H07 RN-F, H05 RN-F, H05 RRF, H05 VV-F, H05 V2V2-F (T90), H05 BB-F.

Za presjek kabela pogledajte ukupnu snagu (na nazivnoj pločici) i tablicu:

Ukupna snaga	Presjek kabela
maksimalno 1380 W	3 x 0,75 mm ²
maksimalno 2300 W	3 x 1 mm ²
maksimalno 3680 W	3 x 1,5 mm ²

Uzemljenje (zeleno-žuti vodič) mora biti 2 cm dulje od vodiča faze i nule (smeđi i plavi vodiči).



Briga za okoliš

Simbol  na proizvodu ili na njegovoj ambalaži označuje da se s tim proizvodom ne smije postupiti kao s otpadom iz domaćinstva. Umjesto toga treba biti uručen prikladnim sabirnim točkama za recikliranje elektroničkih i električkih aparata. Ispravnim odvoženjem ovog proizvoda spriječit ćete potencijalne negativne posljedice na okoliš i zdravlje ljudi, koje bi inače mogli ugroziti neodgovarajućim rukovanjem otpada ovog

proizvoda. Za detaljnije informacije o recikliranju ovog proizvoda molimo Vas da kontaktirate Vaš lokalni gradski ured, uslugu za odvoženje otpada iz domaćinstva ili trgovinu u kojoj ste kupili proizvod.



Materijal pakiranja

Materijal pakiranja nije štetan za okoliš i može se reciklirati. Plastični dijelovi označeni su međunarodnim skraćenicama poput PE,

PS itd. Odložite materijal pakiranja u kontejnere za tu svrhu na lokalnom mjestu za upravljanje otpadom.

Cuprins

Informații privind siguranța	19	Sfaturi utile	24
Instrucțiuni privind siguranța	20	Îngrijirea și curățarea	30
Descrierea produsului	22	Ce trebuie făcut dacă...	32
Înainte de prima utilizare	22	Date tehnice	33
Utilizarea zilnică	23	Instalarea	33
Funcțiile ceasului	24	Protejarea mediului înconjurător	35
Funcții suplimentare	24		

Ne rezervăm dreptul asupra efectuării de modificări.

Informații privind siguranța

Înainte de instalarea și de utilizarea aparatului, citiți cu atenție instrucțiunile furnizate. Producătorul nu este responsabil dacă instalarea și utilizarea incorectă a aparatului provoacă răni și daune. Păstrați întotdeauna instrucțiunile împreună cu aparatul pentru consultare ulterioară.

Siguranța copiilor și a persoanelor vulnerabile

⚠ Avertizare Risc de sufocare, de rănire sau de provocare a unei incapacități funcționale permanente.

- Acest aparat poate fi utilizat de copiii cu vârsta mai mare de 8 ani, de persoanele cu capacități fizice, senzoriale sau mentale reduse sau de persoanele fără cunoștințe sau experiență dacă sunt supravegheate de o persoană responsabilă pentru siguranța lor.
- Nu lăsați copiii să se joace cu aparatul.
- Nu lăsați la îndemâna copiilor ambalajul produsului.
- Nu lăsați copiii și animalele să se apropie de aparat atunci când acesta este în funcțiune sau când se răcește. Componentele accesibile sunt fierbinți.
- Dacă aparatul are un dispozitiv de siguranță pentru copii, vă recomandăm să-l activați.
- Curățarea și întreținerea curentă nu trebuie efectuate de copii nesupravegheați.

Aspecte generale privind siguranța

- Aparatul devine fierbinte în interior pe durata funcționării. Nu atingeți elementele de încălzire care sunt în aparat. Folosiți întotdeauna mănuși de protecție pentru a scoate sau a pune în interior accesorii sau vase.
- Nu folosiți un aparat de curățat cu abur pentru a curăța aparatul.
- Întrerupeți alimentarea cu electricitate înainte de a efectua operațiile de întreținere.
- Nu folosiți substanțe abrazive dure sau răzuitoare ascuțite de metal pentru a curăța sticla ușii deoarece acestea pot zgâria suprafața, ceea ce poate conduce la spargerea sticlei.
- Pentru a scoate suporturile pentru raft trebuie să trageți mai întâi de partea din față a suportului, după care să îndepărtați capătul din spate de pereții laterali. Instalați suporturile pentru raft în ordine inversă.



Instrucțiuni privind siguranța

Instalarea

 **Avertizare** Doar o persoană calificată va instala acest aparat.

- Îndepărtați toate ambalajele.
- Dacă aparatul este deteriorat, nu îl instalați sau utilizați.
- Respectați instrucțiunile de instalare furnizate împreună cu aparatul.
- Procedați cu atenție sporită atunci când mutați aparatul deoarece acesta este greu. Purtați întotdeauna mănuși de protecție.
- Nu trageți aparatul de mâner.
- Respectați distanțele minime față de alte aparate și corpuri de mobilier.
- Verificați dacă aparatul este instalat având în jurul său structuri de siguranță.
- Laturile aparatului trebuie să rămână în apropierea altor aparate sau unități cu aceeași înălțime.

Conexiunea la rețeaua electrică

 **Avertizare** Risc de incendiu și de electrocutare.

- Toate conexiunile electrice trebuie realizate de către un electrician calificat.
- Aparatul trebuie legat la împământare.
- Verificați dacă informațiile de natură electrică, specificate pe plăcuța cu datele tehnice, corespund sursei de tensiune. Dacă nu, contactați un electrician.
- Folosiți întotdeauna o priză cu protecție la electrocutare corect instalată.
- Nu folosiți adaptoare cu căi multiple și cabluri prelungitoare.
- Procedați cu atenție pentru a nu deteriora ștecherul și cablul de alimentare electrică. Contactați centrul de service sau un electrician pentru a schimba un cablu de alimentare deteriorat.

- Nu lăsați cablurile de alimentare electrică să intre în contact cu ușa aparatului, în special atunci când ușa este fierbinte.
- Protecția la electrocutare a pieselor aflate sub tensiune și izolate trebuie fixată astfel încât să nu permită scoaterea ei fără folosirea unor unelte.
- Introduceți ștecherul în priză numai după încheierea procedurii de instalare. Asigurați-vă că priza poate fi accesată după instalare.
- Dacă priza de curent prezintă jocuri, nu conectați la ea ștecherul.
- Nu trageți de cablul de alimentare pentru a scoate din priză aparatul. Trageți întotdeauna de ștecher.
- Folosiți doar dispozitive de izolare adecvate: întrerupătoare pentru protecția liniei, siguranțe fuzibile (siguranțele cu șurub trebuie scoase din suport), mecanisme de decuplare pentru scurgeri de curent și contactoare.
- Instalația electrică trebuie să fie prevăzută cu un dispozitiv de izolare, care vă permite să deconectați aparatul de la rețea la toți polii. Dispozitivul izolator trebuie să aibă o deschidere între contacte de cel puțin 3 mm.

Utilizarea

 **Avertizare** Risc de rănire, arsuri sau de electrocutare sau explozie.

- Utilizați acest aparat într-un mediu casnic.
- Nu modificați specificațiile acestui aparat.
- Nu blocați fantele de ventilație.
- Nu lăsați aparatul nesupravegheat în timpul funcționării.
- Dezactivați aparatul după fiecare întrebuințare.
- Procedați cu atenție la deschiderea ușii aparatului atunci când aparatul este în funcțiune. Este posibilă emisia de aer fierbinte.
- Nu acționați aparatul având mâinile umede sau când acesta este în contact cu apa.
- Nu aplicați presiune asupra ușii deschise.

- Nu utilizați aparatul ca suprafață de lucru sau ca loc de depozitare.
- Țineți întotdeauna închisă ușa aparatului atunci când acesta este în funcțiune.
- Deschideți ușa aparatului cu atenție. Utilizarea unor ingrediente cu conținut de alcool poate determina prezența aburilor de alcool în aer.
- Nu lăsați scânteele sau flăcările deschise să intre în contact cu aparatul atunci când deschideți ușa.
- Produsele inflamabile sau obiectele umezite cu produse inflamabile nu trebuie introduse în aparat, nici puse adiacent sau deasupra acestuia.

 **Avertizare** Pericol de deteriorare a aparatului.

- Pentru a preveni deteriorarea sau decolorarea emailului:
 - Nu puneți vase sau alte obiecte în aparat direct pe baza acestuia.
 - Nu puneți folie din aluminiu direct pe baza aparatului.
 - nu puneți apă direct în aparatul fierbinte.
 - nu țineți vase umede și alimente în interiorul aparatului după încheierea gătirii.
 - procedați cu atenție la demontarea sau instalarea accesoriilor.
- Decolorarea emailului nu are niciun efect asupra funcționării aparatului. Nu este un defect în ceea ce privește garanția legală.
- Folosiți o cratiță adâncă pentru prăjiturile siropoase. Sucurile de fructe lasă pete care pot fi permanente.

Îngrijirea și curățarea

 **Avertizare** Pericol de rănire, incendiu sau de deteriorare a aparatului.

- Înainte de a curăța aparatul, deconectați-l și scoateți ștecherul din priză.
- Verificați dacă aparatul s-a răcit. Există riscul de spargere a panourilor vitrate.
- Înlocuiți imediat panourile vitrate ale ușii dacă acestea sunt deteriorate. Contactați Centrul de Service.

- Atenție când scoateți ușa aparatului. Aceasta este grea!
- Curățați regulat aparatul pentru a preveni deteriorarea materialului de la suprafață.
- Resturile de grăsimi sau de alimente din aparat pot duce la apariția unui incendiu.
- Curățați aparatul cu o lavetă moale umedă. Utilizați numai detergenți neutri. Nu folosiți produse abrazive, bureți abrazivi, solvenți sau obiecte metalice.
- Dacă folosiți un spray pentru cuptor, respectați instrucțiunile de siguranță de pe ambalaj.
- Nu curățați emailul catalitic (dacă este cazul) cu nici un tip de detergent.

Bec interior

- Tipul de bec sau de lampă cu halogen utilizat pentru acest aparat este destinat exclu-

siv aparatelor electrocasnice. Nu îl utilizați în alte scopuri.

⚠ Avertizare Risc de electrocutare.

- Deconectați aparatul de la sursa de alimentare electrică înainte de a înlocui becul.
- Folosiți doar becuri cu aceleași specificații.

Aruncarea la gunoi

⚠ Avertizare Risc de rănire sau de sufocare.

- Deconectați aparatul de la sursa de alimentare.
- Tăiați cablul electric și îndepărtați-l.
- Scoateți dispozitivul de blocare a ușii pentru a preveni închiderea copiilor sau a animalelor de companie în aparat.

Descrierea produsului

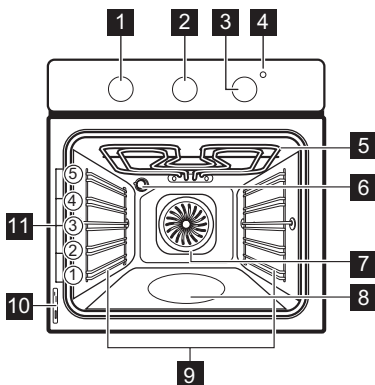

- 1 Buton pentru funcțiile cuptorului
- 2 Buton pentru cronometru
- 3 Buton pentru temperatură
- 4 Indicator temperatură
- 5 Grătar

- 6 Bec cuptor
- 7 Ventilator
- 8 Recipient pentru curățarea cu apă
- 9 Suportul pentru raft, detașabil
- 10 Plăcuță cu date tehnice
- 11 Poziții rafturi

Accesoriile cuptorului

- **Raft sarma**
Pentru vesală, forme pentru prăjituri, fripturi.
- **Tava de gătit**
Pentru prăjituri și fursecuri.
- **Tavă de coacere aluminizată**
Pentru prăjituri și fursecuri.
- **Grill- / Cratiță pentru frigere**
Pentru coacere și frigere sau ca tavă pentru grăsime.

Înainte de prima utilizare

⚠ Avertizare Consultați capitolele privind Siguranța.

Curățarea inițială

- Scoateți toate accesoriile și suporturile rafturilor detașabile (dacă este cazul).



- Curățați aparatul înainte de prima utilizare.

Important Consultați capitolul "Îngrijirea și curățarea".

Preîncălzirea

Preîncălziți aparatul gol pentru a arde grăsimile rămase.

1. Setați funcția  și temperatura maximă.
2. Lăsați aparatul să funcționeze timp de o oră.

3. Setați funcția  și temperatura maximă.
4. Lăsați aparatul să funcționeze timp de zece minute.
5. Setați funcția  și temperatura maximă.
6. Lăsați aparatul să funcționeze timp de zece minute.

Accesoriile pot deveni mai fierbinți decât de obicei. Aparatul poate emite un miros și fum. Acest lucru este normal. Aerisiți bine încăperea.

Utilizarea zilnică

 **Avertizare** Consultați capitolele privind Siguranța.









Activarea și dezactivarea aparatului

1. Rotiți butonul pentru funcțiile cuptorului pe o funcție de gătit.
2. Rotiți butonul pentru temperatură la o valoare a temperaturii.

Când temperatura aparatului crește, se aprinde indicatorul de temperatură.

3. Pentru dezactivarea aparatului, rotiți butonul pentru funcțiile cuptorului și butonul pentru temperatură în poziția Oprit.

Funcțiile cuptorului

Funcția cuptorului		Aplicație
	Poziția Oprit	Aparatul este oprit.
	Iluminare cuptor	Pentru a activa becul cuptorului fără nici o funcție de gătit.
	Gatire convențională :Incalzire de sus + jos / Curățarea cu apă	Pentru a coace și a prăji pe un singur nivel al cuptorului. Elementele de încălzire aflate sus și jos funcționează în același timp. Pentru mai multe informații despre Curățarea cu apă, consultați capitolul "Îngrijirea și curățarea".
	Incalzire de sus	Pentru a termina alimentele deja gătite. Funcționează doar elementul de încălzire de sus.
	Incalzire de jos	Pentru a coace prăjituri cu bază crocantă sau tare. Funcționează doar elementul de încălzire de jos.
	Grill (gratar)	Pentru frigerea la grătar a alimentelor plate în cantități mici în mijlocul raftului. Pentru a face pâine prăjită.
	Grill rapid	Pentru frigerea la grătar a alimentelor plate în cantități mari. Pentru a face pâine prăjită. Funcționează tot grătarul.
	Gatire prin Convecție cu Aer cald	Pentru a frige sau coace alimente cu aceeași temperatură de gatire, pe mai multe rafturi, fără transfer de aromă.
	Decongelare	Pentru a dezgheța alimentele congelate. Butonul pentru temperatură trebuie să fie în poziția oprit.



Funcțiile ceasului

Ceas avertizor + Terminarea gătitului

Folosiți-l pentru a seta timpul de oprire automată a unei funcții a cuptorului.

1. Selectați o funcție a cuptorului și temperatura.
2. Rotiți la maxim butonul cronometrului, după care îl rotiți la intervalul de timp necesar.

3. După ce se scurge întreaga perioadă de timp, este emis un semnal sonor. Aparatul se dezactivează.

Setare normală  : Rotiți butonul cronometrului la  . În această poziție dvs. comandați manual aparatul. Ceas avertizor + Terminarea gătitului este oprită.

Funcții suplimentare

Suflantă cu aer rece

Când aparatul funcționează, suflanta cu aer rece pornește automat pentru a menține reci suprafețele aparatului. Dacă opriți aparatul, suflanta cu aer rece continuă să funcționeze până când temperatura din aparat scade și aparatul se răcește.

Termostatul de siguranță

Funcționarea incorectă a aparatului sau componentele defecte pot să cauzeze su-

praîncălzirea periculoasă. Pentru a preveni acest lucru, cuptorul are un termostat de siguranță care întrerupe alimentarea cu curent. În momentul în care temperatura scade, cuptorul se activează din nou în mod automat.

Sfaturi utile

- Aparatul are cinci niveluri pentru rafturi. Numărați nivelurile rafturilor din partea de jos a podelei aparatului.
- Aparatul are un sistem special care produce o circulație naturală a aerului și o reciclare constantă a aburului. Cu acest sistem puteți găti într-un mediu cu aburi și puteți păstra preparatele moi în interior și crocante la exterior. Reduce la minimum durata de gătire și consumul de energie.
- Umezeala poate produce condens în aparat sau pe panourile de sticlă ale ușii. Acest lucru este normal. Utilizatorul trebuie să se îndepărteze întotdeauna de aparat atunci când deschide ușa aparatului pe durata gătirii. Pentru a reduce condensul, lăsați aparatul să funcționeze timp de 10 minute înainte de gătire.
- Curățați umezeala rămasă după fiecare utilizare a aparatului.

- Nu puneți obiecte direct pe podeaua aparatului și nu puneți folie din aluminiu pe componente atunci când gătiți. În caz contrar este posibilă modificarea rezultatelor obținute și se poate cauza deteriorarea stratului de email.

Coacerea prăjiturilor

- Nu deschideți ușa cuptorului înainte ca 3/4 din durata de coacere să fi trecut.
- Dacă utilizați două tăvi de coacere în același timp, lăsați un nivel liber între ele.

Gătirea cărnii și a peștelui

- Utilizați o cratiță adâncă pentru alimentele foarte grase pentru a evita pătarea permanentă a cuptorului.
- Lăsați carnea aproximativ 15 minute înainte de a o tăia, astfel încât sucul să nu se prelingă afară.
- Pentru a împiedica formarea de prea mult fum în cuptor pe durata frigerii, se reco-

mandă adăugarea de puțină apă în cratița adâncă. Pentru a preveni condensarea fumului, adăugați apă de fiecare dată după ce se evaporă.

La început, monitorizați performanța când gătiți. Găsiți cele mai bune setări (setarea căldurii, durata de gătit, etc.) pentru vasele, rețetele și cantitățile dvs. când utilizați acest aparat.

Durate de gătit

Duratele de gătit depind de tipul de alimente, de consistența și volumul lor.

Tabele pentru coacere și frigere

PRĂJITURI

TIP DE MÂNCARE	Caldura de sus + jos		Aer cald		Durată de gătit [min]	Observații
	Nivel raft	Temp [°C]	Nivel raft	Temp [°C]		
Rețete cu compoziție bătută cu telul	2	170	3 (2 și 4)	160	45 - 60	Într-o formă pentru prăjituri
Aluat fraged	2	170	3 (2 și 4)	160	20 - 30	Într-o formă pentru prăjituri
Prăjitură cu brânză și lapte bătut	1	170	2	165	60 - 80	Într-o formă pentru prăjituri de 26 cm
Prăjitură cu mere (plăcintă cu mere)	2	170	2 (stânga și dreapta)	160	80 - 100	În două forme pentru prăjituri de 20 cm pe un raft de sârmă ¹⁾
Strudel	3	175	2	150	60 - 80	Într-o tavă de coacere
Tartă cu gem	2	170	2 (stânga și dreapta)	165	30 - 40	Într-o formă pentru prăjituri de 26 cm
Pandispan	2	170	2	160	50 - 60	Într-o formă pentru prăjituri de 26 cm
Tort de crăciun/tort bogat în fructe	2	160	2	150	90 - 120	Într-o formă pentru prăjituri de 20 cm ¹⁾
Prăjitură cu prune	1	175	2	160	50 - 60	Într-o tavă de pâine ¹⁾
Prăjituri mici - pe un nivel	3	170	3	140 - 150	20 - 30	Într-o tavă de coacere
Prăjituri mici - pe două niveluri	-	-	2 și 4	140 - 150	25 - 35	Într-o tavă de coacere
Prăjituri mici - pe trei niveluri	-	-	1, 3 și 5	140 - 150	30 - 45	Într-o tavă de coacere

TIP DE MÂNCARE	Caldura de sus + jos		Aer cald		Durată de gătire [min]	Observații
	Nivel raft	Temp [°C]	Nivel raft	Temp [°C]		
Biscuiți / patiserie - pe un nivel	3	140	3	140 - 150	30 - 35	Într-o tavă de coacere
Biscuiți / patiserie - pe două niveluri	-	-	2 și 4	140 - 150	35 - 40	Într-o tavă de coacere
Biscuiți / patiserie - pe trei niveluri	-	-	1, 3 și 5	140 - 150	35 - 45	Într-o tavă de coacere
Bezele - pe un nivel	3	120	3	120	80 - 100	Într-o tavă de coacere
Bezele - pe două niveluri	-	-	2 și 4	120	80 - 100	Într-o tavă de coacere ¹⁾
Chifle dulci	3	190	3	190	12 - 20	Într-o tavă de coacere ¹⁾
Eclere - pe un nivel	3	190	3	170	25 - 35	Într-o tavă de coacere
Eclere - pe două niveluri	-	-	2 și 4	170	35 - 45	Într-o tavă de coacere
Tarte	2	180	2	170	45 - 70	Într-o formă pentru prăjituri de 20 cm
Tort cu multe fructe	1	160	2	150	110 - 120	Într-o formă pentru prăjituri de 24 cm
Sandviș Victoria	1	170	2	160	50 - 60	Într-o formă pentru prăjituri de 20 cm

1) Preîncălziți timp de 10 minute.

PÂINE ȘI PIZZA

TIP DE MÂNCARE	Caldura de sus + jos		Aer cald		Durată de gătire [min]	Observații
	Nivel raft	Temp [°C]	Nivel raft	Temp [°C]		
Paine alba	1	190	1	190	60 - 70	1 - 2 bucăți, 500 g per bucată ¹⁾
Pâine de seară	1	190	1	180	30 - 45	Într-o tavă de pâine
Chifle	2	190	2 (2 și 4)	180	25 - 40	6 - 8 role într-o tavă de coacere ¹⁾

TIP DE MÂNCARE	Caldura de sus + jos		Aer cald		Durată de gătire [min]	Observații
	Nivel raft	Temp [°C]	Nivel raft	Temp [°C]		
Pizza	1	230 - 250	1	230 - 250	10 - 20	Într-o tavă de coacere sau cratiță adâncă ¹⁾
Pateuri	3	200	3	190	10 - 20	Într-o tavă de coacere ¹⁾

1) Preîncălziți timp de 10 minute.

TARTE

TIP DE MÂNCARE	Caldura de sus + jos		Aer cald		Durată de gătire [min]	Observații
	Nivel raft	Temp [°C]	Nivel raft	Temp [°C]		
Tarte cu paste	2	200	2	180	40 - 50	Într-o formă
Tarte cu legume	2	200	2	175	45 - 60	Într-o formă
Tarte tip Quiche	1	180	1	180	50 - 60	Într-o formă ¹⁾
Lasagne	2	180 - 190	2	180 - 190	25 - 40	Într-o formă ¹⁾
Paste Cannelloni	2	180 - 190	2	180 - 190	25 - 40	Într-o formă ¹⁾

1) Preîncălziți timp de 10 minute.

CARNE

TIP DE MÂNCARE	Caldura de sus + jos		Aer cald		Durată de gătire [min]	Observații
	Nivel raft	Temp [°C]	Nivel raft	Temp [°C]		
Viță	2	200	2	190	50 - 70	Pe un raft de sârmă
Porc	2	180	2	180	90 - 120	Pe un raft de sârmă
Vițel	2	190	2	175	90 - 120	Pe un raft de sârmă
Friptură de viță englezească, în sânge	2	210	2	200	50 - 60	Pe un raft de sârmă
Friptură de viță englezească, gătită mediu	2	210	2	200	60 - 70	Pe un raft de sârmă
Friptură de viță englezească, bine făcută	2	210	2	200	70 - 75	Pe un raft de sârmă
Ceafă de porc	2	180	2	170	120 - 150	Cu șorici

TIP DE MÂNCARE	Caldura de sus + jos		Aer cald		Durată de gătire [min]	Observații
	Nivel raft	Temp [°C]	Nivel raft	Temp [°C]		
Picior de porc	2	180	2	160	100 - 120	2 bucăți
Miel	2	190	2	175	110 - 130	Pulpă
Pui	2	220	2	200	70 - 85	Întreg
Curcan	2	180	2	160	210 - 240	Întreg
Rata	2	175	2	220	120 - 150	Întreagă
Gasca	2	175	1	160	150 - 200	Întreagă
Iepure	2	190	2	175	60 - 80	Bucăți
Iepure de câmp	2	190	2	175	150 - 200	Bucăți
Fazan	2	190	2	175	90 - 120	Întreg

PEȘTE

TIP DE MÂNCARE	Caldura de sus + jos		Aer cald		Durată de gătire [min]	Observații
	Nivel raft	Temp [°C]	Nivel raft	Temp [°C]		
Păstrăv/Doradă	2	190	2	175	40 - 55	3 - 4 pești
Ton/Somon	2	190	2	175	35 - 60	4 - 6 fileuri

Grill

 Preîncălziți cuptorul timp de 10 minute, înainte de gătire.

TIP DE MÂNCARE	Cantitate		Grill		Durată de gătire [min]	
	Bucăți	[g]	Nivel raft	Temp [°C]	Pe o parte	Pe cealaltă parte
File bucăți	4	800	4	max.	12-15	12-14
Friptură de vită	4	600	4	max.	10-12	6-8
Cârnați	8	-	4	max.	12-15	10-12
Cotlet de porc	4	600	4	max.	12-16	12-14
Pui (taiat în două)	2	1000	4	max.	30-35	25-30
Kebab	4	-	4	max.	10-15	10-12
Piept de pui	4	400	4	max.	12-15	12-14
Hamburger	6	600	4	max.	20-30	-
File de pește	4	400	4	max.	12-14	10-12
Sandviș cu pâine prăjită	4-6	-	4	max.	5-7	-
Pâine prăjită	4-6	-	4	max.	2-4	2-3

Decongelare

TIP DE MÂNCA-RE	[g]	Timp decon- gelare [minu- te]	Timp suplimentar de decongelare [minute]	Observații
Pui	1000	100 - 140	20 - 30	Puneți puiul pe platanul inferior întors, pe o farfurie mare. Întoarceți la jumătatea dura- tei de gătit.
Carne	1000	100 - 140	20 - 30	Întoarceți la jumătatea dura- tei de gătit.
Carne	500	90 - 120	20 - 30	Întoarceți la jumătatea dura- tei de gătit.
Păstrăv	150	25 - 35	10 - 15	-
Căpșuni	300	30 - 40	10 - 20	-
Unt	250	30 - 40	10 - 15	-
Frișcă	2 x 200	80 - 100	10 - 15	Frișca se poate bate chiar dacă au mai rămas unele părți ușor înghețate.
Prăjitură	1400	60	60	-

Pastreaza cald - Incalzire jos

Fructe moi

CONSERVARE	Temperatură [°C]	Fierbere până la apari- ția bulelor de aer [min]	Se continuă gătită la 100 °C [min]
Căpșune, afine, zmeură, agrișe coapte	160 – 170	35 – 45	–

Fructe cu sâmbure

CONSERVARE	Temperatură [°C]	Fierbere până la apari- ția bulelor de aer [min]	Se continuă gătită la 100 °C [min]
Pere, gutui, prune	160 – 170	35 – 45	10 – 15

Legume

CONSERVARE	Temperatură [°C]	Fierbere până la apari- ția bulelor de aer [min]	Se continuă gătită la 100 °C [min]
Morcovi ¹⁾	160 – 170	50 – 60	5 – 10
Castraveți	160 – 170	50 – 60	–
Murături asortate	160 – 170	50 – 60	5 – 10
Gulie, mazăre, sparanghel	160 – 170	50 – 60	15 – 20

1) După dezactivarea aparatului lăsați alimentele conservate în cuptor.

Uscare - Aer cald

Acoperiți rafturile cuptorului cu foi de copt.

LEGUME

TIP DE MÂNCA-RE	Nivel raft		Temperatură [°C]	Timp [ore]
	1 nivel	2 niveluri		
Fasole	3	1/4	60 - 70	6 - 8
Ardei	3	1/4	60 - 70	5 - 6
Legume pentru supă	3	1/4	60 - 70	5 - 6
Ciuperci	3	1/4	50 - 60	6 - 8
Ierburii	3	1/4	40 - 50	2 - 3

FRUCT

TIP DE MÂNCA-RE	Nivel raft		Temperatură [°C]	Timp [ore]
	1 nivel	2 niveluri		
Prune	3	1/4	60 - 70	8 - 10
Caise	3	1/4	60 - 70	8 - 10
Felii de măr	3	1/4	60 - 70	6 - 8
Pere	3	1/4	60 - 70	6 - 9

Îngrijirea și curățarea

 **Avertizare** Consultați capitolele privind Siguranța.

- Curățați partea din față a cuptorului cu o cârpă moale, apă caldă și agent de curățare.
- Utilizați un agent de curățare obișnuit pentru a curăța suprafețele metalice.
- Curățați interiorul cuptorului după fiecare utilizare. Astfel, puteți îndepărta murdăria mai ușor și aceasta nu se mai arde.
- Curățați murdăria rezistentă cu produs special de curățat cuptorul.
- Curățați toate accesoriile cuptorului după fiecare utilizare și uscați-le. Folosiți o lavetă moale cu apă caldă și un agent de curățare.
- Dacă aveți accesorii anti-aderente, nu le curățați utilizând agenți agresivi, obiecte cu

margini ascuțite sau în mașina de spălat vase. Stratul anti-aderent poate fi distrus.

 **Pentru modelele din inox sau aluminiu:**

Curățați ușa cuptorului numai cu un burete ud. Uscați-o cu o lavetă moale.
A nu se folosi bureți din sârmă, acizi sau produse abrazive, deoarece acestea pot deteriora suprafața cuptorului. Curățați panoul de comandă al cuptorului cu aceeași precauție.

Curățarea garniturii ușii

- Verificați la intervale regulate garnitura ușii. Garnitura ușii se află în jurul cadrului cavității cuptorului. Nu utilizați aparatul dacă garnitura ușii este deteriorată. Contactați centrul de service.
- Pentru a curăța garnitura ușii consultați informațiile generale despre curățenie.

Suporturile raftului

Pentru a curăța pereții laterali puteți scoate suportul rafturilor.

Scoaterea suporturilor pentru rafturi

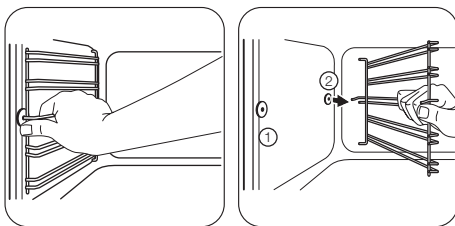

1 Trageți partea din față a suportului grătarelor afară din peretele lateral.

2 Trageți partea din spate a suportului pentru raft pentru a o îndepărta de peretele lateral și scoateți-o în afară.

Instalarea suporturilor pentru rafturi

Instalați suporturile pentru rafturi în ordine inversă.

i Capetele rotunde ale suporturilor pentru rafturi trebuie îndreptate spre înainte.

Curățare cu apă

Procedura de Curățare cu apă folosește aburul pentru a elimina grăsimile și resturile de mâncare rămase în cuptor.

1. Puneți 300 ml de apă în rezervorul pentru Curățare cu apă aflat la baza cuptorului.
2. Setează funcția cuptorului **Δ**.
3. Setează temperatura la 90 °C.
4. Lăsați aparatul să funcționeze timp de 30 de minute.
5. Dezactivați aparatul și lăsați-l să se răcească.
6. Când aparatul este rece, curățați suprafețele interioare ale cuptorului cu o lavetă.

! **Avertizare** Înainte de a atinge aparatul, verificați dacă acesta s-a răcit. Pericol de arsuri.

Bec cuptor

! **Avertizare** Aveți grijă când schimbați becul cuptorului. Există pericol de electrocutare.

Înainte de a schimba becul cuptorului:

- Dezactivați cuptorul.
- Decuplați siguranțele din tablou sau dezactivați întrerupătorul.

i Puneți o cârpă pe fundul cuptorului pentru a preveni deteriorarea becului cuptorului și a capacului de sticlă.

Întotdeauna țineți becul halogen cu ajutorul unei cârpe pentru a preveni arderea reziduurilor de grăsime pe bec.

1. Rotiți capacul de sticlă la stânga și scoateți-l.
2. Curățați capacul de sticlă.
3. Înlocuiți becul cuptorului cu altul corespunzător, rezistent la o temperatură de 300 °C.
Utilizați același tip de bec de cuptor.
4. Instalați capacul de sticlă.

Curățarea ușii cuptorului

Ușa cuptorului este prevăzută cu două panouri de sticlă. Puteți să scoateți ușa cuptorului și panoul intern de sticlă pentru a le curăța.

i Ușa cuptorului se poate închide dacă încercați să scoateți panoul intern de sticlă înainte de a scoate ușa cuptorului.

! **Atenție** Nu utilizați aparatul fără panourile de sticlă.

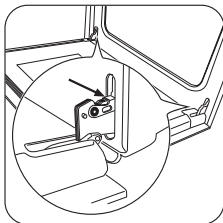

1 Deschideți complet ușa și apucați de cele două balamale de cele două balamale ale ușii.

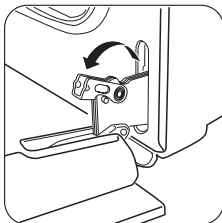

2 Ridicați și rotiți pârghiile de pe cele două balamale.

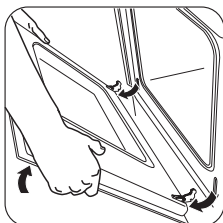

3 Închideți ușa cuptorului până la prima poziție de deschidere (jumătate). Apoi trageți spre înainte și scoateți ușa din locaș.

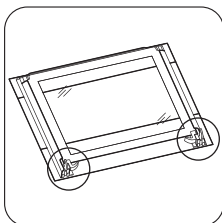

4 Puneți ușa pe o lavetă moale, pe o suprafață stabilă.

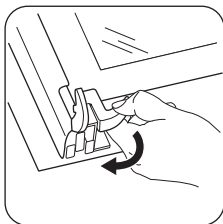

5 Pentru a scoate panoul intern de sticlă eliberați sistemul de blocare.

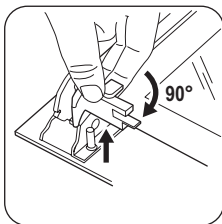

6 Rotiți cele două dispozitive de fixare la 90° și scoateți-le din locașurile lor.

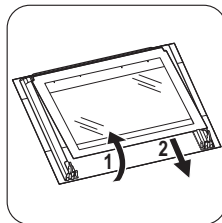

7 Ridicați cu atenție panoul de sticlă (pasul 1) și scoateți-l (pasul 2).

Curățați panoul de sticlă cu apă caldă și săpun. Uscați cu grijă panoul de sticlă.

Instalarea ușii cuptorului și a panoului de sticlă

După terminarea procedurii de curățare, remontați panoul de sticlă și ușa cuptorului. Faceți pașii de mai sus în ordine inversă.

Zona serigrafiată trebuie îndreptată cu fața spre partea interioară a ușii. După instalare, asigurați-vă că suprafața cadrului panoului de sticlă din zonele serigrafiate nu prezintă asperități la atingere.

Asigurați-vă că ați montat panoul intern de sticlă în poziția corectă. Consultați imaginea.

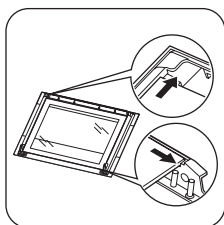

Ce trebuie făcut dacă...

! **Avertizare** Consultați capitolele privind Siguranța.

Problemă	Cauză posibilă	Soluție
Aparatul nu funcționează deloc.	Aparatul nu este activat.	Activați aparatul. Consultați capitolul "Utilizarea zilnică".
Aparatul nu funcționează deloc.	Programatorul Ceas avertizor + Terminarea gătitului nu este setat.	Setați programatorul Ceas avertizor + Terminarea gătitului. Consultați capitolul "Funcțiile ceasului".
Aparatul nu funcționează deloc.	Siguranța din tabloul de siguranțe este decuplată.	Verificați siguranța. Dacă siguranța se declanșează de mai multe ori, contactați un electrician calificat.
Becul cuptorului nu funcționează.	Becul cuptorului este defect.	Înlocuiți becul cuptorului.
Aburul și condensul se depun pe alimente și în interiorul cuptorului.	Ați lăsat vasul cu mâncare prea mult timp în cuptor.	Nu lăsați vasele cu mâncare în cuptor mai mult de 15-20 minute după terminarea gătitului.

Dacă nu puteți găsi singur o soluție la problemă, contactați dealerul sau centrul de service.

Datele necesare centrului de service se găsesc pe plăcuța cu date tehnice. Aceasta

este amplasată pe cadrul frontal din interiorul aparatului.

Vă recomandăm să notați datele aici:

Model (MOD.)

Numărul produsului (PNC)

Numărul de serie (S.N.)

Date tehnice

Tensiune	230 V
Frecvență	50 Hz

Instalarea

 **Avertizare** Consultați capitolele privind Siguranța.

Încorporarea în mobilier

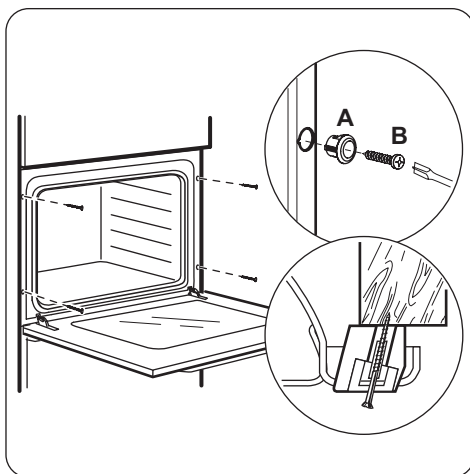
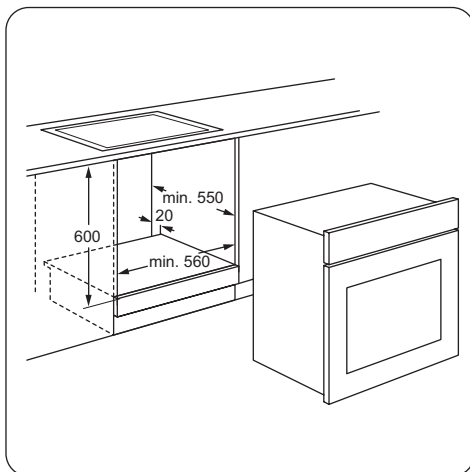
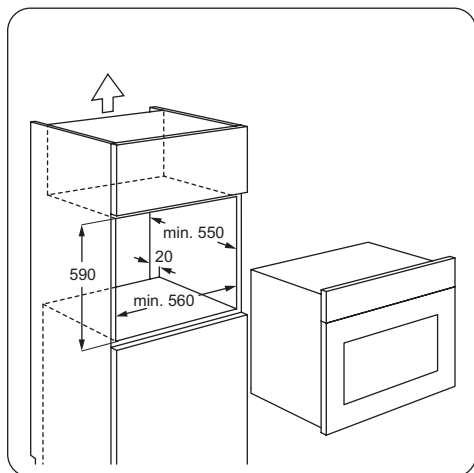
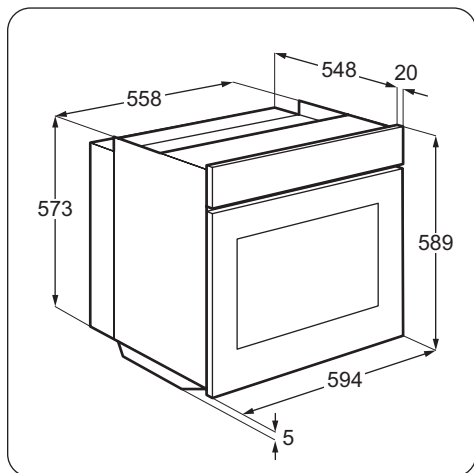

Conectarea la alimentarea electrică

! **Avertizare** Conectarea electrică trebuie efectuată numai de către o persoană calificată.

i Producătorul nu este responsabil dacă nu respectați măsurile de siguranță descrise în capitolul „Informații privind siguranța”.

Acest aparat este livrat cu fișă și cablu de conectare electrică.

Cablu

Tipurile de cabluri adecvate pentru instalare sau înlocuire: H07 RN-F, H05 RN-F, H05

RRF, H05 VV-F, H05 V2V2-F (T90), H05 BB-F.

Pentru secțiunea cablului consultați puterea totală consumată (de pe plăcuța cu date tehnice) și tabelul:

Putere totală absorbită	Secțiunea cablului
maxim 1380 W	3 x 0,75 mm ²
maxim 2300 W	3 x 1 mm ²

Putere totală absorbită	Secțiunea cablului
maxim 3680 W	3 x 1,5 mm ²

Cablul de masă (cablul verde/galben) va fi cu 2 cm mai lung decât cele de fază și de nul (cablurile albastru și maro).



Protejarea mediului înconjurător

Simbolul  e pe produs sau de pe ambalaj indică faptul că produsul nu trebuie aruncat împreună cu gunoiul menajer. Trebuie predat la punctul de colectare corespunzător pentru reciclarea echipamentelor electrice și electronice. Asigurându-vă că ați eliminat în mod corect produsul, ajutați la evitarea potențialelor consecințe negative pentru mediul înconjurător și pentru sănătatea persoanelor, consecințe care ar putea deriva din aruncarea necorespunzătoare a acestui

produs. Pentru mai multe informații detaliate despre reciclarea acestui produs, vă rugăm să contactați biroul local, serviciul pentru eliminarea deșeurilor sau magazinul de la care l-ați achiziționat.



Materialele de ambalare

Materialele de ambalare sunt ecologice și reciclabile. Componentele din plastic sunt marcate cu abrevieri internaționale precum PE, PS, etc. Aruncați ambalajele în containerele corespunzătoare din locurile amenajate special pentru colectarea deșeurilor.

Зміст

Інформація з техніки безпеки _____	36	Корисні поради _____	42
Інструкції з техніки безпеки _____	37	Догляд та чистка _____	49
Опис виробу _____	40	Що робити, коли ... _____	51
Перед першим користуванням _____	40	Технічні дані _____	52
Щоденне користування _____	40	Установка _____	52
Функції годинника _____	41	Охорона довкілля _____	53
Додаткові функції _____	42		

Може змінитися без оповіщення.

Інформація з техніки безпеки

Перед установкою та експлуатацією приладу слід уважно прочитати інструкцію користувача. Виробник не несе відповідальності за пошкодження, що виникли через неправильне встановлення або експлуатацію. Інструкції з користування приладом слід зберігати з метою користування в майбутньому.

Безпека дітей і вразливих осіб

⚠ Попередження! Існує ризик задушення, ушкоджень чи втрати працездатності.

- Цей прилад можуть використовувати діти віком від 8 років та особи з обмеженими фізичними, сенсорними чи розумовими здібностями або недостатнім досвідом і знаннями, якщо такі особи перебувають під наглядом відповідальної за їх безпеку людини.
- Не дозволяйте дітям гратися з приладом.
- Пакувальні матеріали слід тримати в недоступному для дітей місці.
- Не допускайте дітей та домашніх тварин до приладу під час його роботи чи охолодження. Доступні частини гарячі.
- Якщо прилад оснащено захистом від доступу дітей, рекомендується його увімкнути.
- Не можна доручати чищення або технічне обслуговування дітям без відповідного нагляду.

Загальні правила безпеки

- Під час роботи прилад нагрівається. Не торкайтеся до нагрівальних елементів приладу. Завжди користуйтеся кухонними рукавицями, коли витягаєте і вставляєте приладдя чи деко.
- Не використовуйте пароочисник для чищення приладу.
- Вимикайте прилад, перш ніж виконувати технічне обслуговування.
- Не використовуйте для чищення скляної поверхні дверцят жорсткі абразивні засоби та металеві шкребки, оскільки це може призвести до появи на склі тріщин.
- Щоб зняти опорну рейку, спочатку потягніть передню, а потім задню частину опорної рейки від бічної стінки. Для вставлення опорної рейки виконайте наведену вище процедуру у зворотній послідовності.

Інструкції з техніки безпеки

Установка

 **Попередження!** Встановлювати цей пристрій повинен лише кваліфікований фахівець.

- Повністю зніміть упаковку.
- Не встановлюйте і не використовуйте пошкоджений прилад.
- Дотримуйтеся інструкцій з установки, що входять у комплект разом із приладом.
- Прилад важкий, тому будьте обережні, пересуваючи його. Обов'язково одягайте захисні рукавички.
- Не тягніть прилад за ручку.
- Дотримуйтеся вимог щодо мінімальної відстані до інших приладів чи предметів.
- Переконайтеся, що конструкції, під якими і біля яких встановлено прилад, є стійкими і безпечними.

- Висота сторін приладів або інших об'єктів, біля яких стоїть прилад, повинна відповідати висоті сторін приладу.

Підключення до електромережі

 **Попередження!** Існує небезпека пожежі й ураження електричним струмом.

- Всі роботи з підключення до електромережі мають виконуватися кваліфікованим електриком.
- Прилад має бути заземлений.
- Переконайтеся, що електричні параметри на табличці з технічними даними відповідають параметрам електромережі. У разі невідповідності слід звернутися до електрика.
- Завжди користуйтеся правильно встановленою протиударною розеткою.
- Не використовуйте розгалужувачі, перехідники й подовжувачі.

- Під час встановлення приладу пильнуйте, щоб не пошкодити кабель живлення і штепсель. Для заміни пошкодженого кабелю слід звернутися до сервісного центру або до електрика.
- Пильнуйте, щоб кабель живлення не торкався дверцят приладу, особливо коли дверцята гарячі.
- Елементи захисту від ураження електричним струмом та ізоляція мають бути зафіксовані так, аби їх не можна було зняти без спеціального інструмента.
- Вставляйте штепсельну вилку у розетку електроживлення лише після закінчення установки. Переконайтеся, що після установки є вільний доступ до розетки електроживлення.
- Не вставляйте вилку в розетку, яка хитається.
- Не тягніть за кабель живлення, щоб відключити прилад від електромережі. Тягніть тільки за штепсельну вилку.
- Використовуйте лише належні ізолюючі пристрої, а саме: лінійні роз'єднувачі, запобіжники (гвинтові запобіжники слід викрутити з патрона), реле захисту від замикання на землю і контактори.
- Електричне підключення повинно передбачати наявність ізолюючого пристрою для повного відключення від електромережі. Зазор між контактами ізолюючого пристрою має становити не менше 3 мм.

Експлуатація

 **Попередження!** Існує небезпека травмування, опіків, ураження електричним струмом та вибуху.

- Цей прилад призначено для побутового застосування.
- Не змінюйте технічні характеристики приладу.
- Переконайтеся, що вентиляційні отвори не заблоковані.
- Не залишайте прилад без нагляду під час користування ним.

- Вимикайте прилад після кожного використання.
- Будьте обережні, коли відкриваєте дверцята працюючого приладу. Можливий вихід гарячого повітря.
- Під час роботи з приладом руки не повинні бути мокрими або вологими. Не користуйтеся приладом, якщо він контактує з водою.
- Не тисніть на відкриті дверцята.
- Не використовуйте прилад як робочу поверхню або як поверхню для зберігання речей.
- Під час роботи приладу завжди тримайте дверцята зачиненими.
- Обережно відчиняйте дверцята приладу. Використання інгредієнтів із спиртом може спричинити утворення суміші спирту і повітря.
- При відкриванні дверцят слідкуйте, аби поблизу не було джерел іскріння або відкритого вогню.
- Не кладіть займисті речовини чи предмети, змочені в займистих речовинах, усередину приладу, поряд з ним або на нього.

 **Попередження!** Існує ризик пошкодження приладу.

- Щоб уникнути пошкодження й знебарвлення емалі:
 - Не ставте посуд або інші предмети безпосередньо на дно приладу.
 - Не кладіть фольгу безпосередньо на дно приладу.
 - не ставте воду безпосередньо в гарячий прилад.
 - після приготування не залишайте в приладі страви і продукти з високим вмістом вологи.
 - будьте обережні, знімаючи або встановлюючи приладдя.
- Знебарвлення емалі не впливає на робочі якості приладу. Це не є недоліком з точки зору закону про гарантійні зобов'язання

- Для випікання тістечок із великим вмістом вологи слід використовувати глибоку жаровню. Сік, який виділяється з фруктів, може залишати постійні плями на емалевому покритті.

Догляд та чистка

 **Попередження!** Існує ризик отримання травм, пожежі або пошкодження приладу.

- Перш ніж виконувати технічне обслуговування, вимкніть прилад і вийміть вилку з розетки.
- Дайте приладу охолонути. Є ризик, що скляні панелі можуть тріснути.
- У разі пошкодження скляних панелей їх слід одразу замінити. Зверніться у сервісний центр.
- Будьте обережні, знімаючи дверцята з приладу. Дверцята важкі!
- Регулярно очищуйте прилад, щоб запобігти погіршенню матеріалу поверхні.
- Жир або їжа, що залишаються у приладі, можуть стати причиною пожежі.
- Протріть прилад вологою м'якою ганчіркою. Застосовуйте лише нейтральні миючі засоби. Не застосовуйте абразивні засоби, абразивні серветки, розчинники або металеві предмети.
- Якщо ви користуєтеся аерозолями для чищення духових шаф, обов'язково дотримуйтеся інструкцій, наведених на упаковці.
- Не очищуйте каталітичну емаль (якщо застосовується) жодними миючими засобами.

Внутрішнє освітлення

- Електрична або галогенова лампочка, що використовується в цьому приладі, призначена лише для побутових приладів. Не використовуйте її для освітлення оселі.

 **Попередження!** Існує небезпека ураження електричним струмом!

- Перед заміною лампочки відключіть прилад від електроживлення.
- Використовуйте лише лампочки з такими ж технічними характеристиками.

Утилізація

 **Попередження!** Існує небезпека травмування або задушення.

- Відключіть прилад від електромережі.
- Відріжте кабель живлення і викиньте його.
- Зніміть дверний замок, щоб уникнути запирання дітей і домашніх тварин у приладі.

Цей продукт по змісту небезпечних речовин відповідає вимогам Технічного регламенту обмеження використання деяких небезпечних речовин в електричному та електронному обладнанні (постанова Кабінету Міністрів України №1057 від 3 грудня 2008р.)

Опис виробу

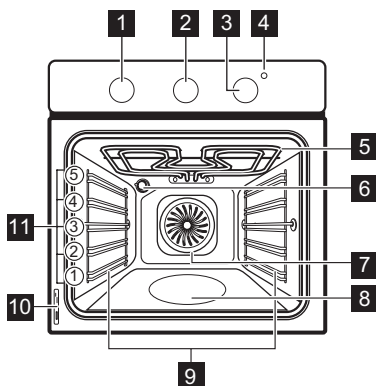

- 1 Перемикач функцій духової шафи
- 2 Перемикач таймера
- 3 Перемикач температури
- 4 Індикатор температури
- 5 Гриль

- 6 Лампочка духової шафи
- 7 Вентилятор
- 8 Контейнер очищення водою
- 9 Опорна рейка, знімна
- 10 Табличка з технічними даними
- 11 Рівні розташування полицок

Приладдя духовки

- **Комбінована решітка**
Для розміщення посуду і форм для випічки, а також для смаження.
- **Деко для випічки**
Для випікання пирогів і печива.
- **Алюмінієве деко для випікання**
Для випікання пирогів і печива.
- **Деко для смаження / деко для гриля**
Для випікання і смаження чи для збирання жиру.

Перед першим користуванням

⚠ Попередження! Див. розділи з інформацією щодо техніки безпеки.

Перше чищення приладу

- Вийміть усе приладдя і знімні опорні рейки (за наявності).
- Перед першим користуванням почистіть прилад.

Важливо! Див. розділ «Догляд та чистка».

Попереднє прогрівання

Попередньо прогрійте прилад, щоб випалили залишки змащувальних матеріалів.

1. Встановіть функцію і максимальну температуру.

2. Дайте приладу попрацювати одну годину.
3. Встановіть функцію і максимальну температуру.
4. Дайте приладу попрацювати десять хвилин.
5. Встановіть функцію і максимальну температуру.
6. Дайте приладу попрацювати десять хвилин.

Приладдя може нагрітися до вищої температури, ніж звичайно. У приладі може з'явитися запах та дим. Це нормальне явище. Подбайте про достатнє провітрювання.

Щоденне користування

⚠ Попередження! Див. розділи з інформацією щодо техніки безпеки.

Увімкнення й вимкнення приладу

1. Поверніть перемикач функцій духовки на бажану функцію.

- Встановіть потрібну температуру за допомогою ручки термостата. Коли температура в приладі збільшується, загорається індикатор температури.

- Щоб вимкнути прилад, поверніть перемикач функцій духовки та ручку термостата у положення «Вимкнено».

Функції духовки

Функція духовки		Застосування
	Положення «Вимкнено»	Прилад вимкнено.
	Підсвітка	Лише увімкнення лампочки духовки. Не є функцією готування.
	Традиційне приготування / Очищення водою	Смаження й випікання на одному рівні духової шафи. Одночасно працюють верхній і нижній нагрівальні елементи. Детальнішу інформацію про очищення водою див. у розділі «Догляд та чистка».
	Верхній нагрів	Для доведення страв до готовності. Працює тільки верхній нагрівальний елемент.
	Нижній нагрів	Для випікання кондитерських виробів із хрусткою або твердою основою. Працює тільки нижній нагрівальний елемент.
	Гриль	Для готування на грилі невеликої кількості страв або продуктів пласкої форми посередині полицки. Для приготування грінок.
	Великий гриль	Для готування на грилі великої кількості страв або продуктів пласкої форми. Для приготування грінок. Гриль вмикається повністю.
	Вентилятор	Дозволяє одночасно смажити чи смажити й пекти страви, що готуються за однакової температури, на декількох полицках без змішування запахів.
	Розморожування	Для розморожування заморожених страв або продуктів. Перемикач температури має бути в положенні «вимкнено».



Функції годинника

Таймер + Завершення готування

Використовується для встановлення часу автоматичного вимкнення функції духовки.

- Встановіть функцію й температуру духовки.
- Поверніть перемикач таймера до упору, а потім поверніть його на потрібний проміжок часу.

- Після закінчення заданого періоду лунає звуковий сигнал. Прилад вимикається.

Звичайне налаштування  : Поверніть перемикач таймера в положення  . У цьому положенні керування приладом здійснюється вручну. Таймер + Завершення готування вимкнено.

Додаткові функції

Охолоджувальний вентилятор

Під час роботи приладу вентилятор охолодження автоматично вмикається для підтримки поверхонь приладу прохолодними. Якщо вимкнути прилад, вентилятор продовжуватиме працювати, доки температура в приладі не спаде.

Запобіжний термостат

Неправильна робота приладу чи пошкоджені компоненти можуть спричинити не-

безпечне перегрівання. Щоб запобігти цьому, духова шафа обладнана термостатом, який припиняє подачу живлення. Духова шафа вмикається автоматично, коли температура знизиться.

Корисні поради

- Прилад має п'ять рівнів для встановлення полицок. Нумерація рівнів починається з днища приладу.
- Прилад оснащений спеціальною системою, яка забезпечує циркуляцію повітря та постійну рециркуляцію пари. Завдяки цій системі можна готувати страви в середовищі, насиченому паром, щоб вони залишалися м'якими всередині і вкривалися хрусткою скоринкою ззовні. Крім того, час приготування та споживання електроенергії зменшуються до мінімуму.
- Всередині приладу або на скляній панелі дверцят може утворюватися конденсат. Це нормальне явище. Відкриваючи дверцята під час готування, тримайтеся подалі від приладу. Щоб зменшити конденсацію, попередньо прогрійте порожній прилад упродовж 10 хвилин.
- Витирайте вологу після кожного використання приладу.
- Не кладіть продукти безпосередньо на дно приладу і не розміщуйте на деталях приладу алюмінієву фольгу під час готування. Це може призвести до погіршення результатів випікання та пошкодити емалеве покриття.

Випікання пирогів/тортів

- Не відкривайте дверцята, поки не сплине 3/4 встановленого часу випікання.

- Якщо ви готуєте одночасно на двох деках, залишайте один рівень між ними порожнім.

Готування м'яса і риби

- Якщо страва дуже жирна, встановіть піддон, щоб уникнути утворення плям, які буде важко видалити.
- Після приготування зачекайте приблизно 15 хвилин, перш ніж розрізати м'ясо — так воно не втратить сік.
- Щоб уникнути утворення надмірної кількості диму в духовій шафі під час смаження, налейте у піддон трохи води. Щоб уникнути конденсації диму, завжди додавайте воду після того, як вона випадає.

Тривалість приготування

Тривалість приготування залежить від типу страви, її консистенції та кількості. На початку стежте за процесом приготування страв. Визначте найкращі параметри (температуру, тривалість готування тощо) для ваших рецептів страв, кількості, кухонного посуду.

ПИРОГИ

СТРАВА	Традиційне приготування		Вентилятор		Тривалість готування (хв.)	Примітки
	Рівень полочки	Темп. °С	Рівень полочки	Темп. °С		
Збиті суміші	2	170	3 (2 і 4)	160	45 - 60	У формі для випікання
Вироби з пісочного тіста	2	170	3 (2 і 4)	160	20 - 30	У формі для випікання
Пиріг з пахтою	1	170	2	165	60 - 80	У формі для випікання діаметром 26 см
Яблучний пиріг	2	170	2 (лівий і правий)	160	80 - 100	У двох формах для випікання діаметром 20 см на комбінованій решітці ¹⁾
Штрудель	3	175	2	150	60 - 80	На деці для випікання
Пиріг з варенням	2	170	2 (лівий і правий)	165	30 - 40	У формі для випікання діаметром 26 см
Бісквіт	2	170	2	160	50 - 60	У формі для випікання діаметром 26 см
Різдвяний кекс/пиріг із соковитими фруктами	2	160	2	150	90 - 120	У формі для випікання діаметром 20 см ¹⁾
Кекс із родзинками	1	175	2	160	50 - 60	У формі для випікання хлібу ¹⁾
Маленькі тістечка – один рівень	3	170	3	140 - 150	20 - 30	На деці для випікання
Маленькі тістечка – два рівні	-	-	2 і 4	140 - 150	25 - 35	На деці для випікання
Маленькі тістечка – три рівні	-	-	1, 3 і 5	140 - 150	30 - 45	На деці для випікання
Бісквіти / кондитерські вироби – один рівень	3	140	3	140 - 150	30 - 35	На деці для випікання

СТРАВА	Традиційне приготування		Вентилятор		Тривалість готування (хв.)	Примітки
	Рівень полочки	Темп. °С	Рівень полочки	Темп. °С		
Бісквіти / кондитерські вироби – два рівні	-	-	2 і 4	140 - 150	35 - 40	На деці для випікання
Бісквіти / кондитерські вироби – три рівні	-	-	1, 3 і 5	140 - 150	35 - 45	На деці для випікання
Меренги – один рівень	3	120	3	120	80 - 100	На деці для випікання
Меренги - два рівні	-	-	2 і 4	120	80 - 100	На деці для випікання ¹⁾
Здобні булочки	3	190	3	190	12 - 20	На деці для випікання ¹⁾
Еклеры – один рівень	3	190	3	170	25 - 35	На деці для випікання
Еклеры - два рівні	-	-	2 і 4	170	35 - 45	На деці для випікання
Пироги з начинкою	2	180	2	170	45 - 70	У формі для випікання діаметром 20 см
Пиріг з великою кількістю фруктів	1	160	2	150	110 - 120	У формі для випікання діаметром 24 см
Сандвіч «Вікторія»	1	170	2	160	50 - 60	У формі для випікання діаметром 20 см

1) Попередньо прогрійте протягом 10 хвилин.

ХЛІБ І ПІЦА

СТРАВА	Традиційне приготування		Вентилятор		Тривалість готування (хв.)	Примітки
	Рівень полочки	Темп. °С	Рівень полочки	Темп. °С		
Білий хліб	1	190	1	190	60 - 70	1–2 буханки, 500 г одна буханка ¹⁾
Житній хліб	1	190	1	180	30 - 45	У формі для випікання хлібу
Булочки	2	190	2 (2 і 4)	180	25 - 40	6 – 8 шт. на деці для випікання ¹⁾

СТРАВА	Традиційне приготування		Вентилятор		Тривалість готування (хв.)	Примітки
	Рівень полочки	Темп. °С	Рівень полочки	Темп. °С		
Піца	1	230 - 250	1	230 - 250	10 - 20	На деці для випікання або в глибокому деці для смаження ¹⁾
Коржики	3	200	3	190	10 - 20	На деці для випікання ¹⁾

1) Попередньо прогрійте протягом 10 хвилин.

ВІДКРИТІ ПИРОГИ

СТРАВА	Традиційне приготування		Вентилятор		Тривалість готування (хв.)	Примітки
	Рівень полочки	Темп. °С	Рівень полочки	Темп. °С		
Пиріг з пастою	2	200	2	180	40 - 50	У формі
Овочевий пиріг	2	200	2	175	45 - 60	У формі
Киш (пиріг із заварним кремом і начинкою)	1	180	1	180	50 - 60	У формі ¹⁾
Лазанья	2	180 - 190	2	180 - 190	25 - 40	У формі ¹⁾
Налисники	2	180 - 190	2	180 - 190	25 - 40	У формі ¹⁾

1) Попередньо прогрійте протягом 10 хвилин.

М'ЯСО

СТРАВА	Традиційне приготування		Вентилятор		Тривалість готування (хв.)	Примітки
	Рівень полочки	Темп. °С	Рівень полочки	Темп. °С		
Яловичина	2	200	2	190	50 - 70	На комбінованій решітці
Свинина	2	180	2	180	90 - 120	На комбінованій решітці
Телятина	2	190	2	175	90 - 120	На комбінованій решітці
Англійський ростбіф (із кров'ю)	2	210	2	200	50 - 60	На комбінованій решітці

СТРАВА	Традиційне приготування		Вентилятор		Тривалість готування (хв.)	Примітки
	Рівень полочки	Темп. °С	Рівень полочки	Темп. °С		
Англійський ростбіф (помірно засмажений)	2	210	2	200	60 - 70	На комбінованій решітці
Англійський ростбіф (добре засмажений)	2	210	2	200	70 - 75	На комбінованій решітці
Свинина, лопатка	2	180	2	170	120 - 150	Зі шкіркою
Свинина, гомілка	2	180	2	160	100 - 120	2 шматки
Баранина	2	190	2	175	110 - 130	Ніжка
Курка	2	220	2	200	70 - 85	Цілий
Індичка	2	180	2	160	210 - 240	Цілий
Качка	2	175	2	220	120 - 150	Цілий
Гуска	2	175	1	160	150 - 200	Цілий
Кролик	2	190	2	175	60 - 80	Нарізаний шматками
Заєць	2	190	2	175	150 - 200	Нарізаний шматками
Фазан	2	190	2	175	90 - 120	Цілий

РИБА

СТРАВА	Традиційне приготування		Вентилятор		Тривалість готування (хв.)	Примітки
	Рівень полочки	Темп. °С	Рівень полочки	Темп. °С		
Форель/морський ляц	2	190	2	175	40 - 55	3 – 4 рибини
Тунець/лосось	2	190	2	175	35 - 60	4 – 6 шматочків філе

Гриль

i Попередньо прогрійте порожню духовку протягом 10 хвилин, перш ніж готувати.

СТРАВА	Кількість		Гриль		Тривалість готування (хв.)	
	Шматків	(г)	Рівень полочки	Темп. (°С)	1-й бік	2-й бік
Стейки з філе	4	800	4	макс.	12-15	12-14

СТРАВА	Кількість		Гриль		Тривалість готування (хв.)	
	Шматків	(г)	Рівень полочки	Темп. (°C)	1-й бік	2-й бік
Біфштекс	4	600	4	макс.	10-12	6-8
Сосиски	8	-	4	макс.	12-15	10-12
Відбивні зі свинини	4	600	4	макс.	12-16	12-14
Курка (розділена на 2 частини)	2	1000	4	макс.	30-35	25-30
Кебаб	4	-	4	макс.	10-15	10-12
Куряча грудинка	4	400	4	макс.	12-15	12-14
Гамбургер	6	600	4	макс.	20-30	-
Рибне філе	4	400	4	макс.	12-14	10-12
Грінки з бутербродною начинкою	4-6	-	4	макс.	5-7	-
Грінки	4-6	-	4	макс.	2-4	2-3

Розморожування

СТРАВА	(г)	Час розморожування (хв.)	Час остаточного розмерзання (хв.)	Примітки
Курка	1000	100 - 140	20 - 30	Покладіть курку на перевернуте блюдце, розміщене на великій тарілці. Через половину заданого часу переверніть.
М'ясо	1000	100 - 140	20 - 30	Через половину заданого часу переверніть.
М'ясо	500	90 - 120	20 - 30	Через половину заданого часу переверніть.
Форель	150	25 - 35	10 - 15	-
Полуниці	300	30 - 40	10 - 20	-
Масло	250	30 - 40	10 - 15	-
Вершки	2 x 200	80 - 100	10 - 15	Вершки добре збиваються, навіть якщо наявні не до кінця розморожені згустки
Печиво	1400	60	60	-

Консервування — Нижній нагрів

М'які фрукти

КОНСЕРВУВАННЯ	Температура (°C)	Час до закипання (у хв.)	Подальший час готування за температури 100°C (у хв.)
Полуниці, чорниці, малина, стиглий аґрус	160 – 170	35 – 45	–

Кісточкові плоди

КОНСЕРВУВАННЯ	Температура (°C)	Час до закипання (у хв.)	Подальший час готування за температури 100°C (у хв.)
Груші, айва, сливи	160 – 170	35 – 45	10 – 15

Овочі

КОНСЕРВУВАННЯ	Температура (°C)	Час до закипання (у хв.)	Подальший час готування за температури 100°C (у хв.)
Морква ¹⁾	160 – 170	50 – 60	5 – 10
Огірки	160 – 170	50 – 60	–
Овочеve асорті	160 – 170	50 – 60	5 – 10
Кольрабі, горох, спаржа	160 – 170	50 – 60	15 – 20

1) Після вимкнення приладу залиште продукти в духовій шафі.

Суша пара – вентилятор

Накрийте полицку духовки пергаментом для випікання.

ОВОЧІ

СТРАВА	Рівень полицки		Температура (°C)	Час (години)
	1 рівень	2 рівні		
Квасоля	3	1/4	60 - 70	6 - 8
Перець	3	1/4	60 - 70	5 - 6
Овочевий суповий набір	3	1/4	60 - 70	5 - 6
Гриби	3	1/4	50 - 60	6 - 8
Зелень/трави	3	1/4	40 - 50	2 - 3

ФРУКТИ

СТРАВА	Рівень полицки		Температура (°C)	Час (години)
	1 рівень	2 рівні		
Сливи	3	1/4	60 - 70	8 - 10

СТРАВА	Рівень полицки		Температура (°C)	Час (години)
	1 рівень	2 рівні		
Абрикоси	3	1/4	60 - 70	8 - 10
Яблука, нарізані скибками	3	1/4	60 - 70	6 - 8
Груші	3	1/4	60 - 70	6 - 9

Догляд та чистка

⚠ Попередження! Див. розділи з інформацією щодо техніки безпеки.

- Помийте лицьову панель приладу теплою водою із засобом для чищення за допомогою м'якої ганчірки.
- Чистити металеві поверхні слід за допомогою звичайного засобу для чищення.
- Після кожного використання мийте внутрішню частину духовки. Завдяки цьому бруд не буде пригорати і легше видалятиметься.
- Для видалення стійких забруднень використовуйте спеціальний очисник для духових шаф.
- Після кожного використання мийте та просушіть приладдя духовки. Використовуйте м'яку ганчірку та теплу воду із засобом для чищення.
- Приладдя з антипригарним покриттям забороняється мити з використанням агресивних засобів чи гострих предметів, а також у посудомийній машині. Це може призвести до руйнування антипригарного покриття.

i Прилади з алюмінію або іржостійкої сталі:

Дверцята духовки слід чистити лише вологою губкою. Протріть їх насухо м'якою тканиною.

Не використовуйте сталеві губки, кислоти чи абразивні матеріали, оскільки вони можуть пошкодити поверхню духової шафи. Для чищення панелі керування духової шафи діють ті самі, що і вищезазначені, попередження.

Чищення ущільнювача дверцят

- Регулярно перевіряйте ущільнювач дверцят. Ущільнювач дверцят розташований навколо рами камери духовки. Не користуйтеся приладом у разі пошкодження ущільнювача дверцят. Зверніться у сервісний центр.
- Перш ніж починати очищення ущільнювача дверцят, ознайомтесь із загальною інформацією про чищення приладу.

Направляючі для полицок

Направляючі для полицок можна зняти, щоб помити бічні стінки.

Знімання направляючих для полицок

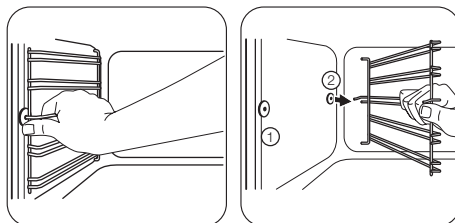

- 1 Спочатку потягніть передню частину направляючої для полицки від бічної стінки.
- 2 Потягніть задню частину направляючої для полицок від бічної стінки і зніміть її.

Встановлення направляючих для полицок

Для встановлення направляючих для полицок виконайте вищенаведену процедуру у зворотній послідовності.

- i** Округлені кінці направляючих для полицок мають бути спрямовані вперед.

Очищення водою

Під час водного чищення за допомогою пари з поверхні духової шафи видаляється залишковий жир і частки їжі.

1. Додайте 300 мл води в контейнер водного чищення, розташований у нижній частині духової шафи.
2. Встановіть функцію духової шафи .
3. Встановіть температуру 90 °С.
4. Дайте приладу попрацювати 30 хвилин.
5. Вимкніть прилад, щоб він охолонув.
6. Після того як прилад охолонув, протріть тканиною внутрішні поверхні духової шафи.

! **Попередження!** Переконайтеся, що прилад охолонув, перш ніж його торкатися. Існує ризик отримання опіків.

Лампочка духовки

! **Попередження!** Будьте обережні, замінюючи лампочку духовки. Існує ризик ураження електричним струмом.

Перш ніж замінювати лампочку духовки, виконайте такі дії.

- Вимкніть духову шафу.
- Вийміть пробки на електрощиті або вимкніть автоматичний вимикач.

i Щоб не пошкодити лампу та плафон, підстеліть тканину на дно духової шафи.

Завжди тримайте галогенову лампу за допомогою ганчірки, щоб запобігти підгорянню до залишків жиру на лампі.

1. Поверніть скляний плафон проти годинникової стрілки і зніміть його.
2. Помийте скляний плафон.
3. Замініть лампочку духової шафи належною жаростійкою лампочкою для духової шафи, яка витримує нагрівання до 300°C.
Використовуйте такий самий тип лампочок для духовок.

4. Установіть скляний плафон.

Чищення дверцят духової шафи

Дверцята духової шафи складаються із двох скляних панелей. Для чищення дверцята духової шафи і внутрішню скляну панель можна зняти.

i Відчинені й не зняті з приладу дверцята можуть раптово зачинитися під час спроби вийняти внутрішню скляну панель.

! **Обережно!** Не використовуйте прилад без скляних панелей.

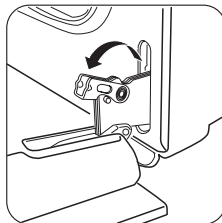
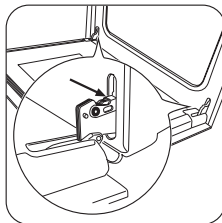

1 Повністю відкриті дверцята й утримуйте обидві завіси.

2 Підніміть та поверніть важелі на обох завісах.

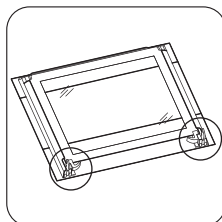
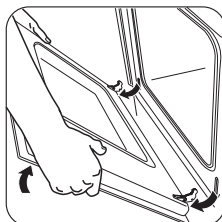

3 Закрийте дверцята духової шафи до першого фіксованого положення (наполовину). Потім потягніть дверцята вперед і вийміть їх із гнізд.

4 Покладіть дверцята на нерухому поверхню, вкриту м'якою тканиною.

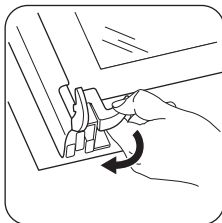

5 Зніміть блокування, щоб вийняти внутрішню скляну панель.

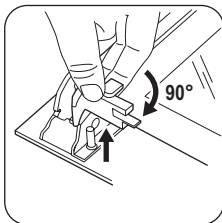

6 Поверніть два фіксатори на 90° і вийміть їх із гнізд.

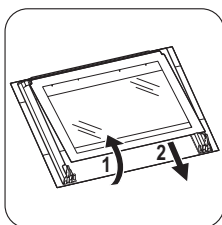

7 Обережно підніміть (1) і вийміть (2) скляну панель.

Помийте скляну панель теплою водою з милом. Обережно протріть панель насухо.

Встановлення дверцят і скляної панелі

Закінчивши процедуру чищення, встановіть скляну панель і дверцята на місце. Виконайте описані вище дії у зворотній послідовності.

Зона з трафаретним друком повинна бути повернута до внутрішньої сторони дверцят. Після встановлення переконайтеся, що поверхня рамки скляної панелі в області трафаретного друку не шорстка на дотик. Упевніться, що внутрішня скляна панель правильно вставлена на місце. Див. малюнок.

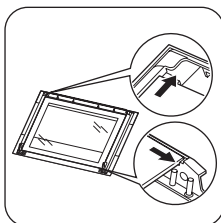

Що робити, коли ...

! **Попередження!** Див. розділи з інформацією щодо техніки безпеки.

Проблема	Можлива причина	Спосіб усунення
Прилад не працює.	Прилад не увімкнено.	Увімкніть прилад. Див. розділ «Щоденне користування».
Прилад не працює.	Програму Таймер + Завершення готування не встановлено.	Встановіть програму Таймер + Завершення готування. Див. розділ «Функції годинника».
Прилад не працює.	Спрацював запобіжник на електроциті.	Перевірте запобіжник. Якщо запобіжник спрацював більше ніж один раз, викличте кваліфікованого електрика.
Лампочка духовки не працює.	Лампочка духовки перегоріла.	Замініть лампочку духовки.
На страві й на внутрішній поверхні духової шафи осідає пара або конденсат.	Страва залишалася у духовій шафі надто довго.	Не залишайте приготовані страви в духовій шафі довше 15-20 хвилин.

Якщо не вдається усунути проблему самостійно, зверніться до закладу, де ви придбали прилад, або до сервісного центру. Дані, необхідні для сервісного центру, вказано на табличці з технічними даними. Ця

табличка розташована на передній рамі камери приладу.

Рекомендуємо записати ці дані у нижченаведених полях:

Модель (MOD.)

Номер виробу (PNC)

Серійний номер (S.N.)

Технічні дані

Напруга	230 В
Частота струму	50 Гц

Установка

⚠ Попередження! Див. розділи з інформацією щодо техніки безпеки.

Вбудовування в кухонні меблі

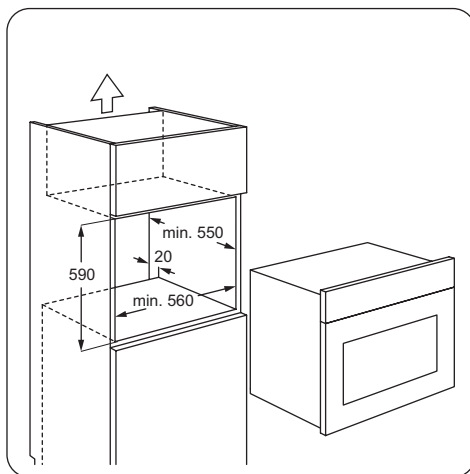
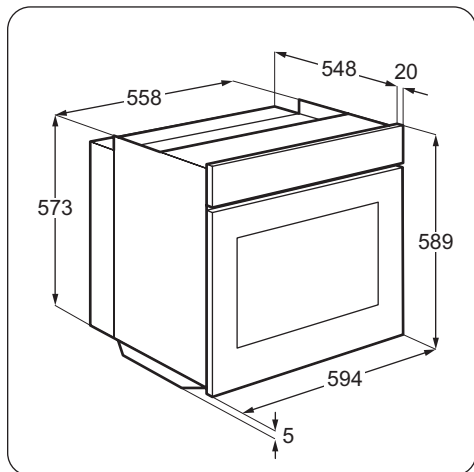

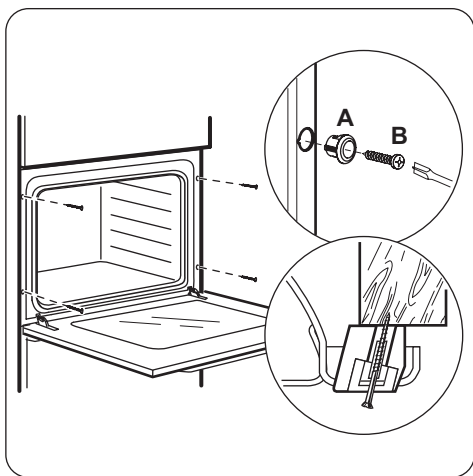
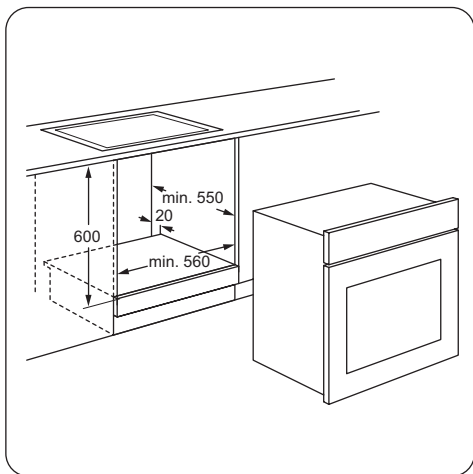

Підключення до електромережі

⚠ Попередження! Підключення приладу до електромережі повинен виконувати лише кваліфікований спеціаліст.

i Виробник не несе відповідальності у разі порушення користувачем правил техніки безпеки, викладених у розділі «Інформація з техніки безпеки».

Прилад оснащено електричним кабелем з вилкою.

Кабель

Типи кабелів для встановлення або заміни: H07 RN-F, H05 RN-F, H05 RRF, H05 VV-F, H05 V2V2-F (T90), H05 BB-F.

Щодо перетину кабелю, дивіться загальну потужність (на таблиці з технічними даними) і нижченаведену таблицю:

Загальна потужність	Перетин кабелю
максимум 1380 Вт	3 x 0,75 мм ²
максимум 2300 Вт	3 x 1 мм ²
максимум 3680 Вт	3 x 1,5 мм ²

Жовтий/зелений кабель заземлення має бути на 2 см довший, ніж кабелі фази і нейтралі (синій та коричневий).



Охорона довкілля

Цей  символ на виробі або на його упаковці позначає, що з ним не можна поводитися, як із побутовим сміттям. Замість цього його необхідно повернути до відповідного пункту збору для переробки електричного та електронного обладнання. Забезпечуючи належну переробку цього виробу, Ви допомагаєте попередити потенційні негативні наслідки для навколишнього середовища та здоров'я

людини, які могли би виникнути за умов неналежного позбавлення від цього виробу. Щоб отримати детальнішу інформацію стосовно переробки цього виробу, зверніться до свого місцевого офісу, Вашої служби утилізації або до магазину, де Ви придбали цей виріб.



Пакувальні матеріали

Пакувальні матеріали не завдають шкоди довкіллю і підлягають вторинній переробці. На пластикових компонентах є

міжнародне маркування, наприклад PE, PS тощо. Викидайте пакувальні матеріали у відповідні контейнери місцевої служби утилізації відходів.



www.zanussi.com/shop



397255301-D-492012