



*Thinking of you*  
**Electrolux**



EHH3920

<b>HR</b> PLOČA ZA KUHANJE	UPUTE ZA UPORABU	2
<b>CS</b> VARNÁ DESKA	NÁVOD K POUŽITÍ	15
<b>RO</b> PLITĂ	MANUAL DE UTILIZARE	28
<b>SK</b> VARNÝ PANEL	NÁVOD NA POUŽÍVANIE	41

# SADRŽAJ

INFORMACIJE O SIGURNOSTI .....	3
OPIS PROIZVODA .....	5
SVAKODNEVNA UPORABA .....	6
KORISNI SAVJETI I PREPORUKE .....	7
ČIŠĆENJE I ODRŽAVANJE .....	9
RJEŠAVANJE PROBLEMA .....	10
POSTAVLJANJE .....	12
TEHNIČKI PODACI .....	14
BRIGA ZA OKOLIŠ .....	14

## MISLIMO NA VAS

Hvala vam što ste kupili Electrolux uređaj. Izabrali ste proizvod koji sa sobom donosi desetljeća profesionalnog iskustva i inovacija. Genijalan i elegantan, projektiran je s vama u mislima. Stoga, uvijek kada ga koristite, možete biti sigurni znajući da ćete svaki put dobiti izvrsne rezultate.

Dobrodošli u Electrolux.

**Posjetite našu internetsku stranicu za:**



Dobivanje savjeta o korištenju, prospekata, rješavanju problema, servisnim informacija:  
[www.electrolux.com](http://www.electrolux.com)



Registriranje vašeg proizvoda za bolji servis:  
[www.electrolux.com/productregistration](http://www.electrolux.com/productregistration)



Kupovinu dodatne opreme, potrošnog materijala i originalnih rezervnih dijelova za vaš uređaj:  
[www.electrolux.com/shop](http://www.electrolux.com/shop)

## BRIGA O KUPCIMA I SERVIS

Preporučujemo uporabu originalnih rezervnih dijelova.

Kada se obraćate servisu, provjerite da su Vam dostupni sljedeći podaci. Informacije možete pronaći na nazivnoj pločici. Model, PNC, serijski broj.



Upozorenje / Oprez - sigurnosne informacije.



Opće informacije i savjeti



Informacije o zaštiti okoliša

Zadržava se pravo na izmjene.



## INFORMACIJE O SIGURNOSTI

Prije postavljanja i uporabe uređaja, pažljivo pročitajte isporučene upute. Proizvođač nije odgovoran ako nepravilno postavljanje i uporaba uređaja uzrokuje ozljede i oštećenja. Upute uvijek čuvajte s uređajem, za buduće potrebe.

### SIGURNOST DJECE I SLABIJIH OSOBA



#### UPOZORENJE

Opasnost od gušenja, ozljede ili trajne nesposobnosti.

- Osobama, uključujući i djecu, sa smanjenim fizičkim, osjetilnim ili mentalnim funkcijama ili osobama bez iskustva i znanja nikada nemojte dozvoliti da koriste uređaj. Njih prilikom rukovanja uređajem mora nadzirati ili u rukovanje uređajem uputiti osoba odgovorna za njihovu sigurnost.
- Ne dozvolite djeci da se igraju s uređajem.
- Svu ambalažu čuvajte izvan dohvata djece.
- Djeci i kućnim ljubimcima ne dozvoljavajte približavanje uređaju dok je u radu ili dok se hladi. Dostupni dijelovi su vrući.
- Ako je uređaj opremljen sigurnosnom blokadom za djecu, preporučujemo da je uključite.

### POSTAVLJANJE



#### UPOZORENJE

Ovaj uređaj mora postaviti kvalificirana osoba.

- Odstranite svu ambalažu.
- Ne postavljajte i ne koristite oštećeni uređaj.
- Pridržavajte se uputa za postavljanje ispušnih s uređajem.
- Održavajte minimalnu udaljenost od drugih uređaja i kuhinjskih elemenata.
- Uvijek budite pažljivi kad pomičete uređaj jer je težak. Uvijek nosite zaštitne rukavice.
- Izrezane površine zabrtvite sredstvom za brtvljenje kako biste spriječili bubrenje uzrokovano vlagom.
- Donji dio uređaja zaštite od pare i vlage.
- Uređaj ne postavljajte u blizini vrata ili ispod prozora. Na taj način se sprječava pad vrućeg posuđa kad se vrata ili prozor otvore.

- Ako je uređaj postavljen iznad ladica uvjerite se da je prostor, između dna uređaja i gornje ladice, dovoljan za cirkulaciju zraka.
- Uvjerite se da je prostor za provjetravanje veličine 5 mm, između radne ploče i prednjeg ruba kuhinjskog elementa ispod nje, slobodan. Jamstvo ne pokriva oštećenja uzrokovana nedostatkom odgovarajućeg prostora za provjetravanje.
- Dno uređaja može postati vruće. Preporučamo da ispod uređaja postavite nezapaljivu pregradnu ploču kako biste spriječili pristup donjoj strani.

### Spajanje na električnu mrežu



#### UPOZORENJE

Opasnost od požara i strujnog udara.

- Sva spajanja na električnu mrežu mora izvršiti kvalificirani električar.
- Prije bilo kakvog provlačenja kabela uvjerite se da glavna stezaljka uređaja nije pod naponom.
- Provjerite je li uređaj pravilno postavljen. Labavi i nepravilni utikač i utičnica mogu uzrokovati pregrijavanje stezaljke.
- Provjerite je li ugrađena zaštita od strujnog udara.
- Ne dopustite da električni kablovi dodiruju uređaj ili vruće posuđe kada uređaj priključujete na utičnice u blizini.
- Ne dopustite da se električni kablovi zapletu.
- Koristite stezaljku za uklanjanje napetosti na kabele.
- Koristite odgovarajući kabel napajanja.
- Pazite da ne oštetite utikač i kabel napajanja. Za zamjenu oštećenog kabela napajanja kontaktirajte ovlaštenu servis ili električara.
- Električna instalacija mora imati izolacijski uređaj koji vam omogućuje iskapčanje uređaja iz električne mreže na svim polovima. Izolacijski uređaj mora imati kontakte s otvorom od minimalno 3 mm.
- Koristite samo odgovarajuće izolacijske uređaje: automatske sklopke, osigurače (osigurače na uvrtanje izvaditi iz ležišta), prekidače i sklopnike struje zemnog spoja.

## UPORABA



### UPOZORENJE

Opasnost od ozljede, opekлина ili strujnog udara.

- Ovaj uređaj koristite u kućanstvu.
- Ne mijenjajte specifikacije ovog uređaja.
- Uređajem ne upravljajte pomoću vanjskog tajmera ili preko odvojenog sustava za daljinsko upravljanje.
- Uređaj ne ostavljajte bez nadzora dok radi.
- Uređaj ne koristite s vlažnim rukama ili kad je u kontaktu s vodom.
- Pribor za jelo ili poklopce lonaca ne stavljajte na zone kuhanja. Mogu se zagrijati.
- Zonu kuhanja postavite na "isključeno" nakon svake uporabe. Ne oslanjajte se na prepoznavanje posude.
- Uređaj ne koristite kao radnu površinu ili za čuvanje stvari.
- Ako je površina napukla, iskopčajte napajanje kako biste spriječili strujni udar.
- Korisnici s pejsmejkerom moraju biti udaljeni najmanje 30 cm od indukcijskih zona kuhanja kad uređaj radi.



### UPOZORENJE

Opasnost od požara ili eksplozije.

- Masti i ulja prilikom zagrijavanja mogu stvoriti zapaljive pare. Plamen ili zagrijane predmete držite dalje od masti i ulja kad kuhate s njima.
- Pare koje ispušta vrlo vruće ulje mogu uzrokovati spontano izgaranje.
- Korišteno ulje, koje sadrži ostatke hrane, može uzrokovati vatru pri nižim temperaturama nego ulje koje se koristi prvi put.
- Zapaljive predmete ili predmete namočene zapaljivim sredstvima ne stavljajte u, pored ili na uređaj.
- Vatru ne pokušavajte ugasiti vodom. Uređaj isključite i plamen pokrijte poklopcem ili protupožarnim prekrivačem.



### UPOZORENJE

Postoji opasnost od oštećenja uređaja.

- Vruće posude ne držite na upravljačkoj ploči.
- Nemojte dopustiti da posude presuši.
- Pazite da vam predmeti ili posude ne padnu na uređaj. Površina se može oštetiti.
- Zone kuhanja ne koristite s praznim posuđem ili bez posuđa.
- Na uređaj nemojte stavljati aluminijsku foliju.

- Posuđe od lijevanoga željeza, aluminiija ili posuđe s oštećenim dnom može ogrebat staklokeramiku. Te predmete uvijek podignite kada ih morate pomaknuti na površini za kuhanje.

## ČIŠĆENJE I ODRŽAVANJE



### UPOZORENJE

Postoji opasnost od oštećenja uređaja.

- Uređaj redovito očistite kako biste spriječili propadanje materijala površine.
- Za čišćenje uređaja ne koristite raspršivanje vode i pare.
- Uređaj očistite vlažnom mekom krpom. Koristite samo neutralna sredstva za čišćenje. Nikada ne koristite abrazivna sredstva, jastučice za ribanje, otapala ili metalne predmete.

## ODLAGANJE



### UPOZORENJE

Opasnost od ozljede ili gušenja.

- Uređaj iskopčajte iz električne mreže.
- Odrežite električni kabel i bacite ga.

## OPIS PROIZVODA

## IZGLED POVRŠINE ZA KUHANJE

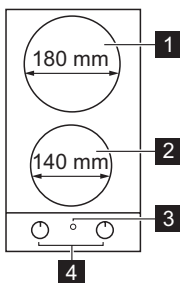

- 1 Stražnja zona kuhanja 1800 W
- 2 Prednja zona kuhanja 1400 W
- 3 Indikator napajanja
- 4 Regulatori

UPRAVLJAČKI GUMBI  
ELEKTRIČNIH ZONA KUHANJA

Simbol	Funkcija
0	položaj „OFF“ (Isključeno)
1	minimalna toplina
9	maksimalna toplina

## SVAKODNEVNA UPORABA



### UPOZORENJE

Pogledajte poglavlje "Informacije o sigurnosti".

Za uključivanje i povećavanje stupnja topline okrenite regulator u smjeru kazaljke na satu. Za smanjenje postavke topline pokrenite regulator u smjeru suprotnom od kazaljke na satu. Za isključivanje okrenite regulator na 0.



Kada radi polje za kuhanje, neko vrijeme se čuje zvuk. To je tipično za sve staklokeramičke ploče i to ne znači da uređaj ne radi ispravno.

Indikatorsko svjetlo aktivira se kada se uključi bilo koja od zona i ostaje uključeno dok se zone ne isključe. Kada uključite zonu kuhanja, jednostruki zvuk označava ispravan rad uređaja.

## PRIJE PRVE UPORABE

Postavite maksimalni položaj i pustite da uređaj radi 10 minuta. Ovaj postupak treba obaviti zbog spaljivanja ostataka u uređaju. Nakon toga pustite da uređaj 20 minuta radi u minimalnim položaju. Tijekom tog perioda može se osjetiti neugodan miris i pojaviti dim. To je normalno. Provjerite je li protok zraka dovoljan.

## AUTOMATSKO ISKLJUČIVANJE

Ako se neka od zona kuhanja uključi bez prikladne posude na odgovarajućem području, površina za kuhanje će se automatski isključiti nakon nekoliko minuta. Ako nakon određenog vremena ne isključite ni jedno polje kuhanja ili ne promijenite stupanj kuhanja, odgovarajuće polje kuhanja će se automatski isključiti. Prije ponovnog korištenja, kontrolni gumb treba postaviti u položaj "OFF" (isključeno).

Stupanj grijanja	Automatsko isključivanje nakon
1-2	6 sati
3-4	5 sati
5	4 sata
6-9	1,5 sata

# KORISNI SAVJETI I PREPORUKE



## UPOZORENJE

Pogledajte poglavlje "Informacije o sigurnosti".



## INDUKCIJSKE ZONE KUHANJA

Kod indukcijskih zona kuhanja snažno elektromagnetsko polje vrlo brzo proizvodi toplinu u posuđu.

## POSUĐE ZA INDUKCIJSKE ZONE KUHANJA



Na indukcijskim zonama kuhanja koristite samo prikladno posuđe.

### Materijal posuđa

- **prikladni:** lijevano željezo, čelik, emajlirani čelik, nehrđajući čelik, višeslojno dno (kojeg je proizvođač označio kao prikladno).
- **neprikladni:** aluminij, bakar, mjed, staklo, keramika, porculan.

### Posuđe je odgovarajuće za indukcijsku ploču za kuhanje ako...

- ... malo vode vrlo brzo zakuha na zoni postavljenoj na najveći stupanj kuhanja.
- ... dno posuđa privlači magnet.



**Dno posuđa za kuhanje** treba biti što je moguće deblje i ravnije.

**Dimenzije posuđa:** indukcijske zone kuhanja automatski se prilagođavaju veličini dna posuđa do određene granice.

Dimenzije posuđa: indukcijska polja za kuhanje automatski se prilagođavaju veličini dna posuđa do određene granice. Ali, minimalni promjer magnetskog dijela dna posuđa povezan je s promjerom zone kuhanja:

Zona kuhanja	Minimalni promjer posuđa
Prednje	120 mm
Stražnje	145 mm

## BUKA TIJEKOM RADA

### Ako čujete

- zvuk pucketanja: posuđe je izrađeno od različitih materijala (struktura "sendviča").
  - zvuk zviždanja: koristite jedno ili više polja kuhanja s visokim razinama električne snage, a posuđe je izrađeno od različitih materijala (struktura "sendviča").
  - brujanje: koristite visoke razine električne snage.
  - šklocanje: rade električni prekidači.
  - pištanje, zujanje: radi ventilator.
- Zvukovi su uobičajena pojava i ne ukazuju na kvar uređaja.**

## UŠTEDA ENERGIJE



- Ako je moguće, posuđe poklopite poklopcem.
- Posuđe za kuhanje postavite na polje za kuhanje prije uključivanja.
- Polja za kuhanje isključite prije završetka kuhanja, kako biste iskoristili preostalu toplinu.
- Dno posude i polje za kuhanje trebali bi biti jednake veličine.

## PRIMJERI PRIMJENE ZA KUHANJE

Podaci u tablici dani su samo kao smjernice.

Stupanj zagrijavanja	Koristite za:	Vrijeme	Savjeti
1	Održavanje kuhane hrane toplom	po potrebi	Posudu poklopite poklopcem
1-2	Holandski umak, otopiti: maslac, čokoladu, želatinu	5-25 min	Povremeno promiješajte
1-2	Zgušnjavanje: mekani omeleti, pržena jaja	10-40 min	Kuhajte poklopljeno

Stupanj zagrijavanja	Koristite za:	Vrijeme	Savjeti
2-3	Kuhanje riže i jela na bazi mlijeka, zagrijavanje gotovih obroka	25-50 min	Dodajte najmanje dvostruko više vode nego riže, jela na mlijeku povremeno promiješajte
3-4	Kuhanje povrća, ribe, mesa na pari	20-45 min	Dodajte par žica tekućine
4-5	Krumpir kuhan na pari	20-60 min	Koristite maks. ¼ l vode na 750g krumpira
4-5	Kuhanje većih količina namirnica, variva i juha	60-150 min	Do 3 l tekućine plus sastojci
6-7	Lagano prženje: sitno izrezani sastojci u umaku, teleći Cordon-bleu, kotleti, sjeckano meso omotano tjestom, kobasice, jetra, zaprška, jaja, palačinke, uštipci	po potrebi	Okrenite na drugu stranu nakon proteka polovice vremena
7-8	Jako prženje, popečci od krumpira, odresci od buta, odresci	5-15 min	Okrenite na drugu stranu nakon proteka polovice vremena
9	Kuhanje velike količine vode, kuhanje tjestenine, za zapeći meso (gulaš, pečenje u loncu), prženje krumpirića u dubokom ulju		

## Podaci o akrilamidima

**Važno** rema najnovijim znanstvenim spoznajama, ako hrana puno potamni (naročito ona koja sadrži škrob), akrilamidi mogu dovesti zdravlje u opasnost. Stoga preporučujemo da kuhate na nižim temperaturama i da ne tamnite previše hranu.



# ČIŠĆENJE I ODRŽAVANJE



## UPOZORENJE

Pogledajte poglavlje "Informacije o sigurnosti".

Očistite uređaj nakon svake upotrebe.  
Uvijek koristite posude za kuhanje čistog dna.



## UPOZORENJE

Prije bilo kakvog održavanja ili čišćenja morate isključiti ploču za kuhanje iz napajanja.



Ploču za kuhanje je najbolje očistiti dok je još topla jer se tada prljavština može lakše ukloniti nego kad se ohladi.



## UPOZORENJE

Oštri predmeti i abrazivna sredstva za čišćenje mogu oštetiti uređaj.  
Za vašu sigurnost, **nemojte** čistiti uređaj aparatima na paru ili pod visokim tlakom.

Rub od nehrđajućeg čelika može se zaprljati ako je temperatura prevelika. Zbog toga, ne koristite posude od kamena, pečene zemlje ili lijevanog željeza. Ne koristite aluminijske folije za zaštitu ploče za kuhanje tijekom kuhanja. Dijelove od nehrđajućeg čelika operite vodom i zatim osušite mekom krpom.



Ogrebotine ili tamne mrlje na staklokeramici ne utječu na rad uređaja.

### Za uklanjanje prljavštine:

1. – **Odmah uklonite:** plastiku koja se topi, plastičnu foliju i hranu koja sadrži šećer. U protivnom, prljavština može uzrokovati oštećenje uređaja. Koristite poseban strugač za staklo. Strugač stavite na staklenu površinu pod oštrim kutom i oštricu pomičite po površini.
  - **Skinite nakon što se uređaj dovoljno ohladi:** krugove od kamenca i vode, mrlje od masnoće i metalnosjajne promjene boje. Za čišćenje staklokeramike ili nehrđajućeg čelika koristite posebno sredstvo za čišćenje.
2. Očistite uređaj vlažnom krpom i s malo sredstva za čišćenje.
3. Na kraju **prebršite uređaj čistom krpom.**

# RJEŠAVANJE PROBLEMA

Problem	Mogući uzrok i rješenje
Uređaj ne radi.	<ul style="list-style-type: none"> <li>• Provjerite osigurač u električnoj instalaciji, u kutiji s osiguračima. Ako osigurači stalno izbacuju, obratite se ovlaštenom električaru.</li> </ul>
Zona kuhanja se ne grije.	<ul style="list-style-type: none"> <li>• Provjerite je li uređaj priključen na napajanje i je li električno napajanje uključeno.</li> <li>• Provjerite jeste li okrenuli ispravni regulator.</li> <li>• Provjerite osigurač u električnoj instalaciji, u kutiji s osiguračima. Ako osigurači stalno izbacuju, obratite se ovlaštenom električaru.</li> </ul>
Oglašava se zvučno upozorenje (dovstrki zvučni signal).	<ul style="list-style-type: none"> <li>• Neprikladan lonac. Koristite prikladno posuđe.</li> <li>• Na zoni kuhanja nema posuđa. Stavite posuđe na zonu kuhanja.</li> <li>• Promjer dna posude je premalen za zonu kuhanja. Premjestite na manju zonu kuhanja. Koristite prikladno posuđe.</li> </ul>
Učinak ploče za kuhanje nije zadovoljavajuć.	<ul style="list-style-type: none"> <li>• Osigurajte da je ploča za kuhanje čista i suha.</li> <li>• Provjerite odgovara li veličina posuđa veličini zone kuhanja.</li> <li>• Provjerite je li dno posude ravno.</li> <li>• Provjerite odgovara li postavka topline vrsti kuhanja.</li> </ul>

Ako postoji pogreška, najprije pokušajte sami pronaći rješenje. Ako ne možete sami pronaći rješenje problema, obratite se dobavljaču ili najbližoj servisnoj službi.



Ako ste nepravilno rukovali uređajem ili postavljanje nije izvršio registrirani tehničar, rad serviseru službe za kupce ili dobavljača neće biti besplatan, čak ni za vrijeme jamstvenog roka.

**Ovi podaci su potrebni za brzu i učinkovitu pomoć. Ovi podaci dostupni su na isporučenoj nazivnoj pločici.**

- Opis modela .....

- Broj proizvoda (PNC) .....

- Serijski broj (S.N.) .....

Koristite samo originalne rezervne dijelove. Na raspolaganju su u servisnom centru i trgovinama s originalnim rezervnim dijelovima.

## NALJEPNICE U VREĆICI S PRIBOROM

Samoljepive naljepnice naljepite kao što je prikazano dolje:

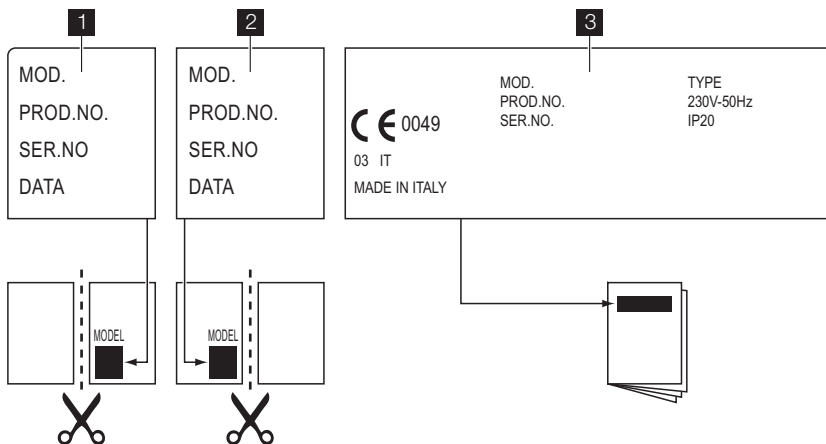

- 1 Nalijepite na jamstveni list i pošaljite ovaj dio
- 2 Nalijepite na jamstveni list i zadržite ovaj dio
- 3 Nalijepite na knjižicu s uputama

## POSTAVLJANJE



### UPOZORENJE

Pogledajte poglavlje "Informacije o sigurnosti".

## POSTAVLJANJE



### UPOZORENJE

Pažljivo pročitajte i slijedite upute. Postoji opasnost od ozljeda ili oštećenja uređaja.

- Provjerite da uređaj nije oštećen tijekom transporta. Ne priključujte oštećeni uređaj. Po potrebi, obratite se dobavljaču.
- **Postavljanje i spajanje uređaja na električnu mrežu smije izvršiti samo kvalificirano osoblje.**
- Ugradbene uređaje koristite samo nakon postavljanja u odgovarajuće ormare za ugradnju i radne ploče koje su u skladu s normama.
- Ne mijenjajte specifikacije i nemojte modificirati ovaj proizvod. Postoji opasnost od ozljeda ili oštećenja uređaja.
- U potpunosti se pridržavajte zakona, odredbi, smjernica i normi koje su na snazi u zemlji u kojoj koristite uređaj (sigurnosni propisi, propisi o recikliranju, pravila o električnoj sigurnosti, itd.).
- Održavajte minimalni razmak od drugih uređaja i kuhinjskih elemenata.
- Postavite zaštitu od strujnog udara, na primjer: ladicu postavite samo ukoliko je ispod uređaja ugrađena zaštitna ploča.
- Ako je pričvrсни nosač pored priključnog bloka, uvijek pazite da priključni kabel ne dođe u kontakt s rubom nosača.
- Oštećenja od vlage na izrezanim površinama radne ploče spriječite prikladnim brtvilom!
- Uređaj zabrtvite na radnu površinu prikladnim brtvilom tako da između njih nema praznog prostora.
- Spriječite oštećenje dna uređaja uslijed pare i vlage, npr. iz perlice posuđa ili pećnice.
- Uređaj ne postavljajte pored vrata niti ispod prozora. Prilikom otvaranja vrata ili prozora vruće posuđe možete gurnuti s ploče za kuhanje.
- **Prije obavljanja bilo kakvog održavanja ili čišćenja uređaj isključite iz električne mreže.**



### UPOZORENJE

Opasnost od ozljeda uzrokovanih električnom strujom. Pažljivo se pridržavajte uputa za spajanje na električnu mrežu.

- Stezaljka električnog priključka je pod naponom.
- Isključite napon na stezaljki električnog priključka.
- Ispravnom ugradnjom osigurajte zaštitu od strujnog udara.
- Labavi i neispravni spojevi utikača i utičnica mogu dovesti do pregrijavanja stezaljke.
- Kvalificirani električar mora pravilno ugraditi stezne priključke.
- Koristite stezaljku za uklanjanje napetosti na kabelu.
- Koristite odgovarajući priključni električni kabel i oštećeni kabel zamijenite kabelom odgovarajućeg tipa. Obratite se svom lokalnom servisnom centru.

Električna instalacija uređaja mora omogućavati njegovo iskapanje iz električne mreže i imati na svim polovima širinu otvora kontakta od najmanje 3 mm. Morate imati odgovarajuće uređaje za izolaciju: automatske sklopke, osigurači (osigurače na uvrtanje izvaditi iz držača), prekidači i sklopnici struje zemnog spoja.

**Proizvođač nije odgovoran za bilo kakve ozljede osoba i kućnih ljubimaca ili oštećenja imovine uzrokovane nepoštivanjem ovih zahtjeva.**

## SPAJANJE NA ELEKTRIČNU MREŽU

- Uređaj uzemljite u skladu sa sigurnosnim propisima.
- Nazivni napon i vrsta napajanja na nazivnoj pločici trebaju biti u skladu s naponom i snagom lokalne niskonaponske mreže.
- Ovaj uređaj opremljen je kabelom napajanja. Kabel treba imati odgovarajući utikač koji može izdržati opterećenje navedeno na nazivnoj pločici uređaja. Utikač se treba utaknuti u odgovarajuću utičnicu.
- Sve električne komponente mora postaviti i mijenjati tehničar servisne službe ili kvalificirano servisno osoblje.
- Uvijek koristite pravilno ugrađenu utičnicu sa zaštitom od strujnog udara.

- Provjerite može li se utičnici lako pristupiti nakon postavljanja.
- Ne povlačite kabel napajanja kako biste utikač izvukli iz utičnice. Uvijek uhvatite i povucite utikač.
- Uređaj se ne smije priključivati produžnim kabelom, adapterom ili višestrukom priključnicom (opasnost od požara). Provjerite da je priključak uzemljenja u skladu sa standardom i važećim propisima.
- Kabel napajanja mora biti postavljen tako da ne dira nijedan vrući dio.
- Uređaj priključite na napajanje pomoću naprave koja omogućuje isključivanje uređaja s napajanja na svim polovima s otvorom kontakta od najmanje 3 mm, kao što su, na primjer, automatske sklopke, prekidači ili osigurači uzemljenja.
- Niti jedan dio kabela napajanja ne smije doseći temperaturu od 90 °C. Plava žica nule mora se priključiti na stezaljku označenu slovom "N". Smeđa (ili crna) žica faze (priključena na stezaljku označenu slovom "L") uvijek mora biti spojena na fazu pod naponom.

## ZAMJENA ELEKTRIČNOG KABELA

Za zamjenu kabela za priključivanje koristite samo H05V2V2-F T90 ili odgovarajuću vrstu. Provjerite je li presjek kabela u skladu s naponom i radnom temperaturom. Žuto-zelena žica uzemljenja mora biti otprilike 2 cm dulja od smeđe (ili crne) žice faze.

## UGRAĐIVANJE U ELEMENTE POKUĆSTVA

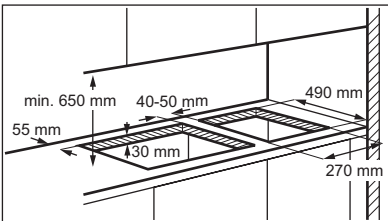

Ako je potrebno postaviti nekoliko ploča od 30 cm jednu pored druge u isti otvor, u našem servisnom centru možete nabaviti komplet za sastavljanje koji sadrži bočni nosač i dodatne brtve. Odgovarajuće upute za postavljanje nalaze se u kompletu.

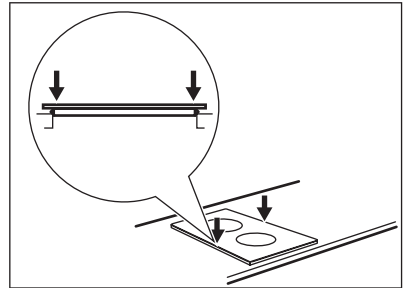
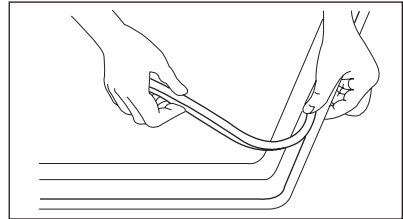
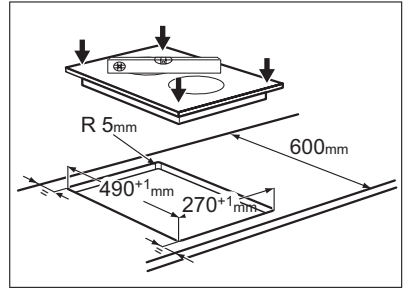

## MOGUĆNOSTI UGRADNJE

### Na kuhinjski element s vratima

Ploča koja se postavlja ispod ploče za kuhanje mora se lako uklanjati i omogućavati jednostavan pristup u slučaju intervencije servisa.

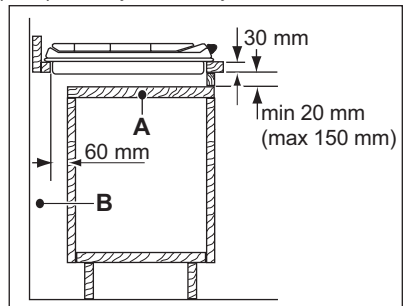

- A) Ploča koja se može ukloniti
- B) Mjesto za priključke

## Na kuhinjski element s pećnicom

Dimenzije otvora ploče za kuhanje moraju odgovarati prikazu i kuhinjski element mora biti opremljen otvorima za provjetravanje kako bi omogućio neprekidan dovod zraka. Spajanje na električnu mrežu ploče za kuhanje i pećnice mora se postaviti odvojeno radi sigurnosnih

razloga i radi omogućavanja jednostavnog uklanjanja pećnice iz kuhinjskog elementa.

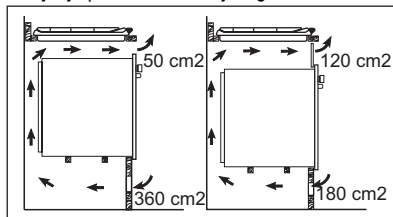

## TEHNIČKI PODACI

### Dimenzije ploče za kuhanje

Širina:	290 mm
Duljina:	520 mm

### Dimenzije otvora za ploču

Širina:	270 (0/+1) mm
Duljina:	490 (0/+1) mm

### Nazivne vrijednosti ploče za kuhanje

Stražnja zona kuhanja 180 mm	1.8 kW
------------------------------	--------

Prednja zona kuhanja 140 mm	1.4 kW
Ukupna nazivna snaga	3.2 kW
Električno napajanje	230 V ~ 50 Hz

## BRIGA ZA OKOLIŠ

Reciklirajte materijale sa simbolom .

Ambalažu za recikliranje odložite u prikladne spremnike.

Pomozite u zaštiti okoliša i ljudskog zdravlja, kao i u recikliranju otpada od električnih i

elektroničkih uređaja. Uređaje označene simbolom  ne bacajte zajedno s kućnim otpadom. Proizvod odnesite na lokalno reciklažno mjesto ili kontaktirajte nadležnu službu.

# OBSAH

BEZPEČNOSTNÍ INFORMACE .....	16
POPIS SPOTŘEBIČE .....	18
DENNÍ POUŽÍVÁNÍ .....	19
UŽITEČNÉ RADY A TIPY .....	20
ČIŠTĚNÍ A ÚDRŽBA .....	22
ODSTRAŇOVÁNÍ ZÁVAD .....	23
INSTALACE .....	25
TECHNICKÉ INFORMACE .....	27
POZNÁMKY K OCHRANĚ ŽIVOTNÍHO PROSTŘEDÍ .....	27

## MYSLÍME NA VÁS

Děkujeme, že jste si zakoupili spotřebič značky Electrolux. Vybrali jste si produkt, se kterým jsou spjaty desítky let profesionálních zkušeností a inovací. Tento důmyslný a stylový spotřebič byl navržen s ohledem na jeho uživatele. Kdykoliv jej tak používáte, můžete se spolehnout, že pokaždé dosáhnete skvělých výsledků.

Vítá Vás Electrolux.

### Navštivte naše stránky ohledně:



Rady ohledně používání, brožury, poradce při potížích, servisních informací:  
[www.electrolux.com](http://www.electrolux.com)



Registrace vašeho spotřebiče, kterou získáte lepší servis:  
[www.electrolux.com/productregistration](http://www.electrolux.com/productregistration)



Nákupu příslušenství, spotřebního materiálu a originálních náhradních dílů pro váš spotřebič:  
[www.electrolux.com/shop](http://www.electrolux.com/shop)

## PÉČE O ZÁKAZNÍKY A SERVIS

Doporučujeme používat originální náhradní díly.

Při kontaktu se servisním střediskem se ujistěte, že máte k dispozici následující údaje.

Tyto informace jsou uvedeny na typovém štítku. Model, výrobní číslo (PNC), sériové číslo.



Upozornění / Důležité bezpečnostní informace.



Všeobecné informace a rady



Upozornění k ochraně životního prostředí

Změny vyhrazeny.



## BEZPEČNOSTNÍ INFORMACE

Tento návod si pečlivě přečtěte ještě před instalací spotřebiče a jeho prvním použitím. Výrobce nezodpovídá za škody a zranění způsobená nesprávnou instalací či chybným používáním. Návod k použití vždy uchovávejte spolu se spotřebičem pro jeho budoucí použití.

### BEZPEČNOST DĚTÍ A POSTIŽENÝCH OSOB



#### UPOZORNĚNÍ

Hrozí nebezpečí udušení, úrazu nebo jiných trvalých následků.

- Nedovolte, aby spotřebič používaly osoby, včetně dětí, se zhoršenými fyzickými a smyslovými schopnostmi, sníženými mentálními funkcemi nebo nedostatkem zkušeností a znalostí. Takové osoby mohou spotřebič používat jen pod dozorem nebo vedením osob odpovědných za jejich bezpečnost.
- Nenechte děti hrát si se spotřebičem.
- Všechny obaly uschovejte z dosahu dětí.
- Je-li spotřebič v provozu nebo pokud chladne, nedovolte dětem a domácím zvířatům, aby se k němu přibližovaly. Přístupné části jsou horké.
- Pokud je spotřebič vybaven dětskou bezpečnostní pojistkou, doporučuje se ji aktivovat.

### INSTALACE



#### UPOZORNĚNÍ

Tento spotřebič smí instalovat jen kvalifikovaná osoba.

- Odstraňte veškerý obalový materiál.
- Poškozený spotřebič neinstalujte ani nepoužívejte.
- Řiďte se pokyny k instalaci dodanými spolu s tímto spotřebičem.
- Dodržujte minimální vzdálenosti od ostatních spotřebičů a nábytku.
- Při přemísťování spotřebiče buďte vždy opatrní, protože je těžký. Vždy noste ochranné rukavice.
- Utěsněte výřez v povrchu pomocí těsniva, abyste zabránili bobtnání z důvodu vlhkosti.
- Chraňte dno spotřebiče před párou a vlhkostí.
- Spotřebič neinstalujte vedle dveří či pod oknem. Zabráňte tak převržení horkého nádobí ze spotřebiče při otevírání dveří či okna.

- Pokud je spotřebič instalován nad zásuvkami, ujistěte se, že prostor mezi dnem spotřebiče a horní zásuvkou zajišťuje dostatečnou cirkulaci vzduchu.
- Ujistěte se, že je mezi pracovní deskou a přední stranou spotřebiče umístěného pod ní prostor pro proudění vzduchu alespoň 5 mm. Záruka nekryje škody způsobené nedostatečným prostorem pro proudění vzduchu.
- Spodek spotřebiče se může silně zahřát. Doporučujeme proto instalovat nehořlavý samostatný panel pod spotřebičem, který bude zakrývat spodek spotřebiče.

### Připojení k elektrické síti



#### UPOZORNĚNÍ

Hrozí nebezpečí požáru nebo úrazu elektrickým proudem.

- Veškerá elektrická připojení musí být provedena kvalifikovaným elektrikářem.
- Před jakýmkoliv zapojováním se ujistěte, že není hlavní svorka pod proudem.
- Ujistěte se, že je spotřebič nainstalován správně. Volné a nesprávné spojení zástrčky se zásuvkou může mít za následek přehřátí svorky.
- Ujistěte se, že je nainstalována ochrana před úrazem elektrickým proudem.
- Dbejte na to, aby se elektrické přívodní kabely nedotýkaly spotřebiče nebo horkého nádobí, když spotřebič připojujete do blízké zásuvky.
- Elektrické kabely nesmí být zamotané.
- K odlehčení silového pnutí v kabelu použijte odlehčovací sponu.
- Použijte správný typ napájecího kabelu.
- Dbejte na to, abyste nepoškodili napájecí kabel a síťovou zástrčku. Pro výměnu napájecího kabelu se obraťte na servisní středisko nebo elektrikáře.
- Je nutné instalovat vhodný vypínač nebo izolační zařízení k řádnému odpojení všech napájecích vodičů spotřebiče. Toto izolační zařízení musí mít mezeru mezi kontakty alespoň 3 mm širokou.
- Používejte pouze správná izolační zařízení: ochranné vypínače vedení, pojistky (pojistky šroubového typu se musí odstranit z držáku), ochranné zemnicí jističe a stykače.



## POUŽITÍ SPOTŘEBIČE



### UPOZORNĚNÍ

Hrozí nebezpečí zranění, popálení či úrazu elektrickým proudem.

- Tento spotřebič používejte v domácnosti.
- Neměňte technické parametry tohoto spotřebiče.
- Spotřebič nepoužívejte spolu s externím časovačem nebo samostatným dálkovým ovládacím.
- Zapnutý spotřebič nenechávejte bez dozoru.
- Nepracujte se spotřebičem, když máte vlhké ruce nebo když je v kontaktu s vodou.
- Na varné zóny nepokládejte přístroje nebo pokličky. Mohly by se zahřát.
- Po každém použití nastavte varnou zónu do polohy „vypnuto“. Nespoléhejte se na detektor nádoby.
- Nepoužívejte spotřebič jako pracovní nebo odkládací plochu.
- Jestliže povrch praskne, odpojte spotřebič od elektrické sítě, aby nedošlo k úrazu elektrickým proudem.
- Když je spotřebič zapnutý, uživatelé s kardiostimulátory se nesmějí přiblížit k indukčním varným zónám blíže než na 30 cm.



### UPOZORNĚNÍ

Hrozí nebezpečí požáru nebo výbuchu.

- Tuky a oleje mohou při zahřátí uvolňovat hořlavé páry. Když vaříte s tuky a oleji, držte plameny a ohřáté předměty mimo jejich dosah.
- Páry uvolňované velmi horkými oleji se mohou samovolně vznítit.
- Použitý olej, který obsahuje zbytky potravin, může způsobit požár při nižších teplotách než olej, který se používá poprvé.
- Do spotřebiče, do jeho blízkosti nebo na spotřebič neumísťujte hořlavé předměty nebo předměty obsahující hořlavé látky.
- Nepokoušejte se hasit oheň vodou. Odpojte spotřebiče a plameny přikryjte víkem nebo hasící rouškou.



### UPOZORNĚNÍ

Hrozí nebezpečí poškození spotřebiče.

- Nepokládejte horké nádoby na ovládací panel.
- Nenechte vyvařit vodu v nádobách.

- Dbejte na to, aby na spotřebič nespadly varné nádoby či jiné předměty. Mohl by se poškodit jeho povrch.
- Nezapínejte varné zóny s prázdnými nádobami nebo zcela bez nádob.
- Na spotřebič nepokládejte hliníkovou fólii.
- Nádoby vyrobené z litiny či hliníku nebo nádoby s poškozeným dnem mohou způsobit poškrábání sklokeramiky. Tyto předměty při přesouvání na varné desce vždy zdvihněte.

## ČIŠTĚNÍ A ÚDRŽBA



### UPOZORNĚNÍ

Hrozí nebezpečí poškození spotřebiče.

- Spotřebič čistěte pravidelně, abyste zabránili poškození materiálu jeho povrchu.
- K čištění spotřebiče nepoužívejte proud vody nebo páru.
- Vyčistěte spotřebič vlhkým měkkým hadrem. Používejte pouze neutrální mycí prostředky. Nepoužívejte prostředky s drsnými částicemi, drátěnky, rozpouštědla nebo kovové předměty.

## LIKVIDACE



### UPOZORNĚNÍ

Hrozí nebezpečí úrazu či udušení.

- Odpojte spotřebič od elektrické sítě.
- Odřízněte a vyhodte síťový kabel.

# POPIS SPOTŘEBIČE

## USPOŘÁDÁNÍ VARNÉ DESKY

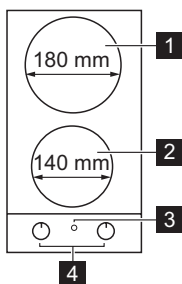

- 1** Zadní varná zóna 1800 W
- 2** Přední varná zóna 1400 W
- 3** Kontrolka napájení
- 4** Ovladače

## OVLADAČE ELEKTRICKÉ VARNÉ ZÓNY

Symbol	Funkce
0	poloha VYP
1	minimální tepelný výkon
9	maximální tepelný výkon

# DENNÍ POUŽÍVÁNÍ



## UPOZORNĚNÍ

Viz kapitola „Bezpečnostní informace“.

Otočením ovládacího knoflíku varnou zónu zapnete a nastavíte teplotu. Chcete-li teplotu snížit, otočte knoflíkem doleva. Chcete-li zónu vypnout, otočte knoflíkem na 0.



Po zapnutí varná zóna chvíli bzučí. To je typické pro varné zóny všech sklokeramických varných desek a nemá to vliv na správný chod spotřebiče.

Kontrolka napájení se rozsvítí po zapnutí kterékoliv varné zóny a zhasne až po jejím vypnutí. Když zapnete varnou zónu, je správný chod spotřebiče oznámen jedním pípnutím.

## PŘED PRVNÍM POUŽITÍM

Nastavte maximální teplotu a nechte spotřebič 10 minut běžet. Tímto se spálí jakékoliv usazeniny ve spotřebiči. Poté nechte spotřebič běžet při minimální teplotě po dobu 20 minut. Během této doby může docházet k uvolňování kouře a zápachu. To je normální jev. Zajistěte dostatečné větrání.

## AUTOMATICKÉ VYPNUTÍ

Pokud bude jedna z varných zón zapnuta bez vhodné nádoby na příslušné ploše, varná deska se po několika minutách automaticky vypne. Jestliže varnou zónu po uplynutí určité doby nevypnete, nebo nezměníte nastavení varného stupně, příslušná varná zóna se automaticky vypne. Před dalším použitím musí být ovladač nastaven do polohy vypnuto.

Nastavení teploty	Automatické vypnutí po
1-2	6 hodinách
3-4	5 hodinách
5	4 hodinách
6-9	1,5 hodině

## UŽITEČNÉ RADY A TIPY



### UPOZORNĚNÍ

Viz kapitola „Bezpečnostní informace“.



### INDUKČNÍ VARNÉ ZÓNY

U indukčních varných zón vytváří silné elektromagnetické pole teplo v nádobách velmi rychle.

## NÁDOBY PRO INDUKČNÍ VARNÉ ZÓNY



Indukční varné zóny použijte s vhodnými nádobami.

### Materiál nádobí

- **vhodné:** litina, ocel, smaltovaná ocel, nerezová ocel, sendvičová dna nádob (označeno jako vhodné výrobcem).
- **nevhodné:** hliník, měď, mosaz, sklo, keramika, porcelán.

### Nádoba je pro indukční varnou desku vhodná, jestliže ...

- ... se malé množství vody na indukční varné zóně nastavené na nejvyšší teplotu velmi rychle ohřeje.
- ... magnet přilne na dno nádoby.



**Dno nádoby** musí být zcela rovné a co nejtlustší.

**Rozměry nádobí:** indukční varné zóny se do určité míry automaticky přizpůsobí velikosti dna nádoby.

**Rozměry nádobí:** indukční varné zóny se do určité míry automaticky přizpůsobí velikosti dna nádoby. Minimální průměr magnetické části dna nádoby je úměrný k průměru varné zóny.

Varná zóna	Minimální průměr nádoby
Přední	120 mm

Varná zóna	Minimální průměr nádoby
Zadní	145 mm

## ZVUKY BĚHEM POUŽÍVÁNÍ

### Jestliže slyšíte

- praskání: nádobí je vyrobeno z různých materiálů (sendvičová konstrukce).
- pískání: používáte jednu varnou zónu na vysoký výkon a nádoby jsou vyrobeny z různých materiálů (sendvičové dno).
- hučení: používáte vysoký výkon.
- cvakání: dochází ke spínání elektrických přepínačů.
- syčení, bzucení: pracuje ventilátor.

**Popsané zvuky jsou normální a neznamenají žádnou závadu spotřebiče.**

## ÚSPORA ENERGIE



- Je-li to možné, vždy zakryjte nádoby pokličkami.
- Nádobu postavte na varnou zónu, a teprve potom ji zapněte.
- Varnou zónu vypněte několik minut před koncem pečení, abyste využili zbytkového tepla.
- Dno nádoby musí být stejně velké jako příslušná varná zóna.

## PŘÍKLADY POUŽITÍ VARNÉ DESKY

Údaje v následující tabulce jsou jen orientační.

Nastavení teploty	Vhodné pro:	Čas	Tipy
1	K uchování teploty již připraveného jídla	podle potřeby	Nádobu zakryjte pokličkou
1-2	Holandská omáčka, rozpouštění: másla, čokolády, želatiny	5—25 min.	Čas od času zamíchejte
1-2	Zahuštění: nadýchané omelety, míchaná vejce	10—40 min	Vařte s pokličkou

Nastavení teploty	Vhodné pro:	Čas	Tipy
2-3	Dušení jídel z rýže a mléčných jídel, ohřívání hotových jídel	25—50 min	Přidejte alespoň dvakrát tolik vody než rýže, mléčná jídla během ohřívání občas zamíchejte.
3-4	Podušení zeleniny, ryb, masa	20—45 min	Přidejte několik lžic tekutiny
4-5	Vaření brambor v páře	20—60 min	Použijte max. ¼ l vody na 750 g brambor
4-5	Vaření většího množství jídel, dušeného masa se zeleninou a polévek	60—150 min	Až 3 l vody a přísady
6-7	Mírné smažení: plátků masa nebo ryb, Cordon Bleu z telecího masa, kotlet, masových kroket, uzenin, jater, jíšky, vajec, palačinek a koblih	dle potřeby	V polovině doby obraťte
7-8	Prudké smažení, pečená bramborová kaše, silné řízky, steaky	5—15 min	V polovině doby obraťte
9	Vaření velkého množství vody, vaření těstovin, opražení masa (guláš, dušené maso v hrnci), fritování hranolků		

### Varování ohledně akrylamidů

**Důležité** Podle nejnovějších vědeckých poznatků mohou akrylamidy vznikající při smažení jídel dohněda (zejména u škrobnatých potravin) poškozovat zdraví. Doporučujeme proto vařit při nejnižších teplotách a nenechávat jídlo příliš zhnědnout.

## ČIŠTĚNÍ A ÚDRŽBA



### UPOZORNĚNÍ

Viz kapitola „Bezpečnostní informace“.

Spotřebič čistěte po každém použití.  
Nádoby používejte vždy s čistou spodní stranou.



### UPOZORNĚNÍ

Před každou údržbou nebo čištěním musíte varnou desku odpojit od přívodu proudu.



Varná deska se nejlépe čistí, dokud je teplá, protože zbytky se snadněji odstraní, než když vychladnou.



### UPOZORNĚNÍ

Ostré předměty nebo abrazivní čisticí prostředky mohou spotřebič poškodit. Z bezpečnostních důvodů **nečistěte** spotřebič parními nebo vysokotlakými čisticími přístroji.

V případě příliš vysokých teplot se nerezová ocel může znečistit. K vaření proto nepoužívejte nádoby z masítku či kameniny nebo litinové pláty. Povrch varné desky při používání nechráňte hliníkovou fólií.

Části z nerezové oceli omyjte vodou a poté osušte měkkým hadrem.



Škrábance nebo tmavé skvrny na sklokeramické desce nemají vliv na její funkci.

### Odstranění nečistot:

- **Okamžitě odstraňte:** roztavený plast, plastovou folii nebo jídlo obsahující cukr. Pokud tak neučiníte, nečistota může spotřebič poškodit. Použijte speciální škrabku na sklo. Škrabku přiložte šikmo ke skleněnému povrchu a posunujte ostří po povrchu desky.
  - **Odstraňte po dostatečném vychladnutí spotřebiče:** skvrny od vodního kamene, vodové kroužky, tukové skvrny nebo kovově lesklé zbarvení. Použijte speciální čisticí prostředek na sklokeramiku nebo nerezovou ocel.
- Vyčistěte spotřebič vlhkým hadříkem s malým množstvím čisticího prostředku.
- Nakonec **spotřebič otřete do sucha čistým hadříkem.**

# ODSTRAŇOVÁNÍ ZÁVAD

Problém	Možná příčina a řešení
Spotřebič vůbec nefunguje.	<ul style="list-style-type: none"> <li>Zkontrolujte pojistku v pojistkové skříňce v domácím elektrickém rozvodu. Pokud se pojistky spálí několikrát po sobě, obraťte se na autorizovaného elektrikáře.</li> </ul>
Varná zóna nehřeje.	<ul style="list-style-type: none"> <li>Zkontrolujte, zda je spotřebič zapojen do sítě a zda je zapnut zdroj elektrického proudu.</li> <li>Ujistěte se, že jste otočili správným ovladačem.</li> <li>Zkontrolujte pojistku v pojistkové skříňce v domácím elektrickém rozvodu. Pokud se pojistky spálí několikrát po sobě, obraťte se na autorizovaného elektrikáře.</li> </ul>
Zazní zvuková výstraha (dvojitý zvukový signál).	<ul style="list-style-type: none"> <li>Nevhodná nádoba. Používejte vhodné nádobí.</li> <li>Na varné zóně není žádná nádoba. Na varnou zónu postavte nádobu.</li> <li>Průměr dna nádoby je pro varnou zónu příliš malý. Nádobu přesuňte na menší varnou zónu. Používejte vhodné nádobí.</li> </ul>
Výkon varné desky není uspokojivý.	<ul style="list-style-type: none"> <li>Zajistěte, aby byla varná deska čistá a suchá.</li> <li>Ujistěte se, že jste pro varnou zónu vybrali nádobu vhodné velikosti.</li> <li>Ujistěte se, že má nádoba ploché dno.</li> <li>Ujistěte se, že nastavená teplota odpovídá požadovanému způsobu vaření.</li> </ul>

Pokud dojde k poruše, pokuste se nejprve závadu odstranit sami. Pokud problém nemůžete vyřešit sami, obraťte se prosím na svého prodejce nebo místní servisní středisko.



V případě chyby v obsluze spotřebiče nebo v případě, že instalaci neprovedl autorizovaný technik, budete muset návštěvu servisního technika nebo prodejce zaplatit, i když je spotřebič ještě v záruce.

**K rychlé a účinné pomoci jsou nezbytné tyto údaje. Tyto údaje jsou k dispozici na typovém štítku.**

- Označení modelu .....

- Výrobní číslo (PNC) .....

- Sériové číslo (S.N.) .....

Používejte pouze originální náhradní díly. Můžete je zakoupit pouze v našem servisním středisku a autorizovaných obchodech s náhradními díly.

## ŠTÍTKY DODÁVANÉ V SÁČKU S PŘÍSLUŠENSTVÍM

Nalepte samolepící štítky následujícím způsobem:

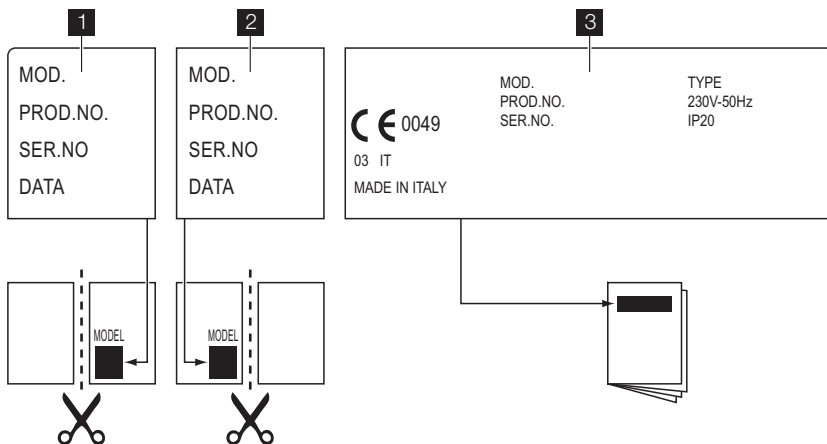

- 1** Nalepte jej na záručný list a odešlete tuto část
- 2** Nalepte jej na záručný list a uschovejte si tuto část
- 3** Nalepte jej na návod k použití



# INSTALACE



## UPOZORNĚNÍ

Viz kapitola „Bezpečnostní informace“.

## INSTALACE



## UPOZORNĚNÍ

Pečlivě si přečtěte tyto pokyny a řiďte se jimi. Hrozí nebezpečí úrazu nebo poškození spotřebiče.

- Ujistěte se, zda při přepravě nedošlo k poškození spotřebiče. Poškozený spotřebič nezapojte. V případě potřeby se obraťte na dodavatele.
- **Instalaci spotřebiče a jeho připojení ke zdroji napájení smí provádět pouze kvalifikovaný pracovník.**
- Vestavné spotřebiče se smějí používat pouze pro zabudování do vhodných vestavných modulů a pracovních ploch, které splňují příslušné normy.
- Spotřebič neupravujte, ani nijak neměňte jeho technické parametry. Hrozí nebezpečí úrazu nebo poškození spotřebiče.
- Vždy dodržujte zákony, předpisy, směrnice a normy platné v zemi použití spotřebiče (bezpečnostní a recyklační předpisy, elektrické bezpečnostní normy atp.).
- Dodržujte minimální vzdálenosti od ostatních spotřebičů a nábytku.
- Instalujte ochranu před úrazem elektrickým proudem, například při instalaci zásuvek přímo pod varnou desku je nutné pod spotřebič umístit ochrannou desku.
- Pokud je blízko svorkovnice upevňovací konzole, vždy dbejte na to, aby připojovací kabel nepřišel do styku s hranou konzole.
- Oříznuté okraje pracovní desky chraňte před poškozením a izolujte před vlhkostí správným těsnicím prostředkem!
- Izolujte spotřebič pomocí vhodného těsniva tak, aby mezi pracovní deskou a spotřebičem nebyla žádná mezera.
- Chraňte spodní stranu spotřebiče před poškozením vlhkem a párou, např. z myčky nádobí nebo trouby.
- Neinstalujte spotřebič v blízkosti dveří nebo pod okna. Při otevření dveří nebo oken byste mohli srazit horké nádoby z varné desky.
- **Před každou údržbou nebo čištěním odpojte spotřebič od zdroje elektrického napájení.**



## UPOZORNĚNÍ

Nebezpečí úrazu elektrickým proudem. Dodržujte pečlivě pokyny k elektrickému připojení.

- Elektrická svorkovnice je pod napětím.
- Odpojte elektrickou svorkovnici od zdroje napětí.
- Instalaci proveďte tak, aby správně zajišťovala ochranu před úrazem elektrickým proudem.
- Volné a nesprávné spojení zástrčky s elektrickou zásuvkou může mít za následek přehřátí svorky.
- Správné připojení svorek musí provést kvalifikovaný elektrikář.
- K odlehčení silového pnutí v kabelu použijte odlehčovací sponu.
- Použijte správný kabel pro připojení k elektrické síti a poškozený kabel nahraďte správným druhem kabelu. Obraťte se na místní autorizované servisní středisko.

Spotřebič musí mít elektrickou instalaci, která umožňuje odpojení všech pólů spotřebiče od sítě s mezerou mezi kontakty nejméně 3 mm. Je nutné instalovat správná izolační zařízení: ochranné vypínače vedení, pojistky (pojistky šroubového typu se musí odstranit z držáku), ochranné jističe a stykače.

**Výrobce nezodpovídá za úrazy osob či zvířat nebo za škody na majetku způsobené nedodržáním těchto požadavků.**

## PŘIPOJENÍ K ELEKTRICKÉ SÍTI

- Uzemněte spotřebič v souladu s bezpečnostními pokyny.
- Přesvědčte se, že jmenovité napětí a typ napájení na typovém štítku odpovídají napětí a výkonu místního zdroje napájení.
- Spotřebič se dodává s napájecím kabelem. Ten musí být vybaven správnou zástrčkou vhodnou pro danou zátěž vyznačenou na typovém štítku. Zástrčka musí být zasunuta do správné zásuvky.
- Jakoukoliv elektrickou součást smí nainstalovat či vyměnit pouze technik servisního střediska nebo jiný kvalifikovaný servisní pracovník.
- Vždy používejte správně instalovanou síťovou zásuvku s ochranou proti úrazu elektrickým proudem.
- Po instalaci musí zůstat síťová zástrčka nadále dostupná.

- Neodpojujte spotřebič ze zásuvky tahem za kabel. Vždy tahejte za zástrčku.
- Spotřebič nesmí být připojen pomocí prodlužovacího kabelu, rozdvojky ani vícenásobného připojení (nebezpečí požáru). Zkontrolujte, zda uzemnění splňuje platné normy a nařízení.
- Napájecí kabel musí být veden tak, aby se nedotýkal horkých částí.
- Připojte spotřebič k síti pomocí zařízení, které umožňuje odpojení všech pólů spotřebiče od zdroje napájení s mezerou mezi kontakty nejméně 3 mm, tj. např. ochranné vypínače vedení, spouštěče uzemnění nebo pojistky.
- Žádná z částí připojovacího kabelu nesmí mít teplotu vyšší než 90 °C. Modrý nulový vodič musí být připojen do svorkovnice označené písmenem „N“. Hnědý (nebo černý) zbarvený fázový vodič (připojený ve svorkovnici ke kontaktu označenému písmenem „L“) musí být vždy připojen k fázi (živý).

## VÝMĚNA PŘIPOJOVACÍHO KABELU

Připojovací kabel vyměňte pouze za kabel H05V2V2-F T90 nebo ekvivalentní typ. Ujistěte se, že průřez kabelu odpovídá napětí a provozní teplotě. Zemní vodič zbarvený žlutozeleně musí být přibližně o 2 cm delší než hnědý (nebo černý) fázový vodič.

## VESTAVBA

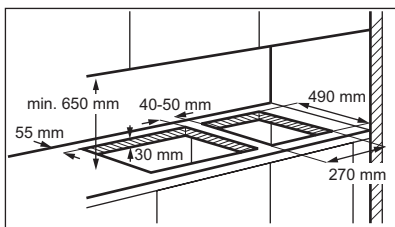

Jestliže instalujete několik varných desek o velikosti 30 cm vedle sebe do stejného výřezu, můžete si v autorizovaném servisním středisku zakoupit instalační soupravu včetně bočního držáku a dalších těsnění. Pokyny potřebné k instalaci jsou uvedeny v balení soupravy.

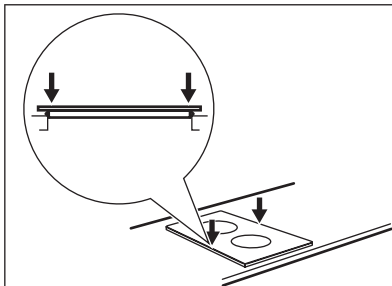
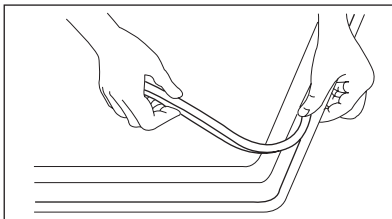
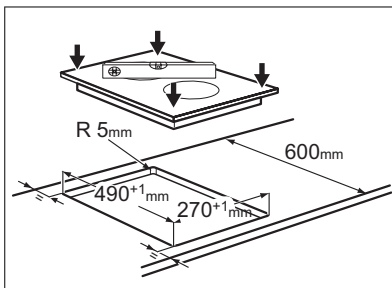

## MOŽNOSTI ZAPUŠTĚNÍ

### Kuchyňská skříňka s dvířky

Panel instalovaný pod varnou deskou musí být snadno odnímatelný a umožňovat snadný přístup v případě, že je nutný technický zásah.

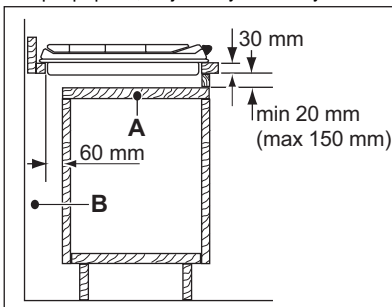

- A) Odnímatelný panel
- B) Prostor pro přípojky

## Kuchyňská skříňka s troubou

Rozměry výřezu pro varnou desku musí odpovídat uvedeným hodnotám a kuchyňská linka musí být vybavena otvory pro trvalý přívod vzduchu. Elektrické připojení varné desky a trouby musí

být z bezpečnostních důvodů instalováno odděleně a umožňovat snadné vyjmutí trouby z linky.

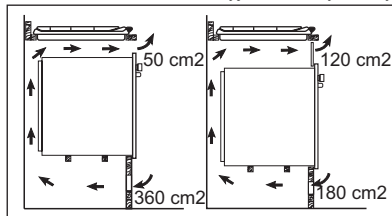

## TECHNICKÉ INFORMACE

### Rozměry varné desky

Šířka:	290 mm
Délka:	520 mm

### Rozměry výřezu pro varnou desku

Šířka:	270 (0/+1) mm
Délka:	490 (0/+1) mm

### Jmenovitý výkon plotýnky

Zadní varná zóna 180 mm	1.8 kW
----------------------------	--------

Přední varná zóna 140 mm	1.4 kW
Celkový jmenovitý výkon	3.2 kW
Elektrické napájení	230 V ~ 50 Hz

## POZNÁMKY K OCHRANĚ ŽIVOTNÍHO PROSTŘEDÍ

Recyklujte materiály označené symbolem .

Obaly vyhoďte do příslušných odpadních kontejnerů k recyklaci.

Pomáhejte chránit životní prostředí a lidské zdraví a recyklovat elektrické a elektronické

spotřebiče určené k likvidaci. Spotřebiče označené příslušným symbolem  nelikvidujte spolu s domovním odpadem. Spotřebič odevzdejte v místním sběrném dvoře nebo kontaktujte místní úřad.

## CUPRINS

INFORMAȚII PRIVIND SIGURANȚA .....	29
DESCRIEREA PRODUSULUI .....	31
UTILIZAREA ZILNICĂ .....	32
SFATURI UTILE .....	33
ÎNGRIJIREA ȘI CURĂȚAREA .....	35
DEPANARE .....	36
INSTALAREA .....	38
INFORMAȚII TEHNICE .....	40
PROTEJAREA MEDIULUI ÎNCONJURĂTOR .....	40

## NE GÂNDIM LA DUMNEAVOASTRĂ

Vă mulțumim că ați achiziționat un aparat Electrolux. Ați ales un produs care include decenii de experiență profesională și de inovație. Ingenios și stilat, a fost conceput special pentru dumneavoastră. Pentru ca oricând îl utilizați puteți fi sigur de aceleași rezultate extraordinare.

Bine ați venit la Electrolux.

### Vizitați website-ul la:



Aici găsiți sfaturi privind utilizarea, broșuri, informații care vă ajută la rezolvarea unor probleme apărute și informații despre service:

[www.electrolux.com](http://www.electrolux.com)



Înregistrați-vă produsul pentru a beneficia de servicii mai bune:

[www.electrolux.com/productregistration](http://www.electrolux.com/productregistration)



Cumpărați accesorii, consumabile și piese de schimb originale pentru aparatul dvs.:

[www.electrolux.com/shop](http://www.electrolux.com/shop)

## SERVICIUL DE RELAȚII CU CLIEȚII ȘI SERVICE

Vă recomandăm utilizarea pieselor de schimb originale.

Atunci când contactați unitatea de Service, asigurați-vă că aveți disponibile următoarele informații.

Informațiile pot fi găsite pe plăcuța cu datele tehnice. Model, PNC, Număr de serie.



Avertisment / Atenție-Informații privind siguranța.



Informații și recomandări generale



Informații cu privire la mediul înconjurător

Ne rezervăm dreptul asupra efectuării de modificări.



## INFORMAȚII PRIVIND SIGURANȚA

Înainte de instalarea și de utilizarea aparatului, citiți cu atenție instrucțiunile furnizate. Producătorul nu este responsabil dacă instalarea și utilizarea incorectă a aparatului provoacă răni și daune. Păstrați întotdeauna instrucțiunile împreună cu aparatul pentru referință ulterioară.

### SIGURANȚA COPILOR ȘI A PERSOANELOR VULNERABILE



#### AVERTIZARE

Risc de sufocare, de rănire sau de provocare a unei incapacități funcționale permanente.

- Nu permiteți utilizarea aparatului de către copii și persoane cu capacități fizice, senzoriale și mentale reduse, sau lipsite de experiență și cunoștințe. Aceste persoane trebuie să fie supravegheate sau instruite în legătură cu folosirea aparatului de către o persoană responsabilă pentru siguranța lor.
- Nu lăsați copiii să se joace cu aparatul.
- Nu lăsați la îndemâna copiilor ambalajul produsului.
- Nu lăsați copiii și animalele să se apropie de aparat atunci când acesta este în funcțiune sau când se răcește. Componentele accesibile sunt fierbinți.
- Dacă aparatul are un dispozitiv de siguranță pentru copii, vă recomandăm să-l activați.

### INSTALAREA



#### AVERTIZARE

Doar o persoană calificată trebuie să instaleze acest aparat.

- Îndepărtați toate ambalajele.
- Dacă aparatul este deteriorat, nu îl instalați sau utilizați.
- Respectați instrucțiunile de instalare furnizate împreună cu aparatul.
- Respectați distanțele minime față de alte aparate și corpuri de mobilier.
- Procedați cu atenție sporită atunci când mutați aparatul deoarece acesta este greu. Purtați întotdeauna mănuși de protecție.
- Închideți etanș suprafețele tăiate cu un agent de etanșare pentru ca umezeala să nu umfle materialul.

- Protejați partea de jos a aparatului de abur și umezeală.
- Nu așezați aparatul lângă o ușă sau sub o fereastră. Astfel, vasele fierbinți de pe aparat nu vor cădea atunci când ușa sau fereastra va fi deschisă.
- Dacă aparatul este așezat deasupra unor sertare, verificați dacă spațiul dintre partea de jos a aparatului și sertarul de sus este suficient pentru a permite circulația aerului.
- Verificați dacă spațiul de ventilare de 5 mm, dintre blatul de lucru și partea frontală a unității inferioare, este liber. Garanția nu acoperă daunele cauzate de lipsa spațiului adecvat pentru ventilare.
- Baza aparatului poate deveni fierbinte. Vă recomandăm să instalați sub aparat un panou de separare ignifug pentru a preveni accesarea bazei acestuia.

### Conexiunea la rețeaua electrică



#### AVERTIZARE

Risc de incendiu și de electrocutare.

- Toate conexiunile electrice trebuie realizate de către un electrician calificat.
- Înainte de a realiza fiecare legătură verificați dacă este deconectată alimentarea cu curent a aparatului.
- Verificați dacă aparatul a fost instalat corect. Conectori slabi sau nepotriviți pot supraîncălzi borna.
- Verificați dacă este instalată protecția la electrocutare.
- Nu permiteți conexiunilor electrice să atingă aparatul sau vasele fierbinți atunci când conectați aparatul la o priză din apropiere.
- Nu permiteți încălcirea cablurilor electrice.
- Folosiți o clemă pentru reducerea tensionării cablului.
- Folosiți un cablu de alimentare electrică adecvat.
- Procedați cu atenție pentru a nu deteriora ștecherul și cablul de alimentare electrică. Contactați centrul de service sau un electrician pentru a schimba un cablu de alimentare deteriorat.
- Instalația electrică trebuie să fie prevăzută cu un dispozitiv de izolare, care să vă permită să deconectați aparatul de la rețeaua la toți poli.

Dispozitivul izolator trebuie să aibă o deschidere între contacte de cel puțin 3 mm.

- Folosiți doar dispozitive de izolare adecvate: întrerupătoare pentru protecția liniei, siguranțe fuzibile (siguranțele cu șurub trebuie scoase din suport), mecanisme de decuplare pentru scurgeri de curent și contactoare.

## UTILIZAREA



### AVERTIZARE

Risc de rănire, arsuri sau de electrocutare.

- Utilizați acest aparat într-un mediu casnic.
- Nu modificați specificațiile acestui aparat.
- A nu se folosi un cronometru extern sau un sistem de telecomandă separat pentru comanda aparatului.
- Nu lăsați aparatul nesupravegheat în timpul funcționării.
- Nu acționați aparatul având mâinile umede sau când acesta este în contact cu apa.
- Nu puneți tacâmuri sau capace de oale pe zonele de gătit. Acestea pot deveni fierbinți.
- După fiecare utilizare, opriți zona de gătit.
- Nu utilizați aparatul ca suprafață de lucru sau ca loc de depozitare.
- Dacă există o fisură a suprafeței, deconectați sursa de alimentare, pentru a preveni electrocutarea.
- Utilizatorii cu stimulator cardiac trebuie să păstreze o distanță de minim 30 de cm față de zonele de gătit prin inducție atunci când aparatul este în funcțiune.



### AVERTIZARE

Pericol de explozie sau foc.

- Grăsimile și uleiul, atunci când sunt încălzite, pot elibera vapori inflamabili. Țineți flăcările sau obiectele încălzite departe de grăsimi și uleiuri atunci când gătiți.
- Vaporii pe care îi eliberează uleiul foarte fierbinte pot să se aprindă spontan.
- Uleiul folosit, care conține resturi de mâncare, poate lua foc la temperaturi mai mici decât uleiul care este utilizat pentru prima dată.
- Produsele inflamabile sau obiectele umezite cu produse inflamabile nu trebuie introduse în aparat, nici puse adiacent sau deasupra acestuia.
- Nu încercați stingerea unui incendiu cu apă. Deconectați aparatul și acoperiți flacăra cu un capac sau o pătură ignifugă.



### AVERTIZARE

Pericol de deteriorare a aparatului.

- Nu țineți vase pe panoul de comandă.
- Nu permiteți evaporarea completă a lichidului din vase.
- Procedați cu atenție pentru a nu lăsa obiecte sau vase să cadă pe aparat. Suprafața poate fi deteriorată.
- Nu activați zonele de gătit cu vase goale pe ele sau fără vase.
- Nu puneți folie din aluminiu pe aparat.
- Vasele realizate din fontă, aluminiu sau cu bazele deteriorate pot zgâria suprafața vitroceramică. Ridicați întotdeauna aceste obiecte atunci când trebuie să le mutați pe suprafața de gătit.

## ÎNGRIJIREA ȘI CURĂȚAREA



### AVERTIZARE

Pericol de deteriorare a aparatului.

- Curățați regulat aparatul pentru a preveni deteriorarea materialului de la suprafață.
- Nu folosiți apă pulverizată și abur pentru curățarea aparatului.
- Curățați aparatul cu o lavetă moale și umedă. Utilizați numai detergenți neutri. Nu folosiți produse abrazive, bureți abrazivi, solvenți sau obiecte metalice.

## ARUNCAREA LA GUNOI



### AVERTIZARE

Risc de rănire sau de sufocare.

- Deconectați aparatul de la sursa de alimentare.
- Tăiați cablul electric și aruncați-l.

# DESCRIEREA PRODUSULUI

## STRUCTURA PLITEI DE GĂTIT

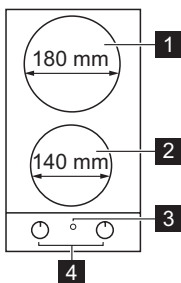

- 1 Zonă de gătit spate 1800 W
- 2 Zonă de gătit față 1400 W
- 3 Indicator alimentare electrică
- 4 Butoane de comandă

## BUTOANE DE COMANDĂ PENTRU ZONELE ELECTRICE DE GĂTIT

Simbol	Funcție
0	poziția oprit
1	încălzire minimă
9	încălzire maximă

## UTILIZAREA ZILNICĂ



### AVERTIZARE

Consultați capitolul "Informații privind siguranța".

Pentru a porni și a mări nivelul de căldură, rotiți butonul în sens orar. Pentru a reduce nivelul de gătit, rotiți butonul în sens antiorar. Pentru a opri aparatul, rotiți butonul pe 0.



Când o zonă de gătit funcționează, se aude un bâzâit, pentru scurt timp.

Aceasta este o caracteristică a tuturor zonelor de gătit din vitroceramică și nu indică o defecțiune a aparatului.

Indicatorul alimentării electrice este activat la pornirea oricăreia dintre zone și va rămâne aprins până când zonele de gătit sunt oprite. Când porniți o zonă de gătit, un singur bip indică faptul că aparatul funcționează corect.

## ÎNAINTE DE PRIMA UTILIZARE

Setați poziția maximă și lăsați aparatul să funcționeze timp de 10 minute. Această acțiune are scopul de a arde reziduurile din aparat. Apoi lăsați aparatul să funcționeze la poziția minimă timp de 20 de minute. Cu această ocazie, se poate degaja un miros neplăcut și fum. Acest lucru este normal. Asigurați-vă că încăperea este aerisită suficient.

## OPRIREA AUTOMATĂ

Dacă una din zonele de gătit este pornită fără un vas potrivit pe zona corespunzătoare, suprafața de gătit se oprește automat singură după câteva minute. Dacă una dintre zonele de gătit nu e stinsă după un anumit interval de timp sau dacă nivelul de căldură nu s-a modificat, zona de gătit respectivă se va stinge automat înainte de a fi utilizat din nou, butonul de comandă trebuie setat pe poziția oprit.

Setare căldură	Stingere automată după
1-2	6 ore
3-4	5 ore
5	4 ore
6-9	1,5 ore



# SFATURI UTILE



## AVERTIZARE

Consultați capitolul "Informații privind siguranța".



## ZONELE DE GĂTIT PRIN INDUCȚIE

Pentru zonele de gătit prin inducție, un câmp electromagnetic puternic creează foarte rapid căldură în vasul pentru gătit.

## VASELE ADECVATE PENTRU ZONELE DE GĂTIT PRIN INDUCȚIE



Folosiți zonele de gătit prin inducție cu vase adecvate.

### Materialul vaselor de gătit

- **adecvat:** fontă, oțel, oțel emailat, oțel inox, bază cu mai multe straturi (marcate ca fiind adecvate de către producător).
- **inadecvat:** aluminiu, aramă, alamă, sticlă, ceramică, porțelan.

### Vasele sunt adecvate pentru o plită cu inducție dacă...

- ... o cantitatea redusă de apă fierbe foarte repede pe o zonă setată la nivelul de căldură maxim.
- ... un magnet este atras de baza vasului.



**Baza vasului** trebuie să fie cât mai groasă și cât mai plană posibil.

**Dimensiunile vaselor:** zonele de gătit prin inducție se adaptează la dimensiunile bazei vasului, în mod automat, în anumite limite.  
Dimensiunile vaselor: zonele de gătit prin inducție se adaptează la dimensiunile bazei vasului, în mod automat, în anumite limite. Dar diametrul minim al părții inferioare magnetice a veselei depinde de diametrul zonei de gătit:

Zonă de gătit	Diametru minim al veselei
Față	120 mm
Spate	145 mm

## ZGOMOTUL PE DURATA FUNCȚIONĂRII

### Dacă auziți

- zgomot de crăpături: vasul este făcut din materiale diferite (construcție "sandviș").
- sunet ca un fluierat: folosiți una sau mai multe zone de gătit cu niveluri ridicate de putere, iar vasele sunt făcute din materiale diferite (construcție "sandviș").
- zumzet: folosiți niveluri ridicate de putere.
- pocnituri: procese de comutare electrică.
- șuierat, bâzâit: funcționează ventilatorul.

**Zgomotele sunt normale și nu indică nicio defecțiune a aparatului.**

## ECONOMISIREA ENERGIEI



- Dacă este posibil, puneți întotdeauna capace pe vase.
- Așezați vesela înainte de a porni zona de gătit.
- Stingeți zonele de gătit înainte de terminarea duratei de gătit, pentru a utiliza căldura reziduală.
- Fundul oalei și zona de gătit trebuie să fie de aceeași dimensiune.

## EXEMPLE DE UTILIZĂRI ALE APARATULUI

Datele din tabel sunt doar orientative.

Nivel de gătit	Utilizare pentru:	Durăță	Recomandări
1	Mențineți caldă mâncarea pe care ați gătit-o	conform necesităților	Puneți un capac pe vas
1-2	Sos olandez, topit: unt, ciocolată, gelatină	5-25 min	Amestecați din când în când
1-2	Solidificare: omlete pufoase, ouă ochiuri	10-40 min	Gătiți cu capacul pus

Nivel de gătit	Utilizare pentru:	Durață	Recomandări
2-3	Fierberea înăbușită a orezului și a mâncărilor care conțin lapte, încălzirea alimentelor preparate	25-50 min	Adăugați minim de două ori mai mult lichid decât orez, amestecați în timpul gătitului mâncărilor care conțin lapte
3-4	Pentru a găti la aburi legume, pește, carne	20-45 min	Adăugați câteva linguri de lichid
4-5	Cartofi gătiți la abur	20-60 min	Utilizați maxim ¼ l apă pentru 750 g de cartofi
4-5	Gătirea unor cantități mai mari de alimente, tocane și supe	60-150 min	Până la 3 l lichid plus ingrediente
6-7	Prăjire ușoară: escalop, cordon bleu de vițel, șnițele, chiftele, cârnați, ficat, răntaș, ouă, clătite, gogoși	conform necesităților	Întoarceți la jumătatea duratei de gătit
7-8	Crochete de cartofi, mușchiuleț, cotele, bine făcute	5-15 min	Întoarceți la jumătatea duratei de gătit
9	Pentru a fierbe o cantitate mare de apă, paste, pentru a prăji carnea la suprafață (gulaș, friptură înăbușită), pentru a prăji intens cartofi-pai		

### Informații despre acrilamide

**Important** Conform celor mai noi informații științifice, dacă vă gătiți mâncarea cu crustă arsă (mai ales cea care conține amidon), acrilamidele pot fi un factor de risc al sănătății. De aceea, vă recomandăm să gătiți la cele mai mici temperaturi și să nu vă rumeniți prea mult mâncarea.

# ÎNGRIJIREA ȘI CURĂȚAREA



## AVERTIZARE

Consultați capitolul "Informații privind siguranța".

Curățați aparatul după fiecare întrebuințare.  
Întotdeauna utilizați vase de gătit cu fundul curat.



## AVERTIZARE

Înainte de efectuarea oricăror operațiuni de întreținere sau curățare, trebuie să deconectați plita de la rețeaua electrică.



Plita poate fi curățată cel mai bine cât timp este caldă, deoarece așa resturile revărsate pot fi curățate mai ușor decât atunci când sunt reci.



## AVERTIZARE

Obiectele ascuțite și agenții de curățire abrazivi pot deteriora aparatul.  
Pentru siguranța dumneavoastră, **nu** curățați aparatul cu un sistem de curățat cu aburi sau cu presiune mare.

Dacă temperatura este prea ridicată, oțelul inoxidabil se poate murdări. Din acest motiv, nu folosiți vase din piatră, ceramică sau fontă. Nu folosiți folie din aluminiu pentru a proteja plita în timpul utilizării.

Spălați piesele din oțel inoxidabil cu apă, apoi uscați-le cu o lavetă moale.



Zgârieturile sau petele închise la culoare pe suprafața de vitroceramică nu cauzează niciun efect asupra modului de funcționare al aparatului.

### Pentru a curăța murdăria:

1. – **Înlăturați imediat:** plasticul topit, foliile din plastic și alimentele cu zahăr. În caz contrar, murdăria poate deteriora aparatul. Folosiți o racletă specială pentru sticlă. Deplasați oblic racleta pe suprafața vitrată, la un unghi mare și îndepărtați resturile de pe suprafață.
  - **Eliminați după ce aparatul s-a răcit suficient:** depuneri de calcar, pete de apă și de grăsime, decolorări metalice strălucitoare. Utilizați un agent de curățare special pentru suprafețe vitroceramice sau oțel inoxidabil.
2. Curățați aparatul cu o lavetă umedă și puțin detergent.
3. În final, **uscați aparatul ștergându-l cu o cârpă curată.**

## DEPANARE

Problemă	Cauză posibilă și soluție
Aparatul nu funcționează.	<ul style="list-style-type: none"> <li>Examinați siguranța din sistemul electric al locuinței, din ca-seta cu siguranțe. Dacă siguranțele se ard după o vreme, contactați un electrician autorizat.</li> </ul>
Zona de gătit nu se încălzește.	<ul style="list-style-type: none"> <li>Asigurați-vă că aparatul este conectat la sursa de energie electrică și este pornit.</li> <li>Verificați dacă ați rotit butonul corect.</li> <li>Examinați siguranța din sistemul electric al locuinței, din ca-seta cu siguranțe. Dacă siguranțele se ard după o vreme, contactați un electrician autorizat.</li> </ul>
Se aude avertizarea sonoră (semnal sonor dublu).	<ul style="list-style-type: none"> <li>Vasul nu este corespunzător. Utilizați vase adecvate.</li> <li>Pe zona de gătit nu se găsește niciun vas de gătit. Puneți vasul pe zona de gătit.</li> <li>Diametrul bazei vasului este prea mic pentru zona de gătit. Mutați vasul pe o zonă de gătit mai mică. Utilizați vase adecvate.</li> </ul>
Eficiența plitei nu este satisfăcătoare.	<ul style="list-style-type: none"> <li>Aveți grijă ca plita să fie curată și uscată.</li> <li>Asigurați-vă că vasul de gătit are dimensiunea corespunzătoare zonei de gătit.</li> <li>Asigurați-vă că vasul de gătit are fundul plat.</li> <li>Asigurați-vă că setarea căldurii este corectă pentru tipul acesta de gătit.</li> </ul>

Dacă apare o defecțiune, încercați mai întâi să găsiți singuri o soluție a problemei. Dacă nu puteți găsi singuri o soluție a problemei, contactați distribuitorul dvs. sau centrul de service local.



Dacă ați utilizat aparatul în mod greșit, sau dacă instalarea nu a fost efectuată de un tehnician autorizat, este posibil ca vizita tehnicianului de service sau a distribuitorului să nu fie gratuită, chiar și pe durata perioadei de garanție.

**Pentru a vă putea ajuta în mod rapid și corect sunt necesare următoarele date. Aceste date sunt menționate pe plăcuța cu datele tehnice.**

- Descrierea modelului .....

- Numărul produsului (PNC) .....

- Numărul de serie (S.N.) .....

Utilizați numai piese de schimb originale. Acestea sunt disponibile la centrul de service și la magazinele cu piese de schimb autorizate.

## ETICHETE FURNIZATE ÎMPREUNĂ CU PUNGA DE ACCESORII

Lipiți etichetele adezive conform celor indicate mai jos:

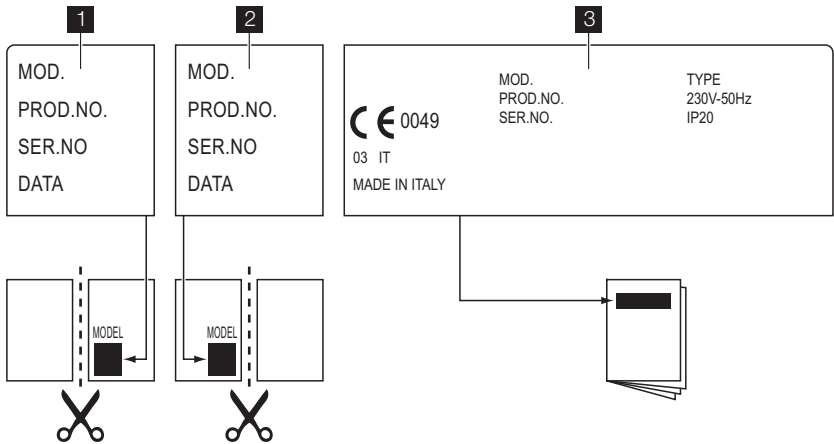

- 1** Lipiți pe documentul de garanție și trimiteți această parte
- 2** Lipiți pe documentul de garanție și păstrați această parte
- 3** Lipiți pe manualul de instrucțiuni

## INSTALAREA



### AVERTIZARE

Consultați capitolul "Informații privind siguranța".

## INSTALAREA



### AVERTIZARE

Citiți și urmați cu strictețe instrucțiunile. Există riscul de accidentare sau de deteriorare a aparatului.

- Verificați dacă aparatul este deteriorat din cauza transportului. Nu conectați la priză un aparat deteriorat. Dacă este nevoie, vorbiți cu furnizorul.
- **Instalarea și conectarea aparatului la sursa de alimentare electrică trebuie efectuată exclusiv de către personal calificat.**
- Utilizați aparatele încastrate numai după asamblarea acestora în unități de mobilier și suprafețe de lucru ce corespund standardelor.
- Nu schimbați specificațiile și nu modificați acest produs. Există riscul de accidentare sau de deteriorare a aparatului.
- Respectați cu strictețe legile, ordonanțele, directivele și standardele în vigoare în țara de utilizare (reglementările privind siguranța, reciclarea, siguranța electrică etc.).
- Respectați distanțele minime față de alte aparate și corpuri de mobilier.
- Instalați dispozitive de protecție împotriva electrocutării, de exemplu, instalați sertarele numai cu un panou protector poziționat direct sub aparat.
- Dacă suportul de fixare este aproape de cutia de joncțiune, cablul de conectare nu trebuie să intre în contact cu marginea suportului.
- Suprafețele decupate ale blatului de lucru trebuie protejate împotriva umezelii folosindu-se un agent de etanșare adecvat!
- Etanșați aparatul pe blatul de lucru cu un agent de etanșare corespunzător, fără a lăsa spațiu liber.
- Protejați partea inferioară a aparatului față de aburi și umezeală, care pot proveni de la o mașină de spălat vase sau de la un cuptor.
- Nu instalați aparatul lângă uși sau sub ferestre. Ușile și ferestrele care se deschid pot să răstoarne vasele de gătit fierbinți de pe plită.
- **Înainte de a efectua operații de curățare sau de întreținere, deconectați aparatul de la sursa de alimentare cu energie electrică.**



### AVERTIZARE

Risc de rănire din cauza curentului electric. Respectați întocmai instrucțiunile privind efectuarea conexiunilor electrice.

- Borna de racordare la rețea este sub tensiune.
- Scoateți de sub tensiune borna.
- Instalați corect aparatul pentru a asigura protecția la electrocutare.
- Conexiunile slabe sau necorespunzătoare dintre ștecher și priză pot supraîncălzi borna.
- Conexiunile cu cleme trebuie realizate în mod corect de un electrician calificat.
- Folosiți o clemă pentru reducerea tensionării cablului.
- Pentru conectarea la sursa de alimentare electrică utilizați cablul aferent, iar în cazul deteriorării acestuia, înlocuiți-l cu un cablu corespunzător. Adresați-vă centrului de service local.

Aparatul trebuie prevăzut cu o instalație electrică care să permită deconectarea de la rețea la toți polii, cu o deschidere între contacte de cel puțin 3 mm. Trebuie să aveți bariere de protecție corecte: întrerupătoare pentru protecția circuitului, siguranțe fuzibile (siguranțele cu șurub trebuie scoase din suport), mecanisme de decuplare pentru scurgeri de curent și contactoare.

**Producătorul nu este responsabil pentru vătămarea persoanelor sau animalelor sau pentru distrugerea bunurilor, ca urmare a nerespectării acestor cerințe.**

## CONECTAREA ELECTRICĂ

- Legați la împământare aparatul în conformitate cu prevederile de siguranță.
- Verificați dacă tensiunea nominală și tipul de energie electrică specificate pe plăcuța cu datele tehnice coincid cu tensiunea și puterea rețelei electrice locale.
- Acest aparat este livrat împreună cu un cablu de alimentare electrică. Cablul trebuie să fie livrat cu un ștecher adecvat, care să poată suporta sarcina indicată pe plăcuța cu datele tehnice. Ștecherul trebuie introdus într-o priză corespunzătoare.
- Toate componentele electrice trebuie instalate sau înlocuite de către un tehnician de la centrul de service sau de personal calificat de service.

- Utilizați întotdeauna o priză cu protecție la electrocutare, montată corect.
- Asigurați-vă că priza poate fi accesată după instalare.
- Nu trageți de cablul de alimentare pentru a scoate din priză aparatul. Trageți întotdeauna de ștecher.
- Aparatul nu trebuie conectat cu un cablu de prelungire, un adaptor sau o conexiune multiplă (risc de incendiu). Verificați dacă conexiunea la împământare este în conformitate cu standardele și reglementările în vigoare.
- Cablul electric trebuie să fie plasat astfel încât să nu atingă nicio componentă fierbinte.
- Conectați aparatul la priză cu un dispozitiv multipolar cu o distanță între contacte de cel puțin 3 mm, de exemplu întrerupător de protecție automat, dispozitiv de decuplare pentru scurgeri de curent sau siguranță fuzibilă.
- Niciuna dintre componentele cablului de racordare nu trebuie să atingă temperatura de 90 °C. Cablul neutru albastru trebuie conectat la borna "N" din cutia de joncțiune. Cablul de culoare maro (sau negru) pentru fază (montat în contactul marcat cu "L" din cutia de joncțiune) trebuie să fie conectat întotdeauna la faza rețelei.

## ÎNLOCUIREA CABLULUI DE CONECTARE

Pentru a înlocui cablul de conectare, utilizați doar tipul H05V2V2-F T90 sau echivalent. Secțiunea cablului trebuie să suporte tensiunea și temperatura de lucru. Firul galben/verde de împământare trebuie să fie cu aproximativ 2 cm mai lung decât firul de fază maro (sau negru).

## ÎNCORPORAREA

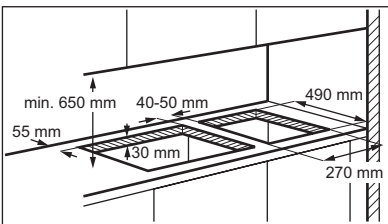

Dacă urmează să se instaleze mai multe plite de 30 cm una lângă alta, în aceeași deschidere, la centrul de service este disponibil un kit de montare care include un suport lateral și garnituri suplimentare. Instrucțiunile corespunzătoare de instalare sunt furnizate în pachetul kit-ului.

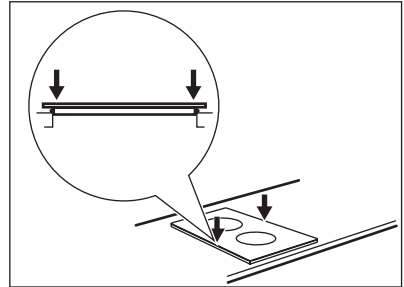
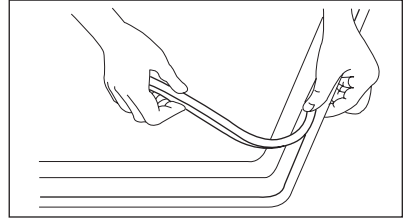
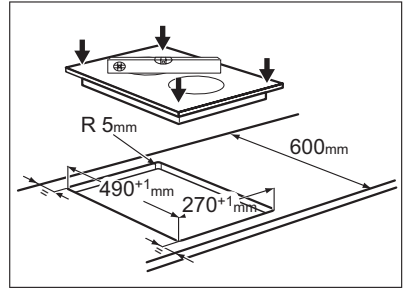

## POSSIBILITĂȚI DE ÎNCORPORARE

### Dulap de bucătărie cu ușă

Panoul instalat sub plită trebuie să fie ușor de scos și să permită accesul facil în cazul în care este necesară o intervenție de asistență tehnică.

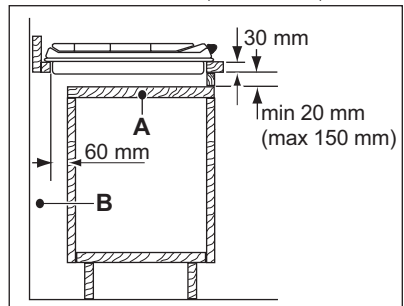

A) Panou demontabil

B) Spațiu pentru conexiuni

## Element de mobilier de bucătărie cu cuptor

Dimensiunile locașului plitei trebuie să fie conforme instrucțiunilor, iar de mobilier de bucătărie trebuie să fie prevăzut cu niște orificii de aerisire pentru a permite un aflux continuu de aer. Conexiunea electrică a plitei trebuie să fie instalată separat de cea a cuptorului, din motive de sigu-

ranță și pentru a permite o scoatere ușoară a cuptorului din mobilă.

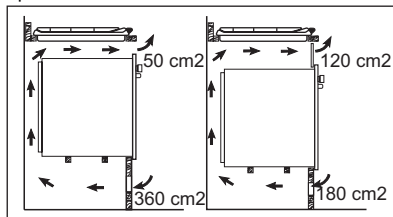

## INFORMAȚII TEHNICE

### Dimensiunile plitei

Lățime:	290 mm
Lungime:	520 mm

### Dimensiunile cavității plitei

Lățime:	270 (0/+1) mm
Lungime:	490 (0/+1) mm

### Specificații plită

Zonă de gătit spate 180 mm	1.8 kW
-------------------------------	--------

Zonă de gătit față 140 mm	1.4 kW
Putere nominală totală	3.2 kW
Alimentare electrică	230 V ~ 50 Hz

## PROTEJAREA MEDIULUI ÎNCONJURĂTOR

Reciclați materialele marcate cu simbolul .

Pentru a recicla ambalajele, acestea trebuie puse în containerele corespunzătoare. Ajutați la protejarea mediului și a sănătății umane și la reciclarea deșeurilor din aparatele electrice

și electrocasnice. Nu aruncați aparatele marcate cu acest simbol  împreună cu deșeurile menajere. Returnați produsul la centrul local de reciclare sau contactați administrația orașului dvs.



# OBSAH

BEZPEČNOSTNÉ POKYNY .....	42
POPIS VÝROBKU .....	44
KAŽDODENNÉ POUŽÍVANIE .....	45
UŽITOČNÉ RADY A TIPY .....	46
OŠETROVANIE A ČISTENIE .....	48
RIEŠENIE PROBLÉMOV .....	49
INŠTALÁCIA .....	51
TEHNIČNE INFORMACIJE .....	53
OCHRANA ŽIVOTNÉHO PROSTREDIA .....	53

## WE'RE THINKING OF YOU

Ďakujeme vám, že ste si kúpili spotrebič Electrolux. Vybrali ste si výrobok, ktorý v sebe skrýva desaťročia odborných skúseností a inovácií. Pri vývoji tohto dômyselného a štýlového spotrebiča sme mysleli na vás. Preto si pri každom použití môžete byť istí, že dosiahnete vynikajúce výsledky.

Vitajte vo svete Electrolux.

**Navštívte našu stránku, kde nájdete:**



Tipy na používanie, brožúry, riešenie problémov a informácie o údržbe:  
[www.electrolux.com](http://www.electrolux.com)



Zaregistrujte si produkt a využite tak ešte lepší servis:  
[www.electrolux.com/productregistration](http://www.electrolux.com/productregistration)



Do spotrebiča si môžete zakúpiť príslušenstvo, spotrebný materiál a originálne náhradné diely:  
[www.electrolux.com/shop](http://www.electrolux.com/shop)

## STAROSTLIVOSŤ A SLUŽBY ZÁKAZNÍKOM

Odporúčame, aby ste používali originálne náhradné diely.

Keď budete kontaktovať servis, nezabudnite si pripraviť nasledujúce údaje.

Tieto informácie nájdete na výrobnom štítku. Model, číslo výrobu, sériové číslo.



Varovanie/upožornenie – Bezpečnostné pokyny.



Všeobecné informácie a tipy



Environmentálne informácia

Vyhradzujeme si právo na zmeny bez predchádzajúceho upozornenia.



## BEZPEČNOSTNÉ POKYNY

Pred inštaláciou a používaním spotrebiča si pozorne prečítajte priložený návod na používanie. Výrobca nie je zodpovedný za škody a zranenia spôsobené nesprávnou inštaláciou a používaním. Návod na používanie uchovávajte vždy v blízkosti spotrebiča, aby ste doň mohli v budúcnosti nahliadnuť.

### BEZPEČNOSŤ DETÍ A ZRANITELNÝCH OSÔB



#### VAROVANIE

Nebezpečenstvo udusenia, poranenia alebo trvalého postihnutia.

- Tento spotrebič nesmú používať osoby (vrátane detí) so zníženou fyzickou, zmyslovou alebo mentálnou spôsobilosťou ani osoby s nedostatočnými skúsenosťami alebo znalosťami. Tieto osoby musia byť pod dohľadom osoby zodpovednej za ich bezpečnosť, alebo ich táto osoba musí poučiť o správnom používaní spotrebiča.
- Nedovoľte, aby sa deti hrali so spotrebičom.
- Všetky obaly uschovajte mimo dosahu detí.
- Nedovoľte deťom ani domácim zvieratám priblížiť sa k spotrebiču, keď je v činnosti alebo keď sa chladí. Prístupné časti sú horúce.
- Ak má spotrebič detskú poistku, odporúčame ju zapnúť.

### INŠTALÁCIA



#### VAROVANIE

Tento spotrebič smie nainštalovať iba kvalifikovaná osoba.

- Odstráňte všetok obalový materiál.
- Poškodený spotrebič neinštalujte ani nepoužívajte.
- Dodržiavajte pokyny pre inštaláciu dodané so spotrebičom.
- Dodržiavajte minimálnu vzdialenosť od iných spotrebičov a nábytku.
- Pri premiestňovaní spotrebiča buďte vždy opatrní, pretože je ťažký. Vždy používajte bezpečnostné rukavice.
- Plochy výrezu utesnite tesniacim materiálom, aby ste predišli vyutiu spôsobenému vlhkosťou.
- Spodnú časť spotrebiča chráňte pred parou a vlhkosťou.

- Spotrebič neinštalujte vedľa dverí ani pod okno. Predídete tak zhodeniu horúceho kuchynského riadu zo spotrebiča pri otvorení dverí alebo okna.
- Ak je spotrebič nainštalovaný nad zásuvkami, uistite sa, že je priestor medzi spodnou časťou spotrebiča a hornou zásuvkou postačujúci na cirkuláciu vzduchu.
- Dbajte na to, aby medzi pracovnou doskou a prednou časťou spodnej kuchynskej jednotky zostal voľný priestor s veľkosťou 5 mm na ventranie. Záruka sa nevzťahuje na poškodenia spôsobené nedostatočným vetracím priestorom.
- Spodná časť spotrebiča sa môže zohriať. Pod spotrebič odporúčame nainštalovať nehorľavý oddeľovací panel, ktorý zamedzí prístup k jeho spodnej časti.

### Elektrické zapojenie



#### VAROVANIE

Nebezpečenstvo požiaru a zásahu elektrickým prúdom.

- Všetky práce súvisiace s elektrickým zapojením musí vykonať kvalifikovaný elektrikár.
- Pred prácami s kabelážou sa uistite, že je hlavná svorka spotrebiča bez napätia.
- Skontrolujte, či je spotrebič správne nainštalovaný. Voľné a neodborne zhotovené zásuvky alebo zástrčky môžu spôsobiť prehriatie svorky.
- Skontrolujte, či je nainštalovaná ochrana proti zásahu elektrickým prúdom.
- Pri zapájaní spotrebiča do zásuviek nablízku dávajte pozor, aby sa elektrické napájacie káble nedotýkali spotrebiča ani horúceho kuchynského riadu.
- Elektrické napájacie káble sa nesmú zamotať.
- Na ohľadnenie ťahu kábla použite vhodnú kábllovú svorku.
- Použite vhodný prívodný elektrický kábel.
- Uistite sa, že zástrčka a prívodný elektrický kábel nie sú poškodené. Ak chcete vymeniť prívodný elektrický kábel, kontaktujte servis alebo elektrikára.
- Elektrická sieť v domácnosti musí mať izolačné zariadenie, ktoré umožní odpojenie spotrebiča od elektrickej siete na všetkých póloch. Vzdialenosť kontaktov izolačného zariadenia musí byť minimálne 3 mm.

- Použite iba správne izolačné zariadenia: ochranné ističe, poistky (skrutkovacie poistky treba vybrať z držiaka).

## POUŽÍVANIE



### VAROVANIE

Nebezpečenstvo zranenia, popálenín alebo zásahu elektrickým prúdom.

- Tento spotrebič používajte v domácom prostredí.
- Nemeňte technické charakteristiky tohto spotrebiča.
- Na obsluhu spotrebiča nepoužívajte externý časovač ani samostatné diaľkové ovládanie.
- Počas činnosti nenechávajte spotrebič bez dozoru.
- Spotrebič nepoužívajte, keď máte mokré ruky, ani keď je v kontakte s vodou.
- Na varné zóny nekladte príbor ani pokrievky. Môžu sa zohriať.
- Po každom použití varnú zónu vypnite. Neopiehajte sa na detektor varnej nádoby.
- Spotrebič nepoužívajte ako pracovný ani ako odkladací povrch.
- V prípade prasklín na povrchu spotrebič odpojte od elektrického napájania, aby ste predišli úrazu elektrickým prúdom.
- Keď je spotrebič v prevádzke, používatelia s kardiosťimulátorom musia udržiavať minimálnu vzdialenosť 30 cm od indukčných varných zón.



### VAROVANIE

Hrozí nebezpečenstvo požiaru alebo výbuchu.

- Z horúcich olejov a tukov sa môžu uvoľňovať horľavé výpary. Ak pri príprave pokrmu použivate tuky a oleje, musia byť plamene alebo horúce predmety v dostatočnej vzdialenosti od nich.
- Výpary uvoľňované veľmi horúcim olejom môžu spôsobiť spontánne vznietenie.
- Použitý olej, ktorý môže obsahovať zvyšky pokrmov, môže spôsobiť požiar pri nižšej teplote ako nový olej.
- Horľavé látky ani predmety, ktoré sú nasiaknuté horľavými látkami, nekladte do spotrebiča, do jeho blízkosti, ani naň.
- Nepokúšajte sa hasiť oheň vodou. Spotrebič odpojte od elektrickej siete a plameň zakryte vekom alebo a hasiacou prikrývkou.



### VAROVANIE

Hrozí nebezpečenstvo poškodenia spotrebiča.

- Horúci kuchynský riad nenechávajte na ovládacom paneli.
- Obsah varnej nádoby nenechajte vyvrieť.
- Dávajte pozor, aby na spotrebič nespadli predmety alebo kuchynský riad. Mohlo by dôjsť k poškodeniu povrchu spotrebiča.
- Varné zóny nikdy nepoužívajte s prázdny kuchynským riadom ani bez riadu.
- Na spotrebič nekladte alobal.
- Riad vyrobený z liatiny, hliníka alebo s poškodeným dnom môže spôsobiť poškrabanie sklokeramiky. Pri premiestňovaní týchto predmetov po varnom povrchu ich vždy nadvihnite.

## OŠETROVANIE A ČISTENIE



### VAROVANIE

Hrozí nebezpečenstvo poškodenia spotrebiča.

- Spotrebič pravidelne čistite, aby ste predišli znehodnoteniu povrchového materiálu.
- Na čistenie spotrebiča nepoužívajte prúd vody ani paru.
- Spotrebič vyčistite vlhkou mäkkou handričkou. Používajte iba neutrálne saponáty. Nepoužívajte abrazívne prostriedky, drôtenky, rozpúšťadlá ani kovové predmety.

## LIKVIDÁCIA



### VAROVANIE

Nebezpečenstvo poranenia alebo udušenia.

- Spotrebič odpojte od elektrickej siete.
- Odrežte elektrický napájací kábel a zlikvidujte ho.

## POPIS VÝROBKU

## ROZLOŽENIE VARNÉHO POVRCHU

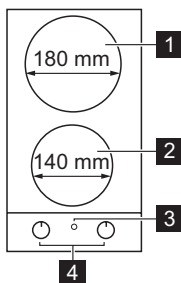

- 1** Zadná varná zóna 1800 W
- 2** Predná varná zóna 1400 W
- 3** Ukazovateľ prevádzky
- 4** Otočné ovládače

OVLÁDACIE GOMBÍKY  
ELEKTRICKÝCH VARNÝCH ZÓN

Symbol	Funkcia
0	poloha Vypnuté
1	minimálny ohrev
9	maximálny ohrev

# KAŽDODENNÉ POUŽÍVANIE



## VAROVANIE

Pozrite si časť „Bezpečnostné pokyny“.

Zapnutie a zvyšovanie varného stupňa sa dosiahne otáčaním gombíka smerom vpravo. Aby ste varný stupeň znížili, otáčajte gombík smerom vľavo. Varnú zónu vypnete otočením gombíka do polohy 0.



Počas prevádzky varné zóny krátko dobu hučia. Je to typický jav všetkých sklokeramických varných zón, ktorý neznamená, že spotrebič nefunguje správne.

Ukazovateľ napájania svieti, ak je zapnutá niektorá zo zón, a bude svietiť, kým varné zóny nevypnete. Po zapnutí varnej zóny jedno pípnutie indikuje, že spotrebič pracuje správne.

## PRED PRVÝM POUŽITÍM

Nastavte maximálnu polohu a nechajte spotrebič spustený 10 minút. Tento postup slúži na vypálenie zvyškov z výroby v spotrebiči. Potom nechajte spotrebič spustený v minimálnej polohe na 20 minút. Počas tejto doby môže z rúry unikat pach. Je to normálne. Zabezpečte dostatočné vetranie.

## AUTOMATICKÉ VYPÍNANIE

Ak niektorú varnú zónu zapnete bez toho, že by na nej bola položená vhodná nádoba, varný povrch sa po pár minútach automaticky vypne. Ak niektorú z varných zón určitý čas nevypnete ani nezmeníte nastavený výkonový stupeň, príslušná varná zóna sa automaticky vypína. Pred opätovným použitím musíte ovládač najprv nastaviť do vypnutej polohy.

Varný stupeň	Automatické vypnutie po
1-2	6 hodine
3-4	5 hodine
5	4 hodine
6-9	1,5 hodine

## UŽITOČNÉ RADY A TIPY



### VAROVANIE

Pozrite si časť „Bezpečnostné pokyny“.



### INDUKČNÉ VARNÉ ZÓNY

Pri indukčných varných zónach vytvára silné elektromagnetické pole teplo v kuchynskom riade veľmi rýchlo.

## KUCHYNSKÝ RIAD PRE INDUKČNÉ VARNÉ ZÓNY



Indukčné varné zóny používajte s vhodným riadom.

### Materiál kuchynského riadu

- **vhodný:** liatina, oceľ, smaltovaná oceľ, antiko-ro, riad s viacrstvovým dnom (označený výrobcom ako vhodný pre indukčné platne).
- **nevhodný:** hliník, meď, mosadz, sklo, keramika, porcelán.

### Riad je vhodný pre indukčný varný panel, ak...

- ... po nastavení najvyššieho varného stupňa voda zovrie veľmi rýchlo.
- ... ak sa ku dnu riadu pritiahne magnet.



**Dno riadu musí byť podľa** možnosti čo najhrubšie a najrovnejšie.

**Rozmery riadu:** Indukčné varné zóny sa automaticky prispôsobujú rozmerom dna kuchynského riadu, a to až do určitej hranice.

**Rozmery kuchynského riadu:** Indukčné varné zóny sa automaticky prispôsobujú rozmerom dna nádoby, a to až do určitej hranice. Minimálny priemer magnetickej časti dna kuchynského riadu však závisí od priemeru varnej zóny.

Varná zóna	Minimálny priemer kuchynského riadu
Vpredu	120 mm

Varná zóna	Minimálny priemer kuchynského riadu
Vzadu	145 mm

## ZVUKY POČAS PREVÁDZKY

### môžete počuť

- praskanie: riad je vyrobený z rôznych materiálov (sendvičová štruktúra).
  - pískanie: pri používaní jednej varnej zóny alebo viacerých varných zón s vysokým výkonom, ak je kuchynský riad vyrobený z rôznych materiálov (sendvičová štruktúra).
  - hučanie: pri používaní vysokých výkonov.
  - cvakanie: pri spínaní elektrických obvodov.
  - svišťanie, bzučanie: pri činnosti ventilátora.
- Zvuky sú normálne a neznamenajú žiadne poruchy spotrebiča.**

## ÚSPORA ENERGIE



- Na riad podľa možnosti vždy položte pokrievku.
- Kuchynský riad položte na varnú zónu pred zapnutím.
- Varné zóny vypínajte pred skončením varenia, aby ste využili zvyškové teplo.
- Dno varnej nádoby a zvolená varná zóna by mali byť rovnako veľké.

## PRÍKLADY POUŽITIA NA VARENIE

Údaje uvedené v tabuľke sú iba orientačné.

Varný stupeň	Použitie:	Čas	Rady
1	Uchovávať teplotu pripraveného jedla	podľa potreby	Na riad položte pokrievku
1-2	Holandská omáčka, topenie: maslo, čokoláda, želatína	5-25 min	Z času na čas premiešajte
1-2	Zahustenie: kypré omelety, praženica	10-40 min	Varte s pokrievkou

Varný stupeň	Použitie:	Čas	Rady
2-3	Dusenie ryže a jedál s mliečnym základom, prihrievanie hotových jedál	25-50 min	Pridajte aspoň dvakrát toľko tekutiny ako ryže, mliečne jedlá premiešajte
3-4	Dusenie zeleniny, rýb, mäsa	20-45 min	Pridajte niekoľko polievkových lyžíc tekutiny
4-5	Varenie zemiakov v pare	20-60 min	Použite max. ¼ l vody na 750 g zemiakov
4-5	Varenie väčšieho množstva jedla, omáčok a polievok	60-150 min	Max. 3 l tekutiny plus prísady
6-7	Jemné vyprážanie: rezne, teľacie cordon bleu, kotlety, mäsové guľky, klo-básky, pečeň, zäsmažka, vajíčka, lievance, šišky	podľa potreby	Po uplynutí polovice času obráťte
7-8	Vyprážanie pri vyššej teplote, placky, fašírky, roštenka, rezne	5-15 min	Po uplynutí polovice času obráťte
9	Varenie veľkého množstva vody, varenie cestovín, opekánie mäsa (guláš, ragú), prúdka vyprážené hranolčeky		

## Informácie o akrylamidoch

**Dôležité upozornenie** Podľa najnovších vedeckých poznatkov môžu akrylamidy vznikajúce pri zapekaní jedla (predovšetkým u jedál s obsahom škrobu) predstavovať nebezpečenstvo pre zdravie. Preto vám odporúčame pripravovať jedlá pri čo najnižších teplotách a príliš jedlá nezapekať.

## OŠETROVANIE A ČISTENIE



### VAROVANIE

Pozrite si časť „Bezpečnostné pokyny“.

Spotrebič vyčistíte po každom použití. Dbajte na to, aby bola dolná časť kuchynského riadu vždy čistá.



### VAROVANIE

Pred akoukoľvek údržbou alebo čistením musíte varný panel odpojiť od napájacieho napätia.



Najlepšie je čistiť varnú dosku, kým je ešte teplá, pretože rozliate tekutiny sa odstránia ľahšie, ak ich nenecháte vychladnúť.



### VAROVANIE

Ostré predmety a drsné čistiace prostriedky môžu spôsobiť poškodenie spotrebiča.

Z bezpečnostných dôvodov **nečistíte** spotrebič parnými ani vysokotlakovými čistiacimi zariadeniami.

Vzhľad nehrdzavejúcej ocele sa môže zmeniť, ak je teplota príliš vysoká. Z tohto dôvodu nevarujte v kameninových varných nádobách, hlinených varných nádobách ani liatinových pekáčoch. Počas prevádzky nepoužívajte na ochranu varného panela alobal.

Časti z nehrdzavejúcej ocele umyte vodou a utrite dosucha mäkkou handričkou.



Škrabance a tmavé škvrny na sklokeramike neovplyvňujú funkčnosť spotrebiča.

### Odstránenie špiny:

- **Okamžite odstráňte:** roztopený plast, plastovú fóliu a potraviny s obsahom cukru. V opačnom prípade môžu nečistoty poškodiť spotrebič. Na sklo použite špeciálnu škrabku. Škrabku priložte na sklenený povrch tak, aby bola naklonená v ostrom uhle, a čepeľ posúvajte po povrchu.
  - **Odstráňte po dostatočnom vychladnutí spotrebiča:** usadeniny vodného kameňa, škvrny od vody, mastné škvrny, lesklé kovové farebné flaky. Použite špeciálny čistiaci prostriedok na sklokeramiku alebo nehrdzavejúcu oceľ.
- Spotrebič vyčistíte vlhkou handričkou a malým množstvom čistiaceho prostriedku.

- Nakoniec čistou handrou vyutierajte spotrebič dosucha.



# RIEŠENIE PROBLÉMOV

Problém	Možná príčina a spôsob odstránenia
Spotrebič nepracuje.	<ul style="list-style-type: none"> <li>• Skontrolujte poistku v poistkovej skrini domácej elektrickej siete. Ak sa poistka vyhadzuje často, požiadajte o pomoc autorizovaného elektrikára.</li> </ul>
Varná zóna neheje.	<ul style="list-style-type: none"> <li>• Skontrolujte, či je spotrebič zapojený a či je zapnuté elektrické napájanie.</li> <li>• Uistite sa, že ste otočili správny otočný ovládač.</li> <li>• Skontrolujte poistku v poistkovej skrini domácej elektrickej siete. Ak sa poistka vyhadzuje často, požiadajte o pomoc autorizovaného elektrikára.</li> </ul>
Zaznie zvuková výstraha (dvojitý zvukový signál).	<ul style="list-style-type: none"> <li>• Hrnec je nevhodný. Používajte vhodný kuchynský riad.</li> <li>• Na varnej zóne nie je žiadny kuchynský riad. Na varnú zónu položte kuchynskú nádobu.</li> <li>• Príliš malý priemer dna nádoby pre varnú zónu. Premiestnite nádobu na menšiu varnú zónu. Používajte vhodný kuchynský riad.</li> </ul>
Účinnosť varného panela nie je uspokojivá.	<ul style="list-style-type: none"> <li>• Dbajte, aby varná doska bola čistá a suchá.</li> <li>• Skontrolujte, či má riad vhodnú veľkosť pre použitú varnú zónu.</li> <li>• Skontrolujte, či má hrniec ploché dno.</li> <li>• Skontrolujte, či je nastavený správny výkon pre daný typ tepelnej úpravy pokrmu.</li> </ul>

Pri výskyte problému sa najprv pokúste vyriešiť ho sami. Ak problém nedokázate odstrániť sami, zavolaajte predajcu alebo servisné stredisko.



Ak ste spotrebič nepoužívali správne alebo inštaláciu nevykonal autorizovaný technik, môže sa stať, že za návštevu pracovníka servisného strediska alebo predajcu budete musieť zaplatiť, aj keď k poruche dôjde počas záručnej doby.

• Výrobné číslo (PNC) .....

• Sériové číslo (S.N.) .....

Používajte iba originálne náhradné diely. Získate ich v autorizovanom servisnom stredisku alebo v autorizovaných predajňach s náhradnými dielmi.

## ŠTÍTKY DODANÉ VO VRECKU S PRÍSLUŠENSTVOM

Samolepiace štítky nalepte podľa nižšie uvedených pokynov:

**Tieto údaje sú potrebné na rýchle a správne poskytnutie pomoci. Tieto údaje nájdete na dodanom typovom štítku.**

- Popis modelu .....

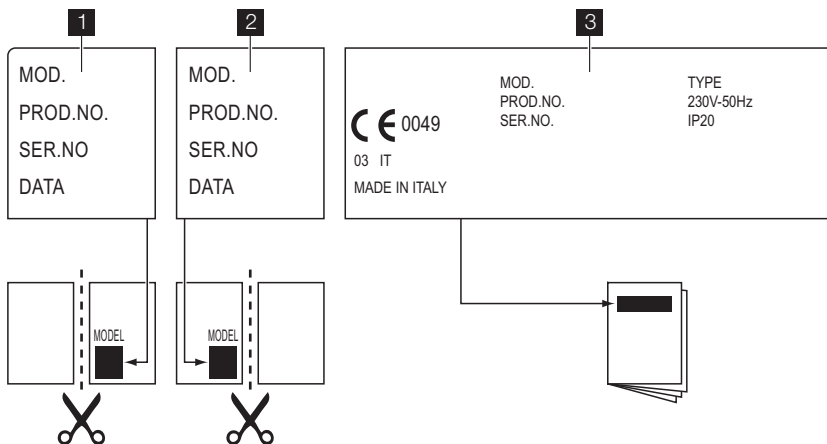

- 1** Nalepte ho na záručný list a túto časť pošlite.
- 2** Nalepte ho na záručný list a túto časť si odložte.
- 3** Nalepte ho na návod na používanie.

# INŠTALÁCIA



## VAROVANIE

Pozrite si časť „Bezpečnostné pokyny“.

## INŠTALÁCIA



## VAROVANIE

Dôkladne si prečítajte pokyny a dodržiavajte ich. Hrozí nebezpečenstvo poranenia alebo poškodenia spotrebiča.

- Skontrolujte, či sa spotrebič počas prepravy nepoškodil. Poškodený spotrebič nezapájajte.. Ak je to potrebné, obráťte sa na dodávateľa.
- **Spotrebič môže inštalovať a pripájať k prívodu elektrickej energie iba kvalifikovaný pracovník.**
- Zabudovateľné spotrebiče sa môžu používať až po zabudovaní do vhodnej skrinky alebo pracovnej dosky, ktoré vyhovujú platným normám.
- Nemeňte technické vlastnosti spotrebiča ani ho nemodifikujte. Hrozí nebezpečenstvo poranenia alebo poškodenia spotrebiča.
- Dôsledne dodržiavajte zákony, nariadenia, smernice a normy platné v krajine použitia (bezpečnostné pravidlá, predpisy ohľadne recyklácie, pravidiel elektrickej bezpečnosti atď.).
- Dodržiavajte minimálne vzdialenosti od iných spotrebičov a nábytku.
- Ochranu proti nebezpečnému zásahu elektrickým prúdom zabezpečte správnou inštaláciou spotrebiča, napr. zásuvky môžete namontovať iba spolu s ochranným panelom pod spotrebičom.
- Ak je upevňovacia konzola v blízkosti svorkovnice, vždy sa uistite, že sa napájací kábel nedotýka okraja konzoly.
- Vyrezaný otvor v pracovnej doske chráňte proti vlhkosti vhodným tesniacim materiálom!
- Spotrebič utesnite v pracovnej doske správnym tesniacim materiálom tak, aby nezostával žiadny voľný priestor.
- Dolnú stranu spotrebiča chráňte pred parou a vlhkosťou, napr. z umývačky riadu alebo rúry.
- Spotrebič neinštalujte vedľa dverí ani pod oknami. Inak môžu dvere alebo okno zhodiť horúci kuchynský riad z varného panela.
- **Pred akýmikoľvek čistiacimi prácami alebo údržbou odpojte spotrebič od elektrickej napájacej siete.**



## VAROVANIE

Hrozí nebezpečenstvo úrazu elektrickým prúdom. Dôsledne dodržiavajte pokyny pre elektrické zapojenie.

- Svorkovnica prívodu elektrickej energie je pod napätím.
- Odpojte svorkovnicu prívodu elektrickej energie od napätia.
- Kvalifikovanou montážou zabezpečte ochranu pred úrazom elektrickým prúdom.
- Voľné a nesprávne pripojenia zásuvky a zástrčky môžu spôsobovať prehriatie svoriek.
- Svorky musí správne zapojiť kvalifikovaný elektrikár.
- Na odľahčenie ťahu kábla použite vhodnú kábllovú svorku.
- Použite vhodný prívodný elektrický kábel a poškodený kábel vymeňte za správny typ kábla. Obráťte sa na miestne autorizované servisné stredisko.

Súčasťou elektrickej inštalácie musí byť zariadenie na odpojenie všetkých pólov spotrebiča od sieťového napájacieho napätia so šírkou otvorených kontaktov minimálne 3 mm. Musíte mať k dispozícii správne izolačné zariadenia: ochranné ističe, poistky (skrutkovacie poistky treba vybrať z držiaka).

**Výrobca nezodpovedá za telesnú ujmu osôb ani domácich zvierat, ani za škodu na majetku spôsobenú nedodržiavaním nasledujúcich požiadaviek.**

## ZAPOJENIE DO ELEKTRICKEJ SIETE

- Spotrebič uzemnite v súlade s bezpečnostnými predpismi.
- Skontrolujte, či nominálne napätie, typ prúdu a príkon uvedené na štítku spotrebiča zodpovedajú parametrom elektrickej siete.
- Spotrebič sa dodáva s prívodným elektrickým káblom. Ku káblu treba pripojiť vhodnú zástrčku, ktorá zodpovedá zaťaženiu uvedenému na typovom štítku. Zástrčku treba zapojiť do vhodnej zásuvky.
- Akýkoľvek elektrický komponent smie vymeniť iba technik autorizovaného servisného strediska alebo kvalifikovaný servisný pracovník.
- Vždy používajte správne nainštalovanú uzemnenú zásuvku.

- Uistite sa, že je napájací elektrický kábel po inštalácii prístupný.
- Pri odpájaní spotrebiča od elektrickej siete neťahajte za napájací kábel. Vždy ťahajte za zástrčku napájacieho kábla.
- Spotrebič sa nesmie pripájať pomocou predlžovacieho kábla, adaptéra alebo rozdvojky (hrozí riziko požiaru). Skontrolujte, či je uzemnenie v súlade s príslušnou normou a predpismi.
- Napájací kábel nesmie byť umiestnený tak, aby sa dotýkal horúcich častí.
- Pri zapojení spotrebiča do elektrickej siete musíte použiť elektrické odpojovacie zariadenie, ktoré umožní odpojenie spotrebiča od elektrickej siete na všetkých póloch a ktoré má vzdialenosť medzi kontaktmi aspoň 3 mm, napr. automatický istič alebo poistku.
- Žiadna časť napájacieho kábla nesmie byť vystavená teplote vyššej ako 90 °C. Modrý nulový vodič musí byť pripojený k svorke označenej „N“ na svorkovnici. Hnedý (alebo čierny) fázový vodič (pripojený k svorke označenej „L“ na svorkovnici) sa vždy musí pripojiť k fázovému (živému) kontaktu.

## VÝMENA NAPÁJACIEHO KÁBLA

Ak chcete napájací kábel vymeniť, použite iba H05V2V2-F T90 alebo ekvivalentný typ. Skontrolujte, či zvolený kábel vyhovuje danému napätiu a pracovnej teplote. Žltó/zelený uzemňovací vodič musí byť o približne 2 cm dlhší ako hnedý (alebo čierny) fázový vodič.

## ZABUDOVANIE

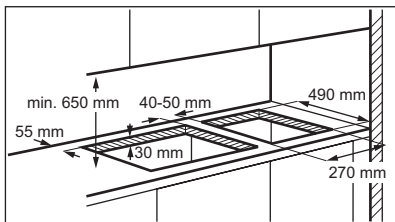

Ak sa do toho istého výrezu má nainštalovať viac varných panelov so šírkou 30 cm vedľa seba, objednajte si montážnu súpravu obsahujúcu podpornú konzolu a prídavné tesnenia v jednom z našich servisných stredísk. Príslušné pokyny na inštaláciu sa dodávajú so súpravou.

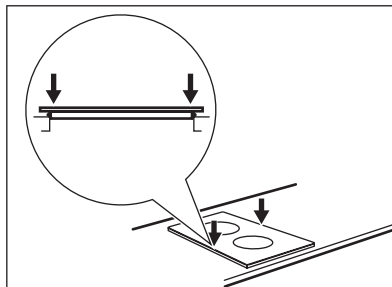
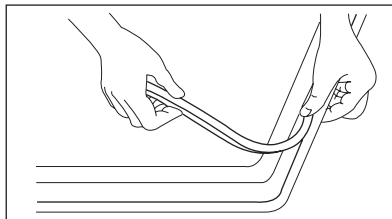
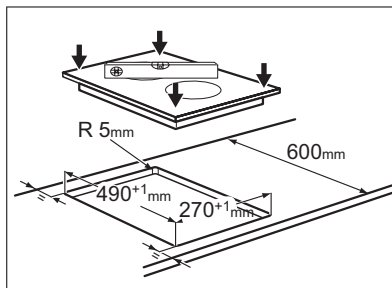

## MOŽNOSTI ZABUDOVANIA

### Kuchynský dielec s dverkami

Ochranná priečka nainštalovaná pod varným panelom sa musí jednoducho vyberať a v prípade potreby zásahu jednoduchého pracovníka musí byť spotrebič jednoducho prístupný.

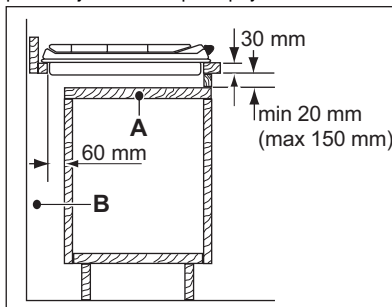

- A) Vyberateľný panel
- B) Priestor pre pripojky

## Kuchynský dielec s rúrou

Rozmery priestoru pre varný panel musia zodpovedať príslušným údajom a kuchynská jednotka musí mať otvory na nepretržitý prívod vzduchu. Elektrická prípojka varného panela a rúry sa musí z bezpečnostných dôvodov inštalovať samo-

statne aj preto, aby sa dala rúra z jednotky jednoducho vybrať.

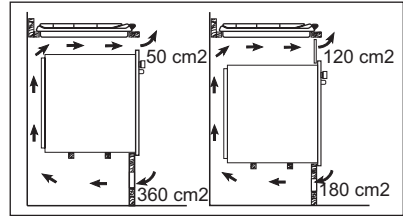

## TEHNIČNE INFORMACIJE

### Rozmery varného panela

Šírka:	290 mm
Dĺžka:	520 mm

### Rozmery priestoru pre varný panel

Šírka:	270 (0/+1) mm
Dĺžka:	490 (0/+1) mm

### Príkion varnej platne

Zadná varná zóna 180 mm	1.8 kW
Predná varná zóna 140 mm	1.4 kW
Celkový príkion	3.2 kW
Elektrické napájanie	230 V ~ 50 Hz

## OCHRANA ŽIVOTNÉHO PROSTREDIA

Materiály označené symbolom  odovzdajte na recykláciu. Obal hodte do príslušných kontajnerov na recykláciu. Chráňte životné prostredie a zdravie ľudí a recyklujte odpad z elektrických a elektronických

spotrebičov. Nelikvidujte spotrebiče označené symbolom  spolu s odpadom z domácnosti. Výrobok odovzdajte v miestnom recyklačnom zariadení alebo sa obráťte na obecný alebo mestský úrad.





