



Thinking of you
Electrolux



EDH3284PDW

LV ŽĀVĒŠANAS TVERTNE	LIETOŠANAS INSTRUKCIJA	2
LT SKALBINIŲ DŽIOVYKLĖ	NAUDOJIMO INSTRUKCIJA	16
RO USCĂTOR DE RUFĂ	MANUAL DE UTILIZARE	30
UK СУШИЛЬНИЙ БАРАБАН	ІНСТРУКЦІЯ	44

SATURS

1. DROŠĪBAS NORĀDĪJUMI	3
2. IZSTRĀDĀJUMA APRAKSTS	5
3. VADĪBAS PANELIS	5
4. PROGRAMMU TABULA	6
5. FUNKCIJAS	7
6. IESTATĪTIE PARAMETRI	8
7. IZMANTOŠANA IKDIENĀ	9
8. PADOMI UN IETEIKUMI	10
9. KOPŠANA UN TĪRĪŠANA	11
10. PROBLĒMRISINĀŠANA	13
11. TEHNISKIE DATI	14

MĒS DOMĀJAM PAR JUMS

Pateicamies, ka iegādājāties šo Electrolux produktu. Jūsu izvēlētais produkts iemieso desmitiem gadu ilgu profesionālu pieredzi un inovācijas. Tas ir pārdomāts, stilīgs un veidots, domājot par Jums. Tāpēc katru reizi, kad Jūs to lietojat, varat būt droši, ka tas sniegs lieliskus rezultātus.

Lai arī lūdzam Electrolux pasaulē!

Apmeklējiet mūsu mājaslapu:



Atrādsiet lietošanas padomus, brošūras, informāciju par traucējumu novēršanu un apkopi:
www.electrolux.com



Reģistrējiet savu produktu, lai uzlabotu pakalpojumu:
www.electrolux.com/productregistration



Iegādājieties ierīcei oriģinālās rezerves daļas, materiālus un piederumus:
www.electrolux.com/shop

KLIENTU APKALPOŠANA UN PAKALPOJUMI

Iesakām izmantot oriģinālās rezerves daļas.

Sazinoties ar apkalpes dienestu, pārliecinieties, vai jums ir šādi dati.

Šo informāciju var atrast tehnisko datu plāksnītē. Modelis, izstrādājuma Nr., sērijas numurs.



Drošības informācija brīdinājumam un piesardzībai.



Vispārīgā informācija un piemēri



Vides informācija

Izmaiņu tiesības rezervētas.

1. DROŠĪBAS NORĀDĪJUMI

Pirms ierīces uzstādīšanas un lietošanas rūpīgi izlasiet pievienotos norādījumus. Ražotājs neatbild par bojājumiem, ko radījusi ierīces nepareiza uzstādīšana vai lietošana. Saglabājiet šos norādījumus ierīces tuvumā turpmākām uzziņām.

1.1 Bērnu un nespējīgu cilvēku drošība



BRĪDINĀJUMS

Nosmakšanas, savainošanās vai pastāvīgas invaliditātes risks.

- "Šo ierīci drīkst izmantot bērni no 8 gadu vecuma un cilvēki ar ierobežotām fiziskām, sensorām vai garīgām spējām vai pieredzes un zināšanu trūkumu, ja tos uzrauga, tiem par ierīces drošu ekspluatāciju norādes sniegusi persona, kura atbild par viņu drošību.
- Neļaujiet bērniem rotaļāties ar ierīci.
- Glabājiet iesaiņojuma materiālus bērniem nepieejamā vietā.
- Glabājiet visus mazgāšanas līdzekļus bērniem nepieejamās vietās.
- Neļaujiet bērniem un mājdzīvniekiem atrasties ierīces durvju tuvumā, ja tās ir atvērtas.
- Bērni nevar veikt tīrīšanas un apkopes darbus bez uzraudzības.

1.2 Uzstādīšana

- Noņemiet visu iepakojumu.
- Neuzstādi un nelietojiet bojātu ierīci.
- Ievērojiet kopā ar ierīci piegādātās uzstādīšanas norādes.
- Pārliedzieties, ka grīda, uz kuras uzstādāt ierīci, ir plakana, karstumizturīga un tīra.
- Neuzstādi un nelietojiet ierīci vietā, kur temperatūra ir zemāka par 5°C vai augstāka par 35°C.
- Neuzstādi ierīci aiz slēdzamām durvīm, bīdāmām durvīm vai durvīm ar eņģēm pretējā pusē, ja ierīces durvis tā rezultātā nevar pilnībā atvērt.
- Ievērojiet piesardzību, pārvietojot ierīci, jo tā ir smaga. Vienmēr lietojiet aizsargcimdus.
- Vienmēr pārvietojiet ierīci vertikāli.
- Ierīces aizmugurējā virsma jānovieto pret sienu.
- Pārliedzieties, ka starp ierīci un grīdu cirkulē gaiss.

- Pārliedzieties, ka paklājs neaizsedz ventilācijas atveres pie ierīces pamatnes (ja tas atbilst situācijai).
- Izplūdes gaisu nedrīkst novadīt dūmvadā, kur tiek novadīts izplūdes tvaiks no ierīcēm, kas dedzina gāzi vai citu degvielu.
- Ja žāvētājs novietots uz veļas mazgājamās mašīnas, izmantojiet stiprinājuma komplektu. Stiprinājuma komplektu, ko var iegādāties pie pilnvarotā izplatītāja, var izmantot tikai ar pievienotajā instrukcijā norādīto ierīci. Rūpīgi izlasiet to pirms uzstādīšanas (skatiet uzstādīšanas bukletu).
- Lai nepieļautu cita kurināmā patērējošu ierīču gāzu, tostarp atklātu liesmu iekļūšanu atpakaļ telpā, pārbaudiet, vai telpā, kurā uzstādīta ierīce, nodrošiniet atbilstošu ventilāciju.
- Ierīci var uzstādīt kā brīvstāvošu ierīci vai zem virtuves darbvirsmas, ievērojot pareizo attālumu (skatiet uzstādīšanas bukletu).
- Kad ierīce novietota vajadzīgajā vietā, pārbaudiet, vai tā ir izlīmeņota, izmantojot līmeņrādi. Ja nepieciešams, noregulējiet kājiņas, līdz ierīce pilnībā nolīmeņota.

Elektriskais savienojums



BRĪDINĀJUMS

Var izraisīt ugunsgrēku un elektrošoku.

- Ierīcei jābūt iezemētai.
- Pārliedzieties, ka informācija uz tehnisko datu plāksnītes atbilst jūsu elektrosistēmas parametriem. Ja neatbilst, sazinieties ar elektriķi.
- Vienmēr izmantojiet pareizi uzstādītu un drošu kontaktligzdu.
- Nelietojiet daudzkontakta adapterus vai pagarinātājus.
- Rīkojieties uzmanīgi, lai nesabojātu kontaktspraudni un kabeli. Ja iekārtas elektropadeves kabeli nepieciešams nomainīt, to jāveic tuvākajā servisa centrā.
- Pieslēdziet kontaktspraudni kontaktligzdai tikai uzstādīšanas beigās. Pārbaudiet, vai pēc uzstādīšanas kontaktspraudnim var brīvi piekļūt.
- Nekad neatslēdziet ierīci no tīkla, velkot aiz barošanas kabeļa. Vienmēr velciet aiz kontaktspraudņa.
- Neaiztieciot strāvas kabeli vai spraudkontakta ar slapjām rokām.
- Ierīce atbilst Eiropas Savienības direktīvam.

1.3 Izmantošana



BRĪDINĀJUMS

Pastāv ugunsgrēka, sprādziena, elektrošoka un ierīces bojājumu risks.

- Izmantojiet šo ierīci tikai māsājniecībā.
- Nemainiet šīs ierīces specifikācijas.
- Žāvēšanas cikla beigu daļa notiek bez karstuma (dzesēšanas cikls), kas gādā, lai drēbes netiktu sabojātas.

Ja apstādināsiet ierīci pirms žāvēšanas cikla beigām, nekavējoties izņemiet un izklājiet visas drēbes, lai izkliedētu karstumu.

- Ja lietojat auduma mīkstinātāju vai līdzīgus izstrādājumus, ievērojiet uz iepakojuma atrodamos ražotāja norādījumus.
- Nelietojiet ierīci, ja tajā nav filtra. Izfīriet pūku filtru pirms vai pēc katras lietošanas reizes.
- Noslaukiet pūkas, kas sakrājas ap ierīci.
- Nežāvējiet bojātus priekšmetus, kas satur jebkāda veida polsterējumu.
- Nežāvējiet tādus priekšmetus kā putu gumija (lateksa putas), dušas cepures, ūdensdrošus audumus, ar gumiju oderētus priekšmetus un apģērbus vai spilvenus, kas pildīti ar gumijas polsterējumu
- Pirms žāvējat priekšmetus, kas notraipīti ar tādām vielām kā kulinārijas eļļa, acetons, alkohols, benzīns, petroleja, traipu tīrītāji, terpenīns, vasks un vaska tīrītāji, izmazgājiet tos karstā ūdenī ar lielāku mazgāšanas līdzekļu daudzumu.
- Nežāvējiet ierīcē apģērbu, kas tīrīti ar rūpnieciskām ķīmikālijām.
- Pārlicinieties, ka apģērbu kabatās nav palikušas šķītavas vai sērkokociņi.
- Žāvējiet tikai tādus audumus, kurus drīkst žāvēt žāvētājā. Ievērojiet norādījumus uz apģērbu informatīvajām etiķetēm.
- Ierīcē nedrīkst žāvēt nemazgātus apģērbus.
- Ja izmazgājāt veļu, izmantojot traipu tīrīšanas līdzekli, pirms veļas likšanas žāvētājā jāveic papildu skalošanas cikls.
- Nedzeriet kondensatora ūdeni un negatavojiet ar to ēdienu. Tas var radīt veselības problēmas cilvēkiem un mājdzīvniekiem.

- Nesēdīet un nekāpiet uz atvērtām ierīces durvīm.
- Ievērojiet norādes par maksimālo ievietojamo veļas svaru – 8 kg (skatiet sadalu "Programmu tabula").
- Žāvētājā nedrīkst žāvēt pilnīgi slapjus apģērbus, no kuriem tek ūdens.

1.4 Apkope un tīrīšana



BRĪDINĀJUMS

Pastāv savainojumu vai ierīces bojājumu risks.

- Pirms apkopes izslēdziet ierīci un atvienojiet to no elektrotīkla.
- Ierīces tīrīšanai neizmantojiet tvaiku un neizsmidziniet ūdeni.
- Tīriet ierīci ar mitru, mīkstu drānu. Lietojiet tikai neitrālus tīrīšanas līdzekļus. Neizmantojiet abrazīvus izstrādājumus, abrazīvus sūkļus, šķīdinātājus vai metāla priekšmetus.

1.5 Ierīces utilizācija



BRĪDINĀJUMS

Pastāv savainošanās vai nosmakšanas risks.

- Atvienojiet ierīci no elektropadeves.
- Nogrieziet strāvas kabeli un izmetiet to.
- Izņemiet durvju aizturi, lai novērstu bērnu vai dzīvnieku ieslēgšanu ierīcē.

Kompresors



BRĪDINĀJUMS

Pastāv ierīces bojājumu risks.

- Kompresors un tā sistēma žāvētājā ir uzpildīti ar īpašu vielu, kas nesatur fluoru – hlору – ogleņūdeņražus. Sistēmai jāpaliek noslēgtai. Sistēmas bojājumi var izraisīt šķidruma noplūdi.

2. IZSTRĀDĀJUMA APRAKSTS

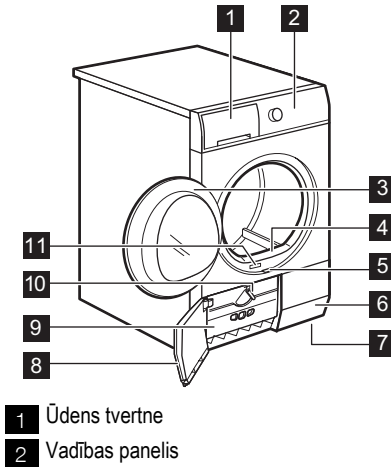

- 3 Ielādes durvis
- 4 Primārais filtrs
- 5 Taustiņš siltummaiņa durvju atvēršanai
- 6 Gaisa plūsmas atveres
- 7 Regulējamas kājiņas
- 8 Siltummaiņa durvis
- 9 Siltummaiņa pārsegs
- 10 Pārslēgs siltummaiņa pārsega noslēgšanai
- 11 Datu plāksnīte



Lietotājs var uzstādīt lūku pretējā pusē. Tas var palīdzēt viegli ielikt un izņemt veļu vai, ja ir kāds ierobežojums, lai instalētu iekārtu (skatiet atsevišķo brošūru).

3. VADĪBAS PANELIS

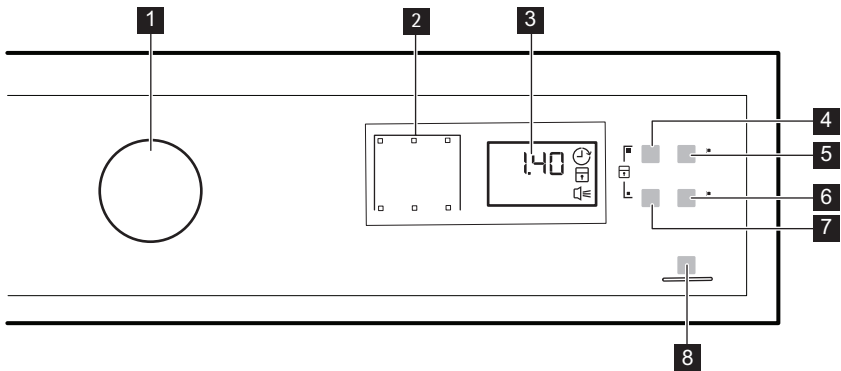

- 1 Programmu pārslēgs un izslēgšanas taustiņš
- 2 Indikatori
- 3 Displejs
- 4 Time (Laiks) skārienjūtīgais taustiņš
- 5 Delay (Atliktais laiks) skārienjūtīgais taustiņš
- 6 Buzzer (Skaņas signāla) skārienjūtīgais taustiņš
- 7 Anticrease (Pretburzīšanās) skārienjūtīgais taustiņš

- 8 Start/Pause (Sākt/pauzes) skārienjūtīgais taustiņš



Pieskarieties pie skārienpaliktņiem ar pirkstu simbola zonā vai vietā, kur atrodas iespējas nosaukums. Rīkojoties ar vadības paneli, nevalkājiet cimdus. Vienmēr uzturiet vadības paneli tīru un sausu.

Indikatori	Apraksts
☺☺☺	Žāvēšanas fāze.
☺	Atdzesēšanas fāze.
☺	Pretburzīšanās fāze.
⇒	Kondensators.
☺	Ūdens tvertne.
☺	Filtrs.
☺	Atliktais starts.
☺	Bērnu drošības funkcija.
☺	Skaņas signāli.
2.00	Programmas ilgums.
10'-2.00	Žāvēšanas ilguma laiks.
30'-20h	Atliktā starta laiks.

4. PROGRAMMU TABULA

Programmas	Ielādes veids / Svars (maks.) ¹⁾ / Auduma marka
Cotton (Kokvilnas) audums	
☺ Extra Dry (Ļoti sausa)	Žāvēšanas līmenis: īpaši sauss. / 8 kg / ☺☺
☺ Strong Dry (Spēcīga žāvēšana)	Žāvēšanas līmenis: ļoti sauss. / 8 kg / ☺☺
☺ Cupboard Dry (Ievietošanai skapī) ²⁾	Žāvēšanas līmenis: ievietošanai skapī. / 8 kg / ☺☺
☺ Iron Dry (Gludināšanai) ²⁾	Žāvēšanas līmenis: piemērots gludināšanai. / 8 kg / ☺☺
Synthetic (Sintētisks) audums	
☺ Extra Dry (Ļoti sausa)	Žāvēšanas līmenis: īpaši sauss. / 3,5 kg / ☺☺☺
☺ Cupboard Dry (Ievietošanai skapī) ²⁾	Žāvēšanas līmenis: ievietošanai skapī. / 3,5 kg / ☺☺☺
☺ Iron Dry (Gludināšanai)	Žāvēšanas līmenis: piemērots gludināšanai. / 3,5 kg / ☺☺☺
☺ Sports (Sporta apģērbs)	Sporta tērpiem, plāniem un viegliem audumiem, mikrošķiedrai, poliesteram, kas netiek gludināti. / 2 kg / ☺☺☺

Programmas	Ielādes veids / Svārs (maks.) ¹⁾ / Auduma marka
 Time Drying (Žāvēšanas laiks)	Izmantojot šo programmu, jūs varat lietot iespēju Time (Laiks) un iestatīt programmas darbības laiku. / 8 kg / 
 Refresh (Atsvaidzināšana)	Ilgi glabātu audumu atsvaidzināšanai. / 1 kg
 Wool Refresh (Vilnas atsvaidzināšana)	Vilnas auduma atsvaidzināšana. Vilnas apģērbi kļūst mīksti un maigi. Izņemiet apģērbus uzreiz pēc programmas beigām. / 1 kg
 Delicates (Smalkveļa)	Smalki audumi. / 3 kg / 
 Duvet (Sega)	Lai žāvētu vienu vai divas segas (ar spalvu, dūnu vai sintētisko saturu). / 3 kg / 
 Easy Iron (Viegli gludināt)	Viegli aprūpējami audumi, kuriem nepieciešama minimāla gludināšana. Žāvēšanas rezultāts var atšķirties atkarībā no auduma veida. Izpuriniet drēbes, pirms ieliekat tās ierīcē. Kad programma beigusies, nekavējoties izņemiet drēbes un izkariet uz pakaramajiem. / 1 kg (vai 5 krekli) / 

1) Maksimālais svārs attiecas uz sausu veļu.

2) **Tikai pārbaudes iestādēm:** Standarta programmas testu veikšanai ir norādītas EN 61121 dokumentā.

5. FUNKCIJAS

5.1 Time (Laiks)

Šī iespēja darbojas tikai ar programmu Time Drying (Žāvēšanas laiks). Jūs varat iestatīt programmas darbības ilgumu, sākot ar 10 minūtēm un beidzot ar 2 stundām. Darbības ilguma iestatījums ir saistīts ar veļas daudzumu ierīcē. Iesakām iestatīt neilgu laiku nelielam veļas daudzumam vai tikai vienam apģērba gabalam.

5.2 Anticrease (Pretburzīšanās)

Pagarina standarta pretburzīšanās fāzi (30 minūtes) līdz 60 minūtēm žāvēšanas cikla beigās. Šī funkcija neļauj veļai burzīties. Veļu var izņemt no žāvētāja pretburzīšanās fāzes laikā.

5.3 Buzzer (skaņas signāls)





Pēc skaņas signāla funkcijas aktivizēšanas būs dzirdams skaņas signāls:















- programmas beigās;
- kroku novēršanas cikla fāzes sākums un beigas;
- ja cikls tiek pārtraukts.

Pēc noklusējuma skaņas signāls vienmēr ir ieslēgts. Šo funkciju var izmantot lai aktivizētu vai deaktivizētu skaņu.



Var aktivizēt Buzzer (skaņas signāls) iespēju ar visām programmām.





Programmas ¹⁾			
Cotton (Kokvilnas) audums			
 Extra Dry (Ļoti sausa)		•	•
 Strong Dry (Spēcīga žāvēšana)		•	•

Programmas ¹⁾			
 Cupboard Dry (Ievietošanai skapī)		•	•
 Iron Dry (Gludināšanai)		•	•
Synthetic (Sintētikas) audums			
 Extra Dry (Ļoti sausa)		•	•
 Cupboard Dry (Ievietošanai skapī) ²⁾		•	•
 Iron Dry (Gludināšanai)		•	•
Sports (Sporta apģērbs)			
 Time Drying (Žāvēšanas laiks)	•	•	•
 Refresh (Atsvaidzināšana)			•
 Wool Refresh (Vilnas atsvaidzināšana)			•
 Delicates (Smalkveļa)		•	•
 Duvets (Segas)		•	•
 Easy Iron (Viegli gludināt)		•	•

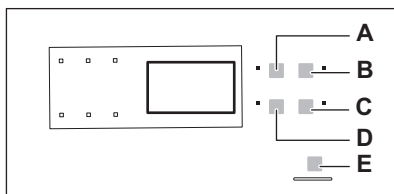
1) Līdz ar programmu jūs varat iestatīt vienu vai vairākas iespējas. Lai aktivizētu vai deaktivizētu tās, piespiediet attiecīgo skārienjūtīgo taustiņu.

6. IESTATĪTIE PARAMETRI



- A)  Time (Laiks) skārienjūtīgais taustiņš
- B)  Delay (Atliktais laiks) skārienjūtīgais taustiņš
- C)  Buzzer (Skaņas signāla) skārienjūtīgais taustiņš
- D)  Anticrease (Pretburzīšanās) skārienjūtīgais taustiņš
- E)  Start/Pause (Sākt/pauzes) skārienjūtīgais taustiņš

6.1 Bērnu drošības funkcija

Šī iespēja liedz bērniem spēlēties ar ierīci programmas darbības laikā. Programmas regulators un skārienjūtīgie taustiņi ir bloķēti. Ir atbloķēts tikai  izslēgšanas slēdzis.

Bērnu drošības funkcijas iespējas aktivizēšana



- Lai iestatītu jebkuru programmu, izmantojiet programmu pārslēgu.
- Vienlaikus piespiediet un turiet nospiestus skārienpaliktnus (A) un (D), līdz iedegas bērnu drošības funkcijas indikators.
 - Bērnu drošības funkcijas iespēju var deaktivizēt programmas darbības laikā. Piespiediet un turiet piespiestas tos pašus skārienpaliktnus, līdz bērnu drošības funkcijas indikators nodziest.

6.2 Ūdens cietība un vadāmība

Ūdens cietības pakāpe var atšķirties dažādās vietās. Ūdens cietības pakāpe ietekmē ūdens vadāmību un vadāmības sensora darbību ierīcē. Ja jūs zināt ūdens vadāmības vērtību, jūs varat noregulēt sensoru, lai gūtu labākus žāvēšanas rezultātus.

Vadāmības sensora regulēšana

1. Lai iestatītu jebkuru programmu, izmantojiet programmu pārslēgu.
2. Vienlaikus piespiediet un turiet nospiešus skārienjūtīgos taustiņus (A) un (B), līdz iedegas viens no šiem indikatoriem:

-  (zema <300 μS/cm)
-  (vidēja 300-600 μS/cm)
-  (augsta >600 μS/cm)

3. Atkārtoti nospiediet skārienpaliktni (E), līdz iedegas pareizā līmeņa indikators.
4. Lai apstiprinātu noregulēto līmeni, vienlaikus piespiediet un turiet piespiestus aptuveni divas sekundes skārienjūtīgos taustiņus (A) un (B).

7. IZMANTOŠANA IKDIENĀ



Pirms ierīces pirmās lietošanas veiciet vienu no šīm darbībām:

- iztīriet žāvētāja veļas telpu ar mitru drānu;
- aktivizējiet istu programmu (piem., 30 minūtes), ievietojot ierīcē mitru veļu.



Žāvēšanas cikla sākumā (3-5 min.) iespējams nedaudz augstāks skaņas līmenis. Tas tāpat kā citām ierīcēm (ledusskapjiem, saldētavām), kuras darbinā ar kompresoru, notiek tādēļ, ka ieslēdzas kompresors.

2. Atkārtoti nospiediet atliktā starta taustiņu, līdz displejā parādās atliktā starta laiks, kuru vēlaties iestatīt.
 - Jūs varat atlikt programmas darbības sākumu uz laiku, sākot ar 30 minūtēm un beidzot ar 20 stundām.
3. Piespiediet skārienpaliktni Start/Pause (Sākt/Pauze), sākas laika atskaite. Displejā tiek parādīta atliktā starta laika atskaite.
 - Kad laika atskaite beigusies, programma automātiski aktivizējas.

7.1 Programmas aktivizēšana, neizmantojot atlikto startu

1. Sagatavojiet veļu un ievietojiet to ierīcē.
2. Iestatiet pareizo programmu un iespējas atbilstoši veļas veidam.
 - Displejā redzams programmas darbības ilgums.
3. Piespiediet skārienjūtīgo taustiņu Start/Pause (Sākt/Pauze), programma sāk darboties.



UZMANĪBU

Pārliecinieties, ka, aizverot durvis, veļa neiesprūst starp ierīces durvīm un gumijas blīvi.

7.2 Programmas aktivizēšana, izmantojot atlikto startu



1. Iestatiet pareizo programmu un iespējas atbilstoši veļas veidam.



7.3 Nomainiet programmu

1. Pagrieziet programmu pārslēgu pret  OFF (izslēgts)
2. Iestatiet programmu.

7.4 Programmas beigās

Kad programma pabeigta,

- Atskan pārtraukts skaņas signāls.
- Mirgo  indikators.
- Iedegas indikators .
- Deg indikators Start/Pause (Sākt/Pauze). Ierīce turpina darboties ar aktivizētu pretburzīšanās fāzi vēl aptuveni 30 minūtes. Pretburzīšanās fāze ilksnē krokas veļā. Jūs varat izņemt veļu no ierīces, pirms pretburzīšanās fāze ir beigusies. Lai gūtu labākus rezultātus, iesakām izņemt veļu, kad pretburzīšanās fāze ir gandrīz vai pilnībā beigusies. Kad pretburzīšanās fāze ir beigusies:
 - indikators  deg, taču nemirgo;

-  indikators nodziest.
 - Start/Pause (Sākt/Pauze) indikators nodziest.
1. Pagrieziet programmu pārslēgu pret  OFF (izslēgts)
 2. Atveriet ierīces durvis.
 3. Izņemiet veļu.
 4. Aizveriet ierīces lūku.



Kad programma ir beigusies, vienmēr iztīriet filtru un iztukšojiet ūdens tvertni.

7.5 Automātiskā GAIDSTĀVES funkcija





Lai samazinātu enerģijas patēriņu, šī funkcija automātiski deaktivizē ierīci:

- pēc piecām minūtēm, ja jūs neaktivizējat programmu;
- piecas minūtes pēc programmas beigām.

8. PADOMI UN IETEIKUMI

8.1 Veļas sagatavošana

- Aizveriet rāvējslēdzējus.
 - Aiztaisiet segu pārsegu aizdares.
 - Neatstājiet vaļīgas saites vai lentes (piem., priekšautiem). Sasieniet tos pirms programmas aktivizēšanas.
 - Izņemiet no kabatām visus priekšmetus.
 - Ja apgērba iekšējā odere izgatavota no kokvilnas, izgrieziet to uz otru pusi. Gādājiet, lai kokvilnas slānis vienmēr būtu vērsts uz ārpusi.
 - Iesakām iestatīt programmu, kas atbilst ierīcē ievietoto audumu veidam.
- Neievietojiet ierīcē spilgtus apgērbus kopā ar gaišiem apgērbiem. Spilgtas krāsas var plukt.
 - Žāvējot kokvilnas trikotāžu vai adītus izstrādājumus, izmantojiet piemērotu programmu, lai apgērbi nesarautos.
 - Gādājiet, lai veļas svars nepārsniegtu maksimālo svaru, kas norādīts programmu tabulā.
 - Žāvējiet tikai to veļu, kuru drīkst žāvēt žāvētājā. Skatiet apgērbu informatīvās etiķetes.

Informatīvā etiķete	Apraksts
	Veļa, kuru drīkst žāvēt žāvētājā.
	Veļa, kuru drīkst žāvēt žāvētājā. Iestatiet programmu ar standarta temperatūru.
	Veļa, kuru drīkst žāvēt žāvētājā. Iestatiet programmu ar zemu temperatūru.
	Veļa, kuru nedrīkst žāvēt žāvētājā.

9. KOPŠANA UN TĪRĪŠANA

9.1 Filtra tīrīšana

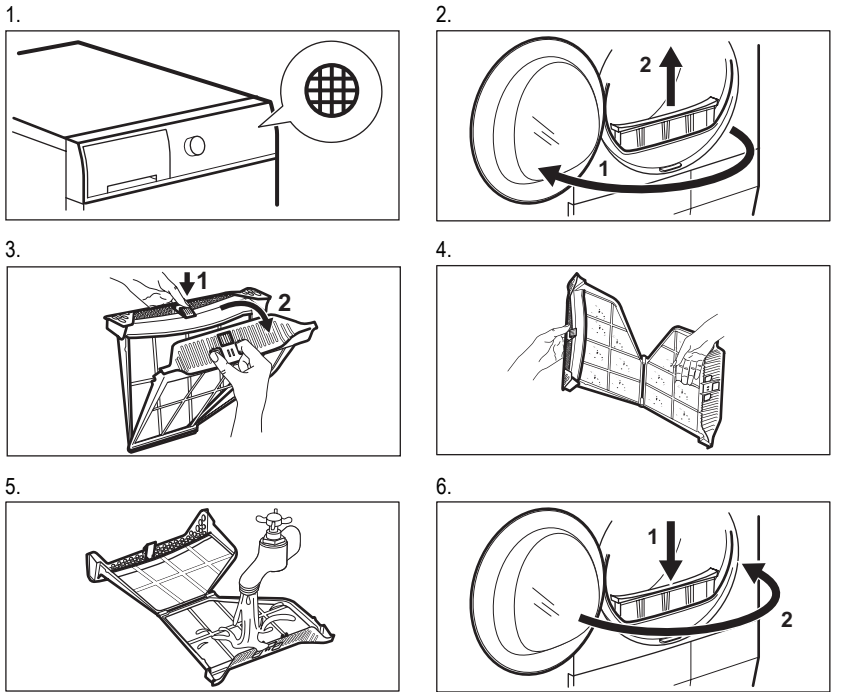

9.2 Ūdens tvertnes iztukšošana

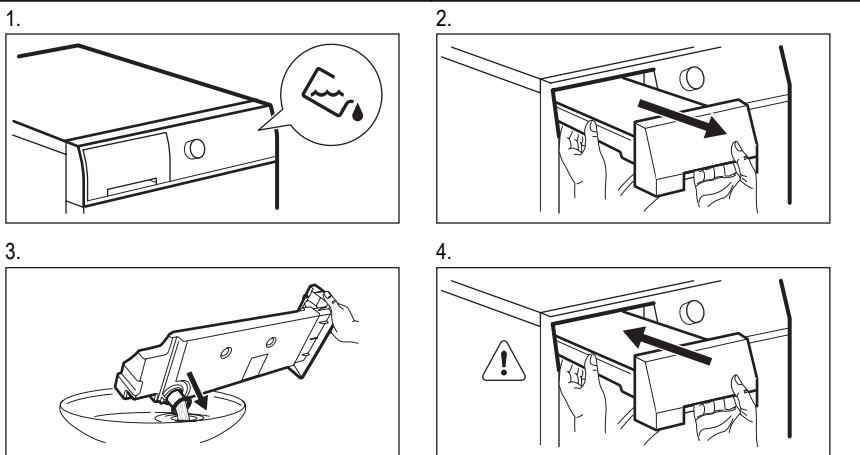



Ūdens tvertnē uzkrāto ūdeni var lietot kā alternatīvu destilētam ūdenim (piem., gludināšanai ar tvaiku). Pirms ūdens lietošanas attīriet ūdeni no atliekām, izmantojot filtru.

9.3 Kondensatora tīrīšana



Filtra tīrīšanas biežums atkarīgs no veļas veida un tās daudzuma. Ja veicat žāvēšanu ar maksimālu veļas daudzumu, filtri jāiztīra ik pēc 3 cikliem.

1.

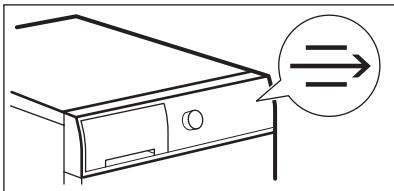

2.

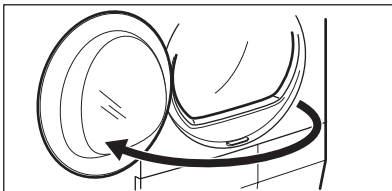

3.

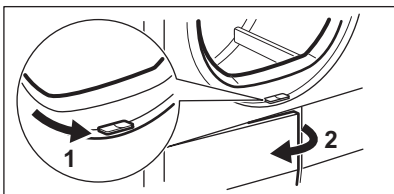

4.

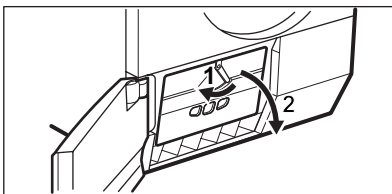

5.

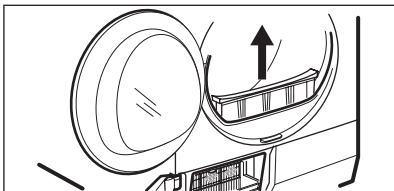

6.

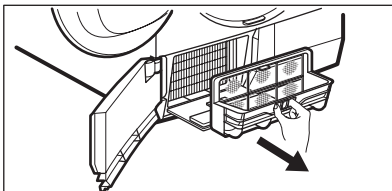

7.

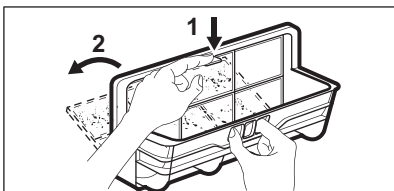

8.

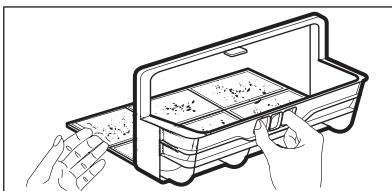

9.

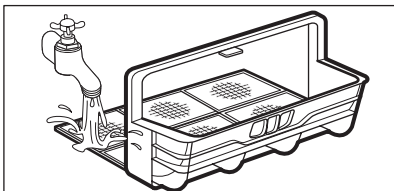

10.

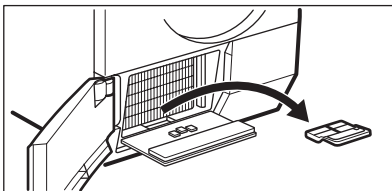

11.

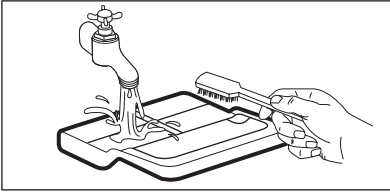
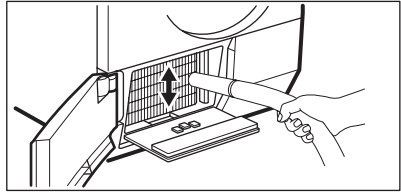
12¹⁾

13.

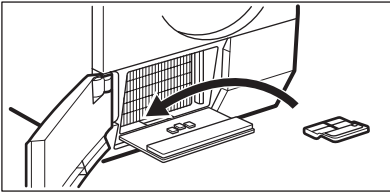

14.

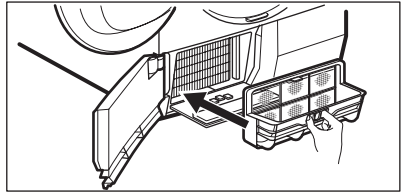

15.

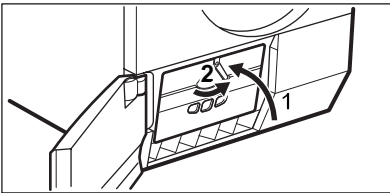

16.

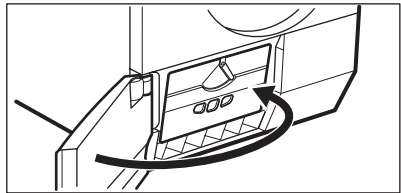

¹⁾ Ja nepieciešams, reizi sešos mēnešos iztīriet pūkas no siltummaiņa nodalījuma. Jūs varat izmantot putekļu sūcēju.

9.4 Veļas tvertnes tīrīšana

Iztīriet veļas tīrni ar mitru drānu. Lietojiet tikai neitrālus tīrīšanas līdzekļus. Neizmantojiet abrazīvus izstrādājumus, abrazīvus sūkļus vai šķīdinātājus.

Nosusiniet veļas tvertni ar mitru drānu.

Nosusiniet ierīci ar mitru drānu.

9.6 Gaisa plūsmas atveru tīrīšana

Lai likvidētu pūkas no gaisa plūsmas atverēm, izmantojiet putekļu sūcēju.

9.5 Korpusa tīrīšana

Tīriet ierīci ar mitru drānu. Lietojiet tikai neitrālus tīrīšanas līdzekļus. Neizmantojiet abrazīvus izstrādājumus, abrazīvus sūkļus vai šķīdinātājus.

10. PROBLĒMRISINĀŠANA

10.1

Problēma	Iespējamais risinājums
Nevar ieslēgt ierīci.	Pārbaudiet, vai kontaktdakša pieslēgta kontaktligzdai.

Problēma	Iespējamais risinājums
	Pārlicinieties, ka elektrosistēmas drošinātājs nav bojāts.
Programma neaktivizējas.	Piespiediet Start/Pause (Sākt/Pauze) .
	Pārlicinieties, ka ierīce s durvis ir aizvērtas.
Ierīces durvis neveras ciet.	Pārbaudiet, vai filtrs ir uzstādīts pareizi.
	Pārlicinieties, ka veļa neiesprūst starp ierīces durvīm un gumijas blīvi.
Ierīces apstājas darbības laikā.	Pārbaudiet, vai ūdens tvertne ir tukša. Lai atsāktu programmas darbību, piespiediet Start/Pause (Sākt/Pauze) .
Displejā redzams ilgs programmas darbības ilgums. ¹⁾	Pārlicinieties, ka veļas svars atbilst programmas darbības ilgumam.
	Pārlicinieties, ka filtrs ir tīrs.
	Veļa pārāk slapja. Atkārtoti izgrieziet veļu veļas mazgājamā mašīnā.
	Gādājiet, lai istabas temperatūra nebūtu pārāk augsta.
Displejā redzams īss programmas darbības ilgums.	Iestatiet programmu Extra Dry (Ļoti sausa)Time Drying (Žāvēšanas laiks) vai .
Displejā būs redzams Err (kļūda) .	Ja vēlaties iestatīt jaunu programmu, vispirms nepieciešams deaktivizēt ierīci.
	Pārlicinieties, ka iespējas atbilst programmai.
Displejā būs redzams E51)	Deaktivizējiet un aktivizējiet ierīci. Sāciet jaunu programmu. Ja problēma atkārtojas, sazinieties ar apkopes centru.

¹⁾ Pēc ne vairāk kā piecām stundām programma beidzas automātiski

10.2 Žāvēšanas rezultāti nav apmierinoši

- Iestatīta nepareiza programma.
- Filtrs ir aizsērējis.
- Kondensators ir aizsērējis.

- Ierīcē ievietots par daudz veļas.
- Veļas tīpne ir neīra.
- Nepareizs vadāmības sensora iestatījums.
- Gaisa plūsmas atveres ir nosprostojušās.

11. TEHNISKIE DATI

Izmērs (mm)	Platums / augstums / dziļums	600 / 850 – 865 / 600
Maks. dziļums (kad ierīces durvis ir atvērtas)		1090 mm

Maks. platums (kad ierīces durvis ir atvērtas)		950 mm
Elektriskais savienojums	Spriegums	230V
	Frekvence	50 Hz
	Drošinātājs	4 A
	Kopējā jauda	900 W
Veļas tilpnes ietilpība		118 l
Ierīces svars		50 kg
Veļa: maks. svars		8 kg
Izmantošanas veids		Mājsaimniecībā
Apkārtējās vides temperatūra	Min.	5 °C
	Maks.	35 °C
Elektroenerģijas patēriņš ¹⁾	kWh/ciklā	2,24 kWh
Enerģijas patēriņš gadā ²⁾		265 kWh
Elektroenerģijas patēriņa klase		A+
Enerģijas patēriņš	leslēgts režīms	0,48 W
	Izslēgts režīms	0,48 W

¹⁾ 8 kg kokvilnas, kas izgriezti ar 1000 apgr./min. ar atsauci uz EN 61121.

²⁾ Enerģijas patēriņš gadā kWh, rēķinot pēc 160 standarta kokvilnas programmas žāvēšanas cikliem ar pilnu un daļēju ielādi un zemas jaudas režīmu patēriņu. Faktiskais katra cikla enerģijas patēriņš ir atkarīgs no ierīces lietošanas (REGULA (ES) Nr. 392/2012).

12. APSVĒRUMI PAR VIDES AIZSARDZĪBU

Nododiet otrreizējai pārstrādei materiālus ar simbolu . Ievietojiet iepakojuma materiālus atbilstošos konteineros to otrreizējai pārstrādei. Palīdziet aizsargāt apkārtējo vidi un cilvēku veselību, atkārtoti pārstrādājot elektrisko un

elektronisko iekārtu atkritumus. Neizmetiet ierīces, kas apzīmētas ar šo simbolu  kopā ar mājsaimniecības atkritumiem. Nododiet izstrādājumu vietējā otrreizējās pārstrādes punktā vai sazinieties ar vietējo pašvaldību.

TURINYS

1. SAUGOS INSTRUKCIJA	17
2. GAMINIO APRAŠYMAS	19
3. VALDYMO SKYDELIS	19
4. PROGRAMŲ LENTELĖ	20
5. PARINKTYS	21
6. NUSTATYMAI	22
7. KASDIENIS NAUDOJIMAS	23
8. PATARIMAI	24
9. VALYMAS IR PRIEŽIŪRA	25
10. TRIKČIŲ ŠALINIMAS	27
11. TECHNINIAI DUOMENYS	28

MES GALVOJAME APIE JUS

Dėkojame, kad pirkote šį „Electrolux“ gaminį. Jūs pasirinkome gaminį, kuris pasižymi dešimtmečiais profesionalios patirties ir naujovėmis. Originalus ir stilingas, jis sukurtas turint galvoje jus. Taigi, kai tik naudojate jį, galite jaustis saugūs, žinodami, kad kiekvieną kartą pasieksite puikių rezultatų.

Sveiki atvykę į „Electrolux“ pasaulį!

Apsilankykite mūsų interneto svetainėje, kad:



gautumėte naudojimo patarimų, brošiūrų, trikčių šalinimo, aptarnavimo informacijos:
www.electrolux.com



užregistruotumėte savo gaminį geresniam aptarnavimui:
www.electrolux.com/productregistration



įsigytumėte priedų, vartojamųjų prekių ir originalių atsarginių dalių savo prietaisui:
www.electrolux.com/shop

KLIENTŲ PRIEŽIŪROS IR APTARNAVIMO

Rekomenduojame naudoti tik originalias atsargines dalis.

Kreipdamiesi į aptarnavimo centrą, būtina pateikti šią informaciją.

Informacija yra nurodyta techninių duomenų plokštelėje. Modelis, PNC, serijos numeris.



Įspėjimas / atsargumo ir saugos informacija.



Bendroji informacija ir patarimai



Informacija dėl aplinkos apsaugos

Galimi pakeitimai.

1. SAUGOS INSTRUKCIJA

Prieš įrengdami ir naudodami šį prietaisą, atidžiai perskaitykite pateiktą instrukciją. Gamintojas neatsako už sužalojimus ir žalą, patirtą dėl netinkamo prietaiso įrengimo ir naudojimo. Visada laikykitės šią instrukciją šalia prietaiso, kad galėtumėte ja pasinaudoti vėliau.

1.1 Vaikų ir pažeidžiamų žmonių sauga



ĮSPĖJIMAS

Pavojus uždusti, susižeisti arba tapti neįgaliais.

- Šį prietaisą gali naudoti vaikai nuo 8 metų amžiaus ir vyresni bei asmenys su sutrikusiais fiziniais, jutimaisiais ar protiniais gebėjimais bei stokojantys patirties ir žinių, jeigu jie yra prižiūrimi arba dirba kartu su asmeniu, kuris yra atsakingas už jų saugą.
- Neleiskite vaikams žaisti šiuo prietaisu.
- Visas pakuotės medžiagas laikykitės vaikams nepasiekiamoje vietoje.
- Visas plovimo priemones laikykitės vaikams nepasiekiamoje vietoje.
- Neleiskite vaikams ir naminiams gyvūnams būti šalia, kai prietaiso durelės atviros.
- Neprižiūrimi vaikai negali atlikti valymo ir varotojo priežiūros darbų.

1.2 Įrengimas

- Nuimkite visas pakavimo medžiagas.
- Neįrenkite ir nenaudokite sugadinto prietaiso.
- Vadovaukitės su prietaisu pateikta naudojimo instrukcija.
- Ten, kur įrengsite prietaisą, grindys būtinai turi būti lygios, tvirtos, atsparios šilumai ir švarios.
- Neįrenkite ir nenaudokite prietaiso ten, kur temperatūra būna žemesnė nei 5 °C arba aukštesnė nei 35 °C.
- Neįrenkite prietaiso už rakinamų durų, slankiojančių durų arba durų su vryliu priešingoje pusėje, kur prietaiso durelių nebus galima visiškai atidaryti.
- Prietaisas yra sunkus: jį perkeldami, visada būkite atsargūs. Visuomet mėvėkite apsaugines pirštines.
- Prietaisą visada neškite vertikaliai.
- Šio prietaiso galinė pusė privalo būti atremta į sieną.

- Pasirūpinkite, kad tarp prietaiso ir grindų vyktų oro cirkuliacija.
- Įsitikinkite, ar kilimas nedengia ventiliacijos angų, esančių prietaiso apačioje (jeigu taikytina).
- Oras neturi būti išleidžiamas į ventiliacijos vamzdį, kuris naudojamas iš buitinių prietaisų, deginančių dujas ar kitą kurą, išmetamoms dujoms ir garams išleisti.
- Jeigu šią skalbinių džiovyklę statysite ant skalbyklės, naudokite tvirtinimo komplektą. Tvirtinimo komplektą galima įsigyti iš įgaliotojo atstovo ir naudoti tik su instrukcijose nurodytu prietaisu, pristatytu su priedu. Atidžiai perskaitykite prieš įrengimą (žr. įrengimo informacinį lapelį).
- Patalpoje, kurioje įrengta džiovyklė, užtikrinkite tinkamą ventiliaciją, kad dujos iš kurą deginančių prietaisų nepatektų atgal į patalpą, įskaitant atvirą liepsną.
- Prietaisą galima įrengti atskirai arba jį montuoti po virtuvės stalviršiu, išlaikant tinkamus atstumus (žr. įrengimo informacinį lapelį).
- Pastatę prietaisą į nuolatinę jos vietą, gulsčiuoju patikrinkite, ar jis stovi lygiai. Jei jis stovi nelygiai, pakelkite ar nuleiskite jo kojeles.

Elektros prijungimas



ĮSPĖJIMAS

Gaisro ir elektros smūgio pavojus.

- Prietaisą būtina įžeminti.
- Patikrinkite, ar elektros duomenys, nurodyti techninių duomenų plokštelėje, atitinka jūsų elektros tinklo duomenis. Jeigu nepavyktų, kreipkitės į elektriką.
- Visada naudokite taisyklingai įrengtą įžemintą elektros lizdą.
- Nenaudokite daugiakanalių kištukų, jungiklių ir ilginimo laidų.
- Būkite atsargūs, kad nesugadintumėte elektros kištuko ir maitinimo laido. Jei reikėtų pakeisti elektros laidą, tai turi padaryti techninio aptarnavimo centras.
- Elektros kištuką į tinklo lizdą junkite tik tuomet, kai visiškai pabaigsite įrengimą. Įsitikinkite, kad įrengus prietaisą, elektros laido kištuką lengva pasiekti.
- Norėdami išjungti prietaisą, netraukite už elektros laido. Visada traukite paėmę už kištuko.

- Nelieskite maitinimo kabelio arba elektros kištuko šlapiomis rankomis.
- Šis prietaisas atitinka EEB direktyvas.

1.3 Naudojimas



ĮSPĖJIMAS

Gaisro, sprogdimo, elektros smūgio arba prietaiso sugadinimo pavojus

- Naudokite šį prietaisą tik namų ūkyje.
- Nekeiskite šio prietaiso techninių savybių.
- Paskutinė džiovinimo ciklo dalis atliekama be kaitinimo (atvėsimo ciklas), kad išdžiovinti skalbiniai nebūtų sugadinti.

Jeigu prietaisą sustabdysite džiovinimo ciklui nepasibaigus, tuoj pat ištraukite ir išskirstykite visus skalbinius, kad išsisklaidytų šiluma.

- Jeigu naudojate audinių minkštiklius arba panašius produktus, vadovaukitės ant jų pakuočių nurodytomis instrukcijomis.
- Nenaudokite prietaiso be filtro. Pūkų surinkimo filtrą valykite prieš arba po kiekvieno panaudojimo.
- Po kiekvieno naudojimo nuvalykite prietaise susikaupusius pūkus.
- Nedžiovinkite apgadintų daiktų, kuriuose yra kamšalų arba užpildų.
- Nedžiovinkite tokių daiktų kaip porolonas (latakso putas), dušo kepurėlės, vandens nepralaidžiantys tekstilės gaminiai, guma padengti gaminiai ir drabužiai ar pagalvės su porolono kamšalu.
- Prieš skalbinių džiovyklėje džiovinant gaminius, suteptus tokiomis medžiagomis kaip kepimo aliejus, acetonas, alkoholis, benzinas, žibalas, dėmių valikliai, terpentinas, tepalai, vaškas ir tepalų bei vaško valikliai, juos reikia išskalbti karštame vandenyje, pridėjus daugiau skalbimo priemonės.
- Nedžiovinkite prietaise gaminių, kuriems valyti buvo naudotos pramoninės cheminės medžiagos.
- Patikrinkite, ar džiovinamų drabužių kišenėse neliko žiebtuvėlių ar degtukų
- Džiovinkite tik skalbinių džiovyklėje leidžiamus džiovinami skalbinius. Vadovaukitės gaminio etiketėje pateiktais nurodymais.
- Prietaise nedžiovinkite neskalbtų gaminių.

- Jeigu skalbėte naudodami dėmių valiklį, prieš dėdami skalbinius į skalbinių džiovyklę, išskaulaukite juos, atlikdami papildomą skalavimo ciklą.
- Negerkite ir nenaudokite kondesato maistui ruošti. Jis gali sukelti žmonių ir naminių gyvūnų sveikatos problemų.
- Nelipkite ir nesisėskite ant atvirų durelių.
- Neviršykite maksimalaus, 8 kg skalbinių svorio (žr. skyrių „Programų lentelė“).
- Skalbinių džiovyklėje nedžiovinkite šlapių, varvančių skalbinių.

1.4 Valymas ir priežiūra



ĮSPĖJIMAS

Galite susižeisti arba sugadinti prietaisą.

- Prieš atlikdami priežiūros darbus, išjunkite prietaisą ir ištraukite maitinimo laido kištuką iš elektros tinklo lizdo.
- Prietaisui valyti nenaudokite garų ir nepurkškite vandeniui.
- Nuvalykite prietaisą drėgna, minkšta šluoste. Naudokite tik neutralius ploviklius. Nenaudokite šveičiamųjų produktų, šveitimo kempinių, tirpiklių arba metalinių grandyklų.

1.5 Seno prietaiso išmetimas



ĮSPĖJIMAS

Pavojus susižeisti arba uždusti.

- Ištraukite maitinimo laido kištuką iš maitinimo tinklo lizdo.
- Nupjaukite maitinimo laidą ir išmeskite jį.
- Nuimkite durelių velkę, kad vaikai ir naminiai gyvūnai neužsidarytų prietaise.

Kompresorius



ĮSPĖJIMAS

Pavojus sugadinti prietaisą.

- Šios skalbinių džiovyklės kompresorius ir jo sistema užpildyta specialia medžiaga, kurios sudėtyje nėra fluoro ir chloro angliavandenių. Ši sistema privalo išlikti sandari. Pažeidus sistemą, gali įvykti nuotėkis.

2. GAMINIO APRAŠYMAS

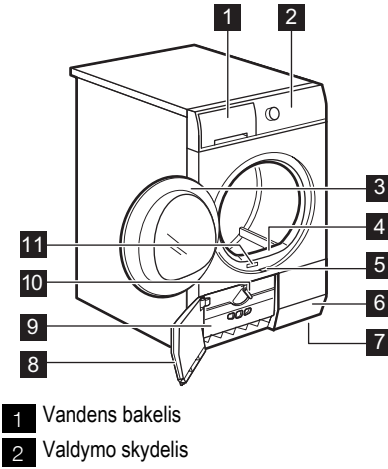

- 3 Įkrovos durelės
- 4 Pirminis filtras
- 5 Mygtukas šilumokaičio durelėms atidaryti
- 6 Ventiliacijos angos
- 7 Reguliuojamos kojelės
- 8 Šilumokaičio durelės
- 9 Šilumokaičio dangtelis
- 10 Rankenėlė šilumokaičio dangteliumi užfiksuoti
- 11 Techninių duomenų plokštelė



Vartotojas įkrovos dureles gali sumontuoti priešingoje pusėje. Tai naudinga tuomet, kai prietaisui įrengti turima mažai vietos, arba norint lengviau sudėti ir išimti skalbinius (žr. atskirą informacinį lapelį).

3. VALDYMO SKYDELIS

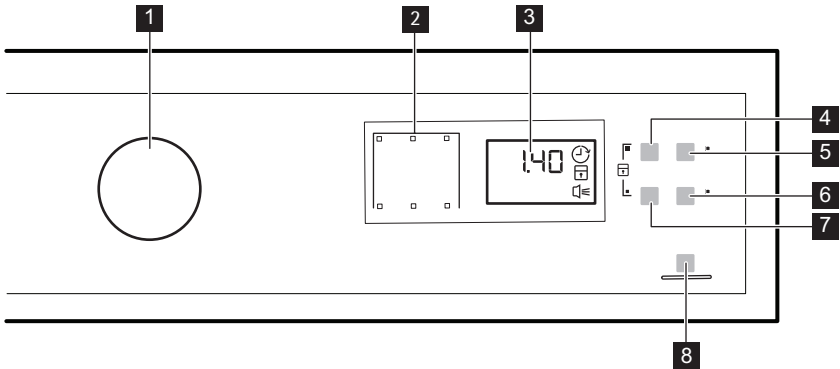

- 1 Programų pasirinkimo rankenėlė ir ① išjungiklis
- 2 Indikatoriai
- 3 Rodinys
- 4 Jutiklinis mygtukas ⌚ Time (Trukmė)
- 5 Jutiklinis mygtukas ⌚ Delay (Delsa)
- 6 Jutiklinis mygtukas 🔊 Buzzer (Garso signalas)
- 7 Jutiklinis mygtukas ⏸ Anticrease (Nuo susiglamžymo)































- 8 Jutiklinis mygtukas ▶|| Start/Pause (Paleidimas / pause)

Lieskite jutiklinių mygtukus pirštu; privalote paliesti sritį su simboliu arba parinkties pavadinimu. Naudodami valdymo skydelį, nemūvėkite pirštinių. Valdymo skydelis būtinai turi būti švarus ir sausas.

Indikatoriai	Aprašymas
	Džiovinimo fazė.
	Aušinimo fazė.
	Apsaugos nuo susiglamžymo fazė.
	Kondensatorius.
	Vandens bakelis.
	Filtrai.
	Atidėtas paleidimas.
	Apsaugos nuo vaikų užraktas.
	Garso signalai.
2.00	Programos trukmė.
10'-2.00	Džiovinimo trukmė.
30'-20h	Atidėto paleidimo trukmė.

4. PROGRAMŲ LENTELĖ

Programos	Skalbinių rūšis / svoris (maks.) ¹⁾ / žyma gaminio etiketėje
Cotton (medvilniniai) audiniai	
 Extra Dry (ypač sausi)	Džiovinimo lygis: ypač sausi. / 8kg /  
 Strong Dry (labai sausi)	Džiovinimo lygis: labai sausi. / 8kg /  
 Cupboard Dry (tinkami į spintą) ²⁾	Džiovinimo lygis: tinka dėti į spintą. / 8kg /  
 Iron Dry (sausai lyginimui) ²⁾	Džiovinimo lygis: tinka lyginti. / 8kg /  
Synthetic (sintetiniai) audiniai	
 Extra Dry (ypač sausi)	Džiovinimo lygis: ypač sausi / 3,5 kg /   
 Cupboard Dry (tinkami į spintą) ²⁾	Džiovinimo lygis: tinka dėti į spintą. / 3,5 kg /   
 Iron Dry (sausai lyginimui)	Džiovinimo lygis: tinka lyginti. / 3,5 kg /   
 Sports (sportinė apranga)	Sporto drabužiams, ploniems ir lengviems audiniams, mikropluoštui, poliesteriui, kurių negalima lyginti, džiovinti. / 2 kg /   

Programos	Skalbinių rūšis / svoris (maks.) ¹⁾ / žyma gaminio etiketėje
 Time Drying (džiovinimo laikas)	Su šia programa galite naudoti parinktį Time (Trukmė) ir nustatyti programos trukmę. / 8kg /   
 Refresh (atšviežinimas)	Skirta ilgai spintoje arba sandėlyje laikytų audinių gaivumui atnaujinti. / 1 kg
 Wool Refresh (Atšviežinti vilną)	Atnaujina vilnonius audinius. Vilnoniai gaminiai tampa minkšti ir purūs. Skalbinius išimkite iš karto pasibaigus programai. / 1 kg
 Delicates (gležni)	Gležniems audiniams. / 3 kg /   
 Duvet (antklodė)	Vienai arba dviem antklodėms ir pagalvėms (su plunksnų, pūkų arba sintetiniais užpildais) džiovinti. / 3 kg /   
 Easy Iron (lengvas lyginimas)	Lengvai prižiūrimiems audiniams, kuriuos reikia minimaliai palyginti, džiovinti. Džiovinimo rezultatai gali priklausyti nuo audinių rūšies. Prieš dėdami skalbinius į prietaisą, juos papurtykite. Programai pasibaigus, tuoj pat ištraukite skalbinius ir pakabinkite juos ant pakabų. / 1 kg (arba 5 marškiniai) /   

1) Nurodytas maksimalus sausų skalbinių svoris.

2) **Tik bandymų institutams:** standartinės programos bandymams atlikti nurodytos standarte EN 61121.

5. PARINKTYS

5.1 Time (laikas)

Ši parinktis taikytina tik programai Time Drying (džiovinimo laikas). Programos trukmę galima nustatyti mažiausiai nuo 10 minučių iki daugiausiai 2 valandų. Trukmės nuostata yra susijusi su prietaise esančių skalbinių kiekiu. Džiovinant mažą skalbinių kiekį arba tik vieną gaminį, rekomenduojama nustatyti trumpą laiką.

5.2 Anticrease (nuo susiglamžymo)

Džiovinimo ciklo pabaigoje standartinė apsaugos nuo susiglamžymo fazė (30 minučių) pailginama iki 60 minučių. Šis funkcija neleidžia audiniams susiglamžyti. Apsaugos nuo susiglamžymo fazės metu skalbinius galima bet kada ištraukti.

5.3 Buzzer (garso signalas)





Ijungus garso signalo funkciją, garso signalai girdimi:















- ciklo pabaigoje;
- apsaugos nuo susiglamžymo fazės pradžioje ir pabaigoje;
- ciklo pertraukimo atveju;

Pagal numatytąją nuostatą garso signalų funkcija yra visada įjungta. Šią funkciją galite naudoti garšui įjungti arba išjungti.



Parinktį Buzzer (garso signalas) galima naudoti su visomis programomis.





Programos ¹⁾			
Cotton (Medvilnė) audiniai			
 Extra Dry (Visiškai sausa)		•	•
 Strong Dry (Itin sausi)		•	•

Programos ¹⁾			
 Cupboard Dry (Tinkama į spintą)		•	•
 Iron Dry (Sausa lyginimui)		•	•
Synthetic (Sintetika) audiniai			
 Extra Dry (Visiškai sausa)		•	•
 Cupboard Dry (Tinkama į spintą) ²⁾		•	•
 Iron Dry (Sausa lyginimui)		•	•
Sports (Sportinė apranga)			
 Time Drying (Džiovinimo laikas)	•	•	•
 Refresh (Atšviežinti)			•
 Wool Refresh (Atšviežinti vilną)			•
 Delicates (Gležni audiniai)		•	•
 Duvets (Antklodės)		•	•
 Easy Iron (Lengvas lyginimas)		•	•

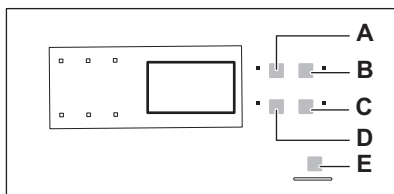
1) Naudodami programą, galite nustatyti 1 arba daugiau parinkčių. Norėdami jas įjungti arba išjungti, spauskite atitinkamus jutiklinius mygtukus.

6. NUSTATYMAI



- A) Jutiklinis mygtukas  Time (Trukmė)
- B) Jutiklinis mygtukas  Delay (Delsa)
- C) Jutiklinis mygtukas  Buzzer (Garso signalas)
- D) Jutiklinis mygtukas  Anticrease (Nuo susiglamžymo)
- E) Jutiklinis mygtukas  Start/Pause (Paleidimas / pause)

6.1 Apsaugos nuo vaikų užrakto funkcija

Ši parinktis neleidžia vaikams žaisti su prietaisu veikiant programai. Programų nustatymo rankenėlė ir jutikliniai mygtukai užrakinami. Only  IŠJUNGIMO jungiklis atblokuotas.

Apsaugos nuo vaikų užrakto parinkties įjungimas

1. Programų nustatymo rankenėle nustatykite bet kokią programą.
2. Vienu metu paspauskite ir palaikykite nuspaudę jutiklinius mygtukus (A) ir (D), kol užsidegs apsaugos nuo vaikų užrakto indikatorius.
 - Programai veikiant apsaugos nuo vaikų užrakto parinktį galima išjungti. Vienu metu paspauskite ir palaikykite nuspaudę



tuos pačius jutiklinius mygtukus, kol apsaugos nuo vaikų užrakto indikatorius užges.

6.2 Vandens kietumas ir specifinis laidumas

Skirtingose vietovėse vandens kietumas skiriasi. Vandens kietumas turi poveikio specifiniam vandens laidumui ir prietaise įrengto specifinio laidumo jutiklio veikimui. Jeigu žinote vandens specifinio laidumo dydį, galite pareguliuoti jutiklį, kad skalbiniai būtų geriau džiovinami.

Specifinio laidumo jutiklio reguliavimas

1. Programų nustatymo rankenėle nustatykite bet kokią programą.

2. Vienu metu paspauskite ir palaikykite nuspaužę jutiklinius mygtukus **(A)** bei **(B)**, kol užsidegs šie indikatoriai:
 -  (mažas <math><300 \mu\text{S/cm}</math>)
 -  (vidutinis 300–600 $\mu\text{S/cm}$)
 -  (didelis >600 $\mu\text{S/cm}$)
3. Spausdykite jutiklinį mygtuką **(E)**, kol užsidegs tinkamo lygio indikatorius.
4. Norėdami nustatymą patvirtinti, vienu metu paspauskite ir maždaug 2 sekundes palaikykite nuspaužę jutiklinius mygtukus **(A)** ir **(B)**.

7. KASDIENIS NAUDOJIMAS



Prieš naudodami prietaisą pirmą kartą, atlikite vieną iš šių veiksmų:

- Išvalykite skalbinių džiovyklės būgną drėgna šluoste.
- Paleiskite trumpą programą (pvz., 30 minučių), pridėję drėgnų skalbinių.



Džiovinimo ciklo pradžioje (3–5 min.) triukšmo lygis gali būti šiek tiek didesnis. Taip yra todėl, kad pradeda veikti kompresorius, o tai įprasta kompresoriais varomiems prietaisams, pavyzdžiui: šaldytuvams, šaldikliams.

7.1 Programos paleidimas be atidėto paleidimo

1. Paruoškite skalbinius ir sudėkite juos į prietaisą.
2. Nustatykite skalbinių tipui tinkamą programą ir parinktis.
 - Ekrane rodoma programos trukmė.
3. Paspauskite jutiklinį mygtuką Start/Pause (pradėti/pauzė) ; programa pradės.



ATSARGIAI

Uždare duris patikrinkite, ar tarp prietaiso durų ir guminio tarpiklio neprispaudėte skalbinių.

7.2 Programos paleidimas su atidėtu paleidimu



1. Nustatykite skalbinių tipui tinkamą programą ir parinktis.
2. Spausdykite atidėto paleidimo mygtuką, kol ekrane bus rodomas norimas nustatyti delsos laikas.
 - Galite atidėti džiovinimo programos paleidimo pradžią mažiausiai nuo 30 minučių iki daugiausiai 2 valandų.
3. Paspauskite jutiklinį mygtuką Start/Pause (pradėti/pauzė) ; pradės atgalinė laiko atskaita. Ekrane rodoma atidėto paleidimo atgalinė laiko atskaita.
 - Pasibaigus atgaliniam laiko skaičiavimui, programa paleidžiama.

7.3 Programos keitimas

1. Programų rankenėlę pasukite į padėtį  OFF (IŠJUNGTI)
2. Nustatykite programą.

7.4 Programai pasibaigus



Kai programa yra baigta:

- su pertrūkiais skamba garso signalai;
- mirksi indikatorius  ;
- užsidega indikatorius  ;
- šviečia indikatorius Start/Pause (pradėti/pauzė) .

Prietaisas veikia toliau, maždaug dar 30 minučių vykdydamas apsaugos nuo susiglamžymo fazę. Apsaugos nuo susiglamžymo fazės metu šalinas skalbinių susiglamžymas.

Skalbinius galite ištraukti apsaugos nuo susiglamžymo fazei dar nepasibaigus. Norint pasiekti geresnių rezultatų, skalbinius ištraukti rekomenduojame tada, kai ši fazė bus baigta arba beveik baigta.

Apsaugos nuo susiglamžymo fazei pasibaigus:

- šviečia, bet nežybočia indikatorius ;
 - indikatorius  užgęsta;
 - užgęsta indikatorius Start/Pause (pradėti/pauzė).
1. Programų rankenėlę pasukite į padėtį  OFF (IŠJUNGTI)

2. Atidarykite prietaiso dureles.

3. Išimkite skalbinius.

4. Uždarykite prietaiso dureles.



Programai pasibaigus, visada išvalykite filtrą ir išpilkite kondensatą iš vandens bakelio.

7.5 Automatinė PARENGTIES funkcija

Ši funkcija automatiškai išjungia prietaisą, kad būtų mažinamos energijos sąnaudos:





- praėjus 5 minutėms, jeigu neįjungiate programos;
- praėjus 5 minutėms nuo programos pabaigos.

8. PATARIMAI

8.1 Skalbinių paruošimas

- Užsekite užtrauktukus.
- Užsekite pūkinių užvalkalų segtukus.
- Suriškite laisvas virveles arba kaspinus (pvz., prijusčių raištelius). Suriškite juos prieš paleidami programą.
- Išimkite iš kišenių visus daiktus.
- Jeigu gaminio vidinis sluoksnis yra pagamintas iš medvilnės, išverskite jį. Užtikrinkite, kad medvilnės sluoksnis visada būtų išorėje.
- Mes rekomenduojame jums nustatyti tinkamą programą, atsižvelgiant į prietaise esančių audinių tipą.

- Nedžiovinkite ryškių spalvų audinių kartu su šviesių spalvų audiniais. Ryškios spalvos gali nudažyti kitus audinius.
- Naudokite medvilniam džersui ir trikotažui tinkamą programą, kad gaminiai nesusitrauktų.
- Įsitinkinkite, ar skalbinių svoris neviršija maksimalaus svorio, nurodyto programų lentelėje.
- Džiovinkite tik skalbinių džiovyklėje leidžiamus džiovinti skalbinius. Žr. gaminų priežiūros etiketes.

Žyma	Aprašymas
	Džiovinkite skalbinių džiovyklėje leidžiamus džiovinti skalbinius.
	Džiovinkite skalbinių džiovyklėje leidžiamus džiovinti skalbinius. Nustatykite programą su standartine temperatūra.
	Džiovinkite skalbinių džiovyklėje leidžiamus džiovinti skalbinius. Nustatykite programą su žema temperatūra.
	Džiovinkite skalbinius, kurių negalima džiovinti skalbinių džiovyklėje.

9. VALYMAS IR PRIEŽIŪRA

9.1 Filtro valymas

1.

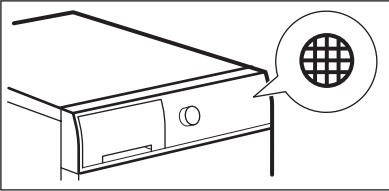

2.

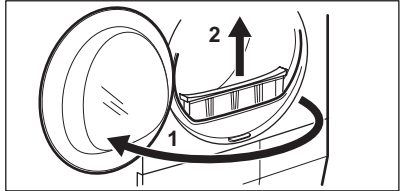

3.

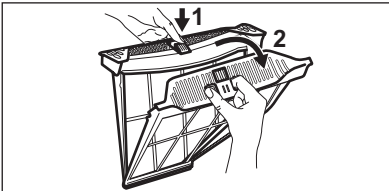

4.

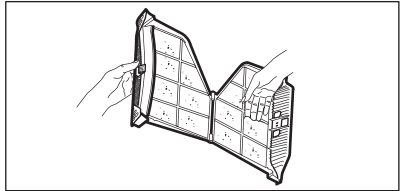

5.

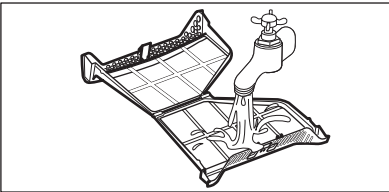

6.

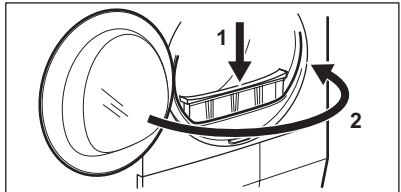

9.2 Vandens išpylimas iš vandens bakelio

1.

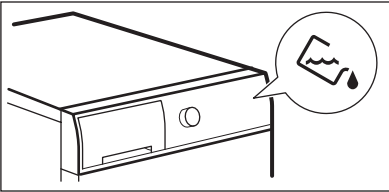

2.

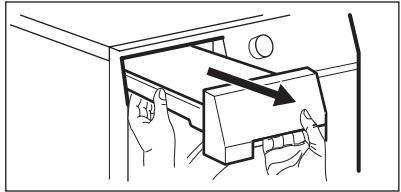

3.

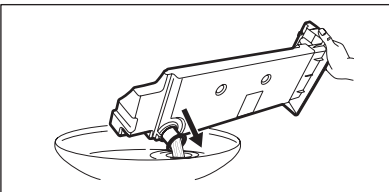

4.

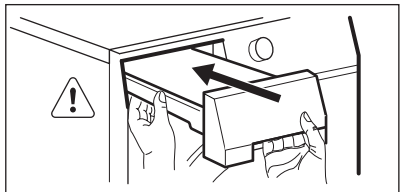



Vandenį iš vandens bakelio galima naudoti kaip destiliuotą vandenį (pvz., lyginimui naudojant garus). Prieš naudodami šį vandenį, perkoškite jį, kad jame neliktų purvo dalelių.

9.3 Kondensatoriaus valymas



Filtrų valymo dažnumas priklauso nuo to, kokio tipo ir kiek skalbinių džiovinate. Jeigu džiovinate maksimalų skalbinių kiekį, valykite filtrus kas 3 ciklus.

1.

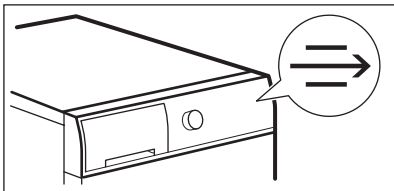

2.

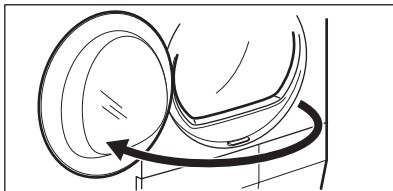

3.

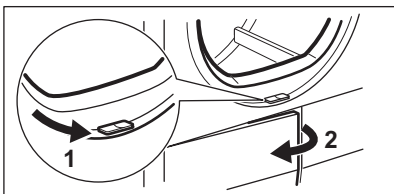

4.

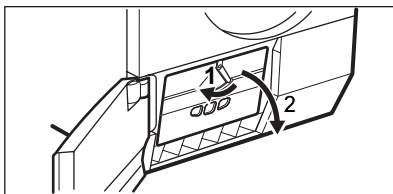

5.

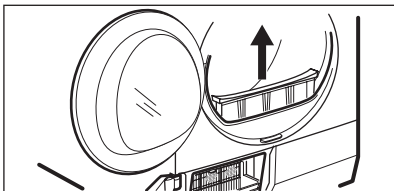

6.

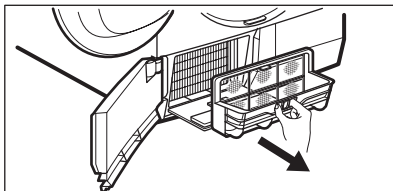

7.

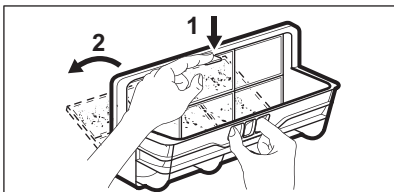

8.

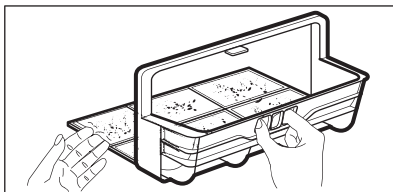

9.

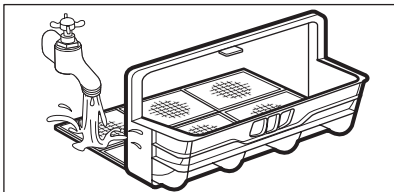

10.

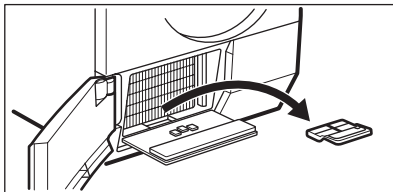

11.

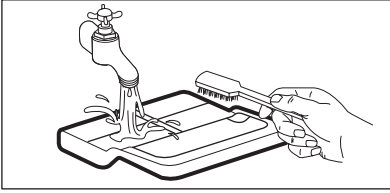
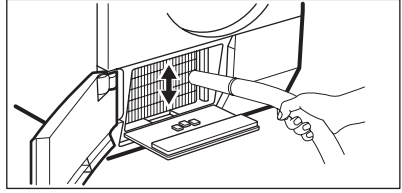
12¹⁾

13.

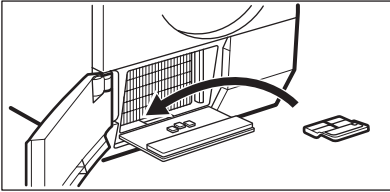

14.

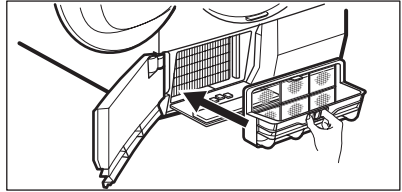

15.

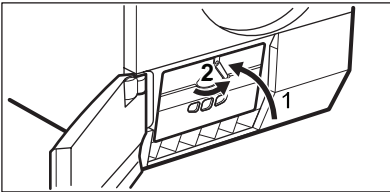

16.

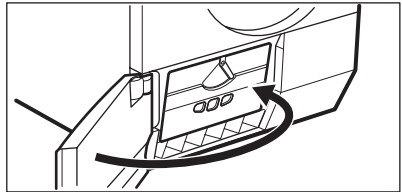

1) Prireikus, maždaug kas 6 mėnesius, pašalinkite pūkus iš šilumokačio skyriaus. Galite naudoti dulkių siurbį.

9.4 Būgno valymas

Išvalykite būgną drėgna šluoste. Naudokite tik neutralius ploviklius. Nenaudokite šveičiamųjų produktų, šveitimo kempinių arba tirpiklių. Iššluostykite būgną minkšta šluoste.

9.5 Išorės valymas

Nuvalykite prietaisą drėgna šluoste. Naudokite tik neutralius ploviklius. Nenaudokite šveičiamųjų produktų, šveitimo kempinių arba tirpiklių.

Nušluostykite prietaisą minkšta šluoste.

9.6 Ventiliacijos angų valymas

Dulkių siurbliu išsiurbkite pūkus iš ventiliacijos angų.

10. TRIKČIŲ ŠALINIMAS

10.1

Problema	Galimas sprendimas
Negalima įjungti prietaiso.	Įsitikinkite, kad elektros laido kištukas būtų įjungtas į elektros lizdą.

Problema	Galimas sprendimas
	Įsitinkite, ar nepažeistas saugiklis saugiklių dėžėje.
Programa nepasileidžia.	Paspauskite Start/Pause (pradėti/pauzė) .
	Įsitinkite, ar prietaiso durelės uždarytos.
Neužsidaro prietaiso durelės.	Įsitinkite, ar filtras tinkamai įtaisytas.
	Patikrinkite, ar tarp prietaiso durų ir guminio tarpiklio neprispaudėte skalbinių.
Veikiantis prietaisas išsijungia.	Patikrinkite, ar vandens bakelis yra tuščias. Norėdami vėl paleisti programą, spauskite Start/Pause (pradėti/pauzė) .
Skaitmeniniame ekrane rodoma ilga programos trukmė. ¹⁾	Įsitinkite, ar skalbinių svoris tinkamas programos trukmei.
	Patikrinkite, ar filtras yra švarus.
	Skalbiniai pernelyg šlapi. Dar kartą išgręžkite skalbinius skalbyklėje.
	Įsitinkite, ar ne per aukšta patalpos temperatūra.
Skaitmeniniame ekrane rodoma trumpa programos trukmė.	Nustatykite programą Time Drying (džiovinimo laikas)Extra Dry (ypač sausi) arba .
Ekrane rodoma Err .	Jeigu norite nustatyti kitą programą, išjunkite ir vėl įjunkite programą.
	Įsitinkite, ar parinktys yra tinkamos tai programai.
Ekrane rodoma E51)	Išjunkite ir vėl įjunkite prietaisą. Paleiskite naują programą. Jeigu problema kartojasi, kreipkitės į aptarnavimo tarnybą.

¹⁾ Maždaug po 5 valandų programa baigiama automatiškai

10.2 Jeigu džiovinimo rezultatai nepatenkinami

- Nustatyta netinkama programa.
- Užsikimšo filtras.
- Užsikimšo kondensatorius.

- Prietaise pridėta per daug skalbinių.
- Būgnas yra purvinas.
- Netinkama specifinio laidumo jutiklio nuostata.
- Užkimštos ventiliacijos angos.

11. TECHNINIAI DUOMENYS

Matmenys (mm)	Plotis / aukštis / gylis	600 / 850 – 865 / 600
Maks. gylis (kai prietaiso durelės atidarytos)		1090 mm
Maks. plotis (kai prietaiso durelės atidarytos)		950 mm

Elektros prijungimas	Įtampa	230 V
	Dažnis	50 Hz
	Saugiklis	4 A
	Bendroji galia	900 W
Būgno tūris		118 l
Prietaiso svoris		50 kg
Skalbiniai: maks. svoris		8 kg
Naudojimo paskirtis		Buitinė
Aplinkos oro temperatūra	Min.	5 °C
	Maks.	35 °C
Energijos sąnaudos ¹⁾	kWh/ciklui	2,24 kWh
Metinės energijos sąnaudos ²⁾		265 kWh
Energijos efektyvumo klasė		A+
Energijos sąnaudos	Įjungimo režimas	0,48 W
	Išjungimo režimas	0,48 W

¹⁾ Pagal standartą EN 61121, 8 kg medvilnės, centrifūguojant 1 000 aps./min. greičiu.

²⁾ Energijos sąnaudos per metus kWh, remiantis standartinės medvilnės programos 160 džiovavimo ciklu esant visai ir daliai įkrovai, ir energiją tausojančių režimų sąnaudos. Faktinės energijos sąnaudos ciklui priklausys nuo to, kaip prietaisas naudojamas (REGLAMENTAS (ES) Nr. 392/2012).

12. APLINKOSAUGA

Atiduokite perdirbti medžiagas, pažymėtas šiuo ženklu . Išmeskite pakuotę į atitinkamą atliekų surinkimo konteinerį, kad ji būtų perdirbta. Padėkite saugoti aplinką bei žmonių sveikatą ir surinkti bei perdirbti elektros ir elektronikos

prietaisų atliekas. Neišmeskite šiuo ženklu  pažymėtų prietaisų kartu su kitomis buitinėmis atliekomis. Atiduokite šį gaminį į vietos atliekų surinkimo punktą arba susisiekite su vietos savivaldybe dėl papildomos informacijos.

CUPRINS

1. INSTRUCȚIUNI PRIVIND SIGURANȚA	31
2. DESCRIEREA PRODUSULUI	33
3. PANOUL DE COMANDĂ	33
4. TABELUL CU PROGRAME	34
5. OPȚIUNI	35
6. SETĂRI	36
7. UTILIZAREA ZILNICĂ	37
8. INFORMAȚII ȘI SFATURI	38
9. ÎNGRIJIREA ȘI CURĂȚAREA	39
10. DEPANAREA	41
11. DATE TEHNICE	42

NE GÂNDIM LA DUMNEAVOASTRĂ

Vă mulțumim că ați achiziționat un aparat Electrolux. Ați ales un produs care include decenii de experiență profesională și de inovație. Ingenios și stilat, a fost conceput special pentru dumneavoastră. Pentru ca oricând îl utilizați puteți fi sigur de aceleași rezultate extraordinare.

Bine ați venit la Electrolux.

Vizați website-ul la:



Aici găsiți sfaturi privind utilizarea, broșuri, informații care vă ajută la rezolvarea unor probleme apărute și informații despre service:
www.electrolux.com



Înregistrați-vă produsul pentru a beneficia de servicii mai bune:
www.electrolux.com/productregistration



Cumpărați accesorii, consumabile și piese de schimb originale pentru aparatul dvs.:
www.electrolux.com/shop

SERVICIUL DE RELAȚII CU CLIEȚII ȘI SERVICE

Vă recomandăm utilizarea pieselor de schimb originale.

Atunci când contactați unitatea de Service, asigurați-vă că aveți disponibile următoarele informații. Informațiile pot fi găsite pe plăcuța cu datele tehnice. Model, PNC, Număr de serie.



Avertisment / Atenție-Informații privind siguranța.



Informații și recomandări generale



Informații cu privire la mediul înconjurător

Ne rezervăm dreptul asupra efectuării de modificări.

1. INSTRUCȚIUNI PRIVIND SIGURANȚA

Înainte de instalarea și de utilizarea aparatului, citiți cu atenție instrucțiunile furnizate. Producătorul nu este responsabil dacă instalarea și utilizarea incorectă a aparatului provoacă răni și daune. Păstrați întotdeauna instrucțiunile împreună cu aparatul pentru referință ulterioară.

1.1 Siguranța copiilor și a persoanelor vulnerabile



AVERTIZARE

Pericol de sufocare, vătămare sau invaliditate permanentă.

- Acest aparat poate fi utilizat de copiii cu vârsta mai mare de 8 ani, de persoanele cu capacități fizice, senzoriale sau mentale reduse sau de persoanele fără cunoștințe sau experiență doar sub supraveghere sau după o instruire care să le ofere informațiile necesare despre utilizarea aparatului, instruire efectuată de către o persoană responsabilă pentru siguranța lor.
- Nu lăsați copiii să se joace cu aparatul.
- Nu lăsați la îndemâna copiilor ambalajul produsului.
- Nu lăsați detergenții la îndemâna copiilor.
- Nu lăsați copiii și animalele să se apropie de ușa aparatului când aceasta este deschisă.
- Curățarea și întreținerea curentă nu trebuie efectuate de copii nesupravegheați.
- Procedați cu atenție sporită atunci când mutați aparatul deoarece acesta este greu. Purtați întotdeauna mănuși de protecție.
- Mutați întotdeauna aparatul în poziție verticală.
- Suprafața din spate a aparatului trebuie orientată spre perete.
- Asigurați circulația aerului în aparat și podea.
- Verificați dacă mocheta nu obstrucționează fantele de ventilație de la baza aparatului (dacă există).
- Aerul evacuat nu trebuie direcționat spre un coș care este utilizat pentru evacuarea fumului de la aparate care ard gaz sau alți combustibili.
- Dacă uscătorul este pus deasupra unei mașini de spălat rufe, folosiți kit-ul de stivuire. Kit-ul de stivuire, disponibil la furnizorul autorizat, poate fi utilizat doar cu aparatul specificat în instrucțiunile furnizate împreună cu accesoriul. Înainte de instalare citiți cu atenție instrucțiunile (consultați broșura de instalare).
- Asigurați-vă că există o bună aerisire în camera de instalare pentru a evita întoarcerea debitului de gaze în cameră de la aparatele care folosesc alți combustibili, inclusiv flacăra deschisă.
- Aparatul poate fi montat independent sau sub blatul de bucătărie cu spațiu liber adecvat (consultați broșura de instalare).
- Când aparatul este amplasat în poziția sa permanentă, verificați să fie adus la nivel cu ajutorul unei nivele cu bulă de aer. Dacă nu este, ridicați sau coborâți picioarele acestuia până când este perfect orizontal.

1.2 Instalarea

- Îndepărtați toate ambalajele.
- Dacă aparatul este deteriorat, nu îl instalați sau utilizați.
- Respectați instrucțiunile de instalare furnizate împreună cu aparatul.
- Aparatul se va instala doar pe o podea dreaptă, stabilă, rezistentă la căldură și curată.
- Nu instalați sau utilizați aparatul într-un loc în care temperatura este sub 5°C sau mai mare de 35°C.
- Nu instalați aparatul după o ușă care poate fi încuiată, o ușă culisabilă sau o ușă cu balamale în partea opusă, care împiedică deschiderea completă a ușii aparatului.

Conexiunea la rețeaua electrică



AVERTIZARE

Risc de incendiu și de electrocutare.

- Aparatul trebuie legat la împământare.
- Verificați dacă informațiile de natură electrică, specificate pe plăcuța cu datele tehnice, corespund sursei de tensiune. Dacă nu, contactați un electrician.
- Folosiți întotdeauna o priză cu protecție la electrocutare corect instalată.
- Nu folosiți prize multiple și cabluri prelungitoare.

- Procedați cu atenție pentru a nu deteriora ștecherul și cablul de alimentare electrică. Dacă este necesar, cablul de alimentare trebuie înlocuit numai de către Centrul local de Service.
- Introduceți ștecherul în priză numai după încheierea procedurii de instalare. Asigurați-vă că priza poate fi accesată după instalare.
- Nu trageți de cablul de alimentare pentru a scoate din priză aparatul. Trageți întotdeauna de ștecher.
- Nu atingeți cablul de alimentare sau ștecherul cu mâinile ude.
- Acest aparat este conform cu Directivele C.E.E.

1.3 Utilizarea



AVERTIZARE

Pericol de incendiu, explozie, electrocutare sau de deteriorare a aparatului

- Utilizați acest aparat doar într-un mediu casnic.
- Nu modificați specificațiile acestui aparat.
- Partea finală a ciclului de uscare se efectuează fără căldură (ciclu de răcire) pentru a proteja rufe.

Dacă opriți aparatul înainte de terminarea ciclului de uscare, scoateți imediat și împrăștiți toate articolele, pentru a ajuta la dispariția căldurii.

- Dacă utilizați un balsam de rufe sau produse similare, respectați instrucțiunile de pe ambalaj.
- Nu utilizați aparatul fără un filtru. Curățați filtrul de scame înainte sau după fiecare utilizare.
- Îndepărtați scamele care s-au adunat în aparat.
- Nu uscați articolele deteriorate care au căptușeli sau umpluturi.
- Nu uscați articolele cum ar fi cauciucul celular (latex celular), căștile de baie, țesăturile impermeabile, articolele căptușite cu cauciuc și hainele sau pernele care au pernuțe din cauciuc celular.
- Înainte de a usca articole care au fost în contact cu substanțe, cum ar fi uleiul de gătit, acetona, alcoolul, benzina, kerosenul, agenți de îndepărtare a petelor, terbențină, ceară și agenți de îndepărtare a cerii, spălați articolele în apă fierbinte cu o cantitate suplimentară de detergent.
- Nu uscați articole în aparat dacă s-au utilizat produse chimice pentru curățarea lor.

- Asigurați-vă că nu ați lăsat în buzunarele hainelor brichete sau chibrituri.
- Poate usca textile care sunt adecvate pentru uscare într-un uscător de rufe. Respectați instrucțiunile de pe eticheta țesăturii.
- Nu uscați în aparat articole murdare.
- Dacă v-ați spălat rufele cu ajutorul unui agent de îndepărtare a petelor, porniți ciclul de clătire suplimentară înainte de a porni uscătorul.
- Nu consumați sau pregătiți mâncare cu apă condensată. Poate cauza probleme de sănătate oamenilor și animalelor de companie.
- Nu vă așezați și nu vă urcați pe ușa deschisă.
- Respectați volumul maxim de încărcare de 8 kg (consultați capitolul "Tabelul de programe").
- Nu uscați în uscător haine din care apa curge.

1.4 Îngrijirea și curățarea



AVERTIZARE

Pericol de rănire sau de deteriorare a aparatului.

- Înainte de a curăța aparatul, deconectați-l și scoateți ștecherul din priză.
- Nu folosiți apă pulverizată și abur pentru curățarea aparatului.
- Curățați aparatul cu o lavetă moale umedă. Utilizați numai detergenți neutri. Nu folosiți produse abrazive, bureți abrazivi, solvenți sau obiecte metalice.

1.5 Aruncarea la gunoi



AVERTIZARE

Risc de rănire sau de sufocare.

- Deconectați aparatul de la sursa de alimentare.
- Tăiați cablul electric și îndepărtați-l.
- Scoateți dispozitivul de blocare a ușii pentru a preveni închiderea copiilor sau a animalelor de companie în aparat.

Compresor



AVERTIZARE

Pericol de deteriorare a aparatului.

- Compresorul și sistemul acestuia din uscătorul de rufe este umplut cu agent special, care nu conține fluoro-cloro-hidrocarburi. Sistemul

trebuie să rămână etanș. Deteriorarea sistemului poate provoca o scurgere.

2. DESCRIEREA PRODUSULUI

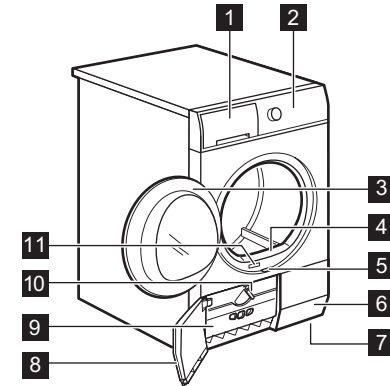

- 1 Recipient pentru apă
- 2 Panou de comandă
- 3 Ușă de încărcare

- 4 Filtru principal
- 5 Buton pentru deschiderea ușii schimbătorului de căldură
- 6 Fante pentru fluxul de aer
- 7 Picior reglabil
- 8 Ușă schimbător de căldură
- 9 Capac pentru schimbătorul de căldură
- 10 Buton pentru blocarea capacului schimbătorului de căldură
- 11 Plăcuță cu date tehnice



Ușa de încărcare poate fi instalată de utilizator în partea opusă. Aceasta poate ajuta la introducerea și scoaterea ru-felilor sau dacă există o limitare la instalarea aparatului (consultați broșura separată).

3. PANOUL DE COMANDĂ

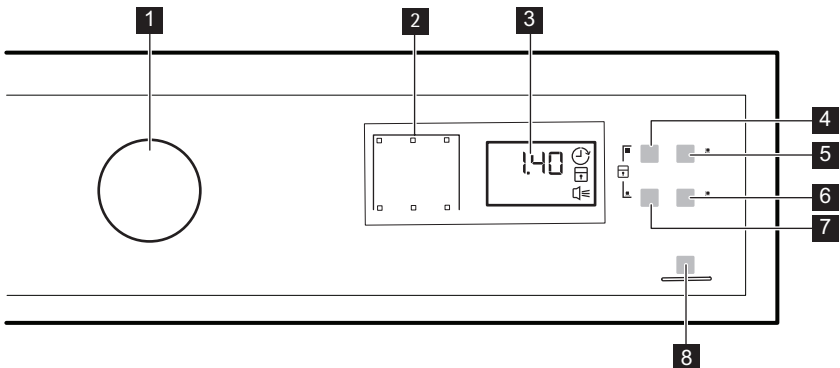

- 1 Buton pentru programe și buton OFF (oprit)
- 2 Indicatoare
- 3 Afișaj
- 4 Tasta Time (Timp)
- 5 Tasta Delay (Pornire cu întârziere)

- 6 Tasta Buzzer (Sonerie)
- 7 Tasta Anticreaze (Antișifonare)
- 8 Tasta Start/Pauză (Start/Pauză)





























Atingeți tastele cu degetul în zona cu simbolul sau cu numele opțiunii.
Nu purtați mănuși când lucrați cu panoul de comandă.
Aveți grijă ca panoul de comandă să fie întotdeauna curat și uscat.

Indicatoare	Descriere
)))	Faza de uscare.
	Faza de răcire.
	Faza de protecție la șifonare.
	Condensator.
	Recipient pentru apă.
	Filtru.
	Pornirea cu întârziere.
	Blocare acces copii.
	Semnale acustice.
2.00	Durata programului.
10' - 2.00	Durata pentru Uscare programată.
30' - 20h	Durata pentru Pornirea cu întârziere.

4. TABELUL CU PROGRAME

Programe	Tip de încărcătură / Încărcătură (max.) ¹⁾ / Etichetă produs
Țesături Cotton (Bumbac)	
Extra Dry (Foarte uscat)	Nivel de uscare: extra uscat. / 8kg /
Strong Dry (Puternic uscate)	Nivel de uscare: puternic uscat. / 8kg /
Cupboard Dry (Uscate pentru a fi puse în dulap) ²⁾	Nivel de uscare: uscate pentru a fi puse în dulap. / 8kg /
Iron Dry (Uscate pentru călcat) ²⁾	Nivel de uscare: aplicabil pentru a fi călcate. / 8kg /
Țesături Synthetic (Sintetice)	
Extra Dry (Foarte uscat)	Nivel de uscare: foarte uscat. / 3,5kg /
Cupboard Dry (Uscate pentru a fi puse în dulap) ²⁾	Nivel de uscare: uscate pentru a fi puse în dulap. / 3,5kg /

Programe	Tip de încărcătură / Încărcătură (max.) ¹⁾ / Etichetă produs
 Iron Dry (Uscate pentru călcat)	Nivel de uscare: aplicabil pentru a fi călcate. / 3,5kg /   
 Sports (Articole sportive)	Articole pentru sport, țesături subțiri și ușoare, microfibre, poliester, care nu se calcă. / 2kg /   
 Time Drying (Timp de uscare)	Cu acest program puteți utiliza opțiunea Time (Timp) și setați durata programului. / 8kg /   
 Refresh (Împrospătare)	Împrospătarea textilelor care erau depozitate. / 1kg
 Wool Refresh (Împrospătare lână)	Împrospătarea țesăturilor din lână. Articolele din lână rămân moi și pufoase. Scoateți articolele imediat după terminarea programului. / 1kg
 Delicates (Delicate)	Țesături delicate. / 3kg /   
 Duvet (Pilotă)	Pentru a usca una sau două pilote și a pernelor (cu umplutură din pene, puf sau material sintetic). / 3kg /   
 Easy Iron (Călcare ușoară)	Material cu întreținere ușoară pentru care este necesară doar o călcare simplă. Rezultatele la uscare pot diferi de la un tip de material la altul. Scuturați rufele înainte să le introduceți în aparat. Când programul este finalizat scoateți imediat articolele și puneți-le pe un umerăș. / 1 kg (sau 5 cămăși) /   

1) Greutatea maximă se referă la articolele uscate.

2) **Doar pentru institutele de testare:** Programele standard pentru testare sunt specificate în documentul EN 61121.

5. OPȚIUNI

5.1 Time (Timp)

Această opțiune poate fi aplicată doar la programul Time Drying (Timp de uscare). Puteți seta durata programului, de la un minim de 10 minute la un maxim de 2 ore. Setarea duratei depinde de cantitatea de rufe din aparat.

Vă recomandăm să setați o durată scurtă pentru cantități mici de rufe sau pentru doar un singur articol.

5.2 Anticrease (Antișifonare)

Prelungește cu 60 de minute etapa standard de antișifonare (30 de minute) la sfârșitul fiecărui ciclu de uscare. Această funcție previne șifonarea rufelor. Rufe pot fi scoase în timpul etapei antișifonare.

5.3 Buzzer (Sonerie)

Când funcția sonerie este activată puteți să auziți soneria la:

- terminarea ciclului
- pornirea și terminarea fazei de protecție la șifonare
- întreruperea ciclului

Din fabricație, funcția sonerie este activată întotdeauna. Puteți folosi această funcție pentru a activa sau dezactiva sunetul.



Puteți activa opțiunea Buzzer (Sonerie) cu toate programele.

Programe ¹⁾			
Țesături Cotton (Bumbac)			
Extra Dry (Super uscat)		•	•
Strong Dry (Puternic uscate)		•	•
Cupboard Dry (Uscate pentru a fi puse în dulap)		•	•
Iron Dry (Uscate pentru călcat)		•	•
Țesături Synthetic (Sintetice)			
Extra Dry (Super uscat)		•	•
Cupboard Dry (Uscate pentru a fi puse în dulap) ²⁾		•	•
Iron Dry (Uscate pentru călcat)		•	•
Sports (Articole sportive)		•	•
Time Drying (Timp de uscare)	•	•	•
Refresh (Împrospătare)			•
Wool Refresh (Împrospătare lână)			•
Delicate		•	•
Duvets (Pilote)		•	•
Easy Iron (Călcare ușoară)		•	•

1) Împreună cu programul puteți seta 1 sau mai multe opțiuni. Pentru a le activa sau dezactiva, apăsați tasta corespunzătoare.

6. SETĂRI

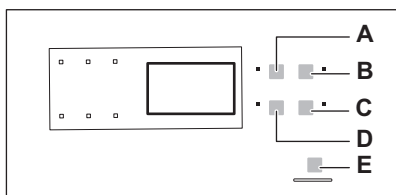

- A) Tasta Time (Timp)
 B) Tasta Delay (Pornire cu întârziere)
 C) Tasta Buzzer (Sonerie)

- D) Tasta Anticrease (Antișifonare)
 E) Tasta Start/Pause (Start/Pauză)

6.1 Funcția Blocare acces copii

Această opțiune previne joaca copiilor cu aparatul în timpul funcționării unui program. Butonul programului și tastele sunt blocate. Doar butonul OFF este deblocat.

Activarea opțiunii de blocare acces copii



1. Folosiți butonul pentru programe pentru a seta orice program.
2. Țineți apăsată simultan tastele (A) și (D) până când se aprinde indicatorul de blocare acces copii.
 - Puteți dezactiva opțiunea de blocare acces copii în timpul funcționării unui program. Apăsați lung aceleași taste până când indicatorul de blocare acces copii se stinge.

6.2 Duritatea apei și conductivitatea

Duritatea apei diferă în funcție de localitate. Duritatea apei are un efect asupra conductivității apei și asupra senzorului de conductivitate din aparat. În cazul în care cunoașteți valoarea conducti-

vității apei, puteți regla senzorul pentru a avea rezultate mai bune la uscare.

Reglarea senzorului de conductivitate

1. Folosiți butonul pentru programe pentru a seta orice program.
2. Țineți apăsată simultan tastele (A) și (B) până când se aprinde unul dintre aceste indicatori:
 -  (scăzută <math><300 \mu\text{S/cm}</math>)
 -  (moderată 300-600 $\mu\text{S/cm}$)
 -  (întaltă >600 $\mu\text{S/cm}$)
3. Apăsați în mod repetat tasta (E) până când se afișează indicatorul nivelului corect.
4. Pentru a confirma reglarea, apăsați simultan și pentru aproximativ 2 secunde tastele (A) și (B).

7. UTILIZAREA ZILNICĂ



Înainte de a utiliza aparatul pentru prima dată efectuați una din următoarele operații:

- Curățați tamburul uscătorului cu o lavetă umedă.
- Porniți un program scurt (de ex. de 30 de minute) cu rufe umede.



La începutul ciclului de uscare (3 - 5 min.) este posibil ca nivelul de zgomot să fie mai ridicat. Această situație este generată de pornirea compresorului, lucru normal în cazul aparatelor acționate de compresor precum: frigider, congelator.

7.1 Pornirea unui program fără întârziere

1. Pregătiți rufe și încărcați aparatul.
2. Setează programul și opțiunile corecte pentru tipul de încărcătură.
 - Afișajul indică durata programului.
3. Apăsați tasta Start/Pause (Start/Pauză), programul pornește.



ATENȚIE

Verificați dacă la închiderea ușii, rufe nu au rămas prinse între ușa aparatului și garnitura de cauciuc.

7.2 Inițierea programului cu pornirea cu întârziere



1. Setează programul și opțiunile corecte pentru tipul de încărcătură.
2. Apăsați butonul pentru Pornire cu întârziere în mod repetat până când afișajul indică întârzierea dorită.
 - Puteți întârzia pornirea unui program de la o valoare minimă de 30 minute până la una maximă de 20 de ore.
3. Apăsați tasta Start/Pause (Start/Pauză), numărătoarea inversă începe. Afișajul indică numărătoarea inversă pentru pornirea cu întârziere.
 - Când numărătoarea inversă se încheie, programul pornește.

7.3 Modificarea unui program

1. Rotiți butonul pentru programe la  OFF
2. Setează programul.

7.4 La terminarea programului

Când programul s-a terminat,



- Este emis un semnal acustic intermitent.
- Indicatorul  se aprinde intermitent.
- Indicatorul  se aprinde.

- Indicatorul Start/Pause (Start/Pauză) este aprins.

Aparatul continuă să funcționeze cu faza de protecție la șifonare pentru aproximativ alte 30 de minute.

Faza de protecție la șifonare îndepărtează cutele din rufe dvs.

Puteți scoate rufele înainte de terminarea fazei de protecție la șifonare. Pentru rezultate mai bune, vă recomandăm să scoateți rufele când faza este aproape terminată sau complet terminată. Când faza de protecție la șifonare s-a terminat:

- Indicatorul  este aprins dar nu clipește.
- Indicatorul  se stinge.
- Indicatorul Start/Pause (Start/Pauză) se stinge.

1. Rotiți butonul pentru programe la  OFF
2. Deschideți ușa aparatului.
3. Scoateți rufele.
4. Închideți ușa aparatului.



Curățați întotdeauna filtrul și goliți recipientul pentru apă după terminarea unui program.

7.5 Funcția automată STAND-BY

Pentru a micșora consumul de energie, această funcție dezactivează automat aparatul:





- După 5 minute, dacă nu porniți programul.
- După 5 minute de la încheierea programului.

8. INFORMAȚII ȘI SFATURI

8.1 Pregătirea rufelor

- Închideți fermoarele.
- Închideți și strângeți sacul pitei.
- Nu lăsați libere cravatele sau cordoanele (de ex. cordoanele de la șorțuri). Legați-le înainte de a porni un program.
- Scoateți toate articolele din buzunare.
- Dacă un articol are un strat intern din bumbac, întoarceți-l pe dos. Întotdeauna stratul de bumbac trebuie să fie extern.
- Vă recomandăm să setați programul corect, aplicabil pentru tipul țesăturilor care se află în aparat.

- Nu puneți țesături cu culori tari împreună cu țesături în culori deschise. Culoarea tari pot să păteze.
- Utilizați un program aplicabil pentru jerseuri și tricotate din bumbac pentru a împiedica intrarea acestora la apă.
- Greutatea rufelor nu trebuie să depășească greutatea maximă specificată în tabelul de programe.
- Uscați doar rufe care se pot usca într-un uscător. Consultați eticheta țesăturii aflată pe articol.

Eticheta țesăturii	Descriere
	Rufe care sunt adecvate pentru uscător.
	Rufe care sunt adecvate pentru uscător. Setați programul cu temperatura standard.
	Rufe care sunt adecvate pentru uscător. Setați programul cu temperatura scăzută.
	Rufe care nu sunt adecvate pentru uscător.

9. ÎNGRIJIREA ȘI CURĂȚAREA

9.1 Curățarea filtrului

1.

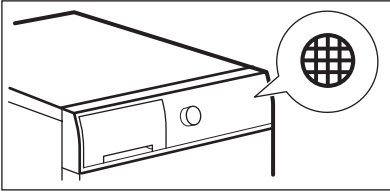

2.

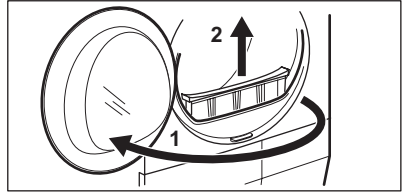

3.

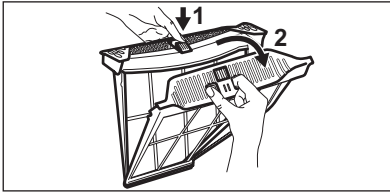

4.

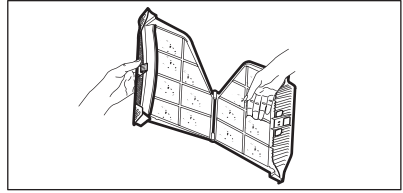

5.

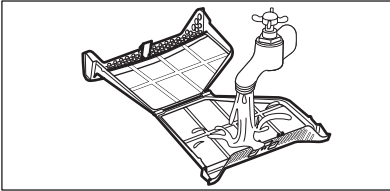

6.

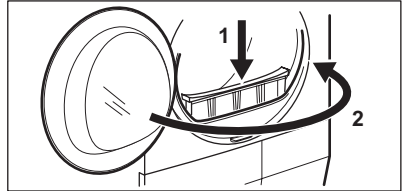

9.2 Golirea recipientului pentru apă

1.

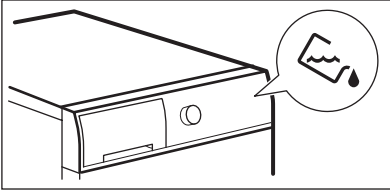

2.

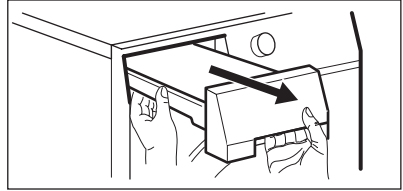

3.

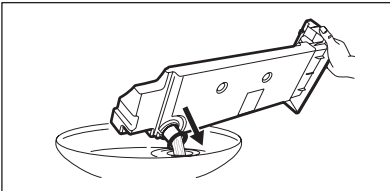

4.

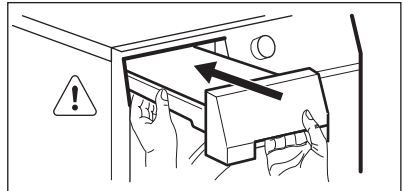



Puteți utiliza apa din recipientul pentru apă ca o alternativă la apa distilată (de ex. pentru călcarea cu abur). Înainte de a utiliza apa, scoateți reziduurile cu ajutorul unui filtru.

9.3 Curățarea condensatorului



Frecvența de curățare a filtrelor depinde de tipul și cantitatea rufelor. Dacă nu uscați o încălzitura maximă, curățați filtrele la fiecare 3 cicluri.

1.

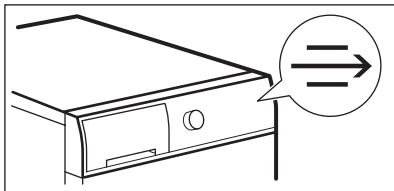

2.

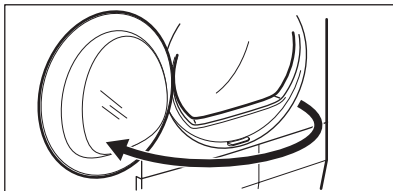

3.

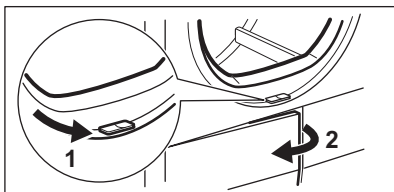

4.

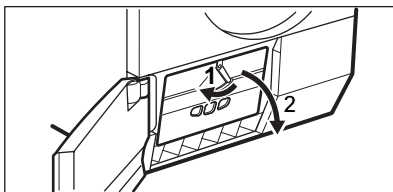

5.

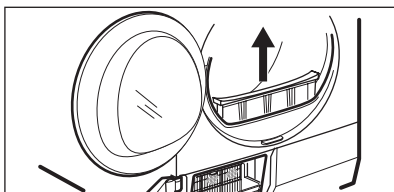

6.

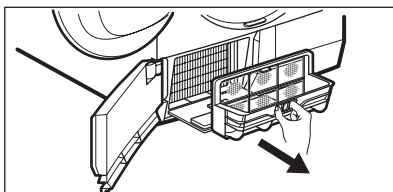

7.

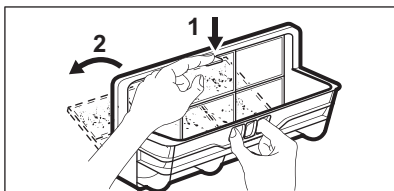

8.

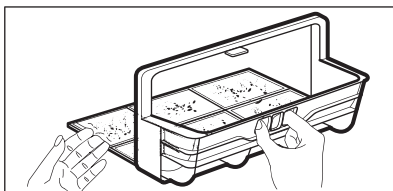

9.

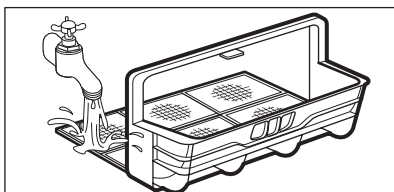

10.

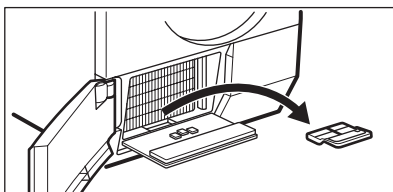

11.

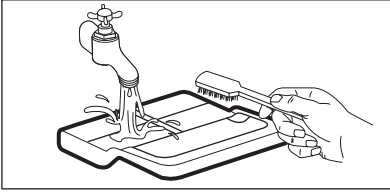
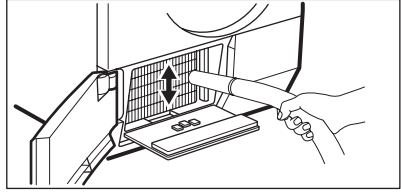
12¹⁾

13.

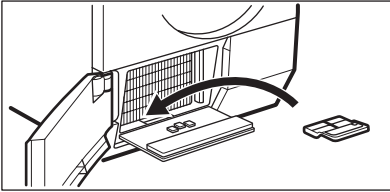

14.

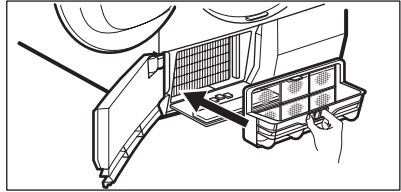

15.

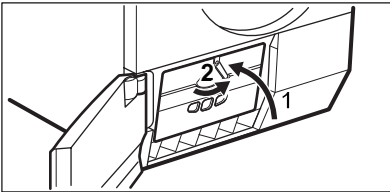

16.

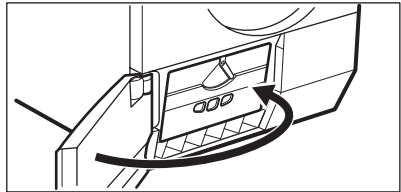

¹⁾ Dacă este necesar, o dată la 6 luni îndepărtați scamele din compartimentul schimbătorului de căldură. Puteți utiliza un aspirator.

9.4 Curățarea tamburului

Curățați tamburul cu o lavetă umedă. Utilizați numai detergenți neutri. Nu folosiți produse abrazive, bureți abrazivi sau solvenți. Uscați tamburul cu o lavetă moale.

9.5 Curățarea externă

Curățați aparatul cu o lavetă umedă. Utilizați numai detergenți neutri. Nu folosiți produse abrazive, bureți abrazivi sau solvenți.

Uscați aparatul cu o lavetă moale.

9.6 Curățarea fanțelor pentru fluxul de aer

Utilizați un aspirator pentru a scoate scamele din fanțele pentru fluxul de aer.

10. DEPANAREA

10.1

Problemă	Soluție posibilă
Nu puteți activa aparatul.	Verificați dacă ștecherul este introdus în priză.
	Verificați dacă există o siguranță arsă în tabloul de siguranțe.

Problemă	Soluție posibilă
Programul nu pornește.	Apăsați Start/Pause (Start/Pauză) .
	Verificați dacă ușa aparatului este închisă.
Ușa aparatului nu se închide.	Asigurați-vă că filtrul este instalat corect.
	Verificați dacă rufele au rămas prinse între ușa aparatului și garnitura de cauciuc.
Aparatul se oprește pe durata funcționării.	Verificați dacă recipientul pentru apă este gol. Apăsați Start/Pause (Start/Pauză) pentru a porni din nou programul.
Afișajul indică o durată mare a programului. ¹⁾	Verificați dacă greutatea rufelor este adecvată cu durata programului.
	Verificați dacă filtrul este curat.
	Rufele sunt prea ude. Centrifugați rufele din nou în mașina de spălat rufe.
	Verificați dacă temperatura camerei nu este prea ridicată.
Afișajul indică o durată mică a programului.	Setați programul Time Drying (Timp de uscare) sau Extra Dry (Foarte uscat).
Afișajul indică Err .	Dacă doriți să setați un program nou, dezactivați și activați aparatul.
	Verificați dacă opțiunile sunt adecvate programului.
Afișajul indică E51)	Dezactivați și activați aparatul. Porniți un program nou. Dacă problema apare din nou, contactați centrul de service.

¹⁾ După maxim 5 ore, programul se termină automat

10.2 Dacă rezultatele uscării sunt nesatisfăcătoare

- Programul setat nu a fost corect.
- Filtrul este înfundat.
- Condensatorul este înfundat.
- Au fost prea multe rufe în aparat.
- Tamburul este murdar.
- Setare incorectă a senzorului de conductivitate.
- Fantele pentru fluxul de aer sunt înfundate.

11. DATE TEHNICE

Dimensiuni (mm)	Lățime / Înălțime / Adâncime	600 / 850 – 865 / 600
Adâncime max. (cu ușa aparatului deschisă)		1090 mm
Lățime max. (cu ușa aparatului deschisă)		950 mm

Conexiunea la rețeaua electrică	Tensiune	230 V
	Frecvența	50 Hz
	Siguranța fuzibilă	4 A
	Putere totală consumată	900 W
Volumul tamburului		118 l
Greutatea aparatului		50 kg
Rufe: greutate max.		8 kg
Tip de utilizare		Casnică
Temperatura mediului ambiant	Min.	5 °C
	Max.	35 °C
Consumul de energie ¹⁾	kWh/ciclu	2,24 kWh
Consumul anual de energie ²⁾		265 kWh
Clasa de eficiență energetică		A+
Consum de curent	Modul inactiv	0,48 W
	Modul Oprit	0,48 W

¹⁾ Cu referință la EN 61121. 8 kg de bumbac centrifugat la 1000 rpm.

²⁾ Consumul anual de energie în kWh, bazat pe 160 de cicluri de uscare al programului standard de bumbac la încărcare completă sau parțială și consumul modurilor economice. Consumul efectiv de energie per ciclu va depinde de modul de utilizare al aparatului (REGLEMENTAREA (UE) Nr. 392/2012).

12. PROTEJAREA MEDIULUI ÎNCONJURĂTOR

Reciclați materialele marcate cu simbolul .

Pentru a recicla ambalajele, acestea trebuie puse în containerele corespunzătoare. Ajutați la protejarea mediului și a sănătății umane și la reciclarea deșeurilor din aparatele electrice

și electrocasnice. Nu aruncați aparatele marcate cu acest simbol  împreună cu deșeurile menajere. Returnați produsul la centrul local de reciclare sau contactați administrația orașului dvs.

ЗМІСТ

1. ІНСТРУКЦІЇ З ТЕХНІКИ БЕЗПЕКИ	45
2. ОПИС ВИРОБУ	47
3. ПАНЕЛЬ КЕРУВАННЯ	47
4. ТАБЛИЦЯ ПРОГРАМ	48
5. ФУНКЦІЇ	49
6. НАЛАШТУВАННЯ	51
7. ЩОДЕННЕ КОРИСТУВАННЯ	51
8. ПОРАДИ І РЕКОМЕНДАЦІЇ	52
9. ДОГЛЯД ТА ЧИСТКА	53
10. УСУНЕННЯ ПРОБЛЕМ	56
11. ТЕХНІЧНІ ДАНІ	57

МИ ПРО ВАС ДУМАЄМО

Дякуємо за покупку приладу Electrolux. Ви обрали продукт, який втілює в собі десятки років професійного досвіду та інновацій. Оригінальний та стильний, він був розроблений з думкою про вас. Тому щоразу, коли ви ним користуєтесь, ви можете бути впевнені в отриманні гарних результатів.

Ласкаво просимо в світ Electrolux.

Звертайтеся на наш веб-сайт:



Поради з використання, брошури, інструкції з усунення несправностей, сервісна інформація:
www.electrolux.com



Зареєструйте виріб, щоб отримати покращене обслуговування:
www.electrolux.com/productregistration



Придбання приладдя, витратних матеріалів та оригінальних запчастин для вашого приладу:
www.electrolux.com/shop

РОБОТА З КЛІЄНТАМИ ТА СЕРВІСНЕ ОБСЛУГОВУВАННЯ

Рекомендується використовувати оригінальні запчастини.

При звертанні до сервісного центру необхідно мати наступну інформацію.

Її можна знайти на табличці з технічними даними. Модель, номер виробу, серійний номер.



Увага! Важлива інформація з техніки безпеки.



Загальна інформація та рекомендації



Екологічна інформація

Може змінитися без оповіщення.

1. ІНСТРУКЦІЇ З ТЕХНІКИ БЕЗПЕКИ

Перед установкою та експлуатацією приладу слід уважно прочитати інструкцію користувача. Виробник не несе відповідальності за пошкодження, що виникли через неправильне встановлення або експлуатацію. Інструкції з користування приладом слід зберігати з метою користування в майбутньому.

1.1 Безпека дітей і вразливих осіб



Попередження!

Існує ризик задушення, ушкоджень чи втрати працездатності.

- Цей прилад може використовуватись дітьми старше 8 років та особами із зниженими фізичними, сенсорними або психічними можливостями чи недостатнім досвідом і знаннями лише під наглядом або після проведення інструктажу стосовно користування приладом відповідально за їх безпеку людиною.
- Не дозволяйте дітям гратися з приладом.
- Пакувальні матеріали слід тримати в недоступному для дітей місці.
- Усі миючі засоби слід тримати в недоступному для дітей місці.
- Не допускайте дітей та домашніх тварин до відчинених дверцял приладу.
- Не можна доручати чищення або технічне обслуговування дітям без відповідного нагляду.
- Прилад важкий, тому будьте обережні, пересуваючи його. Обов'язково одягайте захисні рукавички.
- Завжди переміщайте прилад у вертикальному положенні.
- Прилад слід встановлювати задньою стороною до стіни.
- Подбайте про те, щоб повітря могло вільно циркулювати між приладом і підлогою.
- Переконайтеся, що килим не закриває вентиляційні отвори в нижній частині приладу (за наявності).
- Використане повітря не слід відводити в димохід, призначений для відведення диму від техніки, що працює на газі або іншому паливі.
- Для встановлення сушильного барабана зверху на пральній машині використовуйте комплект для вертикального монтажу. Комплект для вертикального монтажу (запитуйте в авторизованих магазинах) можна використовувати тільки із приладом, що вказаний у доданій інструкції. Уважно прочитайте інструкцію (див. брошуру «Встановлення») перед встановленням.
- Переконайтеся, що кімната для встановлення достатньо провітрюється і в неї не потрапляють гази, що утворюються в результаті спалювання палива іншими приладами, включаючи каміни.
- Прилад можна встановити окремо або вмонтувати під кухонну робочу поверхню (необхідні зазори див. у брошурі «Встановлення»).

1.2 Установа

- Повністю зніміть упаковку.
- Не встановлюйте й не використовуйте пошкоджений прилад.
- Дотримуйтесь інструкцій зі встановлення, що постачаються із приладом.
- Переконайтеся, що підлога, на якій буде встановлено прилад, є рівною, міцною, чистою і термостійкою.
- Не встановлюйте та не користуйтеся приладом у приміщеннях, де температура опускається нижче 5 °C або перевищує 35 °C.
- Прилад не можна встановлювати за дверима, що замикаються, розсувними дверима або дверима, зав'язі яких розташовані напроти завіс приладу, якщо вони заважають повному відкриттю дверцял приладу.
- Встановивши прилад у місці постійної експлуатації, за допомогою спиртового рівня переконайтеся, що він точно вирівняний. За потреби вирівняйте його, обертаючи ніжки.

Підключення до електромережі



Попередження!

Існує небезпека пожежі й ураження електричним струмом.

- Прилад повинен бути заземленим.
- Переконайтеся, що електричні параметри на таблиці з технічними даними відповідають параметрам електромережі. У разі невідповідності слід звернутися до електрика.
- Завжди користуйтеся правильно встановленою протизударною розеткою.

- Не використовуйте розгалужувачі, перехідники й подовжувачі.
- Під час встановлення приладу пильнуйте, щоб не пошкодити кабель живлення і штепсель. Якщо кабель електроживлення необхідно замінити, цю процедуру мають виконувати фахівці з нашого Центру технічного обслуговування.
- Вмикайте штепсель у розетку лише після завершення установки. Переконайтесь, що після установки є вільний доступ до розетки електроживлення.
- Не тягніть за кабель живлення, щоб відключити прилад від електромережі. Тягніть тільки за штепсельну вилку.
- Не торкайтеся кабелю живлення чи штепсельної вилки вологими руками.
- Цей прилад відповідає директивам ЄЕС.

1.3 Користування



Попередження!

Ризик пожежі, вибуху, поразки електричним струмом або пошкодження приладу

- Цей прилад призначений лише для домашнього використання.
- Не змінюйте технічні характеристики приладу.
- Завершальна частина циклу сушіння проходить без нагрівання (цикл охолодження), щоб речі не були пошкоджені.
Якщо ви зупинили прилад до кінця циклу сушіння, негайно вийміть і розкладіть всі речі: таким чином тепло може розсіятися.
- Якщо ви використовуєте пом'якшувач або аналогічні продукти, дотримуйтесь інструкцій на упаковці.
- Не користуйтеся приладом без фільтрів. Очищайте фільтр ворсу до і після кожного використання.
- Видаліть ворс, який накопився навколо приладу.
- Забороняється сушити пошкоджений одяг, який містить підкладки або набивальний матеріал.
- Не сушіть такі речі, як поролон (латексна губка), шапочки для душу, вироби з непромокальних тканин, прогумовані вироби, а також одяг і подушки з поролоновим наповнювачем.
- Перед сушінням елементи, які були в контакті з речовинами, такими як рослинна

олія, ацетон, спирт, бензин, гас, плямові відмітки, скипидар, віск та усувачі воску, промийте в гарячій воді з додатковою кількістю миючого засобу.

- Не сушіть речі в приладі, якщо для чищення використовувалися промислові хімікати.
- Переконайтесь, що газові запальнички або сірники не залишилися в кишенях одягу.
- Сушити у приладі дозволяється лише речі, придатні для сушіння у сушильному барабані. Дотримуйтеся вказівок на етикетках до кожного виробу.
- У приладі не можна сушити речі, які не були перед цим випрані.
- Якщо білізна випрана із застосуванням плямовівідника, її необхідно додатково прополоскати, перш ніж завантажувати в сушильний барабан.
- Конденсаційна вода не придатна для пиття або приготування їжі. Вживання такої води може завдати шкоди здоров'ю людей та тварин.
- Не сідайте й не ставайте на відкриті дверцята.
- Дотримуйтеся максимального обсягу завантаження 8 кг (див. розділ «Таблиця програм»)
- Не сушіть мокрі речі в сушильному барабані.

1.4 Догляд і чищення



Попередження!

Є ризик травмування або пошкодження приладу.

- Перш ніж виконувати технічне обслуговування, вимкніть прилад і вийміть вилку з розетки.
- Не використовуйте воду з пульверизатора або пар для чищення приладу.
- Протріть прилад вологою м'якою ганчіркою. Застосовуйте лише нейтральні миючі засоби. Не застосовуйте абразивні засоби, абразивні серветки, розчинники або металеві предмети.

1.5 Утилізація



Попередження!

Існує небезпека травмування або задушення.

- Відключіть прилад від електромережі.
- Відріжте кабель живлення і викиньте його.

- Зніміть дверний замок, щоб уникнути запирання дітей і домашніх тварин у приладі.

Компресор



Попередження!

Існує ризик пошкодження приладу.

- Компресор та його система у сушильному барабані наповнені спеціальним засобом,

який не містить фтор-хлор-вуглеводнів. Система має залишатися герметичною. Пошкодження системи може спричинити витік.

Цей продукт по змісту небезпечних речовин відповідає вимогам Технічного регламенту обмеження використання деяких небезпечних речовин в електричному та електронному обладнанні (постанова Кабінету Міністрів України №1057 від 3 грудня 2008р.)

2. ОПИС ВИРОБУ

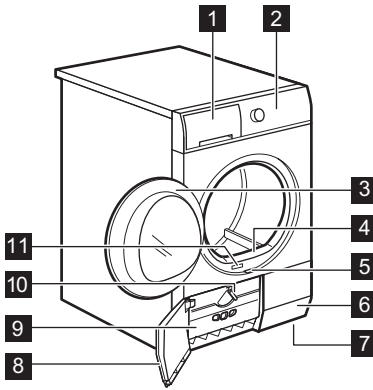

- 1** Контейнер для води
- 2** Панель керування
- 3** Дверцята для завантаження



- 4** Первинний фільтр
- 5** Кнопка для відкривання дверцят теплообмінника
- 6** Отвори для виходу повітря
- 7** Регульовані ніжки
- 8** Дверцята теплообмінника
- 9** Кришка теплообмінника
- 10** Перемикач для блокування кришки теплообмінника
- 11** Табличка з технічними даними

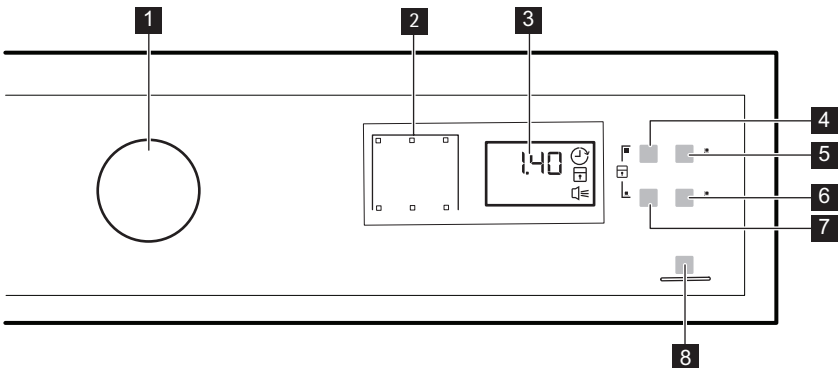

Ви можете власноруч перевстановити дверцята на інший бік. У деяких випадках це спрощує завантаження і виймання білизни чи необхідно з точкою зору існуючих обмежень на встановлення приладу (див. окремий інформаційний листок).

3. ПАНЕЛЬ КЕРУВАННЯ



- 1 Перемикач програм і кнопка вимкнення
- 2 Індикатори
- 3 Дисплей
- 4 Сенсорна кнопка  Time (Час)
- 5 Сенсорна кнопка  Delay (Відкладений запуск)
- 6 Сенсорна кнопка  Buzzer (Звуковий сигнал)





- 7 Сенсорна кнопка  Anticrease (Антизминання)
- 8 Сенсорна кнопка  Start/Pause (Пуск/пауза)



Торкніться сенсорної кнопки пальцем в області символу або імені функції. Не торкайтеся кнопок панелі керування у рукавицях. Дібайте про те, щоб панель керування завжди була чистою і сухою.

Індикатори	Опис
	Фаза сушіння.
	Фаза охолодження.
	Фаза розправлення зморшок.
	Конденсатор.
	Контейнер для води.
	Фільтр.
	Відкладений запуск.
	Захист від доступу дітей.
	Звукові сигнали.
2.00	Тривалість програми.
10' - 2.00	Тривалість сушіння із заданою тривалістю.
30' - 20h	Тривалість відкладеного запуску.

4. ТАБЛИЦЯ ПРОГРАМ

Програми	Тип завантаження/завантаження (макс.) ¹⁾ /позначка на етикетці
Cotton (Бавовна)	
 Extra Dry (Дуже сухо)	Ступінь сухості: дуже сухо. / 8кг/  
 Strong Dry (Добре висушена)	Ступінь сухості: добре висушені речі. / 8кг/  
 Cupboard Dry (Сушіння для зберігання) ²⁾	Ступінь сухості: для зберігання в шафі. / 8кг/  
 Iron Dry (Сушіння для прасування) ²⁾	Ступінь сухості: для прасування. / 8кг/  
Synthetic (Синтетика)	

Програми	Тип завантаження/завантаження (макс.) ¹⁾ /позначка на етикетці
Extra Dry (Дуже сухо)	Ступінь сухості: дуже сухо./3,5 кг/
Cupboard Dry (Сушіння для зберігання) 2)	Ступінь сухості: для зберігання в шафі. / 3,5 кг/
Iron Dry (Сушіння для прасування)	Ступінь сухості: для прасування. / 3,5 кг/
Sports (Спортивний одяг)	Для сушіння спортивного одягу, виробів із тонких тканин, мікроволокна, поліестеру, не призначених для прасування. / 2 кг/
Time Drying (Сушіння із заданою тривалістю)	З цією програмою можна використовувати функцію Time (Час) і встановити тривалість програми. / 8кг/
Refresh (Освіження)	Освіження тканин, що зберігалися. /1 кг
Wool Refresh (Освіження вовни)	Освіження вовняних тканин. Вовняні речі стають м'якими і приємними на дотик. Вийміть речі одразу після завершення програми. / 1 кг
Delicates (Делікатні речі)	Делікатні вироби. / 3 кг/
Duvet (Пухові вироби)	Для сушіння однієї або двох ковдр та подушок (наповнювач: пір'я, пух або синтетичні матеріали). / 3 кг/
Easy Iron (Полегшене прасування)	Тканини, що не зминаються і потребують мінімального прасування. Результат сушіння залежить від виду тканини. Струшуйте речі, перш ніж класти їх у прилад. Коли програма завершиться, відразу вийміть речі й повісьте їх на вішалку. / 1 кг (або 5 сорочок)/

1) Вказана максимальна вага сухих речей.

2) Лише для дослідницьких установ: Стандартні програми для випробувань, зазначених в документі EN 61121.

5. ФУНКЦІЇ

5.1 Time (Час)

Ця функція поширюється тільки на програму Time Drying (Час сушіння). Ви можете встановити програму тривалістю мінімум від 10 хвилин максимум до 2 годин. Установка тривалості пов'язана з кількістю білизни в приладі.

Коротку тривалість рекомендується встановлювати з невеликою кількістю білизни або лише для однієї речі.

5.2 Antcrease (Антизминання)

Подовжує стандартну фазу антизминання (30 хвилин) наприкінці циклу сушіння на 60 хвилин. Ця функція попереджує утворення скла-

док на білизні. Білизну можна вийняти під час виконання фази антизмінання.

5.3 Buzzer (Звуковий сигнал)

















Якщо звуковий сигнал увімкнений, то він лунає в наступних випадках:

- після закінчення циклу
- після початку і завершення фази запобігання утворенню зморшок

- після переривання циклу
- За умовчанням функція звукового сигналу завжди увімкнена. Ця функція дозволяє включити й виключити звуковий сигнал.



Функцію Buzzer (Звуковий сигнал) можна увімкнути для всіх програм.

Програми ¹⁾			
Cotton (Бавовна)			
 Extra Dry (Дуже сухо)		•	•
 Strong Dry (Добре висушена)		•	•
 Cupboard Dry (Сушіння для зберігання)		•	•
 Iron Dry (Сушіння для прасування)		•	•
Synthetic (Синтетика)			
 Extra Dry (Дуже сухо)		•	•
 Cupboard Dry (Сушіння для зберігання) ²⁾		•	•
 Iron Dry (Сушіння для прасування)		•	•
 Sports (Спортивний одяг)		•	•
 Time Drying (Сушіння із заданою тривалістю)	•	•	•
 Refresh (Освіження)			•
 Wool Refresh (Освіження вовни)			•
 Delicates (Тонка білизна)		•	•
 Duvet (Ковдра)		•	•
 Easy Iron (Легке прасування)		•	•

¹⁾ Для програми можна встановити 1 чи більше функцій. Щоб активувати або вимкнути функцію, натисніть відповідну сенсорну кнопку.

6. НАЛАШТУВАННЯ

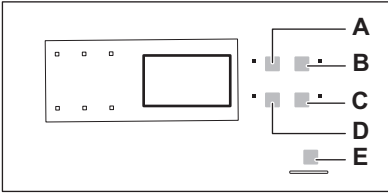

- A) Сенсорна кнопка Time (Час)
- B) Сенсорна кнопка Delay (Відкладений запуск)
- C) Сенсорна кнопка Buzzer (Звуковий сигнал)
- D) Сенсорна кнопка Anticrease (Антизмивання)
- E) Сенсорна кнопка Start/Pause (Пуск/пауза)

6.1 Функція захисту від доступу дітей

Ця функція не дозволяє дітям гратися із приладом, коли виконується програма. Перемикач програм і сенсорні кнопки заблоковані.

Працює тільки кнопка вимкнення .

Активация захисту від доступу дітей

1. Встановіть програму за допомогою перемикача.
2. Одночасно натисніть і утримуйте сенсорні кнопки (A) і (D), поки не загориться індикатор функції захисту від доступу дітей.
 - Можна вимкнути функцію захисту від доступу дітей під час виконання програ-

ми. Натисніть і утримуйте ті ж самі сенсорні кнопки, поки індикатор захисту від доступу дітей не згасне.

6.2 Жорсткість та провідність води

У різних місцевостях жорсткість води різна. Жорсткість води впливає на провідність води та роботу датчика провідності у приладі. Якщо вам відоме значення провідності води, то можна відрегулювати датчик для покращення результату сушіння.

Регулювання датчика провідності

1. Встановіть програму за допомогою перемикача.
2. Одночасно натисніть і утримуйте сенсорні кнопки (A) і (B), поки не загориться один із індикаторів:
 - (низька провідність <math>< 300 \text{ мкС/см}</math>)
 - (середня провідність 300-600 мкС/см)
 - (висока провідність >math> > 600 \text{ мкС/см}</math>)
3. Натискайте на цю сенсорну кнопку (E), доки не загориться індикатор потрібного рівня.
4. Щоб підтвердити налаштування, одночасно натисніть сенсорні кнопки (A) і (B) і утримуйте їх протягом приблизно 2 секунд.

7. ЩОДЕННЕ КОРИСТУВАННЯ



Перед першим застосуванням виконайте одну з наступних операцій:

- Витріть сушильний барабан вологою ганчіркою.
- Запустіть коротку програму (наприклад, 30 хвилин) з вологою білизною.



На початку фази сушіння (3-5 хвилин) прилад може створювати дещо сильніший шум. Це відбувається, оскільки запускається компресор. Таке явище є нормальним для приладів, оснащених компресорами, наприклад, холодильників, морозильників тощо.

7.1 Запуск програми без відкладеного запуску

1. Підготуйте білизну та завантажте її у прилад.
2. Встановіть програму і функції, що відповідають типу завантаження.
 - На дисплеї відображається тривалість виконання програми.
3. Натисніть сенсорну кнопку Start/Pause (Пуск/пауза), щоб запустити програму.



Обережно!

Переконайтеся, що білизна не потрапляє між дверцятами приладу та гумовою прокладкою, коли дверцята закриваються.

7.2 Відкладений запуск програми

1. Установіть потрібну програму, що відповідає типу завантаження.
2. Натискайте кнопку відкладеного запуску, доки не дисплеї не з'явиться потрібний час відкладеного запуску.
 - Дозволяє відкласти запуск програми на термін від 30 хвилин до 20 годин.
3. Натисніть сенсорну кнопку Start/Pause (Пуск/пауза), щоб розпочати зворотний відлік. На дисплеї відображається зворотний відлік часу, на який було відкладено запуск.
 - Після закінчення зворотного відліку програма запуститься автоматично.

7.3 Зміна програми

1. Поверніть перемикач програм у положення ① (вимкнено).
2. Оберіть програму.

7.4 Після завершення програми

Коли виконання програми завершилося:

- Лунає переривчастий звуковий сигнал.
- Блімає індикатор
- Починає світитися індикатор
- Світиться індикатор Start/Pause (Пуск/пауза).

Пристрій продовжує виконувати фазу розправлення зморшок ще приблизно 30 хвилин. Фаза розправлення зморшок усуває зморшки, що утворилися на білизні.

Ви можете вийняти білизну до завершення фази розправлення зморшок. Для покращення результату рекомендується вийняти білизну, коли фаза завершилася або практично завершилася.

Коли фаза розправлення зморшок завершилася:

- Індикатор
- Індикатор
- Індикатор Start/Pause (Пуск/пауза) згасає.

1. Поверніть перемикач програм у положення ① (вимкнено).
2. Відчиніть дверцята приладу.
3. Вийміть білизну.
4. Зачиніть дверцята приладу.



Завжди очищайте фільтр і спорожняйте контейнер для води після завершення програми.

7.5 Функція автоматичного режиму очікування

Для зменшення споживання енергії ця функція автоматично вимикає прилад:

- Через 5 хвилин, якщо ви не запустите програму.
- Через 5 хвилин після закінчення програми.





8. ПОРАДИ І РЕКОМЕНДАЦІЇ

8.1 Підготовка білизни

- Застібніть «блискавки».
- Застібніть фіксатори на пухових виробках.

- Не тримайте стрічки вільними (наприклад, стрічки фартуха). Зв'яжіть їх, перш ніж запустити програму.
- Видаліть всі речі з кишень.

- Якщо виріб має внутрішній шар з бавовни, виверніть її навиворіт. Переконайтеся, що шар бавовни завжди зовнішній.
- Рекомендується встановити правильну програму, придатну для того типу тканин, які знаходяться в приладі.
- Не кладіть тканини з яскравими кольорами разом із тканинами в світлих тонах. Яскраві кольори можуть лияти.
- Використовуйте відповідну програму для сушіння бавовняних в'язаних і трикотажних виробів, оскільки вони можуть зсідатися.
- Переконайтеся, що білизна важить не більше, ніж максимальна вага, який наведена в таблиці програм.
- Сушіть тільки білизну, яка придатна для сушильної машини. Звертайте увагу на етикетки на виробі.

Етикетка на тканині	Опис
	Білизна, яка є придатною для сушильної машини.
	Білизна, яка є придатною для сушильної машини. Встановіть програму з нормальною температурою.
	Білизна, яка є придатною для сушильної машини. Встановіть програму з низькою температурою.
	Білизна, яка не є придатною для сушильної машини.

9. ДОГЛЯД ТА ЧИСТКА

9.1 Очищення фільтру

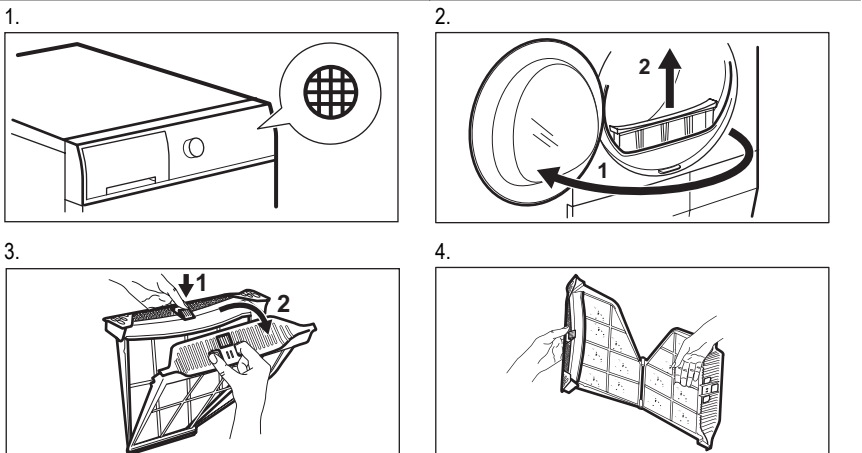

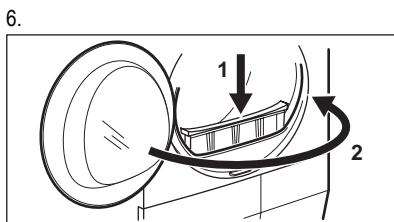
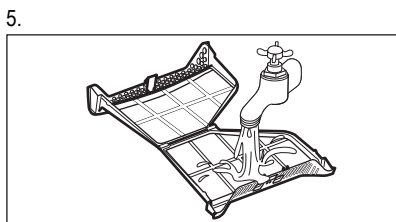

9.2 Зливання води з контейнера для води

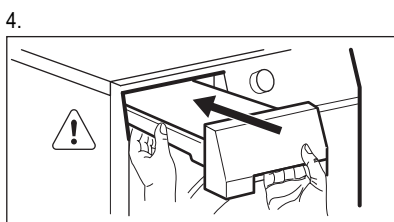
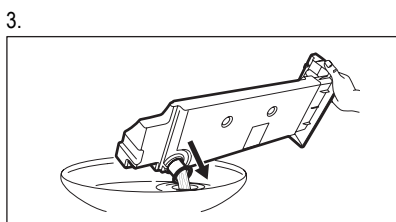
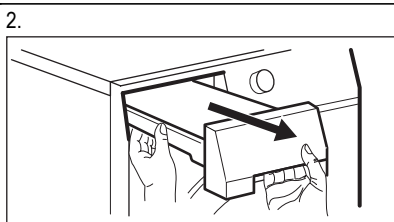
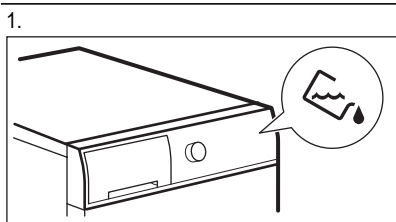

Ви можете використовувати воду з контейнера в якості альтернативи дистильованій воді (наприклад, для прасування з парою). Перш ніж використовувати воду, видаліть залишки бруду з фільтра.

9.3 Очищення конденсатора



Частота очищення фільтрів залежить від типу та кількості білизни. Якщо сушіння відбувається з максимальним навантаженням, очищуйте фільтри після кожних 3 циклів.

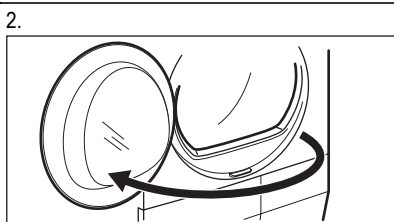
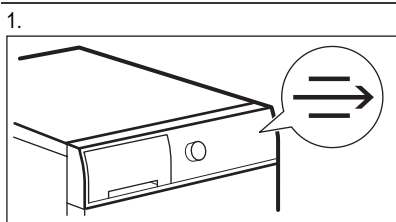

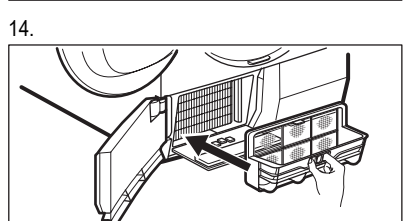
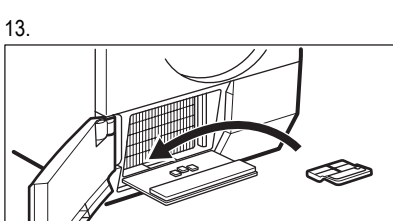
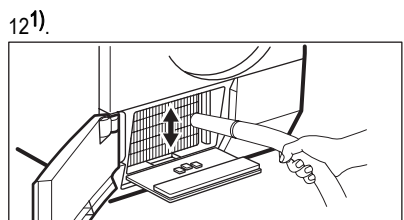
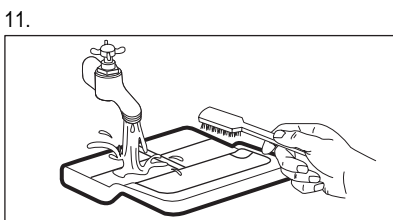
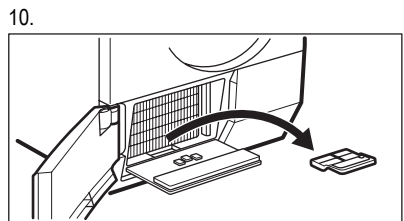
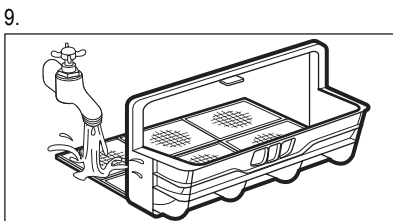
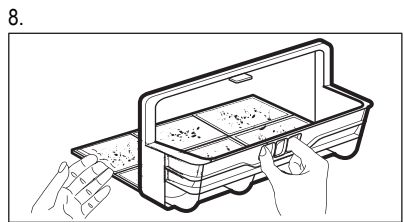
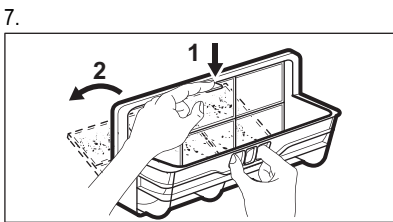
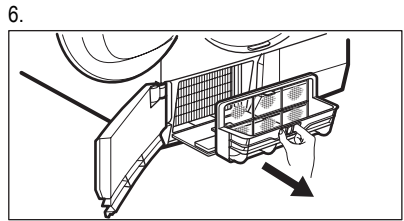
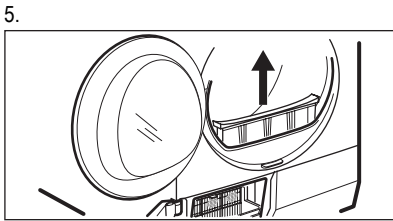
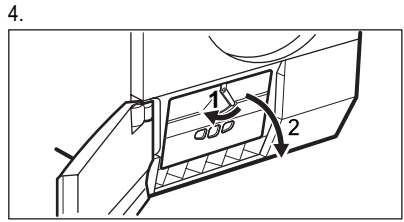
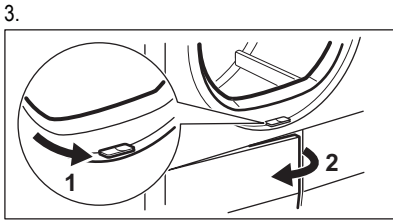

15.

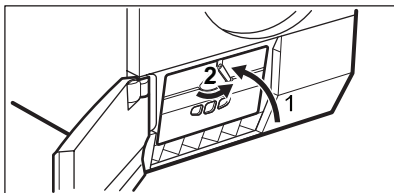

16.

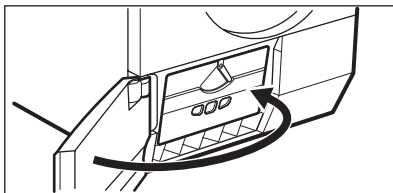

1) За потреби раз на 6 місяців видаляйте ворс із відділення теплообмінника. Можна користуватися пилососом.

9.4 Чищення барабана

Витріть барабан вологою ганчіркою. Застосуйте лише нейтральні миючі засоби. Не застосовуйте абразивні продукти, абразивні серветки чи розчинники. Протріть барабан м'якою ганчіркою.

9.5 Чищення ззовні

Витріть прилад вологою ганчіркою. Застосуйте лише нейтральні миючі засоби. Не за-

стосуйте абразивні продукти, абразивні серветки чи розчинники.

Насухо протріть прилад м'якою тканиною.

9.6 Очищення отворів для виходу повітря

Використовуйте пилосос для видалення пуху з отворів для виходу повітря.

10. УСУНЕННЯ ПРОБЛЕМ

10.1

Несправність	Можливе рішення
Прилад не вмикається.	Переконайтеся, що кабель живлення підключений до електромережі.
	Переконайтеся, що на щитку немає пошкоджених запобіжників.
Програма не запускається.	Натисніть кнопку Start/Pause (Пуск/пауза) .
	Переконайтеся, що дверцята приладу зачинені.
Дверцята не закриваються.	Переконайтеся, що фільтри правильно встановлені.
	Переконайтеся, що білизна не потрапляє між дверцятами приладу та гумовою прокладкою.
Прилад зупиняється під час роботи.	Переконайтеся, що контейнер для води порожній. Щоб знову запустити програму, натисніть кнопку Start/Pause (Пуск/пауза) .
На дисплеї відображається тривалість довгої програми. 1)	Переконайтеся, що вага білизни відповідає тривалості програми.
	Подбайте про те, щоб фільтри були чисті.

Несправність	Можливе рішення
	Білизна занадто волога. Повторіть віджимання білизни в пральній машині.
	Переконайтеся, що температура в приміщенні не занадто висока.
На дисплеї відображається тривалість короткої програми.	Встановіть програму Time Drying (Сушіння із заданою тривалістю)Extra Dry (Дуже сухо)або .
На дисплеї відобразиться Err.	Якщо ви хочете встановити нову програму, вимкніть та увімкніть прилад.
	Переконайтеся, що функції відповідають програмі.
На дисплеї відображається E51).	Увімкніть і вимкніть прилад. Запустіть нову програму. Якщо проблема виникає знову, зверніться у сервісний центр.

1) Максимум через 5 годин програма автоматично припиняється

10.2 Якщо результати сушіння незадовільні

- Встановлена програма була неправильною.
- Засмітився фільтр.
- Засмітився конденсатор.
- У приладі було занадто багато білизни.
- Барабан забруднений.
- Неправильне налаштування датчика провідності.
- Отвори для виходу повітря забиті.

11. ТЕХНІЧНІ ДАНІ

Розміри (мм)	Ширина/висота/глибина	600 / 850 – 865 / 600
Макс. глибина (з відкритими дверцятами)		1090 мм
Макс. ширина (з відкритими дверцятами)		950 мм
Підключення до електромережі	Напруга	230 В
	Частота струму	50 Гц
	Запобіжник	4 А
	Загальна потужність	900 Вт
Об'єм барабана		118 л
Вага приладу		50 кг
Білизна: макс. вага		8 кг
Тип використання		Побутові прилади
Навколишня температура	Мін.	5 °С
	Макс.	35 °С
Споживання електроенергії ¹⁾	кВт / цикл	2,24 кВт-год

Річне споживання електроенергії 2)	265 кВт-год	
Клас енергетичної ефективності	A+	
Споживання енергії	Режим «Залишити увімкненим»	0,48 W
	Режим «Вимкнено»	0,48 W

1) Згідно з EN 61121. 8 кг бавовни, швидкість обертання 1000 об/хв.

2) Споживання електроенергії в кВт-год, виходячи із 160 циклів сушіння стандартної програми для бавовни при повному і частковому завантаженні і споживання в режимах із зниженою потужністю. Фактичне споживання енергії на цикл залежатиме від характеру використання приладу (ПОЛОЖЕННЯ (ЄС) № 392/2012).

12. ОХОРОНА ДОВКІЛЛЯ

Здавайте на повторну переробку матеріали, позначені відповідним символом .

Викидайте упаковку у відповідні контейнери для вторинної сировини.

Допоможіть захистити навколишнє середовище та здоров'я інших людей і забезпечити вторинну переробку електричних

і електронних приладів. Не викидайте прилади, позначені відповідним символом , разом з іншим домашнім сміттям. Поверніть продукт до заводу із вторинної переробки у вашій місцевості або зверніться до місцевих муніципальних органів влади.

www.electrolux.com/shop



136921811-A-032013

