

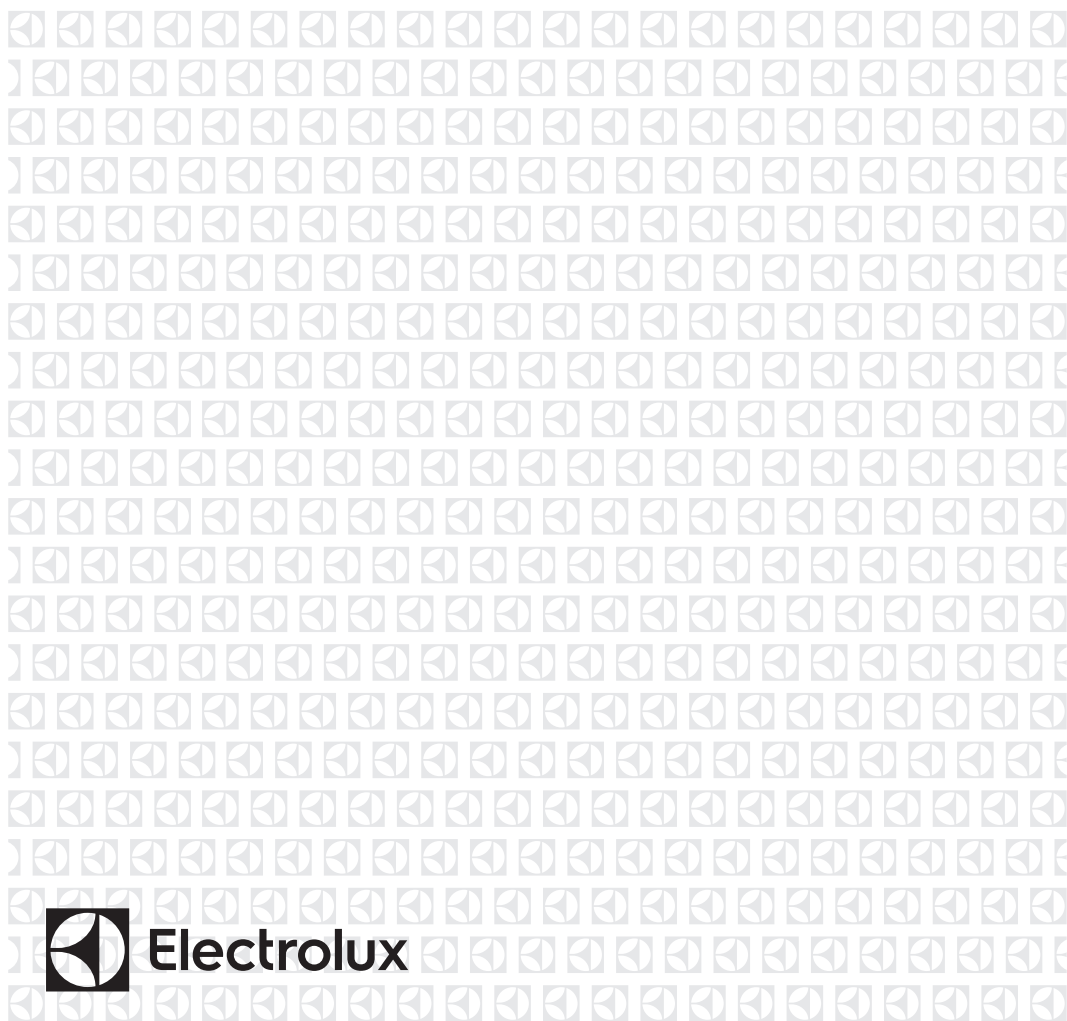

SQ Tharëse me Rrotullim
RO Uscător de rufe

Udhëzimet për përdorim
Manual de utilizare

2
23



PËRMBAJTJA

1. TË DHËNA PËR SIGURINË.....	3
2. UDHËZIMET PËR SIGURINË.....	5
3. PËRSHKRIMI I PRODUKTIT.....	7
4. PANELI I KONTROLLIT.....	8
5. TABELA E PROGRAMEVE.....	9
6. OPSIONET.....	11
7. CILËSIMET.....	13
8. PËRPARA PËRDORIMIT TË PARË.....	15
9. PËRDORIMI I PËRDITSHËM.....	15
10. UDHËZIME DHE KËSHILLA.....	16
11. KUJDESI DHE PASTRIMI.....	17
12. ZGJIDHJA E PROBLEMEVE.....	19
13. TË DHËNAT TEKNIKE.....	21

MENDOJMË PËR JU

Faleminderit që bletë pajisje Electrolux. Keni zgjedhur një produkt që sjell me vete dekada të tëra inovacioni dhe përvoja nga profesionistë. Ky produkt gjenial dhe elegant është projektuar duke ju pasur juve në mendje. Pra, sa herë që ta përdorni mund të ndiheni të sigurt do të merrni rezultate të shkëlqyera.

Mirë se vini në Electrolux.

Vizitoni faqen tonë të internetit për:



Marrjen e këshillave të përdorimit, broshurave, informacionit për zgjidhjen e problemeve dhe për shërbimin:

www.electrolux.com/webselfservice



Regjistrimin e produktit tuaj për shërbim më të mirë:

www.registerelectrolux.com



Blerjen e aksesorëve, pjesëve të konsumueshme dhe pjesëve origjinale të këmbimit për pajisjen tuaj:

www.electrolux.com/shop

KUJDESI DHE SHËRBIMI PËR KLIENTËT

Përdorni gjithmonë pjesë origjinale këmbimi.

Kur kontaktoni Qendrën tonë të Autorizuar të Shërbimit, sigurohuni që të dispononi të dhënat e mëposhtme: Modeli, PNC, numri serial.

Informacioni mund të gjendet në pllakën e specifikimeve.



Paralajmërim / Informacion për sigurinë/kujdesin



Informacion i përgjithshëm dhe këshilla



Informacion mjedisor

Rezervohet mundësia e ndryshimeve.

1. ⚠ TË DHËNA PËR SIGURINË

Përpara instalimit dhe përdorimit të pajisjes, lexoni me kujdes udhëzimet e ofruara. Prodhuesi nuk është përgjegjës nëse shkaktohen lëndime dhe dëme nga instalimi dhe përdorimi i pasaktë. Gjithmonë mbajini udhëzimet bashkë me pajisjen, për t'iu referuar në të ardhmen.



- Lexoni udhëzimet e dhëna.

1.1 Siguria e fëmijëve dhe personave me probleme



PARALAJMËRIM!

Rrezik mbytjeje, lëndimi ose gjymtimi të përhershëm.

- Kjo pajisje mund të përdoret nga fëmijë të moshës 8 vjeç e sipër dhe persona me aftësi të kufizuara fizike, ndijimesh ose mendore ose që nuk kanë eksperiencë dhe njohuri, nëse këta mbahen nën mbikëqyrje ose udhëzohen për përdorimin e sigurt të pajisjes dhe i kuptojnë rreziqet e përdorimit.
- Mos lejoni fëmijët të luajnë me pajisjen.
- Fëmijët më të vegjël se 3 vjeç duhet të mbahen larg, përveçse nëse mbikëqyren vazhdimisht.
- Mbajini të gjitha materialet e ambalazhimit larg fëmijëve.
- Mbajini të gjitha detergjentet larg fëmijëve.
- Mbajini fëmijët dhe kafshët shtëpiake larg derës së pajisjes gjatë kohës që ajo është e hapur.
- Nëse pajisja ka një mekanizëm për sigurinë e fëmijëve, ne rekomandojmë që ta aktivizoni.
- Pastrimi dhe mirëmbajtja nuk duhet të kryhet nga fëmijët pa mbikëqyrje.

1.2 Siguria e përgjithshme

- Mos i ndryshoni specifikimet e kësaj pajisjeje.

- Nëse tharësja e rrobave montohet mbi një lavatriçe, përdorni setin e varjes së rrobave. Seti i varjes së rrobave, i disponueshëm nga shitësi juaj i autorizuar, mund të përdoret vetëm me pajisjen e specifikuar në udhëzime, të cilën e keni marrë me aksesoren. Lexojeni me kujdes përpara instalimit (Referojuni broshurës së instalimit).
- Pajisja mund të instalohet më vete ose poshtë një banaku kuzhine me hapësirën e duhur (Referojuni broshurës së instalimit).
- Mos e instaloni pajisjen pas një dërraje që kyçet, një dërraje rrëshqitëse apo një dërraje me një menteshë në krahun e kundërt, ku dërraja e pajisjes nuk mund të hapet plotësisht.
- Vrimat e ajrimit në pjesën e poshtme (nëse ka) duhet të mos bllokohen nga tapeti.
- Pajisjen futeni në prizë vetëm në fund të instalimit. Sigurohuni që spina të jetë e arritshme pas montimit të pajisjes.
- Sigurohuni që të keni një ajrim të mirë në dhomën ku do të instaloni pajisjen, për të shmangur rrjedhjen e gazrave nëpër dhomë që lëshojnë pajisje të tjera që funksionojnë me lëndë djegëse, duke përfshirë zjarret e hapur.
- Ajri që del nuk duhet të shkarkohet në një sistem aspirimi që përdoret për daljen e tymrave nga pajisjet që djegin gaz ose karburante të tjera. (nëse ka)
- Nëse kabloja e ushqimit është e dëmtuar, ajo duhet zëvendësuar nga prodhuesi, Qendra e Autorizuar e Shërbimit ose persona me kualifikim të ngjashëm, për të shmangur rreziqet.
- Zbatoni volumin e ngarkesës maksimale prej 8 kg (referojuni kapitullit "Tabela e programeve").
- Mos e përdorni pajisjen nëse janë përdorur për pastrim kimikate industriale.
- Fshini pushin që formohet rreth pajisjes.

- Mos e përdorni pajisjen pa filtër. Pastrojeni filtrin e pushit përpara ose pas çdo përdorimi.
- Mos thani në tharëse tesa të palara.
- Artikujt që janë ndotur me substanca të tilla si vaj gatimi, aceton, alkool, benzinë, vajguri, heqës njollash, terpentine, dyllë dhe heqës dylli, duhet të lahen në ujë të nxehtë me një sasi shtesë detergjenti, përpara se të thahet në tharësen e rrobave.
- Artikujt e tillë si prej sfungjeri të gomuar (sfungjer latex), skufjet e dushit, tekstilet rezistente ndaj ujit, artikuj me pjesë të gomuara si dhe rroba ose jastëkë me mbushje prej sfungjeri të gomuar, nuk duhet të thahet në tharësen e rrobave.
- Zbutësit e rrobave apo produktet e ngjashëm duhet të përdoren sipas specifikimeve të udhëzimeve të prodhuesit.
- Hiqni të gjitha sendet nga xhepat, si p.sh. çakmakët dhe shkrepset.
- Mos e ndaloni kurrë procesin e tharëses përpara përfundimit të ciklit të tharjes, për sa kohë nuk keni nxjerrë ende të gjitha teshat dhe t'i keni shpërndarë në mënyrë të tillë që nxehtësia të shpërndahet.
- Faza e fundit e ciklit të tharjes realizohet pa nxehtësi (cikli i ftohjes) për të siguruar që rrobat të kenë një temperaturë që siguron që rrobat të mos dëmtohen.
- Përpara se të kryeni mirëmbajtjen e pajisjes, çaktivizojeni atë dhe hiqeni nga priza.

2. UDHËZIMET PËR SIGURINË

2.1 Instalimi

- Hiqni të gjithë paketimin.
- Mos instaloni ose mos përdorni një pajisje të dëmtuar.
- Zbatoni udhëzimet e instalimit të dhëna me pajisjen.
- Gjithmonë bëni kujdes kur e lëvizni pajisjen sepse është e rëndë. Përdorni gjithnjë doreza sigurie.
- Mos e montoni ose mos e përdorni pajisjen në vende me temperaturë nën 5°C ose më të lartë se 35°C.
- Sigurohuni që dyshemeja ku instaloni pajisjen të jetë e sheshtë, e fortë, të durojë nxehtësinë dhe të jetë e pastër.
- Sigurohuni që ndërmjet pajisjes dhe dyshemesë të qarkullojë ajër.
- Gjithmonë lëvizeni pajisjen vertikalisht.

- Sipërfaqja e pasme e pajisjes duhet të vendoset kundrejt murit.
- Pasi ta keni vendosur pajisjen në vendin e saj të përhershëm të punës, kontrolloni që të jetë tërësisht e niveluar me ndihmën e një niveluesi. Nëse nuk është në ekuilibër, rregulloni këmbëzat derisa të nivelohet.

2.2 Lidhja elektrike



PARALAJMËRIM!

Rrezik zjarri dhe goditje elektrike.

- Pajisja duhet tokëzuar.
- Sigurohuni që të dhënat elektrike në pllakën e specifikimeve të përkohshme me karakteristikat e rrjetit elektrik. Nëse nuk përkohshme, kontaktoni me një elektrikist.
- Përdorni gjithmonë një prizë me tokëzim të instaluar mirë.
- Mos përdorni përshtatës me shumë spina dhe kabëll zgjatues.
- Mos e shkëputni pajisjen nga rrjeti duke e tërhequr nga kabllin elektrik. Gjithmonë tërhiqeni kabllin duke e kapur nga spina.
- Mos e prekni kabllon kryesore ose spinën e rrymës me duar të lagura.
- Vetëm për MB-në dhe Irlandën. Pajisja ka një spinë 13 A. Nëse ju duhet ta ndërtoni siguresën në prizë, përdorni një siguresë 13 A ASTA (BS 1362).
- Kjo pajisje është në përputhje me direktivat E.E.C.

2.3 Përdorimi



PARALAJMËRIM!

Rrezik lëndimi, goditjeje elektrike, zjarri, djegieje ose dëmtimi të pajisjes.

- Përdorni këtë pajisje vetëm në mjedis shtëpiak.
- Mos thani artikuj të dëmtuar që përmbajnë material mbushës.
- Thani vetëm rroba që janë të përshtatshme për tharjen në tharëse. Ndiqni udhëzimet në etiketën e rrobave.

- Nëse i keni larë rrobat tuaja me heqës njollash, duhet të kryeni një cikël shtesë shpëlarjeje përpara se të nisni tharësen e rrobave.
- Mos pini ose mos përgatitni ushqime me ujë të kondensuar/distiluar. Kjo mund të shkaktojë probleme shëndetësore te njerëzit dhe kafshët.
- Mos u ulni dhe mos peshoni mbi derën e hapur.
- Mos thani në tharëse rroba të lagura që pikojnë ujë.

2.4 Drita e brendshme



PARALAJMËRIM!

Rrezik lëndimi.

- Ka rrezatim të dukshëm LED, ndaj mos i ngulni sytë te drita.
- Lloji i llambushkës ose llambushkës halogjene të përdorur për këtë pajisje është vetëm për pajisje elektroshtëpiake. Mos e përdorni atë për ndriçim banese.
- Për të zëvendësuar dritën e brendshme, lidhuni me qendrën e autorizuar të shërbimit.

2.5 Kujdesi dhe pastrimi



PARALAJMËRIM!

Rrezik lëndimi ose dëmtim i pajisjes.

- Mos përdorni ujë me spërkatje dhe avull për të pastruar pajisjen.
- Pastrojeni pajisjen me një leckë të butë dhe të lagësht. Përdorni vetëm detergjente neutrale. Mos përdorni produkte gërryese, materiale pastruese të ashpra, tretës ose objekte metalike.

2.6 Kompresori



PARALAJMËRIM!

Rrezik dëmtimi i pajisjes.

- Kompresori dhe sistemi i tij në tharësen me rrotullim është i mbushur me një lëndë të veçantë, e cila nuk përmban hidrokarbure me fluor dhe klorur. Sistemi duhet të qëndrojë hermetik. Dëmtimi i sistemit mund të shkaktojë rrjedhje.

2.7 Eliminimi i mbeturinave



PARALAJMËRIM!

Rrezik lëndimi ose mbytjeje.

- Shkëputeni pajisjen nga rrjeti i furnizimit me energji.

- Prisni kabllon e lidhjes me rrjetin dhe hidheni atë.
- Hiqni kapësen e derës për të parandaluar bllokimin brenda pajisjes të fëmijëve dhe të kafshëve shtëpiake.

3. PËRSHKRIMI I PRODUKTIT

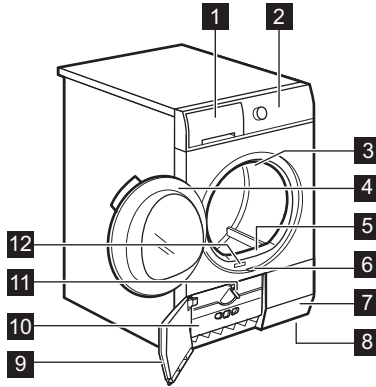

- 1 Rezervuar
- 2 Paneli i kontrollit
- 3 Drita e brendshme
- 4 Dera e pajisjes
- 5 Filtri kryesor
- 6 Butoni për hapjen e derës së shkëmbyesit të nxehtësisë
- 7 Vrimat e qarkullimit të ajrit
- 8 Këmbëzat e rregullueshme
- 9 Dera e shkëmbyesit të nxehtësisë
- 10 Kapaku i shkëmbyesit të nxehtësisë
- 11 Çelësi për kyçjen e kapakut të shkëmbyesit të nxehtësisë
- 12 Etiketa e specifikimeve



Dera e ngarkimit mund të instalohet nga përdoruesi në anën e kundërt. Kjo ndihmon për të futur dhe për të hequr më lehtë rrobat nga pajisja ose nëse ka ndonjë kufizim hapësire për instalimin e pajisjes (shihni broshurën tjetër).

4. PANELI I KONTROLLIT

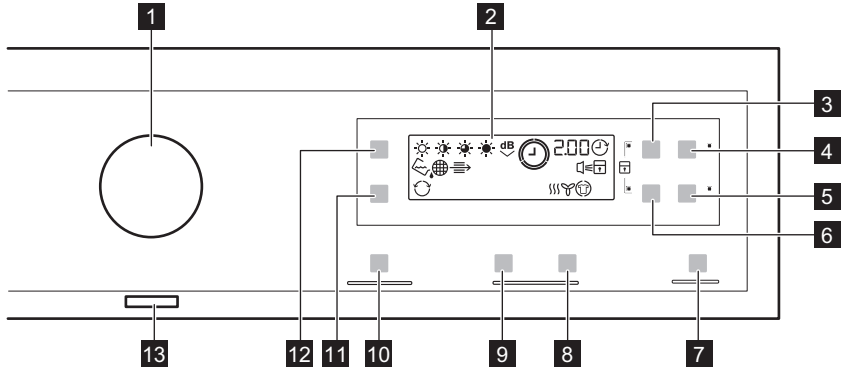







- 1** Çelësi i programeve
- 2** Ekрани
- 3** Blloku i prekjes Time (Koha)
- 4** Blloku i prekjes Delay (Shtyrja)
- 5** Blloku i prekjes Anti-crease (Antirrudhë)
- 6** Blloku i prekjes Wool Load (Ngarkesë me të lehta)
- 7** Blloku i prekjes Start/Pause (Nisja/Pauza)
- 8** Blloku i prekjes $+$ për rritjen e kohës së skarës së tharjes
- 9** Blloku i prekjes $-$ për uljen e kohës së skarës së tharjes
- 10** MyFavourite Blloku i prekjes
- 11** Reverse Plus (Rikthim plus) Blloku i prekjes
- 12** Dryness (Tharja) Blloku i prekjes
- 13** Butoni Ndezje/Fikje

























Prekni bllloqet e prekjes me gisht në zonën me simbolin ose emrin e opsionit. Mos mbani doreza veshur kur përdorni panelin e kontrollit. Sigurohuni që paneli i kontrollit të jetë gjithmonë i pastër dhe i thatë.















4.1 Treguesit















Treguesit	Përshkrimi
	Faza e tharjes
	Faza e ftohjes
	Faza e ruajtjes nga rrudhat
	Kondensatori
	Depozita e ujit

Treguesit	Përshkrimi
	Filtri
	Shtyrje e programit
	Blokim i për fëmijët
	Sinjalet akustike
	Rikthim plus
	Niveli i tharjes
2.00	Kohëzgjatja e programit
10' - 2.00	Kohëzgjatja e tharjes me kohë
30' - 20h	Kohëzgjatja e shtyrjes së programit

5. TABELA E PROGRAMEVE

Programet	Lloji i ngarkesës	Ngarkesa (maks.) ¹⁾ /Shenja e rrobave
 Cotton (Të pambukta)	Niveli i tharjes:  Extry Dry (Tharje ekstra),  Cupboard Dry+ (Tharje për dollap+),  Cupboard Dry (Tharje për dollap) ²⁾³⁾ ,  Iron Dry (Tharje për hekurosje) ³⁾	8 kg/  
 Mixed (I shpejtë për rroba të përziera)	Për pëlhura të pambukta dhe sintetike. Program me temperaturë të ulët. Program delikat me ajër të ngrohtë.	3 kg/   
 Synthetic (Sintetike)	Niveli i tharjes:  Extry Dry (Tharje ekstra),  Cupboard Dry (Tharje për dollap) ³⁾ ,  Iron Dry (Tharje për hekurosje)	3,5 kg/   
 Easy Iron (Hekurosje e lehtë)	Pëlhura që kërkojnë kujdes, për të cilat nevojitet hekurosje minimale. Rezultatet e tharjes mund të ndryshojnë nga një lloj pëlhure në tjetrën. Shkundini artikujt përpara se t'i vendosni ato brenda pajisjes. Kur programi të ketë përfunduar, nxirrini menjëherë artikujt dhe vendosini në një nderese rrobash.	1 kg (ose 5 këmisha)/    

Programet	Lloji i ngarkesës	Ngarkesa (maks.) ¹⁾ /Shenja e rrobave
 Rapid (E shpejtë)	Për të tharë të pambukta dhe sintetike.	2 kg/   
 Time Drying (Tharje e programuar)	Me këtë program mund të përdorni opsionin Time (Koha) dhe të vendosni kohëzgjatjen e programit.	5 kg/   
 Refresh (Rifreskim)	Për rifreskimin e rrobave që kanë ndenjur brenda në dollap.	1 kg
 Drying Rack (Skara e tharjes) ⁴⁾	Për tharjen e atleteve vetëm me Drying Rack (Skara e tharjes) (shihni manualin e posaçëm të përdorimit, i cili ofrohet me skarën e tharjes).	1 kg (ose 1 palë atlete)
 Wool (Të leshta)	<p>Pëlhura të leshta. Tharje delikate e rrobave të leshta që mund të lahen me dorë. Nxirrini menjëherë artikujt kur programi të ketë përfunduar.</p> <div data-bbox="415 692 792 938" data-label="Image"> <p>The image shows two logos side-by-side. On the left is a circular logo with a stylized white shape inside a dark circle. On the right is the Woolmark logo, which consists of a stylized white wool knot on a dark square background with the word 'WOOLMARK' and a registered trademark symbol below it. Below these logos is a white rectangular label with a dark border that reads 'WOOL HAND WASH SAFE' in bold, black, uppercase letters.</p> </div> <p>WOOL HAND WASH SAFE</p>	1 kg
 Silk (Mëndafsh)	Për të tharë veshje që mund të lahen me dorë, të mëndafshta me ajër të ngrohtë dhe lëvizje të buta.	1 kg/   

Programet	Lloji i ngarkesës	Ngarkesa (maks.) ¹⁾ /Shenja e rrobave
 Shirts (Këmisha)	Pëlhura që kërkojnë kujdes, për të cilat nevojitet hekurosje minimale. Rezultatet e tharjes mund të ndryshojnë nga një lloj pëlhure në tjetrën. Shkundini artikujt përpara se t'i vendosni ato brenda pajisjes. Kur programi të ketë përfunduar, nxirrini menjëherë artikujt dhe vendosini në një nderese rrobash.	1,5 kg (ose 7 këmisha)   
 Duvets (Jorgan)	Për të tharë jorganë tek ose dopjo dhe jastëkë (me pupla apo me mbushje sintetike).	3 kg/   
 Jeans (Xhinse)	Veshje sportive, të tilla si xhinse, bluza etj., me trashësi të ndryshme materiali (p.sh. në pjesën e qafës, manshetave dhe tegelave).	8 kg/  
 Sports (Sportive)	Për rroba sporti, pëlhura të holla dhe të lehta, rrobat me mikrofibra, poliester, të cilat nuk hekurosen.	2 kg/   

1) Peshë maksimale u referohet artikujve të tharë.

2) Programi  Cotton (Të pambukta) Cupboard Dry (Tharje për dollap) është "Programi standard i të pambuktave" dhe është i përshtatshëm për të tharë rrobat e pambukta me lagje normale dhe është programi më efikas për sa i përket konsumit të energjisë për tharjen e rrobave të pambukta të lagura.

3) **Vetëm për institutet e testimit:** Programet standarde të testimit specifikohen në dokumentin e EN 61121.

4) Vetëm me skarën e tharjes (aksesor standard ose opsional, në varësi të modelit).

6. OPSIONET

6.1 Time (Koha)

Ky opsion aplikohet vetëm për programin Time Drying (Tharje e programuar). Ju mund të vendosni kohëzgjatjen e programit, për një minimum 10 minutash deri maksimumi në 2 orë. Vendosja e kohëzgjatjes lidhet me sasinë e rrobave në pajisje.



Rekomandojmë që të vendosni një kohëzgjatje të shkurtër për sasi të vogla rrobash ose vetëm për një artikull.

6.2 Wool Load (Ngarkesë me të leshta)

Ky opsion aplikohet vetëm për programin Të leshta. Që rrobat të thahen më shumë, shtypni fushën me prekje Wool Load (Ngarkesë me të leshta)  në mënyrë të përsëritur për të rritur kohëzgjatjen e programit.

6.3 Anti-crease (Antirrudhë)

E zgjat deri në 60 minuta fazën standarde kundër rrudhave (30 minuta) në përfundim të ciklit të tharjes. Ky funksion e mban ngarkesën në lëvizje për kohëzgjatjen e zgjedhur, duke

parandaluar rrudhat në rroba. Robot mund të nxirren nga pajisja gjatë fazës kundër rrudhave.

6.4 Tharja e programuar me skarë

Ky opsion përdoret vetëm në programin Skara e tharjes. Ju mund të vendosni kohëzgjatjen e programit, për një minimum 30 minutash deri maksimumi në 4 orë. Vendosja e kohëzgjatjes lidhet me sasinë e rrobave në pajisje.

Rekomandojmë që të vendosni një kohëzgjatje të shkurtër për sasi të vogla rrobash ose vetëm për një artikull.

6.5 Reverse Plus (Rikthim plus)







Për të tharë më lehtë rroba sensitive dhe ato sensitive ndaj temperaturës (p.sh. akrilike, viskozë). Ky funksion ndihmon edhe në zvogëlimin e rrudhave të rrobave. Për rrobat me simbolin  në etiketë.

6.6 Dryness (Tharja)

Ky funksion ndihmon që rrobat të jenë më të thara. Ka 4 përzgjedhje të mundshme:

6.8 Tabela e opsioneve

Programet ¹⁾						
 Cotton (Të pambukta)			■			■
 Mixed (I shpejtë për rroba të përziera)			■			
 Synthetic (Sintetike)			■		■	■
 Easy Iron (Hekurosje e lehtë)			■			
 Rapid (E shpejtë)			■			

-  Extry Dry (Tharje ekstra)
-  Cupboard Dry+ (Tharje për dollap +) (vetëm për të pambukta)
-  Cupboard Dry (Tharje për dollap)
-  Iron Dry (Tharje për hekurosje)

6.7 MyFavourite ☆

Ju mund të bëni konfigurimin që doni për programin dhe opsionet e tij dhe ta ruani atë në memorien e pajisjes.













Për të memorizuar konfigurimin tuaj:

1. Vendosni programin dhe opsionet e mundshme.
2. Mbani prekur MyFavourite për disa sekonda.

Tingulli dhe mesazhi në ekran konfirmojnë që konfigurimi është ruajtur.

Për ta aktivizuar konfigurimin që keni ruajtur:

1. Aktivizoni pajisjen.
2. Prekni MyFavourite.





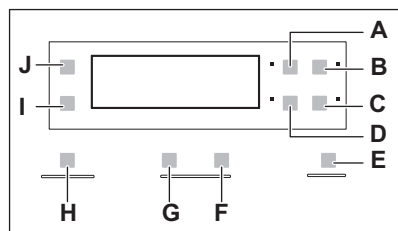

Programet ¹⁾						
 Time Drying (Tharje e programuar)	■		■			
 Refresh (Rifreskim)			■			
 Drying Rack (Skara e tharjes)				■ 2)		
 Wool (Të leshta)		■				
 Silk (Mëndafsh)						
 Shirts (Këmisha)			■			
 Duvets (Jorgan)						
 Jeans (Xhinse)			■			
 Sports (Sportive)			■			

1) Së bashku me programin mund të vendosni 1 ose më shumë opsione. Për t'i aktivizuar ose çaktivizuar ato, shtypni fushën përkatëse me prekje.

2) Vetëm me skarën e tharjes (aksesor standard ose opsional, në varësi të modelit).

7. CILËSIMET



- A. Time (Koha) Blloku i prekjes 
- B. Delay (Shtyrja) Blloku i prekjes 
- C. Anti-crease (Antirrudhë) Blloku i prekjes 
- D. Wool Load (Ngarkesë me të leshta) Blloku i prekjes 
- E. Start/Pause (Nisja/Pauza) Blloku i prekjes 
- F. Blloku i prekjes  për rritjen e kohës së skarës së tharjes

G. Blloku i prekjes  për uljen e kohës së skarës së tharjes

H. MyFavourite Blloku i prekjes 

I. Reverse Plus (Rikthim plus) Blloku i prekjes 

J. Dryness (Tharja) Blloku i prekjes 

7.1 Funkzioni i bllokimit për fëmijët

Ky opsion nuk lejon që fëmijët të luajnë me pajisjen gjatë kohës që ajo është në punë. Çelësi i programeve dhe blloku i prekjes bllokohen.

Zhblokohet vetëm butoni ndezje/fikje.

Aktivizimi i opsionit të bllokimit për fëmijët:

1. Shtypni butonin e ndezjes/fikjes për të aktivizuar pajisjen.
2. Prisni afërsisht 8 sekonda.
3. Prekni dhe mbani prekur njëkohësisht blloqet e prekjes (A) dhe (D). Treguesi i bllokimit për fëmijët ndizet.

Treguesi i bllokimit për fëmijët ndizet.



Opsioni i bllokimit për fëmijët mund të çaktivizohet ndërkohë që është në punë një program. Prekni dhe mbani prekur të njëjtat blloqe prejkeje derisa treguesi i bllokimit për fëmijët të fiket.

7.2 Zilja aktive/jo aktive

Për të çaktivizuar ose aktivizuar sinjalet akustike, shtypni dhe mbani shtypur për rreth 2 sekonda blloqet e prekjes (B) dhe (C) në të njëjtën kohë.

7.3 Rregullimi i shkallës së lagështisë së rrobave të mbetura

Për të ndryshuar shkallën e paracaktuar të lagështisë së mbetur të rrobave:

1. Shtypni butonin e ndezjes/fikjes për të aktivizuar pajisjen.
2. Prisni afërsisht 8 sekonda.
3. Prekni dhe mbani prekur njëkohësisht butonat (A) dhe (B).

Një nga këta tregues ndizet:

- maksimumi i rrobave të thata
 - rrobat më të thata
 - rrobat me thatësi standarde
4. Shtypni butonin (E) vazhdimisht derisa të ndizet treguesi i nivelit të duhur.

5. Për të konfirmuar rregullimin, shtypni dhe mbani shtypur butonat (A) dhe (B) njëkohësisht për rreth 2 sekonda.

7.4 Treguesi i depozitës së ujit

Si parazgjedhje, treguesi i depozitës së ujit është aktiv. Ai ndizet kur programi ka përfunduar ose kur nevojitet zbraza e depozitës së ujit.



Nëse është instaluar kompleti i zbrazjes (aksesor shtesë), pajisja e zbraz automatikisht ujin nga depozita e ujit. Në këtë rast, ne rekomandojmë që ta çaktivizoni treguesin e depozitës së ujit. Referojuni informacionit të ofruar për aksesorët që janë në dispozicion.

Çaktivizimi i treguesit të depozitës së ujit:

1. Shtypni butonin e ndezjes/fikjes për të aktivizuar pajisjen.
2. Prisni afërsisht 8 sekonda.
3. Prekni dhe mbani prekur njëkohësisht blloqet e prekjes (J) dhe (I).

Ekrani tregon një nga këto 2 konfigurime:

- Treguesi është i fikur dhe treguesi është i ndezur. Treguesi i depozitës së ujit është i çaktivizuar. Pas rreth 4 sekondash, të 2 treguesit fiket.
- Treguesi dhe janë të ndezur. Treguesi i depozitës së ujit është i aktivizuar. Pas rreth 4 sekondash, të 2 treguesit fiket.

8. PËRPARA PËRDORIMIT TË PARË



Paketimi i pasmë i kazanit hiqet automatikisht kur tharësja aktivizohet për herë të parë. Mund të dëgjoni pak zhurmë.

Përpara se ta përdorni pajisjen për herë të parë, kryeni këto veprime:

- Pastroni me një leckë të njomë kazanin e tharësës me rrotullim.
- Nisni një program të shkurtër (p.sh. 30 minuta) me rroba të njoma.



Në fillim të ciklit të tharjes (3-5 min.) niveli i zhurmës mund të jetë paksa më i lartë. Kjo ndodh për shkak të ndezjes së kompresorit, gjë e cila është normale për pajisjet që punojnë me kompresor, si p.sh.: frigoriferët, ngrirësit.

9. PËRDORIMI I PËRDITSHËM

9.1 Nisja e një programi pa vonimin e fillimit

1. Përgatitni rrobat dhe ngarkoni pajisjen.



KUJDESI!

Sigurohuni që kur të mbyllni derën, rrobat të mos ngecin mes derës së pajisjes dhe guarnicionit prej gome.

2. Shtypni butonin e ndezjes/fikjes për të aktivizuar pajisjen.
 3. Vendosni programin dhe opsionet e duhura sipas llojit të ngarkesës.
- Ekрани tregon kohëzgjatjen e programit.



Koha e tharjes që shihni i përkon një ngarkese prej 5 kg për programet për të pambukta dhe xhinse. Për programet e tjera koha e tharjes u përkon ngarkesave të rekomanduara. Koha e tharjes së programit për të pambukta dhe xhinse me ngarkesë mbi 5 kg është më e gjatë.

4. Shtypni bllokun e prekjes Start/Pause (Nisja/Pauza). Niset programi.

9.2 Nisja e programit me shtyrjen e fillimit të programit

1. Vendosni programin dhe opsionet e duhura sipas llojit të ngarkesës.
2. Shtypni butonin e shtyrjes së programit vazhdimisht derisa ekрани të shfaqë kohën e vonesës që dëshironi të vendosni.



Ju mund të shtyni fillimin e një programi nga minimumi 30 minuta deri maksimumi në 20 orë.

3. Shtypni bllokun e prekjes Start/Pause (Nisja/Pauza).

Ekрани tregon numërimin mbrapsht të shtyrjes së programit.



Programi fillon pas përfundimit të numërimit mbrapsht.

9.3 Ndryshimi i një programi

1. Shtypni butonin e ndezjes/fikjes për të çaktivizuar pajisjen
2. Shtypni butonin e ndezjes/fikjes për të aktivizuar pajisjen.
3. Cakttoni programin.

9.4 Në përfundim të programit

Kur programi ka përfunduar:

- Bie një sinjal akustik i ndërprerë.
- Pulson treguesi .
- Pulson treguesi .



- Treguesi Start/Pause (Nisja/Pauza) është i ndezur.

Pajisja vazhdon të punojë me fazën e ruajtjes nga rrudhat për rreth 30 minuta të tjera.

Faza e ruajtjes nga rrudhat parandalon rrudhat nga rrobat tuaja.

Mund t'i hiqni rrobat përpara përfundimit të fazës së ruajtjes nga rrudhat. Për rezultate më të mira, rekomandojmë t'i hiqni rrobat kur faza pothuajse të ketë përfunduar.

Kur faza e ruajtjes nga rrudhat ka përfunduar:

- Treguesi  është i ndezur, por nuk pulson.
- Treguesi  është i ndezur, por nuk pulson.

- Treguesi Start/Pause (Nisja/Pauza) fiket.

1. Shtypni butonin e ndezjes/fikjes për të çaktivizuar pajisjen.
2. Hapni derën e pajisjes.
3. Nxirrni rrobat nga pajisja.
4. Mbyllni derën e pajisjes.



Gjithmonë pastroni filtrin dhe zbrazeni depozitën e ujit kur të përfundojë programi.

9.5 Funkzioni Fikja automatike

Për të ulur konsumin e energjisë, ky funksion çaktivizon automatikisht pajisjen:

- Pas rreth 5 minutash nëse nuk nisni programin.
- Pas 5 minutash nga përfundimi i programit.



10. UDHËZIME DHE KËSHILLA



10.1 Përgatitja e rrobave

- Mbyllni zinxhirët.
- Mbyllni mbërthyeset e këllëfëve të jorganëve.
- Mos i lini të palidhura kollaret ose rripat (p.sh. rripat e përparëseve). Lidhini ato përpara se të nisni një program.
- Nxirrni të gjithë artikujt nga xhepat.
- Nëse një artikull ka shtresë të brendshme prej pambuku, kthejeni anën e brendshme jashtë. Sigurohuni që shtresa e pambukut të jetë gjithmonë jashtë.
- Rekomandojmë që të vendosni programin e duhur për llojin e pëlhurave që janë në pajisje.
- Mos vendosni pëlhura me ngjyra të forta së bashku me pëlhura me ngjyra

të çelura. Ngjyrat e forta mund të lëshojnë bojë.

- Përdorni programin përkatës për fanella pambuku dhe trikotazhe për të parandaluar hyrjen e tyre në ujë.
- Sigurohuni që pesha e rrobave të mos jetë më shumë se pesha maksimale në tabelën e programeve.
- Thani vetëm rroba që janë të përshtatshme për tharjen në tharëse. Referojuni etiketës së pëlhurës që kanë artikujt.
- Mos thani së bashku artikuj shumë të mëdhenj dhe artikuj shumë të vegjël. Artikujt e vegjël mund të ngecin brenda të mëdhenjve dhe mbeten të patharë.

Etiketa e pëlhurës	Përshkrimi
	Rroba që janë të përshtatshme për tharjen në tharëse.
	Rroba që janë të përshtatshme për tharjen në tharëse dhe rezistojnë temperatura të larta në tharje.

Etiketa e pëlhurës	Përshkrimi
	Rroba që janë të përshtatshme për tharjen në tharëse, por vetëm me temperatura të ulëta në tharje.
	Rroba që nuk janë të përshtatshme për tharjen në tharëse.

11. KUJDESI DHE PASTRIMI

11.1 Pastrimi i filtrit

1.

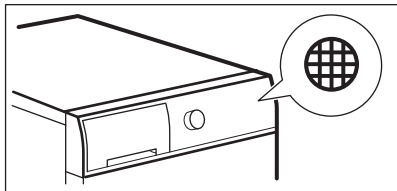

2.

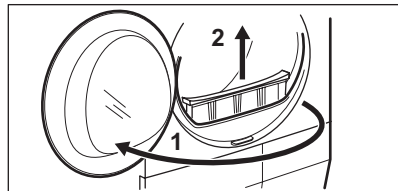

3.

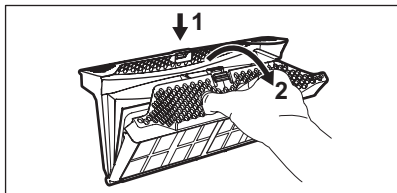

4.

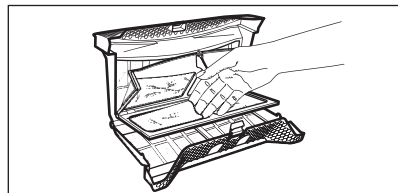

5. 1)

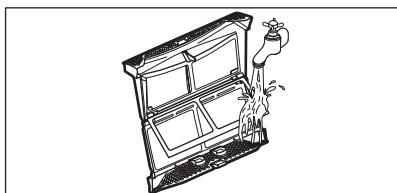

6.

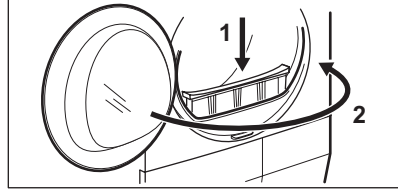

1) Nëse nevojitet, pastrojeni filtrin me ujë të ngrohtë rubineti duke përdorur furçë dhe/ose fshesë me korrent.

11.2 Zbrazja e depozitës së ujit

1.

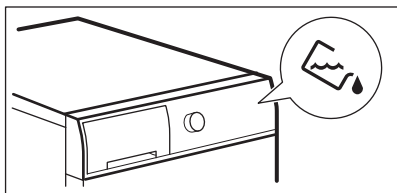

2.

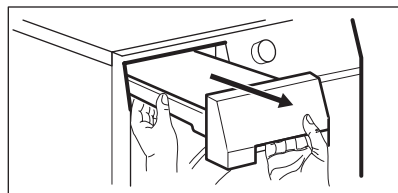

3.

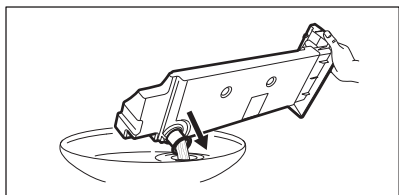

4.

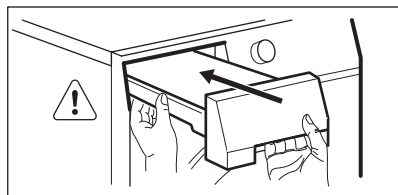

Ju mund të përdorni ujin nga depozita e ujit si alternative për ujë të distiluar (p.sh. për hekurosje me avull). Përpara se të përdorni ujin, hiqni papastërtitë me filtër.

11.3 Pastrimi i kondensatorit

1.

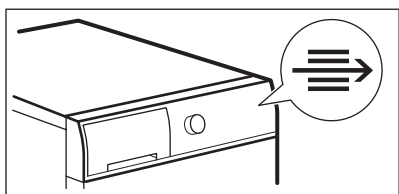

2.

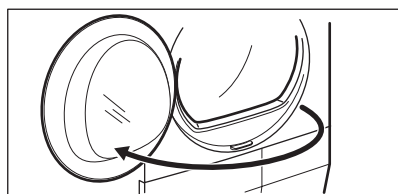

3.

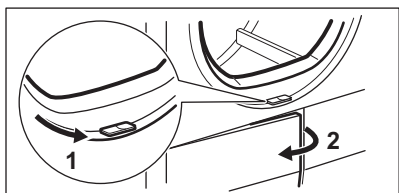

4.

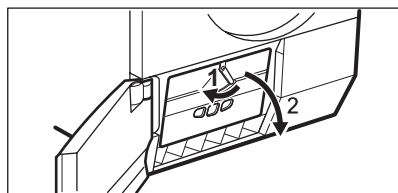

5.

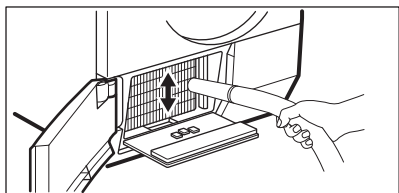

6.

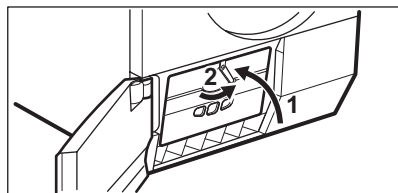

7.

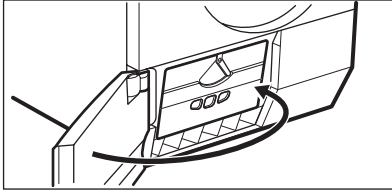
**KUJDES!**

Mos prekni sipërfaqet metalike me duar të zhveshura. Rrezik lëndimi. Vishni dorashka mbrojtëse. Pastroni me kujdes që të mos dëmtoni sipërfaqen metalike.

11.4 Pastrimi i kazanit**PARALAJMËRIM!**

Shkëputeni pajisjen nga korrenti përpara se ta pastroni.

Përdorni një sapun larës neutral standard për të pastruar sipërfaqen e brendshme të kazanit dhe pjesët e tij. Thajini sipërfaqet e pastruara me një leckë të butë.

**KUJDES!**

Mos përdorni materiale gërryese apo lesh teli për të pastruar kazanin.

11.5 Pastrimi i panelit të kontrollit dhe karkasës

Përdorni një sapun larës neutral standard për të pastruar panelin e kontrollit dhe karkasën.

Pastrojeni me një pëlhurë të njomë. Thajini sipërfaqet e pastruara me një leckë të butë.

**KUJDES!**

Mos përdorni agentë për pastrimin e mobilieve ose agentë pastrues të cilët mund të shkaktojnë gërryerje gjatë pastrimit të pajisjes.

11.6 Pastrimi i vrimave të qarkullimit të ajrit

Përdorni një fshesë me korrent për të hequr pushin nga vrimat e qarkullimit të ajrit.

12. ZGJIDHJA E PROBLEMEVE

Problemi	Zgjidhja e mundshme
Nuk mund ta aktivizoni pajisjen.	Sigurohuni që spina të jetë futur në prizë. Kontrolloni siguresën në kutinë e siguresave (instalimin shtëpiak).
Programi nuk fillon.	Shtypni Start/Pause (Nisja/Pauza). Sigurohuni që dera e pajisjes të jetë e mbyllur.
Dera e pajisjes nuk mbyllet.	Sigurohuni që instalimi i filtrit të jetë bërë si duhet.

Problemi	Zgjidhja e mundshme
	Sigurohuni që rrobat të mos ngecin mes derës së pajisjes dhe guarnicionit prej gome.
Pajisja ndalon gjatë punës.	Sigurohuni që depozita e ujit të jetë bosh. Shtypni Start/Pause (Nisja/Pauza) për ta nisur programin sërish.
Koha e ciklit është tepër e gjatë ose ka rezultate të pakënaqshme në tharje. ¹⁾	Sigurohuni që pesha e rrobave të jetë në përputhje me kohëzgjatjen e programit.
	Sigurohuni që filtri të jetë i pastër.
	Rrobat janë tepër të lagura. Centrifugojini rrobat sërish në lavatriçe.
	Sigurohuni që temperatura e dhomës të jetë më e lartë se +5°C dhe më e ulët se +35°C. Temperatura optimale e dhomës është 19°C deri në 24°C.
	Vendosni programin Time Drying (Tharje e programuar) ose Extry Dry (Tharje ekstra). ²⁾
Në ekran shfaqet Err .	Nëse dëshironi të vendosni një program të ri, çaktivizoni dhe aktivizoni pajisjen.
	Sigurohuni që opsionet të jenë të disponueshme për programin.
Ekrani shfaq (p.sh. E51).	Çaktivizoni dhe aktivizoni pajisjen. Nisni një program të ri. Nëse problemi ndodh përsëri, kontaktoni qendrën e shërbimit.

¹⁾ Pas maksimumi 6 orësh, programi përfundon automatikisht.

²⁾ Mund të ndodhë që disa zona të mbeten të lagështa kur thani artikuj të mëdhenj (p.sh. çarçafë krevati).

Nëse rezultatet e tharjes janë të pakënaqshme

- Programi i vendosur ishte i pasaktë.
- Filtri është i bllokuar.
- Kondensatori është bllokuar.
- Në pajisje ka shumë rroba.
- Kazani është i papastër.
- Cilësim i pasaktë i sensorit të përçueshmërisë (shihni kapitullin

"Cilësimet - Rregullimi i nivelit të mbetur të lagështirës në rroba" për cilësim më të mirë).

- Vrimat e qarkullimit të ajrit janë të bllokuara.
- Temperatura e dhomës është tepër e ulët ose tepër e lartë (temperatura optimale e dhomës është 19°C deri 24°C)

13. TË DHËNAT TEKNIKE

Gjerësia x Lartësia x Thellësia	850 x 600 x 600 mm (maksimumi 640 mm)
Thellësia maksimale me derën e pajisjes të hapur	1090 mm
Gjerësia maksimale me derën e pajisjes të hapur	950 mm
Lartësia e rregullueshme	850 mm (+ 15 mm - rregullimi i këmbëve)
Vëllimi i kazanit	118 l
Vëllimi maksimal i ngarkesës	8 kg
Tensioni	230 V
Frekuenca	50 Hz
Siguresa e nevojshme	5 A
Fuqia totale	900 W
Kategoria e efikasitetit të energjisë	A++
Konsumi i energjisë ¹⁾	1,99 kWh
Konsumi vjetor i energjisë ²⁾	235 kWh
Majtas - thithja e energjisë në modalitetin e mbetur ndezur	0,13 W
Thithja e energjisë në modalitetin fikur	0,13 W
Lloji i përdorimit	Shtëpiak
Temperatura e lejuar e ambientit	+ 5°C deri në + 35°C
Niveli i mbrojtjes ndaj hyrjes së grimcave të ngurta dhe lagështisë sigurohet nga kapaku mbrojtës, përveç rastit kur pajisja me tension të ulët nuk ka mbrojtje kundër lagështisë	IPX4
Ky produkt përmban gaz të fluorinuar të mbyllur hermetikisht	
Emërtimi i gazit	R134a
Pesha	300 g
Potenciali i ngrohjes globale (GWP)	1430

¹⁾ Referuar EN 61121. 8 kg pambuk, i centrifuguar me 1000 rpm.

²⁾ Konsumi i energjisë në vit në kWh, bazuar në 160 cikle tharjeje të programit standard për të pambuktat me ngarkesë të plotë dhe të pjesshme dhe konsumi i modaliteteve me fuqi të ulët. Konsumi aktual i energjisë për cikël do të varet nga mënyra se si përdoret pajisja (RREGULLORJA (BE) Nr. 392/2012).

13.1 Vlerat e konsumit

Programi	Centrifugimi në / lagështia e mbetur	Koha e tharjes	Konsumi i energjisë
Cotton (Të pambukta) 8 kg			
Cupboard Dry (Tharje për dollap)	1400 rpm / 50%	130 min.	1,67 kWh
	1000 rpm / 60%	154 min.	1,99 kWh
Iron Dry (Tharje për hekurosje)	1400 rpm / 50%	97 min.	1,21 kWh
	1000 rpm / 60%	118 min.	1,51 kWh
Synthetic (Sintetike) 3,5 kg			
Cupboard Dry (Tharje për dollap)	1200 rpm / 40%	55 min.	0,60 kWh
	800 rpm / 50%	67 min.	0,75 kWh

14. ÇËSHTJE QË LIDHEN ME AMBIENTIN

Ricikloni materialet me simbolin . Vendoseni ambalazhin te kontejnerët e riciklimit nëse ka. Ndhmoni në mbrojtjen e mjedisit dhe shëndetit të njerëzve dhe në riciklimin e mbetjeve të pajisjeve elektrike dhe elektronike. Mos hidhni

pajisjet e shënuara me simbolin  e mbeturinave shtëpiake. Ktheni produktin në pikën lokale të riciklimit ose kontaktoni me zyrën komunale.

CUPRINS

1. INFORMAȚII PRIVIND SIGURANȚA.....	24
2. INSTRUCȚIUNI PRIVIND SIGURANȚA.....	26
3. DESCRIEREA PRODUSULUI.....	28
4. PANOU DE COMANDĂ.....	29
5. TABELUL CU PROGRAME.....	30
6. OPȚIUNI.....	32
7. SETĂRI.....	34
8. ÎNAINTE DE PRIMA UTILIZARE.....	35
9. UTILIZAREA ZILNICĂ.....	36
10. INFORMAȚII ȘI SFATURI.....	37
11. ÎNGRIJIREA ȘI CURĂȚAREA.....	38
12. DEPANARE.....	40
13. DATE TEHNICE.....	41

NE GÂNDIM LA DUMNEAVOASTRĂ

Vă mulțumim pentru că ați achiziționat un aparat Electrolux. Ați ales un produs care include decenii de experiență profesională și de inovație. Ingenios și stilat, a fost conceput special pentru dumneavoastră. Pentru ca atunci când îl utilizați să aveți întotdeauna aceleași rezultate extraordinare.

Bine ați venit la Electrolux.

Vizitați website-ul la:



Aici găsiți sfaturi privind utilizarea, broșuri, informații care vă ajută la rezolvarea unor probleme apărute și informații despre service:
www.electrolux.com/webselfservice



Înregistrați-vă produsul pentru a beneficia de servicii mai bune:
www.registerelectrolux.com



Cumpărați accesorii, consumabile și piese de schimb originale pentru aparatul dvs.:
www.electrolux.com/shop

SERVICIUL DE RELAȚII CU CLIEȚII ȘI SERVICE

Utilizați doar piese de schimb originale.

Atunci când contactați centrul autorizat de service, asigurați-vă că aveți disponibile următoarele informații: Model, PNC, Număr de serie.

Informațiile pot fi găsite pe plăcuța cu datele tehnice.



Avertisment / Atenție-Informații privind siguranța



Informații generale și recomandări



Informații privind mediul înconjurător

Ne rezervăm dreptul asupra efectuării de modificări.

1. ⚠️ INFORMAȚII PRIVIND SIGURANȚA

Înainte de instalarea și de utilizarea aparatului, citiți cu atenție instrucțiunile furnizate. Producătorul nu este responsabil dacă instalarea și utilizarea incorectă a aparatului provoacă vătămări și daune. Păstrați întotdeauna instrucțiunile împreună cu aparatul pentru consultare ulterioară.



- Citiți instrucțiunile furnizate.

1.1 Siguranța copiilor și a persoanelor vulnerabile



AVERTIZARE!

Pericol de sufocare, vătămare sau invaliditate permanentă.

- Acest aparat poate fi utilizat de copiii cu vârsta mai mare de 8 ani, de persoanele cu capacități fizice, senzoriale sau mentale reduse sau de persoanele fără cunoștințe sau experiență doar sub supraveghere sau după o scurtă instruire care să le ofere informațiile necesare despre utilizarea sigură a aparatului și să le permită să înțeleagă pericolele la care se expun.
- Nu lăsați copiii să se joace cu aparatul.
- Copiii cu vârsta mai mică de 3 ani nu trebuie lăsați să se apropie de aparat dacă nu sunt supravegheați permanent.
- Nu lăsați ambalajul produsului la îndemâna copiilor.
- Nu lăsați detergenții la îndemâna copiilor.
- Nu lăsați copiii și animalele să se apropie de ușa aparatului când aceasta este deschisă.
- Dacă aparatul are un dispozitiv de siguranță pentru copii, vă recomandăm să-l activați.
- Curățarea și întreținerea curentă nu trebuie efectuate de copii nesupravegheați.

1.2 Aspecte generale privind siguranța

- Nu modificați specificațiile acestui aparat.

- Dacă uscătorul este pus deasupra unei mașini de spălat rufe, folosiți setul de stivuire. Setul de stivuire, disponibil la furnizorul autorizat, poate fi utilizat doar cu aparatul specificat în instrucțiunile furnizate împreună cu accesoriul. Înainte de instalare citiți cu atenție instrucțiunile (consultați broșura de instalare).
- Aparatul poate fi montat independent sau sub blatul de bucătărie cu spațiu liber adecvat (consultați broșura de instalare).
- Nu instalați aparatul după o ușă care poate fi încuiată, o ușă culisabilă sau o ușă cu balamale în partea opusă, care împiedică deschiderea completă a ușii aparatului.
- Fantele de aerisire din bază (dacă este cazul) nu trebuie să fie blocate de covoare.
- Introduceți ștecherul în priză numai după încheierea procedurii de instalare. Asigurați accesul la priză după instalare.
- Asigurați-vă că există o bună aerisire în camera de instalare pentru a evita întoarcerea în cameră a debitului de gaze de la aparatele care folosesc alți combustibili, inclusiv flacăra deschisă.
- Aerul evacuat nu trebuie direcționat spre un coș care este utilizat pentru evacuarea fumului de la aparate care ard gaz sau alți combustibili. (dacă este cazul)
- În cazul în care cablul de alimentare este deteriorat, trebuie înlocuit de producător, de centrul autorizat de service al acestuia sau de persoane cu o calificare similară pentru a se evita orice pericol.
- Respectați volumul maxim de încărcare de 8 kg (consultați capitolul „Tabelul de programe”).
- Nu utilizați aparatul dacă s-au utilizat produse chimice la curățare.
- Îndepărtați scamele care s-au adunat în jurul aparatului.
- Nu utilizați aparatul fără un filtru. Curățați filtrul de scame înainte sau după fiecare utilizare.

- Nu uscați articole nespălate.
- Articolele pătate cu substanțe precum: ulei de gătit, acetonă, alcool, benzină, kerosen, substanțe de scos petele, terebentină, ceară și substanțe de înlăturat ceara trebuie spălate în apă fierbinte cu mult detergent înainte de a fi uscate în uscător.
- Articolele precum: spuma de cauciuc (spuma de latex), căștile de baie, țesăturile impermeabile, articolele căptușite cu cauciuc și hainele sau pernele care au pernuțe din spumă de cauciuc nu trebuie uscate în uscător.
- Balsamul pentru rufe sau produsele similare trebuie folosite conform instrucțiunilor de utilizare.
- Scoateți toate obiectele din buzunare, cum ar fi brichete sau chibrituri.
- Nu opriți niciodată uscătorul înainte de terminarea ciclului de uscare, în afara cazului în care rufele sunt scoase imediat și întinse, astfel încât căldura să fie disipată.
- Partea finală a unui ciclu de uscare se face fără căldură (ciclul de răcire), pentru ca articolele să rămână la o temperatură care asigură evitarea deteriorării articolelor.
- Înainte de a efectua operațiile de întreținere, dezactivați aparatul și scoateți ștecherul din priză.

2. INSTRUCȚIUNI PRIVIND SIGURANȚA

2.1 Instalarea

- Îndepărtați toate ambalajele.
- Dacă aparatul este deteriorat, nu îl instalați sau utilizați.
- Respectați instrucțiunile de instalare furnizate împreună cu aparatul.
- Procedați cu atenție sporită atunci când mutați aparatul deoarece acesta este greu. Purtați întotdeauna mănuși de protecție.
- Nu instalați sau utilizați aparatul într-un loc în care temperatura este sub 5°C sau mai mare de 35°C.
- Aparatul se va instala doar pe o podea dreaptă, stabilă, rezistentă la căldură și curată.
- Asigurați circulația aerului între aparat și podea.
- Mutați întotdeauna aparatul în poziție verticală.
- Suprafața din spate a aparatului trebuie orientată spre perete.
- Atunci când aparatul este amplasat în poziția sa permanentă, verificați să fie adus la nivel cu ajutorul unei nivele cu bulă de aer. Dacă nu este, ridicați sau coborâți picioarele acestuia până când este perfect orizontal.

2.2 Conexiunea la rețeaua electrică



AVERTIZARE!

Pericol de incendiu și electrocutare.

- Aparatul trebuie legat la o priză cu împământare.
- Verificați dacă informațiile de natură electrică, specificate pe plăcuța cu datele tehnice, corespund cu cele ale sursei de tensiune. În caz contrar, contactați un electrician.
- Utilizați întotdeauna o priză cu protecție (împământare) contra electrocutării, montată corect.
- Nu folosiți prize multiple și cabluri prelungitoare.
- Nu trageți de cablul de alimentare pentru a scoate din priză aparatul. Trageți întotdeauna de ștecher.
- Nu atingeți cablul de alimentare sau ștecherul cu mâinile ude.
- Doar pentru Regatul Unit și Irlanda. Aparatul are un ștecher calibrat pentru 13 A. Dacă este necesară schimbarea siguranței din ștecher, folosiți o siguranță tip ASTA (BS 1362) de 13 A.
- Acest aparat este conform cu Directivele C.E.E.

2.3 Utilizarea



AVERTIZARE!

Pericol de rănire, electrocutare, incendiu, arsuri sau de deteriorare a aparatului.

- Utilizați acest aparat doar într-un mediu casnic.
- Nu uscați articolele deteriorate care au căptușeli sau umpluturi.
- Poate usca textilele care sunt adecvate pentru uscare într-un uscător de rufe. Respectați instrucțiunile de pe eticheta țesăturii.
- Dacă v-ați spălat rufele cu ajutorul unui agent de îndepărtare a petelor, porniți ciclul de clătire suplimentară înainte de a porni uscătorul.
- Nu consumați sau pregătiți mâncarea cu apa condensată / distilată. Poate

cauza probleme de sănătate oamenilor și animalelor de companie.

- Nu vă așezați și nu vă urcați pe ușa deschisă.
- Nu uscați în uscător haine din care apa curge.

2.4 Bec interior



AVERTIZARE!

Pericol de rănire.

- Radiație vizibilă a LED-ului, nu vă uitați direct în fascicul.
- Tipul de bec sau de lampă cu halogen utilizat pentru acest aparat este destinat exclusiv aparatelor electrocasnice. Nu îl utilizați în alte scopuri.
- Pentru înlocuirea lămpii interioare, contactați centrul autorizat de service.

2.5 Îngrijirea și curățarea



AVERTIZARE!

Pericol de vătămare personală sau deteriorare a aparatului.

- Nu folosiți apă pulverizată și abur pentru curățarea aparatului.
- Curățați aparatul cu o lavetă moale, umedă. Utilizați numai detergenți neutri. Nu folosiți produse abrazive, bureți abrazivi, solvenți sau obiecte metalice.

2.6 Compresorul



AVERTIZARE!

Pericol de deteriorare a aparatului.

- Compresorul și sistemul acestuia din uscătorul de rufe este umplut cu agent special, care nu conține fluoro-cloro-hidrocarburi. Sistemul trebuie să rămână etanș. Deteriorarea sistemului poate provoca o scurgere.

2.7 Gestionarea deșeurilor după încheierea ciclului de viață al aparatului



AVERTIZARE!

Pericol de vătămare sau sufocare.

- Deconectați aparatul de la sursa de alimentare electrică.
- Tăiați cablul electric și îndepărtați-l.
- Scoateți dispozitivul de blocare a ușii pentru a preveni închiderea copiilor sau a animalelor de companie în aparat.

3. DESCRIEREA PRODUSULUI

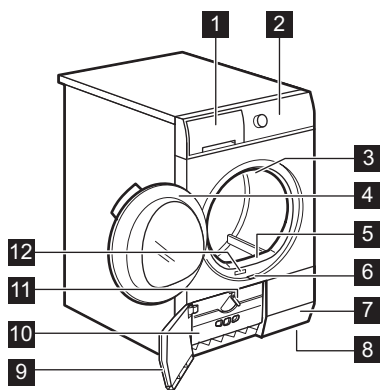

- 1 Recipient pentru apă
- 2 Panou de comandă
- 3 Bec interior
- 4 Ușa aparatului
- 5 Filtru principal
- 6 Buton pentru deschiderea ușii schimbătorului de căldură
- 7 Fante pentru fluxul de aer
- 8 Picioare reglabile
- 9 Ușă schimbător de căldură
- 10 Capac pentru schimbătorul de căldură
- 11 Buton pentru blocarea capacului schimbătorului de căldură
- 12 Plăcuță cu date tehnice



Ușa de încărcare poate fi instalată de utilizator în partea opusă. Aceasta poate ajuta la introducerea și scoaterea rufelor sau dacă există o limitare la instalarea aparatului (consultați broșura separată).

4. PANOU DE COMANDĂ

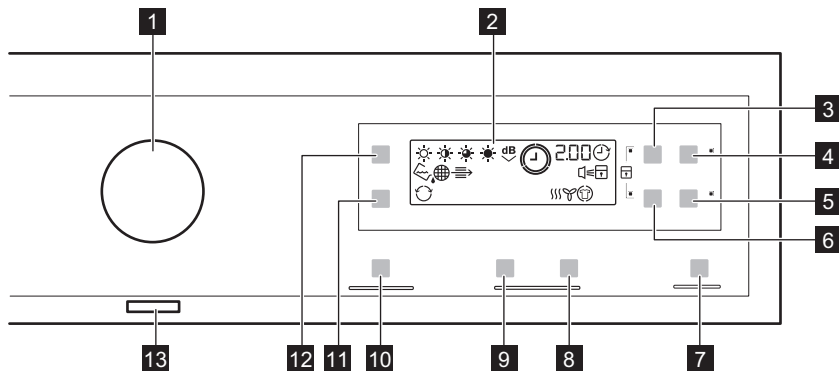

- 1** Buton de selectare a programului
 - 2** Afişaj
 - 3** Time (Timp) Tasta
 - 4** Delay (Întârziere) Tasta
 - 5** Anti-crease (Antişifonare) Tasta
 - 6** Wool Load (Încărcătură de lână) Tasta
 - 7** Start/Pause (Start/Pauză) Tasta
 - 8** Tasta de creştere pentru Timp suport pentru uscare
 - 9** Tasta de scădere pentru Timp suport pentru uscare
 - 10** MyFavourite Tasta
 - 11** Reverse Plus (Reversibil plus) Tasta
 - 12** Dryness (Nivel de uscare) Tasta
 - 13** Buton Pornit/Oprit
- Atingeți tastele cu degetul în zona cu simbolul sau cu numele opțiunii. Nu purtați mănuși când lucrați cu panoul de comandă. Aveți grijă ca panoul de comandă să fie întotdeauna curat și uscat.







4.1 Indicatoare















Indicatoare	Descriere
	Faza de uscare
	Faza de răcire
	Faza de protecție la şifonare
	Condensator
	Recipient pentru apă
	Filtru

Indicatoare	Descriere
	Pornire cu întârziere
	Blocare acces copii
	Semnale acustice
	Reversibil plus
	Nivel de uscare
2.00	Durata programului
10' - 2.00	Durata pentru Timp de uscare
30' - 20h	Durata pentru Pornirea cu întârziere

5. TABELUL CU PROGRAME

Programe	Tip încărcătură	Încărcătură (max.) ¹⁾ /Etichetă produs
Cotton (Bumbac)	Nivel de uscare: Extra Dry (Super uscat), Cupboard Dry+ (Uscate pentru a fi puse în dulap+), Cupboard Dry (Uscate pentru a fi puse în dulap) ²⁾³⁾ , Iron Dry (Uscate pentru călcat) ³⁾	8kg/
Mixed (Mixt rapid)	Articole din bumbac și materiale sintetice. Program la temperatură redusă. Program delicat cu aer cald.	3kg/
Synthetic (Sintetice)	Nivel de uscare: Extra Dry (Super uscat), Cupboard Dry (Uscate pentru a fi puse în dulap) ³⁾ , Iron Dry (Uscate pentru călcat)	3,5kg/
Easy Iron (Călcare ușoară)	Materiale cu întreținere ușoară pentru care este necesară doar o călcare simplă. Rezultatele la uscare pot diferi de la un tip de material la altul. Scuturați rufele înainte să le introduceți în aparat. Atunci când programul este finalizați scoateți imediat articolele și puneți-le pe un umerăș.	1kg (sau 5 cămăși)/
Rapid	Pentru a usca bumbac și țesături sintetice.	2kg/

Programe	Tip încărcătură	Încărcătură (max.) ¹⁾ /Etichetă produs
⌚ Time Drying (Timp de uscare)	Cu acest program puteți utiliza opțiunea Time (Timp) și setați durata programului.	5kg/ 
 Refresh (Împrospătare)	Împrospătarea textilelor care erau depozitate.	1kg
 Drying Rack (Suport pentru uscare) ⁴⁾	Pentru uscarea pantofilor sport doar cu Suport pentru uscare (consultați manualul utilizatorului furnizat separat cu Suport pentru uscare).	1kg (sau 1 pereche de pantofi sport)
 Wool (Lână)	<p>Țesături din lână. Uscarea atentă a articolelor din lână care pot fi spălate manual. Scoateți imediat articolele dacă programul s-a terminat.</p> <div data-bbox="423 614 800 853" style="text-align: center;">  </div> <p>Ciclul de uscare pentru lână al acestei mașini a fost aprobat de The Woolmark Company pentru uscarea articolelor de îmbrăcăminte din lână care sunt etichetate cu „spălare manuală”, cu condiția ca articolele să fie uscate în conformitate cu instrucțiunile producătorului acestei mașini de spălat rufe. Respectați instrucțiunile de îngrijire de pe eticheta produsului pentru alte tratamente. M1525 În Regatul Unit, Irlanda, Hong Kong și India marca comercială Woolmark este o marcă comercială de Certificare.</p>	1kg
 Silk (Mătase)	Pentru uscarea cu aer cald și mișcări ușoare a articolelor din mătase care pot fi spălate manual.	1kg/ 

Programe	Tip încărcătură	Încărcătură (max.) ¹⁾ / Etichetă produs
 Shirts (Cămăși)	Materiale cu întreținere ușoară pentru care este necesară doar o călcare simplă. Rezultatele la uscare pot diferi de la un tip de material la altul. Scuturați rufe înainte să le introduceți în aparat. Atunci când programul este finalizat scoateți imediat articolele și puneți-le pe un umerăș.	1,5kg (sau 7 cămăși)   
 Duvet (Pilotă)	Pentru uscarea pilotelor, simple sau duble și a pernelor (cu umplutură din pene, puf sau material sintetic).	3kg   
 Jeans (Blugi)	Articolele destinate timpului liber, de ex. blugi, tricouri cu materiale cu grosimi diferite (de ex. la gât, manșete și cusături).	8kg  
 Sports (Articole sportive)	Articole pentru sport, țesături subțiri și ușoare, microfibre, poliester, care nu se calcă.	2kg   

1) Greutatea maximă se referă la articolele uscate.

2) Programul  Cotton (Bumbac) Cupboard Dry (Uscate pentru a fi puse în dulap) este „Programul standard pentru rufe din bumbac” și este adecvat pentru uscarea rufelor din bumbac cu grad normal de umezeală și este cel mai eficient program în ceea ce privește consumul de energie pentru uscarea rufelor ude din bumbac.

3) **Doar pentru instituttele de testare:** Programele standard pentru testare sunt specificate în documentul EN 61121.

4) Doar cu Suport de uscare (accesoriu standard sau opțional, în funcție de model).

6. OPȚIUNI

6.1 Time (Timp)



Această opțiune poate fi aplicată doar la programul Time Drying (Timp de uscare). Puteți seta durata programului, de la un minim de 10 minute la un maxim de 2 ore. Setarea duratei depinde de cantitatea de rufe din aparat.



Vă recomandăm să setați o durată scurtă pentru cantități mici de rufe sau pentru doar un singur articol.

6.2 Wool Load (Încărcătură de lână)

Această opțiune poate fi aplicată doar la programul Lână. Pentru a avea rufe mai uscate apăsați în mod repetat tasta Wool Load (Încărcătură de

lână)  Încărcătură de lână  pentru a mări durata programului.

6.3 Anti-crease (Antișifonare)

Prelungește cu 60 de minute faza standard de antișifonare (30 de minute) la sfârșitul fiecărui ciclu de uscare. Această funcție învârtă încărcătura pentru durata selectată, împiedicând

șifonarea rufelor. Rufele pot fi scoase în timpul etapei antișifonare.

6.4 Timp Suport pentru uscare



Această opțiune poate fi aplicată doar la programul Suport pentru uscare. Puteți seta durata programului, de la un minim de 30 minute la un maxim de 4 ore.

Setarea duratei depinde de cantitatea de rufe din aparat.

Vă recomandăm să setați o durată scurtă pentru cantități mici de rufe sau pentru doar un singur articol.

6.5 Reverse Plus (Reversibil plus)



Pentru a usca mai ușor textilele fine sensibile la temperatură (de ex. acrilic, viscoză). Această funcție vă ajută, de asemenea, să reduceți șifonarea rufelor.

Pentru țesături cu simbolul pe eticheta produsului.

6.6 Dryness (Nivel de uscare)



Această funcție vă ajută să uscați mai bine rufe. Sunt disponibile 4 selecții:

6.8 Tabelul cu opțiuni

Program ¹⁾						
Cotton (Bumbac)			■			■
Mixed (Mixt rapid)			■			
Synthetic (Sintetice)			■		■	■
Easy Iron (Călcare ușoară)			■			
Rapid			■			
Time Drying (Timp de uscare)	■		■			

- Extra Dry (Super uscat)
- Cupboard Dry+ (Uscate pentru a fi puse în dulap+) (doar pentru Bumbac)
- Cupboard Dry (Uscate pentru a fi puse în dulap)
- Iron Dry (Uscate pentru călcat)

6.7 MyFavourite ☆

Puteți configura programul și opțiunile pentru a le memora în memoria aparatului.















Pentru a memora configurația:

1. Setați programul și opțiunile disponibile.
2. Atingeți MyFavourite pentru câteva secunde.

Sunetul emis și mesajul de pe afișaj confirmă memorarea configurației.

Pentru a activa configurația memorată:

1. Activați aparatul.
2. Atingeți MyFavourite.







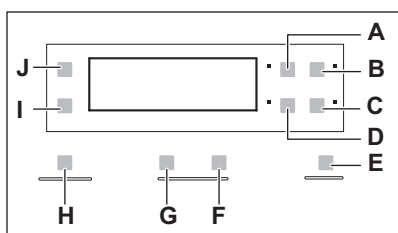

Programe ¹⁾						
 Refresh (Împrospătare)			■			
 Drying Rack (Suport pentru uscare)				■ 2)		
 Wool (Lână)		■				
 Silk (Mătase)						
 Shirts (Cămăși)			■			
 Duvet (Pilotă)						
 Jeans (Blugi)			■			
 Sports (Articole sportive)			■			

1) Împreună cu programul puteți seta 1 sau mai multe opțiuni. Pentru a le activa sau dezactiva, apăsați tasta corespunzătoare.

2) Doar cu Suport de uscare (accesoriu standard sau opțional, în funcție de model).

7. SETĂRI



- A. Time (Timp)  Tasta
- B. Delay (Întârziere)  Tasta
- C. Anti-crease (Antișifonare)  Tasta
- D. Wool Load (Încărcătură de lână)  Tasta
- E. Start/Pause (Start/Pauză)  Tasta
- F. Tasta de creștere pentru Timp suport pentru uscare 
- G. Tasta de scădere pentru Timp suport pentru uscare 
- H. MyFavourite  Tasta
- I. Reverse Plus (Reversibil plus)  Tasta

J. Dryness (Nivel de uscare)  Tasta

7.1 Funcția Blocare acces copii

Această opțiune previne joaca copiilor cu aparatul în timpul funcționării unui program. Butonul programului și tastele sunt blocate.

Doar butonul de pornit/oprit este deblocat.

Activarea opțiunii de blocare acces copii:

1. Apăsați butonul pornit/oprit pentru a activa aparatul.
2. Așteptați circa 8 secunde.
3. Apăsați și mențineți apăsată simultan tastele (A) și (D). Indicatorul blocare acces copii se aprinde.

Indicatorul blocare acces copii se aprinde.

i Puteți dezactiva opțiunea de blocare acces copii în timpul funcționării unui program. Apăsăți lung aceleași taste până când indicatorul de blocare acces copii se stinge.

7.2 Sonerie pornită/oprită



Pentru a dezactiva sau activa semnalele sonore, apăsați simultan și pentru aproximativ 2 secunde tastele **(B)** și **(C)**.

7.3 Reglarea gradului de umezeală remanentă pentru rufe

Pentru a modifica gradul implicit de umezeală remanentă pentru rufe:

1. Apăsăți butonul pornit/oprit pentru a activa aparatul.
2. Așteptați circa 8 secunde.
3. Apăsăți și mențineți apăstate simultan butoanele **(A)** și **(B)**.

Se aprinde unul din următoarele indicatoare:

-  rufe uscate la maxim
 -  rufe uscate mai bine
 -  rufe uscate la nivelul standard
4. Apăsăți în mod repetat butonul **(E)** până când se afișează indicatorul nivelului corect.
 5. Pentru a confirma reglarea, apăsați simultan și pentru aproximativ 2 secunde butoanele **(A)** și **(B)**.

7.4 Indicatorul recipientului pentru apă

Implicit, indicatorul recipientului pentru apă este aprins. Acesta se aprinde la





finalul programului sau când este necesară golirea recipientului pentru apă.

i Dacă este montat un set pentru scurgere (accesoriu suplimentar), aparatul evacuează automat apa din recipientul pentru apă. În acest caz, vă recomandăm să dezactivați indicatorul recipientului pentru apă. Pentru accesoriile disponibile, consultați informațiile furnizate.

Dezactivarea indicatorului recipientului pentru apă:

1. Apăsăți butonul pornit/oprit pentru a activa aparatul.
2. Așteptați circa 8 secunde.
3. Apăsăți și mențineți apăstate simultan tastele **(J)** și **(I)**.

Afișajul indică una din următoarele 2 configurații:

- Indicatorul  este oprit și indicatorul  este pornit. Indicatorul recipientului pentru apă este oprit. După aproximativ 4 secunde, cele 2 indicatoare se sting.
- Indicatorul  și  sunt pornite. Indicatorul recipientului pentru apă este pornit. După aproximativ 4 secunde, cele 2 indicatoare se sting.

8. ÎNAINTE DE PRIMA UTILIZARE

i Ambalajul din spatele tamburului este scos automat la prima activare a uscătorului. S-ar putea să auziți unele zgomote.

Înainte de a utiliza aparatul pentru prima dată efectuați următoarele operații:

- Curățați tamburul uscătorului cu o lavetă umedă.
- Porniți un program scurt (de ex. de 30 de minute) cu rufe umede.



La începutul ciclului de uscare (3 - 5 min.) este posibil ca nivelul de zgomot să fie mai ridicat. Această situație este generată de pornirea compresorului, lucru normal în cazul aparatelor acționate de compresor precum: frigider, congelatoare.

9. UTILIZAREA ZILNICĂ

9.1 Porniți un program fără întârziere

1. Pregătiți rufele și încărcați aparatul.



ATENȚIE!

Verificați dacă la închiderea ușii, rufele nu au rămas prinse între ușa aparatului și garnitura de cauciuc.

2. Apăsați butonul pornit/oprit pentru a activa aparatul.
3. Setează programul și opțiunile corecte pentru tipul de încărcătură.

Afișajul indică durata programului.



Durata de uscare pe care o vedeți se referă la o încărcătură de 5 Kg pentru programele de bumbac și jeans. Pentru celelalte programe, durata de uscare corespunde cu încărcăturile recomandate. Durata de uscare pentru programele de bumbac și jeans cu încărcătura mai mare de 5 kg este mai mare.

4. Apăsați tasta Start/Pause (Start/Pauză).

Programul începe.

9.2 Inițierea programului cu pornirea cu întârziere

1. Setează programul și opțiunile corecte pentru tipul de încărcătură.
2. Apăsați butonul pentru pornire cu întârziere în mod repetat până când afișajul indică întârzierea dorită.



Puteți întârzia pornirea unui program de la o valoare minimă de 30 minute până la una maximă de 20 de ore.

3. Apăsați tasta Start/Pause (Start/Pauză).

Afișajul indică numărătoarea inversă pentru pornirea cu întârziere.



Când numărătoarea inversă se încheie, programul pornește.

9.3 Modificarea unui program

1. Apăsați butonul pornit/oprit pentru a dezactiva aparatul
2. Apăsați butonul pornit/oprit pentru a activa aparatul.
3. Setează programul.

9.4 La terminarea programului

La terminarea programului:

- Este emis un semnal acustic intermitent.
- Indicatorul  se aprinde intermitent.
- Indicatorul  se aprinde intermitent.
- Indicatorul Start/Pause (Start/Pauză) este pornit.



Aparatul continuă să funcționeze cu faza de protecție la șifonare pentru aproximativ alte 30 de minute.

Faza de protecție la șifonare împiedică șifonarea rufelor dvs.

Puteți scoate rufele înainte de terminarea fazei de protecție la șifonare. Pentru rezultate mai bune, vă recomandăm să

scoateți rufele când faza este aproape terminată.

Când faza de protecția la șifonare s-a terminat:

- Indicatorul  este aprins dar nu clipește.
 - Indicatorul  este aprins dar nu clipește.
 - Indicatorul Start/Pause (Start/Pauză) se stinge.
1. Apăsați butonul pornit/oprit pentru a dezactiva aparatul.
 2. Deschideți ușa aparatului.
 3. Scoateți rufele.

4. Închideți ușa aparatului.



Curățați întotdeauna filtrul și goliți recipientul pentru apă după terminarea unui program.

9.5 Funcție oprire automată





Pentru a micșora consumul de energie, această funcție dezactivează automat aparatul:

- După 5 minute, dacă nu porniți programul.
- După 5 minute de la încheierea programului.

10. INFORMAȚII ȘI SFATURI

10.1 Pregătirea rufelor

- Închideți fermoarele.
- Închideți și strângeți sacul pilotei.
- Nu lăsați libere cravatele sau cordoanele (de ex. cordoanele de la șorturi). Legați-le înainte de a porni un program.
- Scoateți toate articolele din buzunare.
- Dacă un articol are un strat intern din bumbac, întoarceți-l pe dos. Întotdeauna stratul de bumbac trebuie să fie extern
- Vă recomandăm să setați programul corect, aplicabil pentru tipul țesăturilor care se află în aparat.
- Nu puneți țesături cu culori tari împreună cu țesături în culori deschise. Culoarele tari pot să păteze.
- Utilizați un program aplicabil pentru jerseuri și tricotate din bumbac pentru a împiedica intrarea acestora la apă.
- Greutatea rufelor nu trebuie să depășească greutatea maximă specificată în tabelul de programe.
- Uscați doar rufele care se pot usca într-un uscător cu tambur rotativ. Consultați eticheta țesăturii aflată pe articol.
- Nu uscați împreună articole mari și mici. Articolele mici se pot bloca în interiorul celor mari și nu se usucă.

Eticheta țesăturii	Descriere
	Rufe care sunt adecvate pentru uscare în uscător cu tambur rotativ.
	Rufe care sunt adecvate pentru uscare în uscător cu tambur rotativ și rezistă la temperaturi mai ridicate de uscare.
	Rufe care sunt adecvate pentru uscare în uscător cu tambur rotativ însă doar la temperaturi reduse de uscare.
	Rufe care nu sunt adecvate pentru uscare în uscător cu tambur rotativ.

11. ÎNGRIJIREA ȘI CURĂȚAREA

11.1 Curățarea filtrului

1.

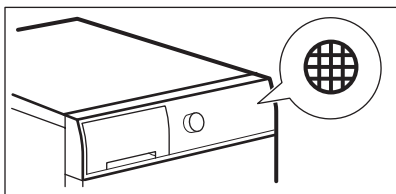

2.

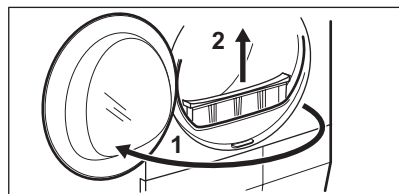

3.

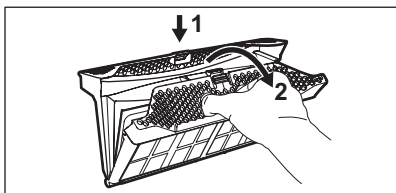

4.

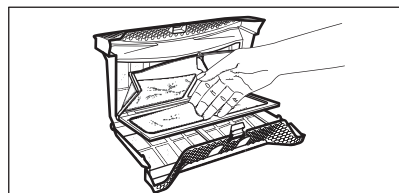

5. 1)

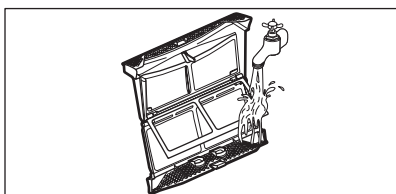

6.

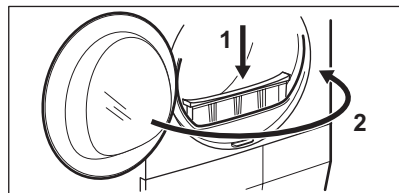

1) Dacă este necesar, curățați filtrul cu apă caldă de la robinet folosind o perie și/sau un aspirator.

11.2 Golirea recipientul pentru apă

1.

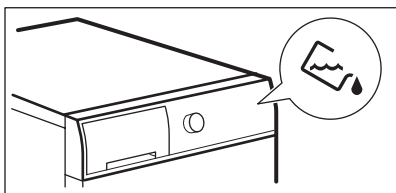

2.

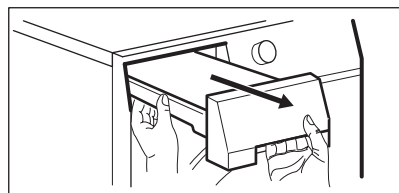

3.

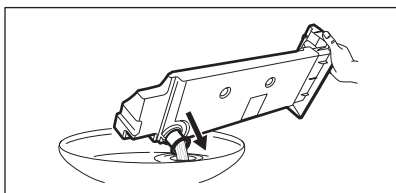

4.

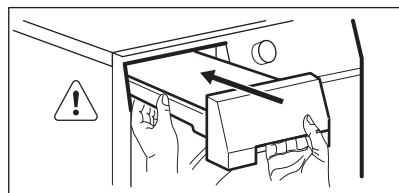

- i** Puteți utiliza apa din recipientul pentru apă ca o alternativă la apa distilată (de ex. pentru călcarea cu abur). Înainte de a utiliza apa, scoateți reziduurile cu ajutorul unui filtru.

11.3 Curățarea condensatorului

1.

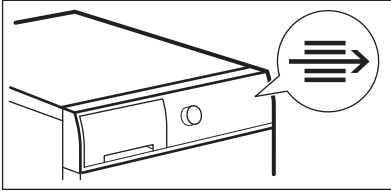

2.

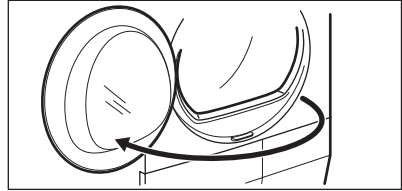

3.

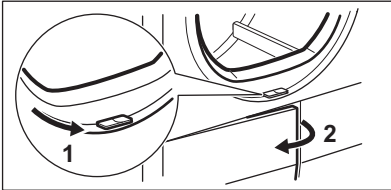

4.

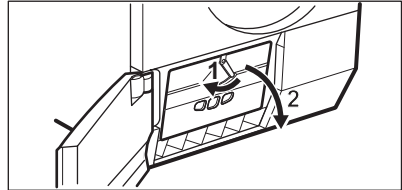

5.

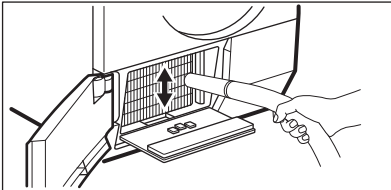

6.

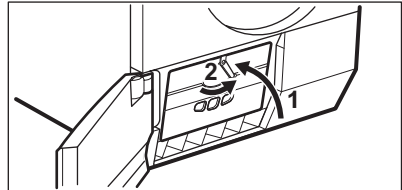

7.

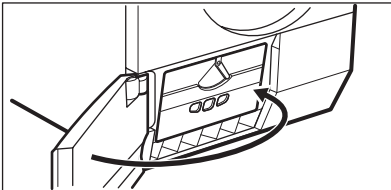

ATENȚIE!

Nu atingeți suprafața metalică cu mâinile goale. Pericol de rănire. Purtați mănuși de protecție. Curățați cu atenție pentru a nu deteriora suprafața metalică.

11.4 Curățarea tamburului



AVERTIZARE!

Scoateți din priză aparatul înainte de a-l curăța.

Folosiți un detergent cu săpun neutru pentru a curăța suprafața interioară a

tamburului și striățiile tamburului. Uscați suprafețele curățate cu o cârpă moale.



ATENȚIE!

Nu folosiți substanțe abrazive sau bureți de sârmă pentru a curăța tamburul.



ATENȚIE!

Nu folosiți agenți de curățare speciali pentru mobilă sau agenți de curățare care pot cauza coroziune pentru a curăța aparatul.

11.5 Curățarea panoului de comandă și a carcasei

Folosiți un detergent cu săpun neutru pentru a curăța panoul de comandă și carcasa.

Pentru curățare folosiți o cârpă umedă. Uscați suprafețele curățate cu o cârpă moale.

11.6 Curățarea fantelor pentru fluxul de aer

Utilizați un aspirator pentru a scoate camele din fantele pentru fluxul de aer.

12. DEPANARE

Problemă	Soluție posibilă
Nu puteți activa aparatul.	Verificați dacă ștecherul este introdus în priză.
	Verificați siguranța din tabloul de siguranțe (instalația locuinței).
Programul nu pornește.	Apăsați Start/Pause (Start/Pauză).
	Verificați dacă ușa aparatului este închisă.
Ușa aparatului nu se închide.	Asigurați-vă că filtrul este instalat corect.
	Verificați dacă rufele au rămas prinse între ușa aparatului și garnitura de cauciuc.
Aparatul se oprește pe durata funcționării.	Verificați dacă recipientul pentru apă este gol. Apăsați Start/Pause (Start/Pauză) pentru a porni programul din nou.
Durata ciclului este prea mare sau rezultate nesatisfăcătoare la uscare. ¹⁾	Verificați dacă greutatea rufelor este adecvată cu durata programului.
	Verificați dacă filtrul este curat.
	Rufele sunt prea ude. Centrifugați rufele din nou în mașina de spălat rufe.
	Asigurați-vă că temperatura camerei este mai mare de +5°C și mai mică de +35°C. Temperatura optimă a camerei este între 19°C și 24°C.

Problemă	Soluție posibilă
	Setați programul Time Drying (Timp de uscare) sau Extra Dry (Super uscat). ²⁾
Afișajul indică Err .	Dacă doriți să setați un program nou, dezactivați și activați aparatul.
	Verificați dacă opțiunile sunt adecvate programului.
Afișajul indică (de ex. E51).	Dezactivați și activați aparatul. Porniți un program nou. Dacă problema apare din nou, contactați centrul de service.

1) După maxim 6 ore, programul se termină automat.

2) Se poate întâmpla ca unele zone să rămână umede la uscarea articolelor mari (de ex. cearceafuri).

Dacă rezultatele uscării sunt nesatisfăcătoare

- Programul setat nu a fost corect.
- Filtrul este înfundat.
- Condensatorul este înfundat.
- Au fost prea multe rufe în aparat.
- Tamburul este murdar.
- Setare incorectă a senzorului de conductivitate (a se vedea capitolul

„Setări - Reglarea gradului de umezeală remanentă pentru rufe” pentru o setare mai bună).

- Fantele pentru fluxul de aer sunt înfundate.
- Temperatura camerei este prea mică sau prea ridicată (temperatura optimă a camerei este între 19°C și 24°C)

13. DATE TEHNICE

Înălțime x Lățime x Adâncime	850 x 600 x 600 mm (maxim 640 mm)
Adâncime maximă cu ușa aparatului deschisă	1090 mm
Lățime maximă cu ușa aparatului deschisă	950 mm
Înălțime reglabilă	850 mm (+ 15 mm - reglajul picioarelor)
Volumul tamburului	118 l
Volumul maxim de încărcare	8 kg
Tensiune	230 V
Frecvență	50 Hz
Siguranța necesară	5 A
Putere totală consumată	900 W
Clasa de eficiență energetică	A++
Consum de energie ¹⁾	1,99 kWh

Consumul anual de energie ²⁾	235 kWh
Putere consumată în modul lăsat pornit (inactiv)	0,13 W
Putere consumată în modul oprit	0,13 W
Tip de utilizare	Casnică
Temperatura permisă a mediului ambiant	între + 5°C și + 35°C
Nivel de protecție împotriva pătrunderii particulelor solide și a umidității asigurat de capacul de protecție, cu excepția cazului în care echipamentul de joasă tensiune nu este deloc protejat împotriva umidității	IPX4
Acest produs conține gaz fluorinat sigilat ermetic	
Denumirea gazului	R134a
Masă	300 g
Potențialul de încălzire globală (GWP)	1430

1) Cu referință la EN 61121. 8kg de bumbac centrifugat la 1000 rpm.

2) Consumul anual de energie în kWh, bazat pe 160 de cicluri de uscare ale programului standard de bumbac la încărcare completă sau parțială și consumul modurilor economice. Consumul efectiv de energie per ciclu va depinde de modul de utilizare al aparatului (REGLEMENTAREA (UE) Nr. 392/2012).

13.1 Valorile de consum

Program	Centrifugat la / umiditate reziduală	Timp de uscare	Consum de energie
Cotton (Bumbac) 8 kg			
Cupboard Dry (Uscate pentru a fi puse în dulap)	1400 rpm / 50%	130 min.	1,67 kWh
	1000 rpm / 60%	154 min.	1,99 kWh
Iron Dry (Uscate pentru călcat)	1400 rpm / 50%	97 min.	1,21 kWh
	1000 rpm / 60%	118 min.	1,51 kWh
Synthetic (Sintetice) 3,5 kg			
Cupboard Dry (Uscate pentru a fi puse în dulap)	1200 rpm / 40%	55 min.	0,60 kWh
	800 rpm / 50%	67 min.	0,75 kWh

14. INFORMAȚII PRIVIND MEDIUL

Reciclați materialele marcate cu simbolul . Pentru a recicla ambalajele, acestea trebuie puse în containerele corespunzătoare. Ajuțați la protejarea mediului și a sănătății umane și la reciclarea deșeurilor din aparatele electrice și electrocasnice. Nu aruncați

aparatele marcate cu acest simbol  împreună cu deșeurile menajere. Returnați produsul la centrul local de reciclare sau contactați administrația orașului dvs.

www.electrolux.com/shop



136940280-A-312015

