



manual de instrucciones

Encimera de gas

EHY36000U

We were thinking of you
when we made this product

Bienvenido al mundo Electrolux

Gracias por elegir un producto Electrolux de primera clase, el cual esperamos le proporcione una gran satisfacción en el futuro. Electrolux ambiciona ofrecerle una amplia variedad de productos de calidad que haga su vida más cómoda. Usted encontrará algunos ejemplos en la portada de este manual. Por favor, tómese unos minutos para estudiar este manual de modo que pueda aprovecharse de los beneficios de su nueva máquina. Nosotros prometemos proporcionarle una experiencia superior como usuario y mucha tranquilidad. ¡Buena suerte!

Índice de materias

Indicaciones para la seguridad	5
Antes del primer uso	7
Descripción del aparato	8
Manejo del aparato	10
Limpieza y mantenimiento	13
¿Qué hacer cuando ...	15
Eliminación de desechos	16
Instrucciones de montaje	17
Montaje	19
Montaje de varias encimeras	
Frontline	22
Garantía/Servicio postventa	26
Servicio posventa	30

En este manual de usuario se utilizan los símbolos siguientes:



Datos importantes referentes a su seguridad personal e información sobre la manera de evitar que el aparato sufra daños.



Datos y recomendaciones generales



Información medioambiental



Indicaciones para la seguridad



Observe estas indicaciones, ya que en caso de daños se extingue todo derecho de garantía.



Este aparato es conforme a las siguientes directivas CE:

- 73/23/CEE del 19.02.1973 Directiva de Baja Tensión
- 89/336/CEE del 03.05.89 “Directiva de Compatibilidad Electromagnética”, incluyendo Directiva de modificación 92/31/CEE
- 93/68/CEE del 22.07.93 Directiva de Marcación CE
- Directiva sobre aparatos de gas 90/396/CEE del 29.06.1990

Uso conforme al destino

- Este aparato sólo se debe utilizar para la cocción y el asado de alimentos a nivel doméstico.
- El aparato no se debe utilizar como superficie de trabajo o para depositar objetos.
- No se permite realizar modificaciones en el aparato.

Seguridad de gas/electricidad

- La conexión del aparato sólo debe ser realizada por un **técnico cualificado y homologado**. Antes de la instalación y puesta en servicio se

tienen que observar las instrucciones de manejo y de instalación.

- El aparato sólo se debe instalar conforme a la normativa vigente y únicamente en un local suficientemente grande con una buena ventilación. En caso de duda, consulte a su instalador.
 - En caso de fallos en el aparato o defectos en el quemador o en la vitrocerámica (grietas, roturas): Desconecte el aparato y cierre el suministro de gas. ¡No utilice un aparato defectuoso!
 - En caso de ausencia prolongada: Cierre la alimentación central de gas.
 - **¡Las reparaciones** en el aparato deben ser ejecutadas únicamente por **técnicos cualificados y homologados**! En caso de reparaciones inadecuadas se pueden producir considerables peligros. En caso de reparación, sírvase consultar a nuestro Servicio postventa o a su distribuidor.
 - El uso de un aparato de cocina de gas origina la formación de calor y humedad en el lugar de instalación. Preste atención a que la cocina esté bien ventilada: abra las ventanas o conductos de salida de humos o instale una campana extractora.
 - En el caso de un uso intensivo o continuado del aparato, procure ventilación adicional: mantenga abiertas las ventanas o ponga la campana extractora en un nivel de potencia alto.
- ### Seguridad de los niños
- Los niños pequeños se tienen que mantener siempre alejados del aparato.
 - Niños de mayor edad solo deben trabajar en el aparato bajo la supervisión de un adulto.

Seguridad durante el uso



Advertencia en caso de olor a gas:

- No accione interruptores eléctricos.
- No encienda cerillas ni mecheros, no fume.
- Abra las puertas y ventanas y ventile a fondo.
- Cierre el suministro de gas en el aparato y la alimentación central de gas.
- Llamar al servicio de emergencia de su compañía suministradora de gas o a la delegación de servicio técnico.
- No realice ningún tipo de manipulaciones en el aparato.



¡Observe adicionalmente las indicaciones para la seguridad de su compañía suministradora de gas!

- Precaución al conectar aparatos eléctricos a cajas de enchufe en la proximidad del aparato. Los cables de conexión **no** deben entrar en contacto con encimeras calientes.



Aviso: ¡Peligro de quemaduras!

- Durante el funcionamiento, las zonas de cocción se calientan.
- Grasas y aceites sobrecalentados se encienden con mucha facilidad. Los procesos de cocción con grasa o aceite (p.ej. patatas fritas) no se deben dejar sin vigilancia.
- No se permite colocar o almacenar líquidos inflamables, materiales fácilmente inflamables u objetos que se podrían fundir (p.ej. láminas, plásticos, aluminio) encima del aparato o en su proximidad.

Seguridad en la limpieza

- Para la limpieza, el aparato tiene que estar desconectado y enfriado.
- Por razones de seguridad, no se permite limpiar el aparato con un limpiador de chorro de vapor o de alta presión.

Prevención de daños en el aparato

- La vitrocerámica puede quedar dañada por la caída de objetos.
- Los objetos fundibles y los alimentos rebosados se pueden quemar en la vitrocerámica y se deberían eliminar inmediatamente.

Antes del primer uso

- Retire el soporte de olla y la tapa y la corona del quemador.
- Retire las etiquetas adhesivas de la vitrocerámica
- Vierta unas gotas de limpiador para vitrocerámica en la encimera y distribúyalo con un paño o con papel de cocina.
- Seque la vitrocerámica.
- Limpie el soporte de olla y la corona y la tapa del quemador con agua caliente y detergente para el lavado manual de vajilla. Séquelos.
- Vuelva a colocar la corona y la tapa del quemador y el soporte de olla.

Descripción del aparato

Encimera empotrable de gas clase 3

Equipamiento zona de cocción

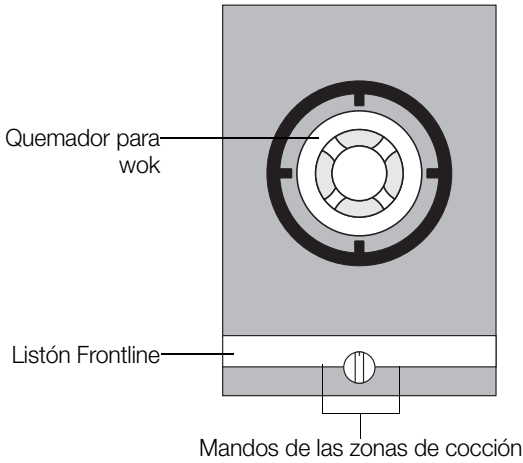

Potencias del quemador en relación con H_s

Quemador / clase de gas	Gas natural	Gas ciudad	gas líquido
Quemador para wok	3,7 kW	3,4 kW	3,7 kW/269g/h

Ajustes interruptor de zonas de cocción

Símbolo	Descripción
•	Posición OFF
☀	Potencia máxima, posición de combustión
🔥	Potencia mínima

Quemador de la zona de cocción

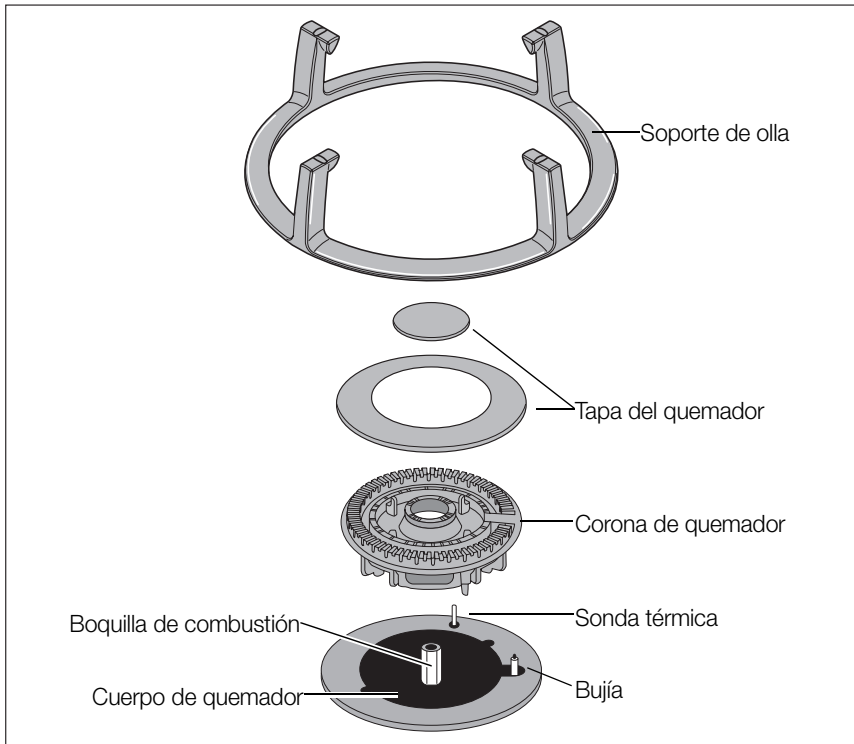

El aparato está equipado con un quemador de cocción totalmente seguro. Si la llama se apaga por cualquier razón, el suministro de gas se cierra automáticamente.

Manejo del aparato



¡ATENCIÓN!

Antes de la puesta en servicio, compruebe que la corona y la tapa del quemador descansen en posición recta sobre el cuerpo del quemador.

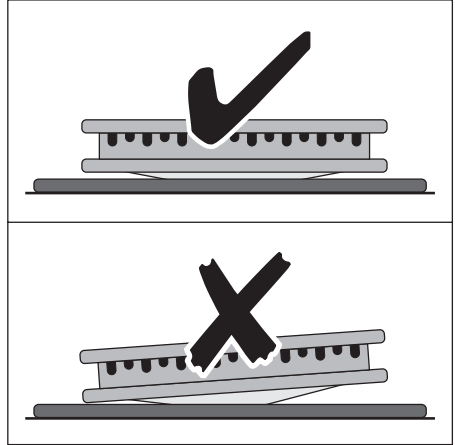

En caso de colocación oblicua de la corona y la tapa del quemador, la llama de gas no se quema de forma uniforme y se pueden producir daños en el quemador.



¡ATENCIÓN!

Los orificios de salida para las llamas de gas en la corona del quemador no deben estar obstruidos por alimentos rebosados o productos de limpieza.

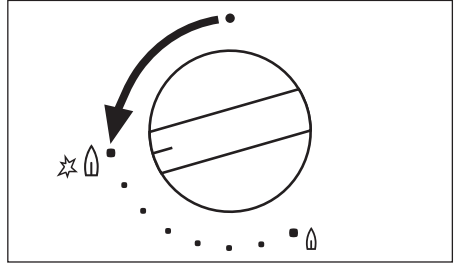

Conexión y desconexión del aparato

1. Gire el mando de la zona de cocción hacia la izquierda a la potencia máxima  .

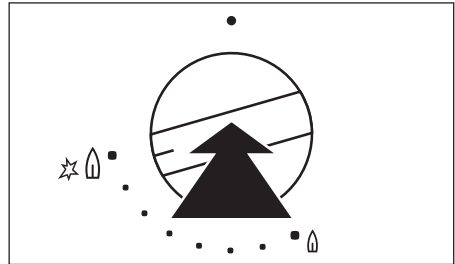

2. Presione firmemente el mando de la zona de cocción hasta que se haya encendido el gas. Después del encendido, mantenga pulsado el mando de la zona de cocción durante aprox. 5 segundos. Si se apagara la llama, repita el proceso de encendido.



3. Ajuste la potencia deseada. La potencia se puede ajustar sin escalonamiento entre potencia máxima   y potencia mínima .

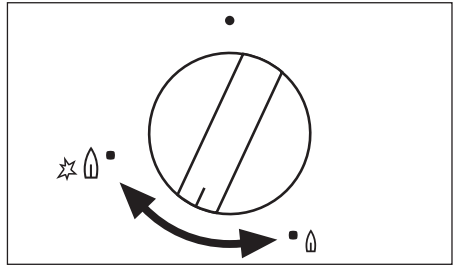

4. Para terminar el proceso de cocción, gire el mando a la posición OFF .

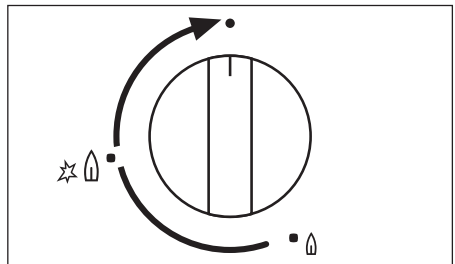





En caso de fallo eléctrico o si la bujía está húmeda (por rebose de alimentos o limpieza), las zonas de cocción también se pueden encender con la ayuda de un encendedor de gas o una cerilla.



¡AVISO!

Las ollas sólo se deben retirar de la zona de cocción con la potencia mínima  o en posición OFF .

Limpieza y mantenimiento



Aviso: Durante la limpieza, los quemadores tienen que estar desconectados. Preste atención a que la encimera se haya enfriado lo suficiente para que pueda tocar todos los elementos sin peligro.



¡Atención! Los productos de limpieza agresivos y abrasivos dañan al aparato. Límpielo con agua y lavavajillas.



¡Atención! Los residuos de productos de limpieza dañan al aparato. Elimine los restos con agua y detergente de lavavajillas.

Vitrocerámica

1. Aplique el rascador de limpieza en posición inclinada a la superficie de vitrocerámica.
2. Elimine la suciedad deslizando la hoja.
3. Limpie el aparato con un paño húmedo y un poco de detergente de lavavajillas.
4. Seque el aparato con un paño seco.

Clase de suciedad	eliminar		
	inmediatamente	con el aparato enfriado	con
Azúcar, alimentos que contienen azúcar	sí	---	Rascador de limpieza*
Plásticos, láminas de aluminio	sí	---	
Bordes de cal y agua	---	sí	Limpiador para vitrocerámica o acero inoxidable*
Salpicaduras de grasa	---	sí	
Descoloraciones con un brillo metálico	---	sí	

*Rascadores de limpieza y productos de limpieza para vitrocerámica o acero inoxidable se encuentran en el comercio especializado (este está disponible a través del Servicio postventa).

Corona de quemador y tapa de quemador

Limpie la corona y la tapa del quemador en agua caliente con detergente; elimine suciedad rebelde, después de remojarla, con la ayuda de un cepillo suave. Los orificios de salida de llamas de las coronas de quemador tienen que estar siempre limpios y abiertos.

Soporte para ollas

Lave el soporte para ollas con agua caliente y detergente; remoje la suciedad rebelde con un paño mojado.



No lave la corona, la tapa del quemador y el soporte para ollas en el lavavajillas.

Listón Frontline extraíble

El listón Frontline de aluminio tiene una fijación magnética. Se puede levantar fácilmente con la mano y limpiar con un producto de limpieza. No utilice abrasivos ni esponjas que originen rayaduras. No limpie el listón en el lavavajillas.

¿Qué hacer cuando ...

Problema	Posible causa	Corrección
Los quemadores de zona de cocción no se encienden.	Los mandos no se han pulsado con la fuerza suficiente.	Pulse el mando firmemente hasta el tope.
	La bujía está húmeda o sucia.	Secar o limpiar la bujía; en su caso, encender con la ayuda de un encendedor de gas o una cerilla.
	Fallo en la alimentación eléctrica. El fusible en la instalación doméstica (caja de fusibles) se ha disparado.	Comprobar los fusibles. Si el fusible se disparara repetidamente, llame al Servicio postventa.
	El dispositivo de encendido está defectuoso.	Informe al Servicio postventa.
Los quemadores de zonas de cocción se apagan en la posición de combustión máxima, también después de varios intentos de arranque.	Suciedad en la sonda térmica.	Limpie la sonda térmica. Si esta medida no surte efecto, llame al Servicio postventa.
	Defecto en la sonda térmica.	Informe al Servicio postventa.

Si no lograra eliminar el problema con las medidas de corrección indicadas, sírvase consultar a su distribuidor o al Servicio posventa.



¡Advertencia! Las reparaciones en el aparato deben ser ejecutadas únicamente por técnicos cualificados. En caso de reparaciones inadecuadas se pueden producir considerables peligros para el usuario.



En caso de errores de manejo, la visita del técnico del Servicio posventa o del distribuidor deberá ser facturada incluso durante el período de garantía.

Eliminación de desechos



Material de embalaje

Los materiales de embalaje respetan el medio ambiente y son reciclables. Los elementos de materia plástica están identificados; por ejemplo, >PE<, >PS< etc. Elimine los materiales de embalaje, según su identificación, en los contenedores de recogida disponibles en los puntos de gestión de desechos locales.



Aparato viejo

El símbolo  en el producto o en su embalaje indica que este producto no se puede tratar como desperdicios normales del hogar. Este producto se debe entregar al punto de recolección de equipos eléctricos y electrónicos para reciclaje. Al asegurarse de que este producto se deseché correctamente, usted ayudará a evitar posibles consecuencias negativas para el ambiente y la salud pública, lo cual podría ocurrir si este producto no se manipula de forma adecuada. Para obtener información más detallada sobre el reciclaje de este producto, póngase en contacto con la administración de su ciudad, con su servicio de desechos del hogar o con la tienda donde compró el producto.

Instrucciones de montaje

Indicaciones para la seguridad - instalación

Se tienen que cumplir las leyes, prescripciones, directivas y normas vigentes en el país de uso.

El montaje debe ser ejecutado únicamente por un técnico cualificado.

Se tienen que observar las distancias mínimas frente a otros aparatos y muebles.

La protección contra el contacto tiene que estar garantizada por la instalación; por ejemplo, los cajones sólo deben estar montados directamente debajo del aparato con un estante de protección. Las superficies de corte en la encimera se tienen que proteger contra la humedad mediante un sellador adecuado.

La junta cierra por completo el intersticio entre el aparato y la encimera. Asegure la protección contra el contacto mediante una instalación correcta.

Indicaciones para la seguridad - conexión eléctrica

Si el cable de conexión a la red de este aparato sufre daños, se tiene que sustituir por un cable de conexión especial (tipo H05BB-F T_{max} 90°C o superior). Éste está disponible a través del Servicio postventa.

Observe las normas de seguridad electrotécnicas.

Es preciso dotar la instalación eléctrica de un dispositivo que permita desconectar el aparato de la red con un intervalo de abertura mínimo de 3 mm entre todos los polos.

Los dispositivos más apropiados para dicha separación son los cortacircuitos protectores automáticos, los fusibles (los fusibles de rosca se extraen del portafusibles), los interruptores diferenciales y los contactores.

Indicaciones para la seguridad - conexión de gas



¡AVISO!

Para la instalación, el aparato se tiene que separar de la alimentación eléctrica. Desconecte el enchufe de la red, o desconecte o retire los fusibles. Cierre la llave de suministro central del gas.

- Entre el conducto de suministro de gas del edificio y el aparato es necesario instalar una llave de cierre.
- Antes de conectar el aparato, compruebe si coinciden las condiciones de conexión existentes en el lugar (clase y presión de gas) y el ajuste en el aparato.
- Los valores de ajustes para este aparato se indican en la placa de características del mismo.
- Los ajustes para la clase y la presión de gas se indican en una etiqueta adhesiva situada junto al tubo de conexión.
- Este aparato no se conecta a un sistema de evacuación de gas de escape. Se tiene que conectar conforme a las normas de instalación vigentes. Se deberá prestar una especial atención a la aplicación de medidas de ventilación adecuadas.

Conexión de gas

- El tubo de conexión de gas con tuerca de racor con rosca de 1/2" se encuentra en la parte posterior del aparato.
- La conexión de gas con la tuerca (1), la junta (2) y la escuadra de conexión (3) se tiene que ensamblar según indica la figura.
- Se recomienda utilizar una toma de gas de seguridad.
- La conexión se puede establecer de forma fija o utilizando una manguera de gas de seguridad totalmente metálica homologada con toma.
- La manguera se tiene que tender libremente y no debe entrar en contacto con piezas móviles del elemento de montaje (p.ej. cajón).
- La encimera de gas se pueden transformar para otros tipos de gas. En el comercio especializado están disponibles juegos de transformación para otros tipos de gas.

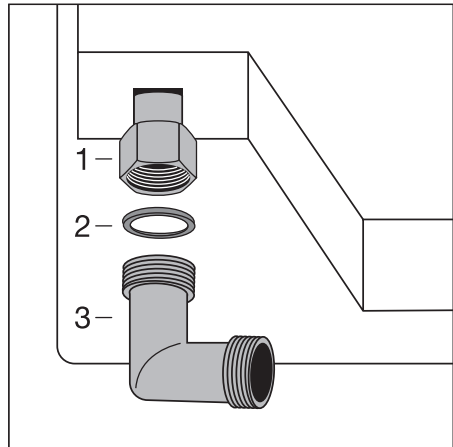

Recortar la junta

- En la base inferior del aparato se encuentra pegada una junta de obturación. Los dos extremos se solapan y se tienen que recortar de modo que queden enrasados.



¡AVISO!

Después de la instalación, compruebe la estanqueidad de los empalmes con la ayuda de una solución jabonosa. **No utilice nunca una llama para comprobar la estanqueidad.**

Puesta en servicio

- Encienda cada quemador de cada zona de cocción y compruebe la estabilidad de la llama con potencia máxima y mínima.

Montaje

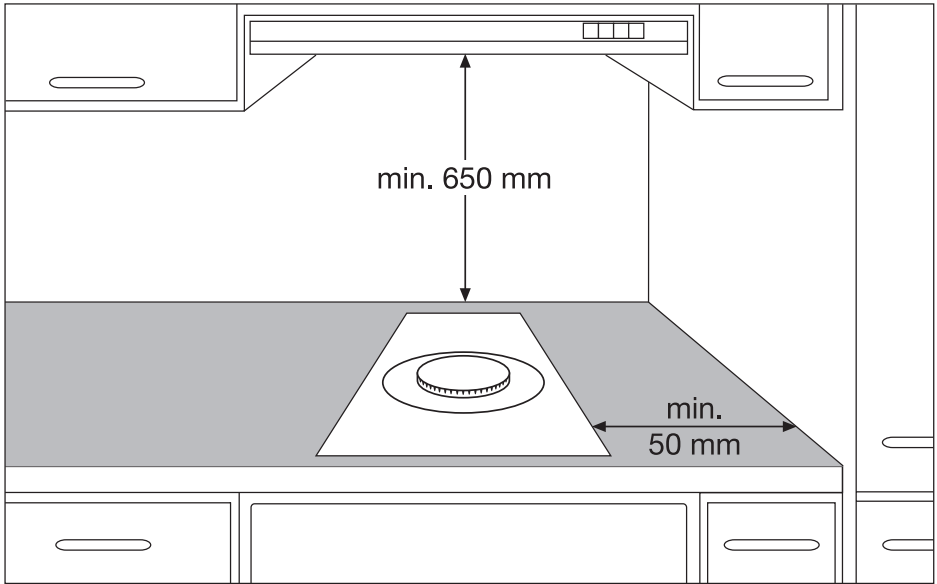

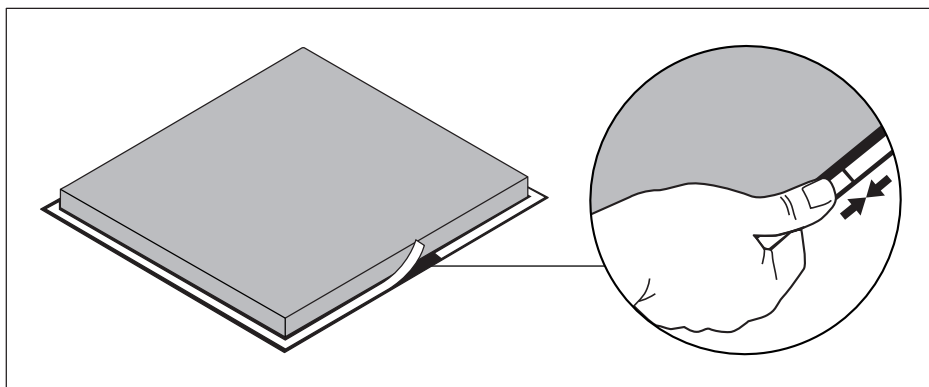
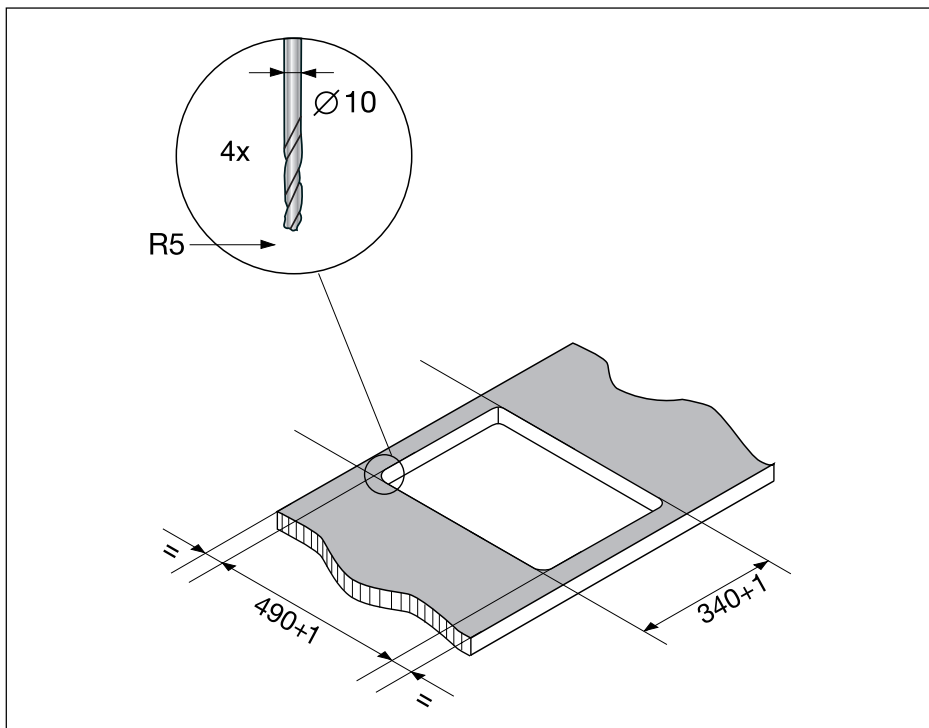

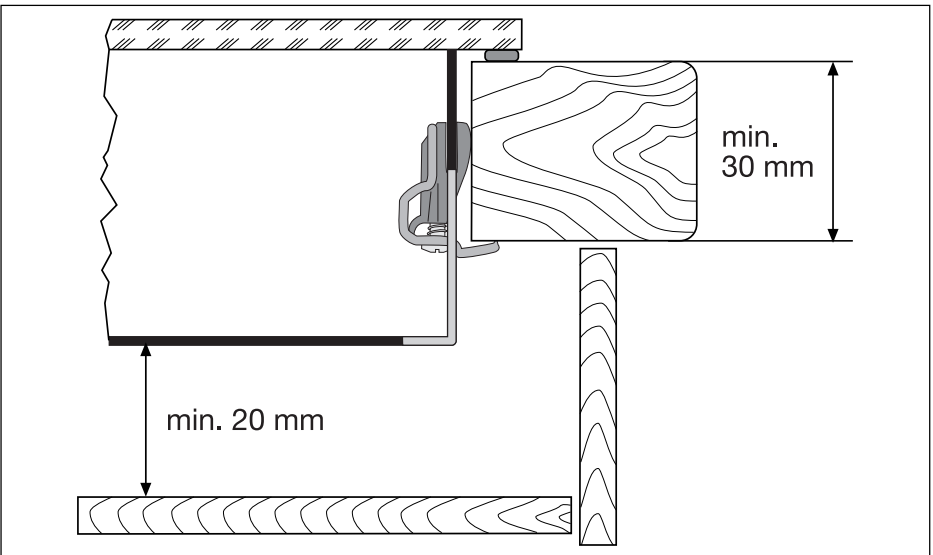
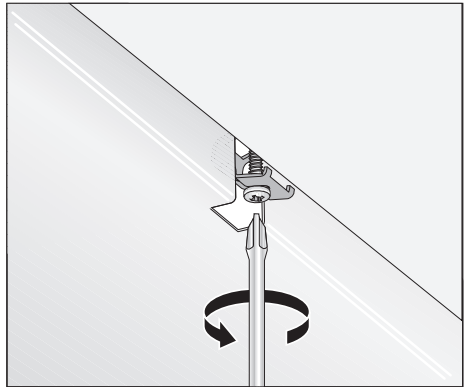
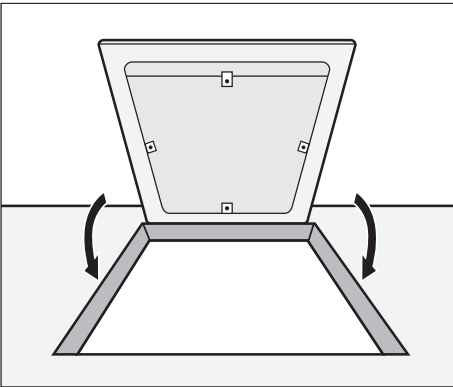
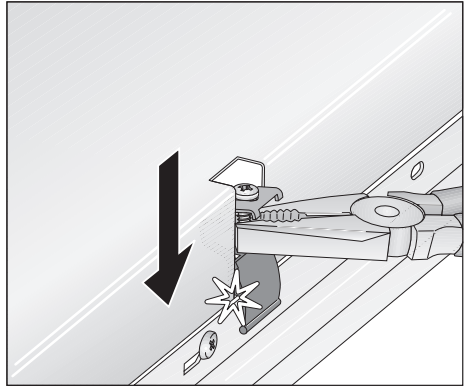
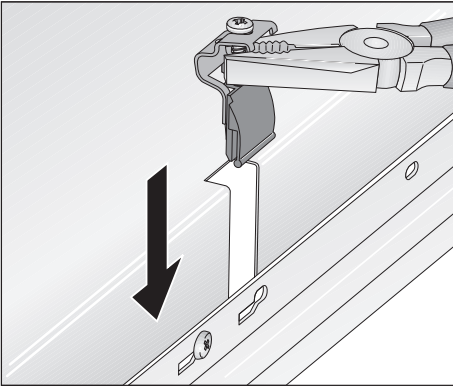

Montaje de varias encimeras Frontline

Piezas adicionales: travesaño(s) de unión, silicona resistente al calor, bloque de goma, rascador.



Utilice sólo silicona especial resistente al calor.

Sección

Distancia a la pared: mínimo 50 mm

Profundidad: 490 mm

Anchura: Se suman las anchuras de todos los aparatos a incorporar, restando 20 mm (véase también "Resumen de todas las anchuras del aparato")

Ejemplo:

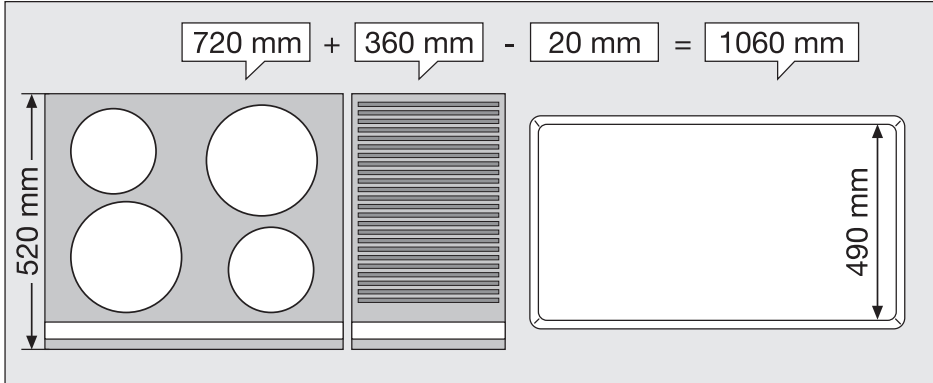

Montaje de varios aparatos

1. Calcule la sección y corte.
2. Levante a mano el listón Frontline de los aparatos (fijación magnética).
3. Coloque los aparatos individualmente con la parte inferior hacia arriba sobre una base blanda (por ejemplo, una manta).
4. Atornille las bridas de sujeción o encaje las uñas roscadas en los orificios correspondientes de las cajas de protección.

5. Coloque el primer aparato en la sección. Deposite el travesaño de unión en la sección y deslícelo hacia el aparato.

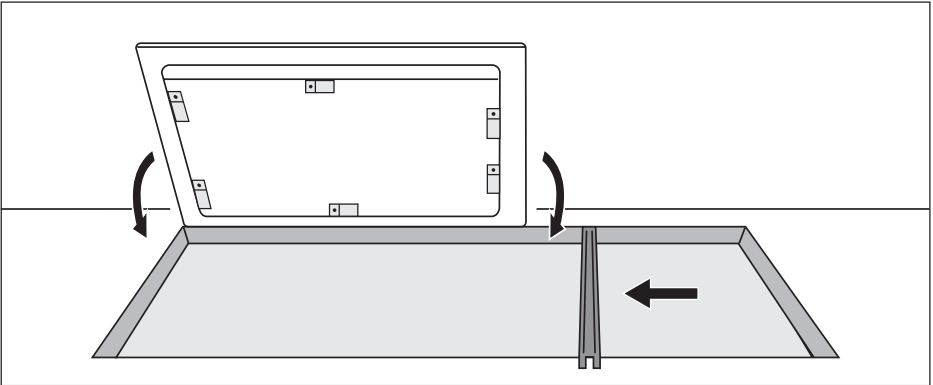

6. Aplique la silicona en las esquinas contiguas del aparato. Aplique la silicona en el extremo del travesaño.

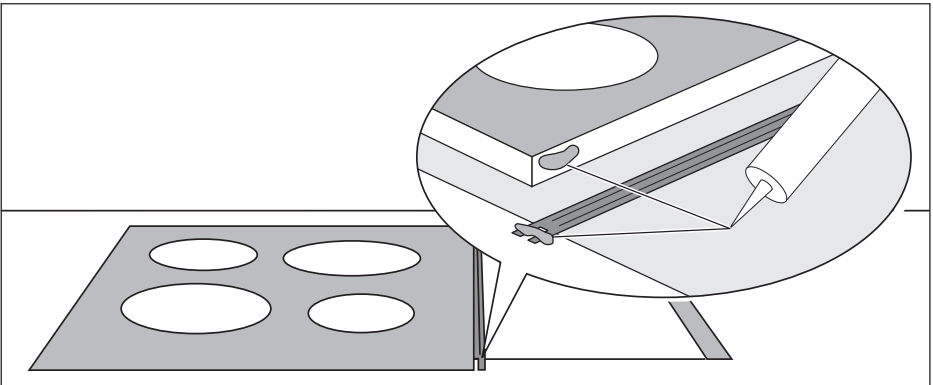

7. Atornille sin apretar del todo las bridas de sujeción desde abajo en el tablero de trabajo y en el travesaño de unión.

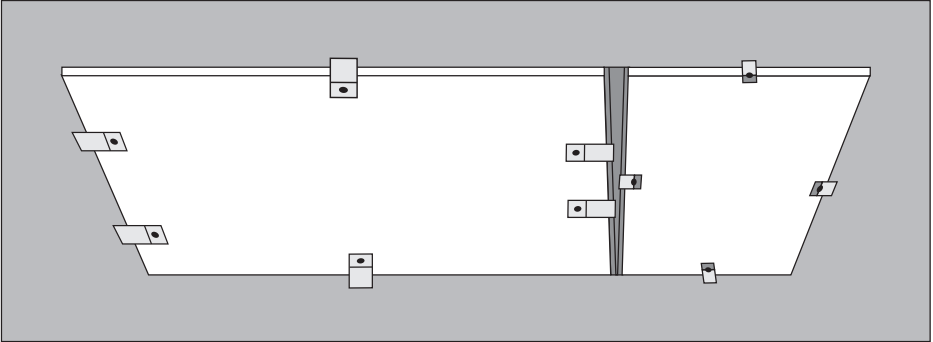

8. Coloque los listones Frontline sobre los aparatos. Compruebe el asiento correcto de los listones Frontline contiguos.

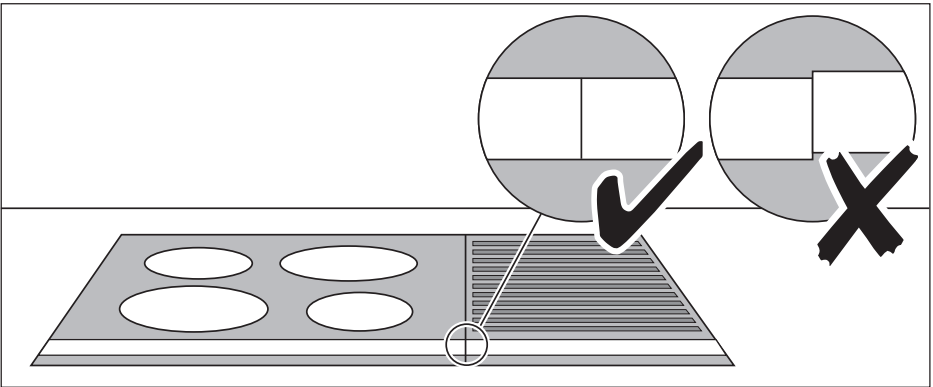

9. Apriete los tornillos de las bridas de sujeción.
10. Coloque tiras de silicona en la interseccion entre los aparatos.
11. Humedezca las tiras de silicona con un poco de agua jabonosa.
12. Presione con fuerza el bloque de goma contra la vitrocerámica y tire lentamente a lo largo de la interseccion.

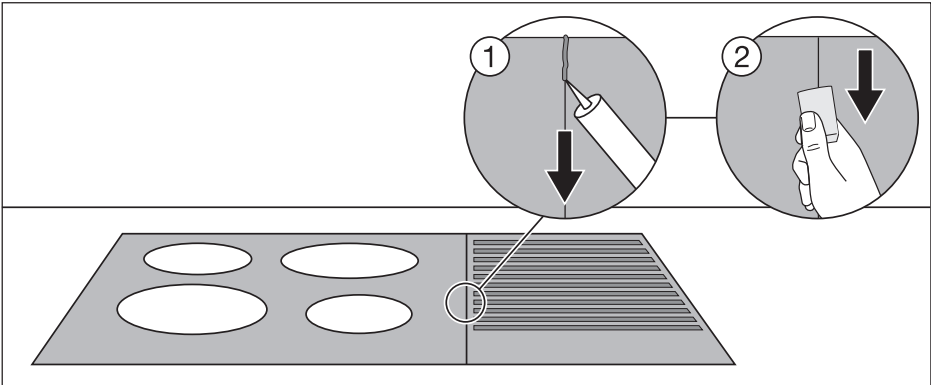

13. Deje que se endurezca la silicona hasta el día siguiente.
14. Retire con cuidado la silicona que sobresalga con una cuchilla de afeitar.
15. Limpie en profundidad la vitrocerámica.
16. Vuelva a colocar los listones Frontline.

Resumen de todas las anchuras del aparato

180 mm

Extractor de mesa

360 mm

Placa vitrocerámica de cocción con 2 zonas de cocción por radiación

Placa vitrocerámica de cocción con 2 zonas de cocción por inducción

Encimera de gas con 2 quemadores

Grill

Grill/freidora

Wok

580 mm

Placa vitrocerámica de cocción con 4 zonas de cocción por radiación

Encimera de gas con 4 quemadores

720 mm

Placa vitrocerámica de cocción con 4 zonas de cocción por radiación

Placa vitrocerámica de cocción con 4 zonas de cocción por inducción

Encimera de gas con 4 quemadores

Garantía/Servicio postventa

Condiciones de Garantía: ELECTROLUX HOME PRODUCTS ESPAÑA, S.A. garantiza al usuario del aparato cuyos datos de identificación figuran en el presente documento, durante el plazo de dos (2) años desde la fecha de su entrega, la reparación totalmente gratuita de las averías que experimente el aparato, incluyendo la presente garantía tanto el coste de las piezas de recambio como el de la mano de obra y, en su caso, el del desplazamiento del personal técnico del Servicio Oficial de la Marca al domicilio del usuario. En el supuesto de que el producto, por su tamaño y movilidad, fuera susceptible de ser transportado por el usuario al Taller Oficial de la Marca, éste quedará liberado de la obligación de trasladar su personal técnico al domicilio del usuario. Para hacer uso del derecho de garantía aquí reconocido, será requisito necesario que el aparato se destine al uso privado. También será necesario presentar al personal técnico de la marca, antes de su intervención, la factura o tique de compra del aparato o el albarán de entrega correspondiente si éste fuera posterior, en unión del presente documento.

Exclusiones: La presente garantía no cubre la instalación, nivelación, instrucciones de uso del aparato ni sustitución de lámparas. No quedan cubiertas por esta garantía y por tanto la misma quedará sin efecto en los casos de averías producidas como consecuencia de:

- Fuerza mayor (fenómenos atmosféricos, geológicos, etc.)
- Uso inadecuado o no acorde con las instrucciones del fabricante.
- Falta de mantenimiento y limpieza: filtros con objetos tales como botones, monedas, etc; condensadores con polvo, pelusa u otros elementos que impidan la libre circulación del aire; cubetas de detergente con residuos, etc.
- Uso de productos de limpieza abrasivos que causen daños en chapa, pintura y plásticos.
- La rotura accidental de componentes de plástico y vidrio.
- La instalación y/o conexión incorrectas o no reglamentarias (voltaje, presión de gas o agua, conexión eléctrica o hidráulica no adecuadas).
- Los daños estéticos no denunciados en el momento de la entrega.

La garantía no tendrá efecto en caso de manipulación de la placa de características del aparato o de los datos que figuren en la factura, tique de compra o albarán de entrega de aquél o de los consignados en este documento. Tampoco producirá efecto si se produjesen intervenciones de personal técnico no autorizado o no perteneciente al Servicio Oficial de la marca.

Se informa al usuario que, además de la garantía reconocida en este documento, tiene la protección que le concede la Ley 23/2003, de 10 de julio, respecto de la exigencia de que el bien adquirido sea conforme con el contrato de compraventa, pudiendo reclamar al vendedor, en caso de disconformidad, por las faltas que se pongan de manifiesto en el plazo de dos (2) años desde la entrega. En ese supuesto, tendrá derecho a solicitar la reparación gratuita del bien o a la sustitución de éste, salvo que una de esas opciones resulte imposible o desproporcionada.

ELECTROLUX HOME PRODUCTS ESPAÑA, S.A.-Sociedad Unipersonal

Albacete, n.º 3C - 28027 MADRID - CIF A08145872

Central Servicio Técnico

Ctra. M-300 km, 29,900

Apdo. 119

28802 Alcalá de Henares (Madrid)

Recepción de Llamadas

Averías 902 116 388

Atención Usuarios:

e-mail: usuarios.postventa@electrolux.es

Para España:

Puede comprar recambios y accesorios on-line entre en

<http://www.service.electrolux.com> y seleccione Tienda Virtual

Garantía Europea

Este aparato está garantizado por Electrolux en cada uno de los países indicados en la parte posterior de este manual durante el periodo especificado en la garantía del aparato o el periodo que prevea la ley. Si usted se traslada de uno de estos países a otro de los países abajo indicados, la garantía del aparato se desplazará con usted siempre que se cumplan los siguientes requisitos:

- La garantía entra en vigor el día en que usted compre el aparato, que se demostrará mediante un justificante de compra válido emitido por el vendedor del aparato.
- La garantía del aparato tendrá el mismo periodo de validez y cubrirá las mismas piezas y mano de obra que las garantías emitidas en su nuevo país de residencia para ese modelo o gama de aparatos en concreto.
- La garantía del aparato es personal del comprador original e intransferible.
- El aparato deberá ser instalado y utilizado según las instrucciones de Electrolux y es únicamente de uso doméstico, lo que significa que no podrá ser utilizado con fines comerciales.
- El aparato deberá ser instalado observando todas las normativas relevantes que estén en vigor en su nuevo país de residencia.

Las disposiciones de esta Garantía Europea no afectan a los derechos que le correspondan por ley.

www.electrolux.com

		
Albania	+35 5 4 261 450	Rr. Pjeter Bogdani Nr. 7 Tirane
Belgique/België/ Belgien	+32 2 363 04 44	Bergensesteenweg 719, 1502 Lembeek
Česká republika	+420 2 61 12 61 12	Budějovická 3, Praha 4, 140 21
Danmark	+45 70 11 74 00	Sjællandsgade 2, 7000 Fredericia
Deutschland	+49 180 32 26 622	Muggenhofer Str. 135, 90429 Nürnberg
Eesti	+37 2 66 50 030	Mustamäe tee 24, 10621 Tallinn
España	+34 902 11 63 88	Carretera M-300, Km. 29,900 Alcalá de Henares Madrid
France	www.electrolux.fr	
Great Britain	+44 8705 929 929	Addington Way, Luton, Bedfordshire LU4 9QQ
Hellas	+30 23 10 56 19 70	4 Limnou Str., 54627 Thessaloniki
Hrvatska	+385 1 63 23 338	Slavonska avenija 3, 10000 Zagreb
Ireland	+353 1 40 90 753	Long Mile Road Dublin 12
Italia	+39 (0) 434 558500	C.so Lino Zanussi, 26 - 33080 Porcia (PN)
Latvija	+37 17 84 59 34	Kr. Barona iela 130/2, LV-1012, Riga
Lietuva	+370 5 2780609	Verkių 29, LT-09108 Vilnius
Luxembourg	+35 2 42 43 13 01	Rue de Bitbourg, 7, L-1273 Hamm
Magyarország	+36 1 252 1773	H-1142 Budapest XIV, Erzsébet királyné útja 87
Nederland	+31 17 24 68 300	Vennootsweg 1, 2404 CG - Alphen aan den Rijn
Norge	+47 81 5 30 222	Risløkkvn. 2 , 0508 Oslo
Österreich	+43 18 66 400	Herziggasse 9, 1230 Wien
Polska	+48 22 43 47 300	ul. Kolejowa 5/7, Warsaw
Portugal	+35 12 14 40 39 39	Quinta da Fonte - Edifício Gonçalves Zarco - Q 35 2774 - 518 Paço de Arcos
Romania	+40 21 451 20 30	Str. Garii Progresului 2, S4, 040671 RO
Schweiz/Suisse/ Svizzera	+41 62 88 99 111	Industriestrasse 10, CH-5506 Mägenwil
Slovenija	+38 61 24 25 731	Electrolux Ljubljana d.o.o. Gerbiceva 98, 1000 Ljubljana

		
Slovensko	+421 2 43 33 43 22	Electrolux Slovakia s.r.o., Electrolux Domáce spotrebièe SK, Seberíniho 1, 821 03 Bratislava
Suomi	www.electrolux.fi	
Sverige	+46 (0)771 76 76 76	Electrolux Service, S:t Göransgatan 143, S-105 45 Stockholm
Türkiye	+90 21 22 93 10 25	Tarlabası caddesi no : 35 Taksim Istanbul
Россия	+7 095 937 7837	129090 Москва, Олимпийский проспект, 16, БЦ „Олимпик“

Servicio posventa

En caso de fallos técnicos, compruebe primero si puede corregir el problema por sí mismo con la ayuda de las instrucciones de uso (capítulo "Qué hacer cuando...").

Si esto no fuera posible, sírvase consultar al Servicio postventa o a una de nuestras delegaciones de servicio técnico.

Para poder ayudarle rápidamente, necesitamos los siguientes datos:

- Denominación del modelo
- Número de producto (PNC)
- Número de serie (N° S)
(Los números figuran en la placa de características)
- Tipo de fallo
- Eventual mensaje de error visualizado en el aparato
- combinación de letras y cifras de tres dígitos de la vitrocerámica

Para tener a mano los números de referencia necesarios de su aparato, le recomendamos anotarlos aquí:

Denominación del
modelo:

PNC:

N° S:

www.electrolux.com

www.electrolux.es