

DD 8625 - DD 8665
DD 8695 - DD 8861
DD 8891 - DD 8990
DD 8821

Dunstabzugshaube
Afzuigkap
Hotte
Cooker Hood

Montage- und Gebrauchsanweisung
Installatie- en gebruiksaanwijzing
Notice d'utilisation et d'installation
Operating and Installation Instructions

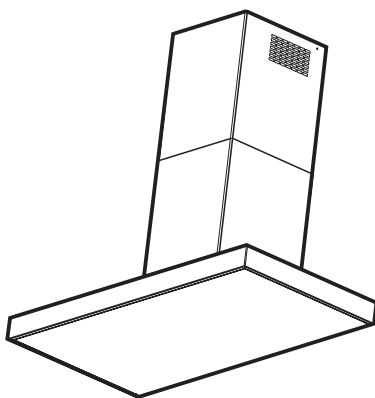



Pour les appareils commercialisés par la France

Lors de sa fabrication, cet appareil a été construit selon des normes, directives et/ou décrets pour une utilisation sur le territoire français.

Pour la sécurité des biens et des personnes ainsi que pour le respect de l'environnement, vous devez d'abord lire impérativement les préconisations suivantes avant toute utilisation de votre appareil.

 Pour éviter tout risque de détérioration de l'appareil, transportez-le dans sa position d'utilisation muni de ses cales de transport (selon modèle).

 Au déballage de celui-ci, et pour empêcher des risques d'asphyxie et corporel, tenez les matériaux d'emballage hors de la portée des enfants.

 Pour éviter tout risque (mobilier, immobilier, corporel,...), l'installation, les raccordements (eau, gaz, électricité, évacuation selon modèle), la mise en service et la maintenance de votre appareil doivent être effectuées par un professionnel qualifié.

 Votre appareil a été conçu pour être utilisé par des adultes. Il est destiné à un usage domestique normal. Ne l'utilisez pas à des fins commerciales ou industrielles ou pour d'autres buts que ceux pour lesquels il a été conçu. Vous éviterez ainsi des risques matériel et corporel.

 Débranchez votre appareil avant toute opération de nettoyage manuel. N'utilisez que des produits du commerce non corrosifs ou non inflammables. Toute projection d'eau ou de vapeur est proscrite pour écarter le risque d'électrocution.

 Si votre appareil est équipé d'un éclairage, débranchez l'appareil avant de procéder au changement de l'ampoule (ou du néon, etc.) pour éviter de s'électrocuter.

 Afin d'empêcher des risques d'explosion et d'incendie, ne placez pas de produits inflammables ou d'éléments imbibés de produits inflammables à l'intérieur, à proximité ou sur l'appareil.

 Lors de la mise au rebut de votre appareil, et pour écarter tout risque corporel, mettez hors d'usage ce qui pourrait présenter un danger : coupez le câble d'alimentation au ras de l'appareil. Informez-vous auprès des services de votre commune des endroits autorisés pour la mise au rebut de l'appareil.

Veillez maintenant lire attentivement cette notice pour une utilisation optimale de votre appareil.

Chère cliente, cher client,

Veillez lire attentivement cette notice d'utilisation et notamment le chapitre « Sécurité » que vous trouverez dans les premières pages. Conservez cette notice d'utilisation pour pouvoir la consulter ultérieurement. Transmettez-la à l'éventuel prochain propriétaire de l'appareil.

Mise au rebut

Mettre au rebut les matériaux d'emballage

- Tous les emballages sont recyclables, les films et les mousses sont marqués en conséquence. Veillez mettre au rebut les matériaux d'emballage et éventuellement l'appareil usagé selon les règles en vigueur.
- Respectez les prescriptions nationales et régionales et le marquage des matériaux (tri des matériaux, ramassage des déchets, déchetteries).

Consignes de mise au rebut

- L'appareil ne doit pas être jeté avec les ordures ménagères.
- Renseignez-vous auprès des services de votre commune des endroits autorisés pour la mise au rebut de l'appareil.
- Attention! Rendez inutilisable l'appareil usagé avant de le mettre au rebut. Coupez le câble d'alimentation au ras de l'appareil.

Sommaire

Consignes de sécurité	44
pour l'utilisateur	44
pour l'installateur	45
Généralités	47
Version évacuation extérieure	47
Version recyclage	47
Utilisation de la hotte - DD 8990	48-51
Utilisation de la hotte - DD 8861-8891-8821	50-51
Utilisation de la hotte- DD 8695-8665-8625	52-53
Entretien	54
Filtre à graisse métallique	54
Filtre à charbon	55
Remplacement de l'ampoule d'éclairage	56
Nettoyage	57
Accessoires (en option)	57
Service Après-vente	58
Caractéristiques techniques	59
Accessoires/Matériel de montage	59
Branchement électrique	60
Montage	61

Cet appareil doit être installé par une personne qualifiée et selon les normes en vigueur.



Consignes de sécurité

pour l'utilisateur

- Il est recommandé de ne jamais laisser les foyers de cuisson sans récipient dessus. En cas de cuisinières à gaz, à mazout ou à charbon il faut absolument éviter toute flamme libre.
- Par ailleurs, en cas de friture il faut faire attention à la friteuse placée sur le plan de cuisson. En effet l'huile pourrait prendre feu à cause d'une surchauffe.
Le risque augmente si l'on utilise de l'huile usagée.
- Il est rappelé que toute surchauffe peut provoquer un incendie.
- L'utilisation d'huile usagée peut entraîner plus facilement une auto-inflammation.
- **Flamber est strictement interdit sous la hotte.**
- **Pour toute intervention sur la hotte**, y compris pour le remplacement d'une ampoule électrique, **mettez l'appareil hors tension** (retirez les fusibles ou ouvrez les disjoncteurs).
- Respectez les intervalles de remplacement du filtre et de nettoyage. Le non respect des consignes d'entretien et de nettoyage peut entraîner un risque d'incendie suite à l'accumulation de graisse dans le filtre.
- Cet appareil a été conçu pour être utilisé par des adultes. Veillez à ce que les enfants n'y touchent pas et ne l'utilisent pas comme un jouet.
- Votre appareil est destiné à l'usage domestique normal. Ne l'utilisez pas à des fins commerciales ou industrielles ou pour d'autres buts que celui pour lequel il a été conçu.
- Ne modifiez pas ou n'essayez pas de modifier les caractéristiques de cet appareil. Cela représenterait un danger pour vous.
- Débranchez toujours la hotte avant de procéder à son nettoyage et son entretien.
- Aérez convenablement la pièce en cas de fonctionnement simultané de la hotte et d'autres appareils alimentés par une source d'énergie différente de l'énergie électrique. Ceci afin que la hotte n'aspire pas le gaz de combustion.

Cet appareil porte le symbole du recyclage conformément à la Directive Européenne 2002/96/CE concernant les Déchets d'Équipements Électriques et Électroniques (DEEE ou WEEE). En procédant correctement à la mise au rebut de cet appareil, vous contribuerez à empêcher toute conséquence nuisible pour l'environnement et la santé de l'homme.



Le symbole  présent sur l'appareil ou sur la documentation qui l'accompagne indique que ce produit ne peut en aucun cas être traité comme déchet ménager. Il doit par conséquent être remis à un centre de collecte des déchets chargé du recyclage des équipements électriques et électroniques.

Pour la mise au rebut, respectez les normes relatives à l'élimination des déchets en vigueur dans le pays d'installation.

Pour obtenir de plus amples détails au sujet du traitement, de la récupération et du recyclage de cet appareil, veuillez vous adresser au bureau compétent de votre commune, à la société de collecte des déchets ou directement à votre revendeur.

pour l'installateur

- Le tuyau d'évacuation doit présenter un diamètre de 150 mm en version évacuation.
Dans le cas où il existe déjà un tuyau d'évacuation de l'air d'un diamètre de 125 mm dans le mur ou sur le toit, on pourra utiliser le manchon de réduction 150/125 mm. Le bruit de fonctionnement sera un peu plus élevé.
- **Lors de l'installation de la hotte, respectez les distances minimales suivantes entre le plan de cuisson et le bord inférieur de la hotte:**

Cuisinière électrique	500 mm
Cuisinière à gaz	650 mm

Si les instructions d'installation du dispositif de cuisson au gaz spécifient une plus grande distance, il faut en tenir compte.
- L'appareil doit être débranché pendant l'installation ou dans l'éventualité d'une intervention.
- L'installation de votre appareil doit être réalisée par un technicien qualifié.
- Vérifiez que la tension du réseau correspond à la tension mentionnée sur la plaque signalétique sur la hotte.
- Si l'installation électrique de votre habitation nécessite une modification pour le branchement de votre appareil, faites appel à un électricien qualifié.
- Le conduit d'évacuation, quel qu'il soit, ne doit pas déboucher dans les combles.

- Dans le cas où l'appareil est relié directement à l'installation électrique, interposez un interrupteur bipolaire ayant une distance d'ouverture des contacts d'au moins 3 mm.
- La dépression de l'air dans la pièce où se trouvent des systèmes de chauffage ne doit pas être supérieure à 4Pa (4×10^{-5} bar) lors du fonctionnement simultané de la hotte aspirante en version évacuation et des systèmes de chauffage.
- Si la hotte est utilisée en version évacuation, ne raccordez pas l'appareil à un conduit d'évacuation de fumées de combustion (chaudière, cheminée, etc.) ou à une VMC (ventilation mécanique contrôlée).
L'évacuation de l'air aspiré doit se faire selon les prescriptions locales en vigueur.
- Lors du fonctionnement en Version évacuation, il faudra veiller à réaliser une ouverture d'entrée d'air suffisante, environ de la taille de l'ouverture d'évacuation.
- Selon les prescriptions de construction locales, des restrictions sont imposées à l'utilisation simultanée dans une même pièce de hottes aspirantes et de systèmes de chauffage reliés à une cheminée tels que des poêles à charbon, à mazout ou à gaz.
- Le fonctionnement simultané et sans danger d'appareils reliés à une cheminée et de hottes aspirantes n'est assuré que si le local et/ou l'appartement (pièces communicantes) possède une entrée d'air adaptée d'env. 500 à 600 cm², empêchant ainsi une dépression lorsque la hotte est en service.
- Comme dans les pièces sans systèmes de chauffage la règle suivante est de mise : «Ouverture d'entrée d'air aussi importante que l'ouverture d'évacuation», le rendement de l'installation d'évacuation peut être réduit si l'entrée d'air est supérieure à 500 à 600 cm².
- Le fonctionnement de la hotte en recyclage ne présente aucun danger dans des conditions connues et n'est donc pas soumis aux prescriptions mentionnées ci-dessus.
- Le fonctionnement de la hotte en version évacuation n'est optimal que si les conditions suivantes sont respectées :
 - parcours d'évacuation court et direct
 - nombre de coudes minimal sur les tuyaux
 - pose des tuyaux avec des courbes plutôt que des angles nets
 - diamètres des tuyaux les plus grands possibles (de préférence le même diamètre que celui de l'ouverture d'évacuation).
- Le non respect de ces règles de base entraînera des pertes de puissance significatives et une augmentation du niveau sonore.

Généralités

- La hotte est livrée en version évacuation mais peut, grâce à l'emploi d'un filtre à charbon actif (en option), être utilisée en version recyclage.
- Pour certains modèles, le filtre est fourni avec le matériel et par conséquent la hotte peut être immédiatement utilisée en version filtrante ; pour utiliser la hotte en version aspirante, il est conseillé d'enlever le filtre au charbon.

Version évacuation extérieure

- L'air est rejeté à l'air libre par un conduit raccordé sur le tuyau d'évacuation **A**. **Fig. 1**.
- Pour obtenir des performances optimales lors de l'aspiration, le tuyau d'évacuation doit avoir un diamètre équivalent à celui de l'ouverture d'évacuation.
- Dans le cas où il existe déjà un tuyau d'évacuation de l'air d'un diamètre de 125 mm dans le mur ou sur le toit, on pourra utiliser le manchon de réduction 150/125 mm. Le bruit de fonctionnement sera un peu plus élevé.

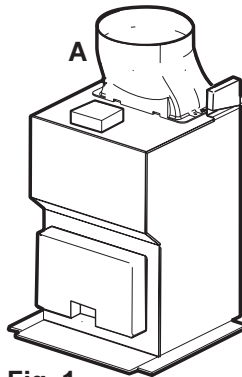

Fig. 1

Version recyclage

- L'air est filtré par un filtre à charbon (en option) et renvoyé dans la pièce.
- En version recyclage utilisez le filtre à charbon actif d'origine (voir Accessoires) que vous pourrez vous procurer en option auprès de votre magasin vendeur.

Utilisation de la hotte - DD 8990

- La hotte est équipée de vitesse réglable. Il est conseillé de mettre en marche la hotte quelques minutes avant le début de la cuisson et de la laisser fonctionner env. une quinzaine de minutes après la cuisson afin d'éliminer toutes les odeurs.

Le bandeau de commandes de la hotte se trouve sur l'avant de l'appareil:

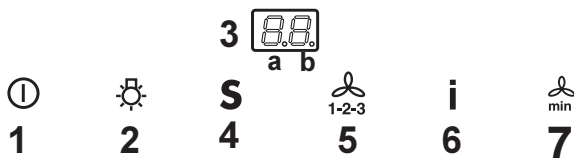

Fig. 2

- 1 - Touche **MARCHE** (*stand-by* – touche illuminée) / **ARRET** (touche éteinte)

Appuyez une ou plusieurs fois pour obtenir la fonction souhaitée: **stand-by** (led “b” allumé): la hotte est prête à fonctionner, la procédure de sécurité peut être activée (*voir ci-dessous - “procédure de sécurité”*).

ARRET: toutes les fonctions sont désactivées à l'exception de l'illumination.

- 2 - Touche ON/OFF lumière
- 3 - Afficheur
- 4 - **Touche fonctionnement automatique** (capteurs - Touche “S” allumée):

Fonctionnement automatique:

la hotte se met à fonctionner (aspiration) sur la base du changement des **conditions normales de la pièce** que la hotte relève grâce aux **capteurs** dont elle est équipée. (voir également la page suivante – “**Test des capteurs**”).

Les leds de l'afficheur clignotent en séquence à une vitesse proportionnelle à celle du moteur d'aspiration.

Attention! La hotte est équipée avec un système automatique de **calibrage** qui sert à établir quelles sont les conditions normales de la pièce.

Si un fonctionnement anormal se produit, **le calibrage peut être répété manuellement:** (voir la page suivante – “**Calibrage automatique**” et “**Calibrage manuel**”).

- 5 - Touche de sélection de la vitesse 1-2-3-1-2.....
- 6 - **Touche de vitesse intensive.** Durée - 5 minutes, la lettre **P** apparaît sur l'afficheur ainsi que le temps de fonctionnement restant, le led "a" clignote.
Après 5 minutes de fonctionnement, la hotte retourne à la vitesse établie précédemment.
Appuyez sur la touche **1** ou **6** pour désactiver cette fonction avant le temps établi.
- 7 - Minuteur: temporise toutes les vitesses (led "b" clignotant), ensuite la hotte s'éteint:
1^{ère} vitesse: 20 minutes
2^{ème} vitesse: 15 minutes
3^{ème} vitesse: 10 minutes
P (intensif) : 5 minutes
L'afficheur indique également le temps de fonctionnement restant.

Calibrage automatique des capteurs:

Le calibrage automatique des capteurs se produit toutes les 30 minutes.

Note: Après l'installation de la hotte ou après une absence prolongée du courant électrique, attendez au moins 30 minutes pour être certain que les capteurs sont bien calibrés.

Calibrage Manuel

Effectuez le calibrage à feux éteints, température de la pièce normale, et absence d'une quantité de vapeur appréciable: appuyez sur la touche **4** pendant 3 secondes, ensuite appuyez sur la touche **1**, la hotte émet un signal sonore pour indiquer que le calibrage a été effectué.

Test capteurs

Pendant le **fonctionnement en automatique**, le système effectue en continuation un test sur **l'efficacité des capteurs**. En cas de panne, les chiffres "88" apparaissent sur l'afficheur. **Dans ce cas, contactez le service après-vente.**

Dans cette situation, la hotte peut être utilisée en **mode manuel**.

Procédure de sécurité

Auto-activation DE SÉCURITÉ du fonctionnement automatique sous des conditions particulières: si les capteurs relèvent une augmentation excessive de la température, même si la hotte se trouve en **fonctionnement Manuel**, le système sélectionne tout seul le **fonctionnement automatique** et le moteur d'aspiration démarre, la hotte peut être éteinte en appuyant sur la touche **1**.

Coupez l'alimentation de la hotte pendant au moins 5 secondes puis remettez la hotte en fonctionnement. Attendez 15 secondes environ avant de contrôler le fonctionnement correct de la hotte.

Utilisation de la hotte - DD 8861-8891-8821

- La hotte est équipée de vitesse réglable. Il est conseillé de mettre en marche la hotte quelques minutes avant le début de la cuisson et de la laisser fonctionner env. une quinzaine de minutes après la cuisson afin d'éliminer toutes les odeurs.

Le bandeau de commandes de la hotte se trouve sur l'avant de l'appareil:

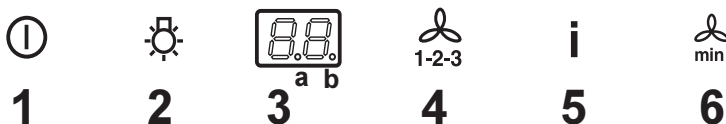

- 1** - Interrupteur MARCHE/ARRET de la hotte
Appuyez moins de 1,5" : la hotte se met en veille (petit point "b" allumé).
Appuyez plus de 1,5" : la hotte s'éteint, TOUTES les commandes (à l'exception de la touche éclairage) sont désactivées (l'afficheur est complètement éteint).
Appuyez encore plus de 1,5" pour repositionner la hotte en veille.
- 2** - Interrupteur d'éclairage
- 3** - Afficheur
- 4** - Interrupteur de marche et sélection des vitesses 1-2-3
- 5** - Interrupteur de vitesse intensive :
En vitesse intensive, la hotte fonctionne pendant 5 minutes.
A l'issue de cette durée, la hotte fonctionne à la vitesse initialement sélectionnée ou s'arrête si aucune vitesse n'est réglée.
Pour arrêter la hotte en vitesse intensive avant l'écoulement des 5 minutes, appuyez sur la touche **1** ou **5**.
La lettre **P** apparaît sur l'afficheur ainsi que le temps restant (le petit point "a" clignote), à la fin l'appareil émet un signal sonore.
- 6** - Minuteur: temporise toutes les vitesses (le petit point "b" clignote), et ensuite la hotte s'éteint:
La temporisation se divise comme suit:
1^{ère} vitesse 20 minutes
2^{ème} vitesse 15 minutes
3^{ème} vitesse 10 minutes
Sur l'afficheur apparaît le temps de fonctionnement restant et à la fin l'appareil émet un signal sonore.
On peut sortir de la fonction en appuyant de nouveau sur la touche.

Coupez l'alimentation de la hotte pendant au moins 5 secondes puis remettez la hotte en fonctionnement. Attendez 15 secondes environ avant de contrôler le fonctionnement correct de la hotte.

Dispositif de contrôle de saturation du filtre à graisse et du filtre à charbon actif - DD 8990 - 8861 - 8891 - 8821

Cette hotte est équipée d'un dispositif qui signale lorsque le filtre à graisse et éventuellement le filtre à charbon actif doivent être nettoyés. La hotte est fournie sans filtre à charbon actif; c'est pourquoi le dispositif signalant la saturation du filtre à charbon actif est déconnecté.

Si l'on désire installer un filtre à charbon actif:

Seulement DD 8990: La hotte doit être mise en "ARRET"

Activez le dispositif en appuyant simultanément sur les touches **4** et **5** pendant 3 secondes : au début il n'y a que LE VOYANT DE SATURATION FILTRE À GRAISSE **F** qui clignote, puis au bout de 3 secondes

LE VOYANT DE SATURATION FILTRE À CHARBON **C** commence également à clignoter indiquant ainsi que le dispositif de contrôle de saturation du filtre à charbon est à présent actif. Pour l'exclure, appuyez à nouveau sur les deux touches: au bout de 3 secondes; LE VOYANT DE SATURATION FILTRE À CHARBON **C** arrêtera de clignoter.

Voyant de saturation du filtre à graisse (F)

Ce voyant clignote lorsque le filtre à graisse doit être nettoyé.

Ceci se produit après 40 heures environ d'utilisation.

Lisez attentivement les conseils pour l'entretien du filtre à graisse.

Voyant de saturation du filtre à charbon (C)

Ce voyant clignote lorsque le filtre à charbon doit être remplacé.

Ceci se produit après 160 heures environ d'utilisation.

Lisez attentivement les conseils sur le remplacement du filtre à charbon actif.

Rétablissement de la signalisation de saturation du filtre à graisse et du filtre à charbon

Après avoir nettoyé le filtre à graisse ou remplacé le filtre à charbon, appuyez sur la touche **1** pendant 3 secondes environ jusqu'à ce que le voyant de saturation du filtre à graisse **F** ou le voyant de saturation du filtre à charbon **C** arrête de clignoter.

Utilisation de la hotte- DD 8695-8665-8625

- La hotte est équipée de vitesse réglable. Il est conseillé de mettre en marche la hotte quelques minutes avant le début de la cuisson et de la laisser fonctionner env. une quinzaine de minutes après la cuisson afin d'éliminer toutes les odeurs.

Le bandeau de commandes de la hotte se trouve sur l'avant de l'appareil:

- A** - Touche **ARRET** (touche éteinte) – **MARCHE** (touche allumée)
Appuyez une ou plusieurs fois pour obtenir la fonction souhaitée :
MARCHE (touche allumée) : la hotte établit la dernière vitesse sélectionnée.
ARRET (touche éteinte) : toutes les fonctions sont désactivées à l'exception de l'éclairage.
- B** - Touche de sélection de la vitesse (puissance d'aspiration).
Appuyez sur cette touche une ou plusieurs fois pour choisir la vitesse (puissance) d'aspiration la plus appropriée (1-2-3).
- C** - Afficheur: visualise la puissance d'aspiration sélectionnée (**1-2-3**), signale la **saturation** des filtres (**F**).
- D** - Interrupteur de vitesse intensive :
A l'issue de cette durée, la hotte fonctionne à la vitesse initialement sélectionnée ou s'arrête si aucune vitesse n'est réglée. Pour arrêter la hotte en vitesse intensive avant l'écoulement des 5 minutes, appuyez sur la touche **A**, **B** ou **D**
- E** - Interrupteur d'arrêt/marche d'éclairage

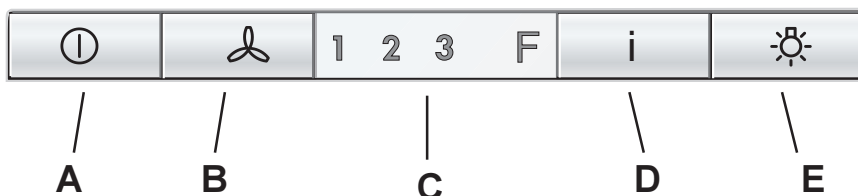

Fig. 4

Coupez l'alimentation de la hotte pendant au moins 5 secondes puis remettez la hotte en fonctionnement.

Dispositif de contrôle de saturation du filtre à graisse et du filtre à charbon actif

DD 8695-8665-8625

Cette hotte est équipée d'un dispositif qui signale lorsque le filtre à graisse et éventuellement le filtre à charbon actif doivent être nettoyés. La hotte est fournie sans filtre à charbon actif; c'est pourquoi le dispositif signalant la saturation du filtre à charbon actif est déconnecté.

Si l'on désire installer un filtre à charbon actif, il faut alors activer le dispositif:

La hotte doit être mise en "ARRET".

Appuyez simultanément sur les touches **B** et **D** pendant trois secondes, l'indicateur **F** s'allume et l'indicateur de la 1ère vitesse commence à clignoter, après 1 seconde l'indicateur de la 2ème vitesse clignote également et le système émet un signal sonore (Beep) qui indique que l'activation a été effectuée.

Pour enlever la signalisation du filtre à charbon, appuyez simultanément sur les touches **B** et **D** pendant trois secondes, l'indicateur **F** s'allume et l'indicateur de la 1ère vitesse (filtre à graisse) commence à clignoter et également l'indicateur de la 2ème vitesse, après 1 seconde, seulement l'indicateur de la 1ère vitesse clignotera, le système émet un signal sonore (-Beep -) qui indique que désactivation a été effectuée.

Voyant de saturation du filtre à graisse

L'indicateur de la 1ère (+ l'indicateur **F**) vitesse clignote lorsque le filtre à graisse doit être nettoyé. Lisez attentivement les conseils pour l'entretien du filtre à graisse.

Voyant de saturation du filtre à charbon

L'indicateur de la 2ème (+ l'indicateur **F**) vitesse clignote, lorsque le filtre à charbon doit être nettoyé.

Lisez attentivement les conseils sur le nettoyage du filtre à charbon actif.

Rétablissement de la signalisation de saturation du filtre à graisse et du filtre à charbon

Après avoir nettoyé le filtre, appuyez sur la touche **A** pendant 3 secondes environ jusqu'à ce que l'indicateur de la 1ère vitesse ou l'indicateur de la 2ème vitesse s'arrête de clignoter. L'indicateur **F** s'éteint également.

Entretien

- Débranchez la hotte avant tout entretien.

Filtere à graisse métallique

- Le filtre à graisse métallique a pour but de piéger les particules de graisse produites durant la cuisson des aliments et est utilisé aussi bien durant le fonctionnement en version évacuation qu'en version recyclage.

Le filtre à graisse métallique doit être extrait toutes les 4 semaines et lavé soit à la main, soit dans un lave-vaisselle.

Ouverture du filtre à graisse métallique

- Poussez en arrière le dispositif d'arrêt du filtre à graisse métallique puis sortez le filtre vers le bas. **Fig. 5.**

Nettoyage à la main

- Laissez tremper la cassette du filtre à graisse métallique durant env. 1 heure dans de l'eau chaude avec un détergent doux puis rincez à l'eau chaude. Remettez en place la cassette soigneusement séchée.

Lave-vaisselle

- Placez la cassette du filtre à graisse métallique dans le lave-vaisselle.
Vérifiez que la rotation du bras de lavage du lave vaisselle ne puisse pas être gêné par le filtre à graisse.
Lavez avec un programme pour vaisselles très sales et une température d'au moins 65°C. Recommencez éventuellement l'opération. Remettez en place la cassette après séchage.
- Il se peut qu'il y ait quelques modifications de la teinte de la cassette du filtre à graisse métallique lors du passage dans le lave-vaisselle, modifications qui n'ont aucune influence sur le fonctionnement de la cassette.
- Nettoyez l'intérieur du logement de la cassette avec de l'eau chaude contenant du détergent (n'employez jamais de détergents corrosifs ou de brosses à récurer!).

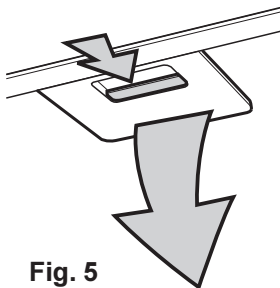

Fig. 5

Filtre à charbon

- Le filtre à charbon est utilisé lorsque la hotte est utilisée en version recyclage.
- Pour cela, il faudra utiliser le filtre à charbon actif d'origine (voir Accessoires).

- **Nettoyage/remplacement du filtre à charbon**

A la différence d'autres filtres de même type, le filtre à charbon LONG LIFE peut être nettoyé et réutilisé. Le filtre doit être nettoyé tous les deux mois en utilisation normale (en considérant une utilisation moyenne de 2,5 heures par jour). Il est recommandé de nettoyer le filtre dans un lave-vaisselle, à la température maximum. Utiliser un détergent normal. Aucun ustensile ménager ne doit être présent dans le lave-vaisselle lors du nettoyage du filtre, afin d'éviter tout dépôt de particules d'aliments qui risqueraient de causer ultérieurement de mauvaises odeurs. Pour réactiver le charbon, il suffit de mettre le filtre à sécher au four. Régler le four sur chaleur normale, à une température de 100°C, et y laisser le filtre pendant 10 minutes.

Le filtre doit être changé au bout de trois ans environ, car il a alors perdu une bonne partie de sa capacité de rétention des odeurs.

- **Montage**

Enlevez le châssis **i** qui soutient le filtre **h** en tournant de 90° les boutons (**g**) qui le fixent à la hotte. Introduisez le coussinet de charbon actif à l'intérieur du châssis et remontez le tout à sa place.

Fig. 6.

- **Pour le démontage**, procédez dans l'ordre inverse.
- Lors de la commande d'un filtre de rechange, veuillez préciser la désignation du modèle et la référence du produit. Ces données sont indiquées sur la plaque signalétique à l'intérieur de l'appareil.
- Vous pouvez commander le filtre à charbon auprès de votre magasin vendeur.

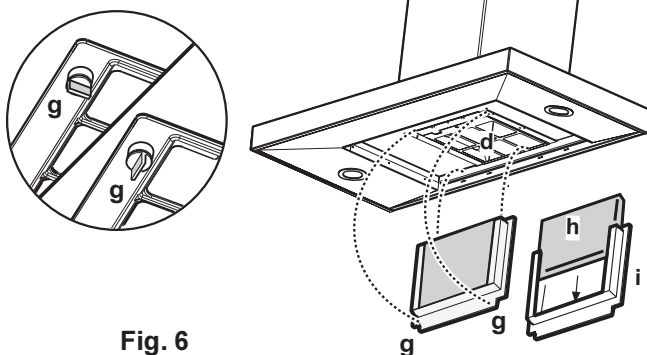

Fig. 6

Attention

- Il y a risque d'incendie si vous ne respectez pas les instructions concernant le nettoyage de l'appareil et le remplacement ou le nettoyage du filtre.
- La responsabilité du constructeur ne peut en aucun cas être engagée dans le cas d'un endommagement du moteur ou d'incendie liés à un entretien négligé ou au non respect des consignes de sécurité précédemment mentionnées.

Remplacement de l'ampoule d'éclairage

- Mettez la hotte hors tension.
- Dévissez et retirez la protection de l'ampoule avec un tournevis. **Fig. 7.**
- Remplacez l'ampoule défectueuse par une ampoule du même type.
- Remontez la protection de l'ampoule.
- Si l'ampoule ne s'allume pas, vérifiez qu'elle est correctement installée avant d'appeler le Service Après-Vente.

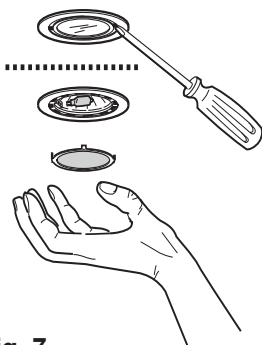

Fig. 7

Nettoyage

- Attention: Débranchez l'appareil avant le nettoyage.
N'introduisez pas d'objets pointus dans la grille de protection du moteur.
- Nettoyez les parties extérieures avec un détergent doux.
N'utilisez jamais de produits abrasifs ou caustiques, de détergents corrosifs, de brosses ou de sablons à récurer.
- Nettoyez le bandeau des commandes et la grille du filtre à graisse avec un chiffon légèrement imbibé d'un détergent doux.
- Il est très important de respecter les intervalles de remplacement du filtre et de nettoyage. Le non respect peut entraîner un risque d'incendie suite à l'accumulation de graisse dans le filtre.

Accessoires (en option)

Filtre à charbon Type 20

Service Après-vente

Dans le cas de demandes de renseignement ou de pannes, veuillez appeler notre service après-vente (voir la liste de nos différents points de service après-vente).

Lors de l'appel, préciser :

- 1. La désignation du modèle**
- 2. La référence**
- 3. Le numéro de l'appareil**

Ces données sont indiquées sur la plaque signalétique située à l'intérieur de l'appareil et visible après ouverture de la grille du filtre à graisse.

Sous réserve de modifications de construction et de coloris dans le cadre du développement technique.

Service Après-vente

Pour les appareils commercialisés en France

Si une intervention s'avère nécessaire, le vendeur de votre appareil est le premier habilité à intervenir. A défaut (déménagement de votre part, fermeture du magasin où vous avez effectué l'achat,...) veuillez consulter le Centre Contact Consommateurs qui vous communiquera alors l'adresse d'un service après vente.

Signalez au service après vente le numéro PNC et le S-No (numéro de série), que vous trouverez sur la plaque signalétique située sur votre appareil.

Afin de répondre rapidement, nous vous recommandons de l'inscrire à cet endroit.

PNC :

S-No :

Caractéristiques techniques

Modèle:	DD8625	DD8665/8695	DD8861/8891	DD8990	DD8821
Dimensions (en cm):					
Hauteur	82,3-125,7	72,7-108,7	72-114	72-114	79-123
Largeur	119,8	59,8/89,8	59,8/89,8	89,8	119,8
Profondeur	45	45	45	45	45
Puissance nominale					
totale (W):	255	215	215	215	255
Moteur(W):	175	175	175	175	175
Eclairage (W):	4x20	2x20	2x20	2x20	4x20
Longueur du câble (cm):					
	150	150	150	150	150
Branchement électrique (V):					
	230	220-240	220-240	220-240	220-240

Accessoires/Matériel de montage

1 déflecteur ,

1 étrier de support ,

1 étrier de la cheminée,

6 vis à bois 5 x 45 mm (pour les fixations au mur) ,

6 chevilles Ø 8 mm (pour les fixations au mur) , 1 manchon de réduction Ø 150-125 mm ,

1 clé (pour visser les vis avec tête du type TORX).

DD 8665-8695-8861-8891-8990: **2+2** vis à tôle 3,5 x 9,5 (pour fixer le déflecteur), **2** vis à tôle 2,9 x 6,5 (pour fixer la cheminée)

DD 8625-8821: **4** vis à tôle 2,9 x 6,5 (2 pour fixer le déflecteur - 2 pour fixer la cheminée supérieure), **2** vis à tôle 3 x 9 (pour fixer la cheminée inférieure).

Branchement électrique

Consignes de sécurité pour l'électricien

Avant de brancher l'appareil, vérifiez que la tension indiquée sur la plaque signalétique correspond à celle du secteur. Si l'appareil est muni d'une fiche de courant, il pourra être branché sur n'importe quelle prise de courant installée conformément aux normes et facile d'accès.

Si un branchement permanent est nécessaire, la hotte devra être branchée par un électricien travaillant pour une entreprise d'électricité agréée. Côté installation, il faudra prévoir un dispositif de protection sur tous les pôles avec une course d'ouverture de contact d'au moins 3 mm. Notre responsabilité ne peut être engagée pour les défauts résultants du non respect des instructions précédemment mentionnées.
Branchement permanent uniquement par un électricien agréé!

Pour les appareils commercialisés par la France

Branchement électrique

Votre appareil ne peut être branché qu'en 230 V monophasé. Vérifiez que la puissance de l'installation est suffisante et que les lignes sont en bon état et peuvent supporter l'intensité absorbée par l'appareil, compte tenu des autres appareils branchés.
Calibre des fusibles en ligne (un par phase) 10 A en 230 V.

Important

L'installation doit être réalisée conformément aux règles de l'art, aux prescriptions de la norme NF.C 15.100 et aux prescriptions de l'E.D.F. Utilisez un socle de prise de courant comportant une borne de mise à la terre, qui doit être obligatoirement raccordée conformément à la norme NF.C.15.100 et aux prescriptions de l'E.D.F. ; cette prise de courant doit impérativement être accessible.

Dans le cas où l'appareil est relié aux canalisations électriques fixes, un dispositif de séparation bipolaire ayant une distance d'ouverture des contacts d'au moins 3 mm doit être prévu dans l'installation fixe. Le cordon secteur est à 3 conducteurs.

Si le câble d'alimentation est endommagé, il doit être remplacé par un câble d'alimentation certifié. Cette opération ne peut être effectuée que par une personne habilitée, par votre vendeur, ou par le fabricant. L'appareil ne doit pas être raccordé à l'aide d'un prolongateur ou d'une prise multiple ou d'un raccordement multiple (risque d'incendie). Vérifiez que la prise de terre est conforme aux règlements en vigueur. Notre responsabilité ne saurait être engagée pour tout incident ou accident provoqué par un raccordement électrique non conforme ou par une mise à la terre inexistante ou défectueuse.

Montage - Fig. 8-9

Operations préliminaires

(Seulement pour le modèle DD 8625-8821):

Il faut avant tout établir quel est le type de fonctionnement souhaité. Si l'on souhaite utiliser la hotte en version évacuation extérieure, nous conseillons de placer la partie supérieure de la cheminée de façon à ce que les ouvertures d'évacuation ne soient pas visibles lorsque l'installation est achevée. Par contre, si l'on souhaite utiliser la hotte en version recyclage, il est préférable de S'ASSURER que le côté avec les ouvertures soit orienté vers le haut (voir également séquence A-B-C dans la Figure 8).

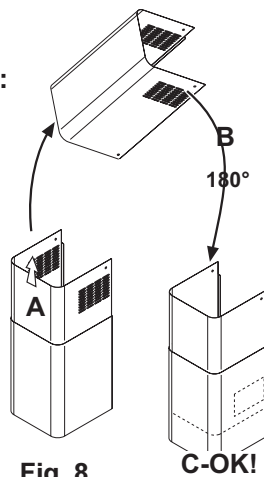

Fig. 8

C-OK!

- Marquer l'axe central sur la paroi, afin de faciliter la procédure de montage (1), puis positionner le gabarit de façon à ce que sa ligne centrale corresponde à l'axe précédemment marqué sur la paroi et que le côté inférieur du gabarit corresponde au côté inférieur de la hotte montée (2).
- Percer deux trous \varnothing 8 mm. et fixer l'étrier de support au moyen de deux vis et de goujons pour parois (3). Suspendre la hotte (4) en réglant sa position (5-6)
- Puis depuis l'intérieur de la hotte marquer deux points pour la fixation définitive de la hotte (7).
- Retirer la hotte (8) et percer deux trous \varnothing 8 mm. (9), puis insérer deux goujons pour parois (10).
- Percer deux trous \varnothing 8 mm. sur le côté supérieur près du plafond, insérer deux goujons (11) pour parois (si l'on utilise la hotte dans la version filtrante, monter le déflecteur F sur la structure de support au moyen de 2 vis) et fixer la structure de support G au moyen de deux vis (12).
- Suspendre à nouveau la hotte (13) et fixer définitivement cette dernière au moyen de deux vis (14).
- Puis insérer une conduite d'évacuation (15) pour connecter le trou de sortie B de la hotte avec l'extérieur (Mode d'extraction de l'air) ou pour connecter le déflecteur avec le trou de sortie B de la hotte. (Mode de recyclage de l'air).
- Préparer les connexions électriques (16).
- Fixer la partie supérieure de la cheminée (17a) sur le support G (17b), faire glisser vers le bas la partie inférieure de la cheminée et l'insérer dans l'encastrement prévu (18).
- **Seulement pour le modèle DD 8625-8821:** Fixer la partie inférieure de la cheminée sur la hotte avec 2 vis (19).

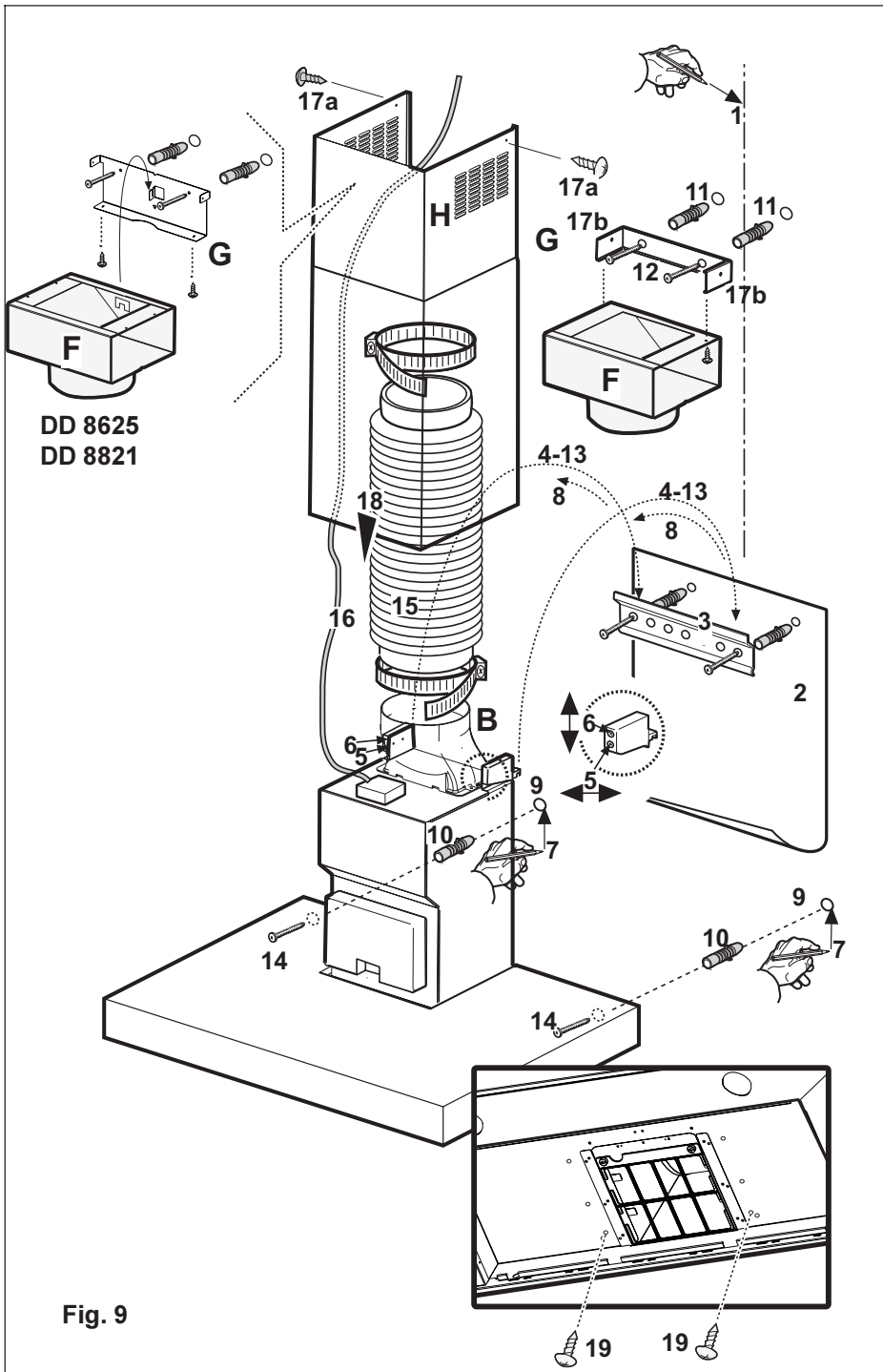

Fig. 9



From the Electrolux Group. The world's No.1 choice.

The Electrolux Group is the world's largest producer of powered appliances for kitchen, cleaning and outdoor use. More than 55 million Electrolux Group products (such as refrigerators, cookers, washing machines, vacuum cleaners, chain saws and lawn mowers) are sold each year to a value of approx. USD 14 billion in more than 150 countries around the world.

**AEGElectrolux
Addington Way
Luton
Bedfordshire
LU4 9QQ
<http://www.aeg.co.uk>**

**AEG Hausgeräte GmbH
Postfach 1036
D-90327 Nürnberg
<http://www.aeg.hausgeraete.de>**