

SANTO C 9 18 41-5 i

Integrierbares Kühl-Gefriergerät
Integrating Fridge-Freezer

Gebrauchs- und Einbauanweisung
Operating and Installation instruction

Sehr geehrte Kundin, sehr geehrter Kunde,

bevor Sie Ihr neues Kältegerät in Betrieb nehmen, lesen Sie bitte diese Gebrauchsanweisung aufmerksam durch. Sie enthält wichtige Informationen zum sicheren Gebrauch, zum Aufstellen und zur Pflege des Gerätes.

Bewahren Sie bitte die Gebrauchsanweisung zum späteren Nachschlagen auf. Geben Sie sie an eventuelle Nachbesitzer des Gerätes weiter.

Hinweis: Diese Gebrauchsanweisung ist für mehrere technisch vergleichbare Modelle mit unterschiedlicher Ausstattung bestimmt. Beachten Sie bitte nur die Hinweise, die Ihre Geräteausführung betreffen.



Mit dem Warndreieck und/oder durch Signalwörter (**Warnung!**, **Vorsicht!**, **Achtung!**) sind Hinweise hervorgehoben, die für Ihre Sicherheit oder für die Funktionsfähigkeit des Gerätes wichtig sind. Bitte unbedingt beachten.



Nach diesem Zeichen erhalten Sie ergänzende Informationen zur Bedienung und praktischen Anwendung des Gerätes.



Mit der Blume sind Tips und Hinweise zum wirtschaftlichen und umweltschonenden Einsatz des Gerätes gekennzeichnet.

Für evtl. auftretende Störungen enthält die Gebrauchsanweisung Hinweise zur selbständigen Behebung, siehe Abschnitt "Was tun, wenn ...". Sollten diese Hinweise nicht ausreichen, haben Sie jederzeit zwei Anlaufstellen, bei denen Ihnen weitergeholfen wird:

AEG DIRECT

INFO SERVICES 0180 - 555 4 555*

*(Telekom 0,12 Euro/min.)

Wir sind für Sie da:

montags bis freitags

8.00 bis 20.00 Uhr

samstags

10.00 bis 14.00 Uhr.

Hier erhalten Sie Antwort auf jede Frage, die die Ausstattung und den Einsatz Ihres Gerätes betrifft. Natürlich nehmen wir auch gerne Wünsche, Anregungen und Kritik entgegen. Unser Ziel ist es, zum Nutzen unserer Kunden unsere Produkte und Dienstleistungen weiter zu verbessern.

Bei technischen Problemen steht Ihnen unser WERKSKUNDENDIENST in Ihrer Nähe jederzeit zur Verfügung (Adressen und Telefonnummern finden Sie im Verzeichnis Garantiebedingungen / Kundendienststellen).

Beachten Sie dazu den Abschnitt „Kundendienst“

Inhalt

Sicherheit	4
Entsorgung	6
Information zur Geräteverpackung	6
Entsorgung von Altgeräten	6
Transportschutz entfernen	6
Transportsicherungen	7
Aufstellen	7
Aufstellort	7
Ihr Kühlgerät braucht Luft	8
Nischenmaße	8
Einbau	8
Elektrischer Anschluß	8
Vor Inbetriebnahme	9
Bedienungs- und Kontrolleinrichtung	9
Inbetriebnahme	9
Bedienungs- und Kontrolleinrichtung Kühlraum	10
Temperatur einstellen	10
Innenausstattung	13
Richtig lagern	14
Bedienungs- und Kontrolleinrichtung Gefrierraum	15
Temperatur einstellen	15
Einfrieren und Tiefkühl lagern	17
Eiswürfel bereiten	18
Gefrierkalender	18
Abtauen	19
Gerät abschalten	20
Reinigung und Pflege	21
Tips zur Energie-Einsparung	22
Was tun, wenn	22
Abhilfe bei Störungen	22
Lampe wechseln	24
Bestimmungen, Normen, Richtlinien	24

Sicherheit

Die Sicherheit unserer Kältegeräte entspricht den anerkannten Regeln der Technik und dem Gerätesicherheitsgesetz. Dennoch sehen wir uns veranlaßt, Sie mit folgenden Sicherheitshinweisen vertraut zu machen:

Bestimmungsgemäße Verwendung

- Das Kältegerät ist für die Verwendung im Haushalt bestimmt. Es eignet sich zum Kühlen, Einfrieren und Tiefkühl lagern von Lebensmitteln sowie zur Eisbereitung. Wird das Gerät zweckentfremdet oder falsch bedient, kann vom Hersteller keine Haftung für eventuelle Schäden übernommen werden.
- Umbauten oder Veränderungen am Kältegerät sind aus Sicherheitsgründen nicht zulässig.
- Sollten Sie das Kältegerät gewerblich oder für andere Zwecke als zum Kühlen, Tiefkühl lagern und Einfrieren von Lebensmitteln benutzen, beachten Sie bitte die für Ihren Bereich gültigen gesetzlichen Bestimmungen.

Vor der ersten Inbetriebnahme

- Überprüfen Sie das Kältegerät auf Transportschäden. Ein beschädigtes Gerät auf keinen Fall anschließen! Wenden Sie sich im Schadensfall bitte an den Lieferanten.

Kältemittel

Das Gerät enthält im Kältemittelkreislauf das Kältemittel Isobutan (R600a), ein Naturgas mit hoher Umweltverträglichkeit, das jedoch brennbar ist.

- Achten Sie beim Transportieren und Aufstellen des Gerätes darauf, daß keine Teile des Kältemittelkreislaufs beschädigt werden.
- Bei Beschädigung des Kältemittelkreislaufs:
 - offenes Feuer und Zündquellen unbedingt vermeiden;
 - den Raum, in dem das Gerät steht, gut durchlüften.

Sicherheit von Kindern

- Verpackungsteile (z. B. Folien, Styropor) können für Kinder gefährlich sein. Erstickungsgefahr! Verpackungsmaterial von Kindern fernhalten!
- Ausgediente Altgeräte bitte vor der Entsorgung unbrauchbar machen. Netzstecker ziehen, Netzkabel durchtrennen, eventuell vorhandene Schnapp- oder Riegelschlösser entfernen oder zerstören. Dadurch verhindern Sie, daß sich spielende Kinder im Gerät einsperren (Erstickungsgefahr!) oder in andere lebensgefährliche Situationen geraten.

- Das Gerät darf von Kindern und Personen, deren physische, sensorische oder geistige Fähigkeiten sowie Mangel an Erfahrung und Kenntnissen einen sicheren Gebrauch des Gerätes ausschließen, nur unter Aufsicht oder nach entsprechender Einweisung durch eine Person benutzt werden, die sicherstellt, dass sie sich den Gefahren des Gebrauchs bewusst sind. Kinder sind zu beaufsichtigen, sodass sie nicht am Gerät spielen können.!

Im Alltagsbetrieb

- Behälter mit brennbaren Gasen oder Flüssigkeiten können durch Kälteeinwirkung undicht werden. Explosionsgefahr! Lagern Sie keine Behälter mit brennbaren Stoffen, wie z.B. Spraydosen, Feuerzeug-Nachfüllkartuschen etc. im Kältegerät.
- Flaschen und Dosen dürfen nicht in den Gefrierraum. Sie können springen, wenn der Inhalt gefriert - bei kohlen säurehaltigem Inhalt sogar explodieren! Legen Sie nie Limonaden, Säfte, Bier, Wein, Sekt usw. in den Gefrierraum. Ausnahme: Hochprozentige Spirituosen können im Gefrierraum gelagert werden.
- Speiseeis und Eiswürfel nicht unmittelbar aus dem Gefrierraum in den Mund nehmen. Sehr kaltes Eis kann an Lippen oder Zunge festfrieren und Verletzungen verursachen.
- Tiefkühlgut nicht mit nassen Händen berühren. Die Hände könnten daran festfrieren.
- Keine Elektrogeräte (z. B. elektrische Eismaschinen, Rührgeräte etc.) im Kältegerät betreiben.
- Vor Reinigungsarbeiten das Gerät grundsätzlich abschalten und den Netzstecker ziehen oder Sicherung in der Wohnung abschalten bzw. herausdrehen.
- Netzstecker immer am Stecker aus der Steckdose ziehen, nie am Kabel.

Im Störfall

- Sollte einmal eine Störung am Gerät auftreten, sehen Sie bitte zuerst in dieser Gebrauchsanweisung unter "Was tun, wenn ..." nach. Falls die dort aufgeführten Hinweise nicht weiterhelfen, führen Sie bitte keine weiteren Arbeiten selbst aus.
- Kältegeräte dürfen nur von Fachkräften repariert werden. Durch unsachgemäße Reparaturen können erhebliche Gefahren entstehen. Wenden Sie sich im Reparaturfall bitte an Ihren Fachhändler oder an unseren Kundendienst.
- Wenn die Netzanschlussleitung dieses Gerätes beschädigt wird, muss sie durch den Hersteller oder seinen Kundendienst oder eine ähnlich qualifizierte Person ersetzt werden, um Gefährdungen zu vermeiden.

Entsorgung

Information zur Geräteverpackung

Alle verwendeten Werkstoffe sind umweltverträglich! Sie können gefahrlos deponiert oder in der Müllverbrennungsanlage verbrannt werden!

Zu den Werkstoffen: Die Kunststoffe können auch wiederverwertet werden und sind folgendermaßen gekennzeichnet:

>PE< für Polyäthylen, z. B. bei der äußeren Hülle und den Beuteln im Innern.

>PS< für geschäumtes Polystyrol, z. B. bei den Polsterteilen, grundsätzlich FCKW-frei.

Die Kartonteile werden aus Altpapier hergestellt und sollten auch wieder zur Altpapiersammlung gegeben werden.

Entsorgung von Altgeräten

Aus Umweltschutzgründen müssen Kältegeräte fachgerecht entsorgt werden. Dies gilt für Ihr bisheriges Gerät und - nachdem es eines Tages ausgedient hat - auch für Ihr neues Gerät.



Warnung! Ausgediente Altgeräte bitte vor der Entsorgung unbrauchbar machen. Netzstecker ziehen, Netzkabel durchtrennen, eventuell vorhandene Schnapp- oder Riegelschlösser entfernen oder zerstören. Dadurch verhindern Sie, daß sich spielende Kinder im Gerät einsperren (Erstickungsgefahr!) oder in andere lebensgefährliche Situationen geraten.

Entsorgungshinweise:

- Das Gerät darf nicht mit dem Haus- oder Sperrmüll entsorgt werden.
- Der Kältemittelkreislauf, insbesondere der Wärmetauscher an der Geräterückseite, darf nicht beschädigt werden.
- Das Symbol  auf dem Produkt oder seiner Verpackung weist darauf hin, dass dieses Produkt nicht als normaler Haushaltsabfall zu behandeln ist, sondern an einem Sammelpunkt für das Recycling von elektrischen und elektronischen Geräten abgegeben werden muss. Durch Ihren Beitrag zum korrekten Entsorgen dieses Produkts schützen Sie die Umwelt und die Gesundheit Ihrer Mitmenschen. Umwelt und Gesundheit werden durch falsches Entsorgen gefährdet. Weitere Informationen über das Recycling dieses Produkts erhalten Sie von Ihrem Rathaus, Ihrer Müllabfuhr oder dem Geschäft, in dem Sie das Produkt gekauft haben.

Transportschutz entfernen

Das Gerät sowie Teile der Innenausstattung sind für den Transport geschützt.

- Klebebänder links und rechts an den Türaußenseiten abziehen.
- Alle Klebebänder sowie Polsterteile aus dem Geräteinnenraum entfernen.

Transportsicherungen

Ihr Gerät ist mit Transportsicherungsversehen, die die Ablage während des Transportes sichern.

Entfernen Sie diese wie folgt:

Ablagen hinten hochheben, in Pfeilrichtung ziehen bis sich die Ablage löst und die Sicherungen entfernen.

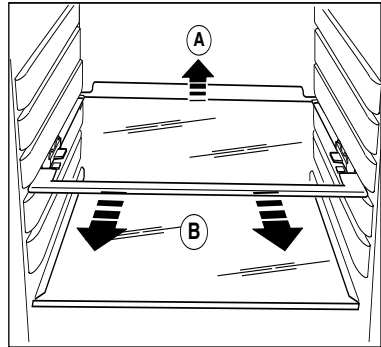

Aufstellen

Aufstellort

Das Gerät soll in einem gut belüfteten und trockenen Raum stehen.

Die Umgebungstemperatur wirkt sich auf den Stromverbrauch und die einwandfreie Funktion des Gerätes aus. Daher sollte das Gerät

- nicht direkter Sonneneinstrahlung ausgesetzt sein;
- nicht an Heizkörpern, neben einem Herd oder sonstigen Wärmequellen stehen;
- nur an einem Ort stehen, dessen Umgebungstemperatur der Klimaklasse entspricht, für die das Gerät ausgelegt ist.

Die Klimaklasse finden Sie auf dem Typschild, das sich links im Innenraum des Kühlraumes befindet.

Nachstehende Tabelle zeigt, welche Umgebungstemperatur welcher Klimaklasse zugeordnet ist:

Klimaklasse	für Umgebungstemperatur von
SN	+10 bis +32 °C
N	+16 bis +32 °C
ST	+18 bis +38 °C
T	+18 bis +43 °C

Ist die Aufstellung neben einer Wärmequelle unvermeidbar, sind folgende seitliche Mindestabstände einzuhalten:

- zu Elektroherden 3 cm;
- zu Öl- und Kohleherden 30 cm.

Können diese Abstände nicht eingehalten werden, ist eine Wärmeschutzplatte zwischen Herd und Kältegerät erforderlich.

Steht das Kältegerät neben einem anderen Kühl- oder Gefriergerät, ist ein seitlicher Abstand von 5 cm erforderlich, damit sich an den Geräte-Außen-seiten kein Schwitzwasser bildet.

Ihr Kühlgerät braucht Luft

Aus Gründen der Sicherheit muß eine Mindestbelüftung gewährleistet sein, wie aus der Abb. hervorgeht:

Achtung:

Die Lüftungs-Öffnungen müssen immer saubergehalten werden. Damit die Luft zirkulieren kann, die Lüftungsöffnungen niemals abdecken oder verstellen.

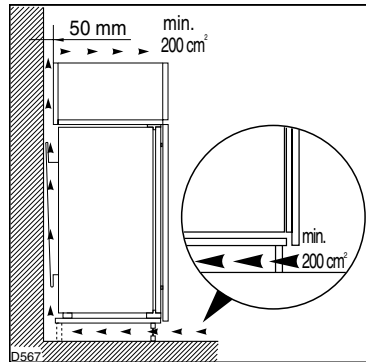

Nischenmaße

Höhe	1780mm
Tiefe	550 mm
Breite	560 mm

Einbau

Siehe beiliegende Montageanweisung.

Prüfen Sie bitte nach dem Einbau des Gerätes, insbesondere nach Türanschlagwechsel, ob die Türdichtung ringsum richtig abdichtet. Eine undichte Türdichtung kann zu verstärkter Reifbildung und dadurch zu höherem Energieverbrauch führen (siehe auch Abschnitt "Abhilfe bei Störungen").

Elektrischer Anschluß

Für den elektrischen Anschluß ist eine vorschriftsmäßig installierte Schutzkontakt-Steckdose erforderlich. Sie sollte so gesetzt sein, daß ein Ziehen des Netzsteckers möglich ist.

Die elektrische Absicherung muß mindestens 10/16 Ampere betragen.

Ist die Steckdose bei eingebautem Gerät nicht mehr zugänglich, muß eine geeignete Maßnahme in der Elektroinstallation sicherstellen, daß das Gerät vom Netz getrennt werden kann (z. B. Sicherung, LS-Schalter, Fehlerstrom-Schutzschalter oder dergleichen mit einer Kontaktöffnungsweite von mindestens 3 mm).

- Vor Inbetriebnahme am Typschild des Gerätes überprüfen, ob Anschlußspannung und Stromart mit den Werten des Stromnetzes am Aufstellort übereinstimmen.

Z. B.: AC 220 ... 240 V 50 Hz oder
220 ... 240 V <~ 50 Hz

(d. h. 220 bis 240 Volt Wechselstrom, 50 Hertz)

Das Typschild befindet sich links im Innenraum des Gerätes.

Vor Inbetriebnahme

- Das Geräteinnere und alle Ausstattungsteile bitte vor Erstinbetriebnahme reinigen (siehe Abschnitt "Reinigung und Pflege").

Bedienungs- und Kontrolleinrichtung

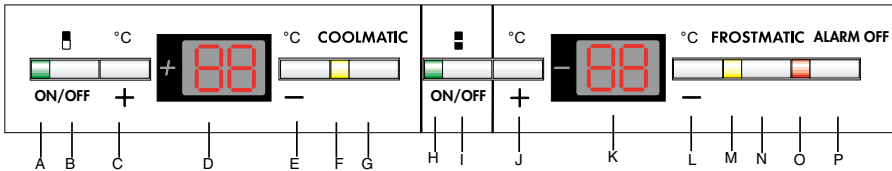

Inbetriebnahme

1. Netzstecker in die Steckdose stecken.
2. Mit der Taste (I) wird das komplette Gerät ein- und ausgeschaltet. Taste ON/OFF (I) drücken. Die grüne Betriebskontrollanzeige (H) leuchtet auf. Die Temperaturanzeige (K) zeigt die momentan im Gefrierraum vorhandene Temperatur. Die rote Warnanzeige (O) signalisiert blinkend, daß die erforderliche Lagertemperatur noch nicht erreicht ist. Ein Warnton ist zu hören. Der Alarmton schaltet sich ab, wenn die vorgegebene Temperatur im Gefrierraum erreicht ist. Durch Drücken der Taste ALARM OFF (P) kann der Alarm abgeschaltet werden. Die rote Warnanzeige blinkt weiter. Taste ALARM OFF nach Erreichen der Lagertemperatur drücken, um die rote Warnanzeige abzuschalten.
3. Mit der Taste (B) kann der Kühlraum bei eingeschaltetem Gerät separat ein- und ausgeschaltet werden. Taste ON/OFF (B) drücken. Die grüne Betriebskontrollanzeige (A) leuchtet auf. Die Temperaturanzeige (D) zeigt die momentan im Kühlraum vorhandene Temperatur.
Hinweis: Der Gefrierraum kann nicht einzeln ausgeschaltet werden. Da die Lagertemperatur im Kühlraum schnell erreicht wird, können Sie kurz nach dem Einschalten Kühlgut einlagern.
Wichtig: Warten Sie mit dem Einlagern von Gefriergut, bis die Gefrierraumtemperatur -18°C erreicht hat.

SOLL-Temperatur bedeutet:

Die Temperatur, die im Kühlraum vorhanden sein soll. Die SOLL-Temperatur wird durch blinkende Zahlen angezeigt.

IST-Temperatur bedeutet:

Die Temperaturanzeige zeigt die Temperatur an, die momentan tatsächlich im Kühlraum vorhanden ist. Die IST-Temperatur wird durch leuchtende Zahlen angezeigt.

Bei einer Einstellung von +5°C für den Kühlraum und -18°C für den Gefrierraum läuft das Gerät in einer Betriebsart, die die Lagerbedingungen für die Lebensmittel und den Energieverbrauch optimiert.

Diese Einstellung garantiert auch die beste Laufruhe beim Betrieb des Gerätes.

COOLMATIC-Taste

Die COOLMATIC-Funktion eignet sich zum schnellen Abkühlen größerer Kühlgutmengen im Kühlraum, z. B. Getränke, Salate anlässlich einer Party.

1. Durch Drücken der Taste COOLMATIC wird die COOLMATIC-Funktion eingeschaltet. Die gelbe Anzeige leuchtet.

Die COOLMATIC-Funktion sorgt jetzt für intensives Kühlen. Dabei wird automatisch eine SOLL-Temperatur von +2°C vorgegeben. Nach Ablauf von 6 Stunden wird die COOLMATIC-Funktion selbsttätig beendet. Die ursprünglich eingestellte SOLL-Temperatur ist dann wieder maßgebend und die Temperaturanzeige zeigt die momentane Kühlraumtemperatur.

2. Durch erneutes Drücken der Taste COOLMATIC kann die COOLMATIC-Funktion jederzeit manuell beendet werden. Die gelbe Anzeige erlischt.

Urlaubsschaltung

Bei der Urlaubsschaltung beträgt die Temperaturvorgabe für den Kühlraum +15 °C. Sie haben dadurch die Möglichkeit – ohne daß es zu einer Geruchs- oder Schimmelbildung kommt – bei längerer Abwesenheit (z.B. Urlaub) den leeren Kühlraum statt offen auch geschlossen zu halten. Vorteil: Unbeabsichtigtes Zufallen der Tür bzw. versehentliches Zudrücken der Tür durch Personen, die während Ihrer Abwesenheit Zutritt zu Ihren Wohnräumen haben, ist nicht mehr möglich. Ohne die Urlaubsschaltung würde dies Geruchs- und Schimmelbildung zur Folge haben.

1. Zum Einschalten der Urlaubsschaltung auf Taste C drücken.
2. Taste C so lange drücken, bis die Temperaturanzeige H (für Holiday) anzeigt. In der Temperaturanzeige ändert sich die angezeigte Temperatur bis +8 °C in 1°C-Schritten. Nach +8 °C folgt der Wert +15 °C, in der Anzeige der Buchstabe H. Jetzt befindet sich der Kühlraum im energiesparenden Urlaubsbetrieb.

Achtung ! Lagern Sie keine Ware im Kühlraum, während die Urlaubsschaltung in Betrieb ist. Die Temperatur wird bei Urlaubsschaltung auf ca. +15°C geregelt. Dies ist zu warm für Lebensmittel.

Wenn während der Abwesenheit die Raumtemperatur für einen längeren Zeitraum unter 16°C absinken könnte, sollte der Kühlraum nicht in der Urlaubsschaltung betrieben, sondern abgeschaltet und die Tür geöffnet werden.

Innenausstattung

Abstellflächen

Die Abstellfläche aus Glas über den Obst- und Gemüseschalen muß immer in dieser Stellung verbleiben, damit Obst und Gemüse länger frisch bleiben. Die übrigen Abstellflächen sind höhenverstellbar:

Dazu die Abstellfläche soweit nach vorne ziehen, bis sie sich nach oben oder unten abschnellen und herausnehmen läßt.

Das Einsetzen in eine andere Höhe bitte in umgekehrter Reihenfolge vornehmen.

Hohes Kühlgut einstellen:

Die vordere Hälfte der zweiteiligen Glasabstellfläche herausnehmen und in eine andere Ebene einschieben. Dadurch gewinnen Sie Raum, um auf der darunterliegenden Abstellfläche hohes Kühlgut abzustellen

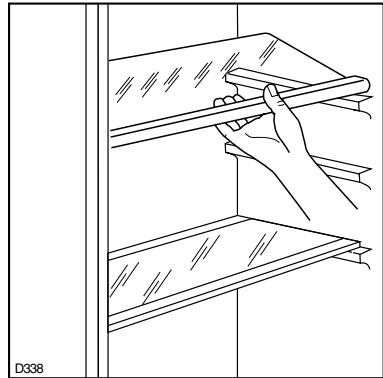

Variable Innentür

Je nach Erfordernis können die Abstellfächer der Kühlraumtür nach oben herausgenommen und in andere Aufnahmen umgesetzt werden.

Feuchteregulierung

(nicht bei allen Modellen)

Vor der Abstellfläche über den Obst- und Gemüseschalen befindet sich bei einigen Modellen ein verstellbares Lüftungsgitter.

Die Öffnung der Lüftungsschlitze kann mit einem Schieber stufenlos reguliert werden.

Schieber rechts: Lüftungsschlitze geöffnet.

Schieber links: Lüftungsschlitze geschlossen.

Bei geöffneten Lüftungsschlitzen stellt sich infolge stärkerer Luftzirkulation ein niedrigerer Feuchtegehalt der Luft in den Obst- und Gemüseschalen ein.

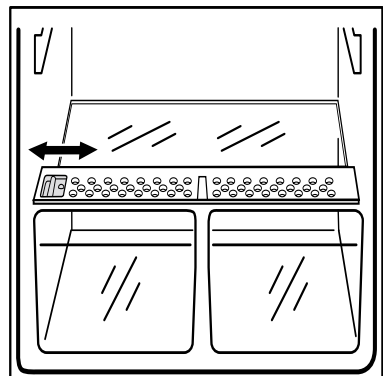

Bei geschlossenen Lüftungsschlitzen bleibt der natürliche Feuchtegehalt der Lebensmittel in den Obst- und Gemüseschalen länger erhalten.

Variable Ablagebox

Einige Modelle sind mit einer variablen Ablagebox ausgestattet, die seitlich verschiebbar unter einem Türabstellfach angebracht ist.

Die Box kann unter jedem Türabstellfach eingesetzt werden.

1. Zum Umsetzen das Abstellfach mit der Box nach oben aus den Aufnahmen in der Tür herausheben und den Haltebügel aus der Führung unter dem Abstellfach herausnehmen.
2. Das Einsetzen in eine andere Höhe bitte in umgekehrter Reihenfolge vornehmen.

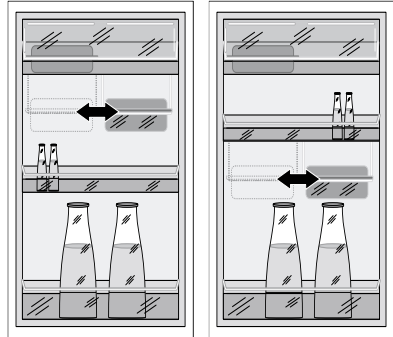

Richtig lagern

Um die besten Leistungen des Kühlschranks zu erreichen, beachten Sie bitte folgendes:

- Keine warmen Speisen oder dampfenden Flüssigkeiten in den Kühlschrank einstellen.
- Geruchverbreitende Lebensmittel müssen abgedeckt oder eingewickelt werden.
- Die Lebensmittel müssen so eingelagert werden, daß die Luft frei zirkulieren kann.

Nachstehend einige praktische Ratschläge:

Fleisch (alle Sorten) in Plastikfolie einpacken und auf die Glasplatte, die sich über der Gemüseschale (über den Gemüseschalen) befindet, legen.

In dieser Lage kann das Fleisch längstens 1-2 Tage aufbewahrt werden.

Gekochte Nahrungsmittel, kalte Platten, usw. zugedeckt aufbewahren. Sie können auf jede beliebige Ablage gelegt werden.

Obst und Gemüse: nach vorherigem Säubern und Waschen in der Gemüseschale aufbewahren

Butter und Käse: in speziellen Behältern aufbewahren oder in Alu- bzw. Plastikfolie einpacken, um den Kontakt mit der Luft zu vermeiden.

Milch in Flaschen: gut verschlossen in das Flaschenfach der Innentür stellen

Bananen, Kartoffeln, Zwiebeln und Knoblauch sollten nicht unverpackt im Kühlschrank aufbewahrt werden.

Bedienungs- und Kontrolleinrichtung

Gefrierraum

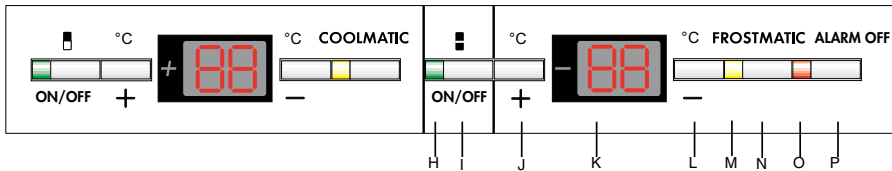

- H. Betriebskontrollanzeige Gerät (grün)
- I. ON/OFF Taste Gerät
- J. Taste zur Temperatureinstellung (+)
- K. Temperaturanzeige Gefrierraum
- L. Taste zur Temperatureinstellung (-)
- M. Anzeige für eingeschaltete FROSTMATIC Funktion (gelb)
- N. FROSTMATIC Taste
- O. Warnanzeige (rot)
- P. Taste ALARM OFF

Temperatur einstellen

Die Temperatureinstellung erfolgt durch die Tasten J und L.

Die Tasten stehen in Verbindung mit der Temperaturanzeige.

- Durch Druck auf eine der beiden Tasten J oder L wird die Temperaturanzeige von der IST-Temperatur (Temperaturanzeige leuchtet) auf die SOLL-Temperatur (Temperaturanzeige blinkt) umgeschaltet.
- Mit jedem weiteren Druck auf eine der beiden Tasten wird die SOLL-Temperatur um 1 °C weiter gestellt.

Aus ernährungswissenschaftlicher Sicht ist -18° C für den Gefrierraum als ausreichend kalte Lagertemperatur anzusehen.

Wenn nach erfolgter Temperatureinstellung die Tasten nicht mehr gedrückt werden, schaltet die Temperaturanzeige nach kurzer Zeit (ca. 5 sec) um und zeigt wieder die momentan im Gefrierraum vorhandene IST-Temperatur an.

Die Anzeige wechselt von Blinken zu kontinuierlichem Leuchten.

Hinweis: Es ist normal wenn der Kompressor nach Änderung der Einstellung nicht sofort anläuft. Bei Änderung der Temperaturvorgabe ca. 24h warten bis sich die Temperaturanzeige stabilisiert hat.

SOLL- Temperatur bedeutet:

Die Temperatur, die im Gefrierraum vorhanden sein soll. Die SOLL- Temperatur wird durch blinkende Zahlen angezeigt..

IST- Temperatur bedeutet:

Die Temperaturanzeige zeigt die Temperatur an, die momentan tatsächlich im Gefrierraum vorhanden ist. Die IST- Temperatur wird durch leuchtende Zahlen angezeigt.

Im Gefrierraum wird die wärmste Temperatur angezeigt (IST- Temperatur). Je nach Beladung können die Temperaturen an einigen Stellen kälter sein.

Bei einer Einstellung von -18°C für den Gefrierraum und $+5^{\circ}\text{C}$ für den Kühlraum läuft das Gerät in einer Betriebsart, die die Lagerbedingungen für die Lebensmittel und den Energieverbrauch optimiert.

Diese Einstellung garantiert auch die beste Laufruhe beim Betrieb des Gerätes.

FROSTMATIC-Taste

Die FROSTMATIC-Funktion beschleunigt das Einfrieren frischer Lebensmittel und schützt gleichzeitig die bereits eingelagerte Ware vor unerwünschter Erwärmung.

1. Durch Drücken der Taste FROSTMATIC wird die FROSTMATIC-Funktion eingeschaltet. Die gelbe Anzeige leuchtet (M).

Wird die FROSTMATIC-Funktion nicht manuell beendet, schaltet die Elektronik des Gerätes die FROSTMATIC-Funktion nach 54 Stunden ab. Die gelbe Anzeige erlischt.

2. Durch erneutes Drücken der Taste FROSTMATIC kann die FROSTMATIC-Funktion jederzeit manuell beendet werden. Die gelbe Anzeige erlischt.

Taste ALARM OFF

Im Falle eines ungewöhnlichen Temperaturanstieges im Gefrierraum (z.B. bei Stromausfall) blinkt die rote Warnanzeige (O) und ein Warnton ertönt. Der Warnton schaltet automatisch ab, wenn die eingestellte Gefrierraumtemperatur wieder erreicht wird. Die rote Warnanzeige blinkt weiter. Mit der Taste ALARM OFF können Sie den Warnton und die rote Warnanzeige abschalten. Auf der Temperaturanzeige erscheint für einige Sekunden die wärmste Temperatur, die im Gefrierraum erreicht wurde.

Achtung: Bei Erwärmung im Gefrierraum muß der Zustand des Gefriergrundes überprüft werden.

Einfrieren und Tiefkühl lagern

Im Gefrierraum können Sie Tiefkühlkost lagern und frische Lebensmittel einfrieren.

Achtung!

- Vor dem Einfrieren von Lebensmitteln muß die Temperatur im Gefrierraum -18 °C oder kälter sein.
- Bitte das auf dem Typschild angegebene Gefriervermögen beachten. Das Gefriervermögen ist die maximale Menge an frischer Ware, die innerhalb von 24 Stunden eingefroren werden kann. Wenn Sie an mehreren Tagen hintereinander einfrieren, nehmen Sie bitte nur 2/3 bis 3/4 der auf dem Typschild angegebenen Menge. Sie erreichen eine bessere Qualität, wenn die Lebensmittel schnell bis zum Kern durchgefroren werden.
- Warme Lebensmittel vor dem Einfrieren abkühlen lassen. Die Wärme führt zu verstärkter Eisbildung und erhöht den Energieverbrauch.
- Auf die Lagerzeit bzw. auf das Haltbarkeitsdatum von gekauften Tiefkühlprodukten achten
- Einmal aufgetaute Lebensmittel ohne weitere Verarbeitung (garen zu Fertiggerichten) auf keinen Fall ein zweites Mal einfrieren.
- Behälter mit brennbaren Gasen oder Flüssigkeiten können durch Kälteeinwirkung undicht werden. Explosionsgefahr! Lagern Sie keine Behälter mit brennbaren Stoffen, wie z.B. Spraydosen, Feuerzeug-Nachfüllkartuschen etc. im Kältegerät.
- Flaschen und Dosen dürfen nicht in den Gefrierraum. Sie können springen, wenn der Inhalt gefriert - bei kohlenstoffhaltigem Inhalt sogar explodieren! Legen Sie nie Limonaden, Säfte, Bier, Wein, Sekt usw. in den Gefrierraum. Ausnahme: Hochprozentige Spirituosen können im Gefrierraum gelagert werden.
- Alle Lebensmittel vor dem Einfrieren luftdicht verpacken, damit sie nicht austrocknen, nicht den Geschmack verlieren und keine Geschmacksübertragung auf anderes Tiefkühlgut erfolgen kann.

Vorsicht! Tiefkühlgut nicht mit nassen Händen berühren. Die Hände könnten daran festfrieren.

1. Die verpackten Lebensmittel in die obere Schubladen legen. Nicht gefrorene Ware darf bereits gefrorene Ware nicht berühren, die gefrorene Ware kann sonst antauen.
2. Tiefkühlgut möglichst nach Art getrennt in die Schubladen legen.

Eiswürfel bereiten

1. Eiswürfelschale zu 3/4 mit kaltem Wasser füllen, in den Gefrierraum stellen und gefrieren lassen.
2. Zum Herauslösen der fertigen Eiswürfel die Eiswürfelschale verwinden oder kurz unter fließendes Wasser halten.

Achtung! Eine eventuell angefrorene Eiswürfelschale keinesfalls mit spitzen oder scharfkantigen Gegenständen ablösen, sonst besteht die Gefahr, daß der Kältekreislauf beschädigt wird. Verwenden Sie den beiliegenden Kunststoffschaber.

Kälteakku

Das Gerät kann mit einem oder mehrere Kälteakkus ausgestattet sein.



Bei Stromausfall oder einer Störung am Gerät verlängert die Kälteakkus die Zeit bis zur unzulässigen Erwärmung des Gefrierzugs um mehrere Stunden.

Diese Aufgabe erfüllen die Kälteakkus nur dann optimal, wenn sie in der obersten Schublade vorne oben auf dem Gefrierzug eingelegt werden.

Die Kälteakkus können Sie vorübergehend auch als Kühlelement für Kühltaschen verwenden.

Gefrierkalender

- Die Symbole auf den Schubladen zeigen unterschiedliche Arten von Tiefkühlgut.
- Die Zahlen geben für die jeweilige Art von Tiefkühlgut die Lagerzeit in Monaten an. Ob der obere oder der untere Wert der angegebenen Lagerzeiten gültig ist, hängt von der Qualität der Lebensmittel und deren Vorbehandlung vor dem Einfrieren ab. Für Lebensmittel mit hohem Fettanteil gilt immer der untere Wert.

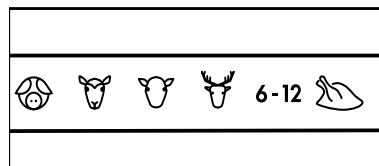

Abtauen

Kühlraum

Die sich auf dem Verdampfer des Kühlschranks bildende Reifschicht taut jedesmal in den Stillstandzeiten des Kompressors von selbst ab. Das Tauwasser läuft durch eine Rinne in eine Plastischale auf der Rückseite des Gerätes und verdunstet dort.

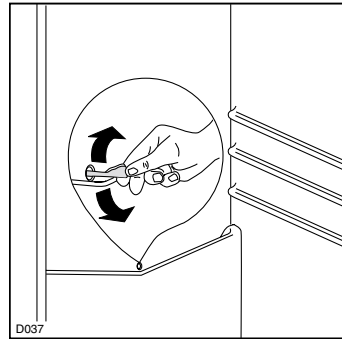

Wir empfehlen, das in der Mitte der Abtauwasserrinne des Kühlraumes befindliche Ablaufloch für das Abtauwasser regelmäßig zu reinigen, um zu vermeiden, daß das Abtauwasser auf Lebensmittel tropft.

Verwenden Sie den dafür vorgesehenen Reiniger, der sich schon im Ablaufloch befindet.

Gefrierraum

Im Gefrierraum schlägt sich während des Betriebs und beim Öffnen der Tür Feuchtigkeit als Reif nieder. Entfernen Sie diesen Reif von Zeit zu Zeit mit dem beiliegenden Kunststoffschaber.

Starke Reifbildung im Gefrierraum erhöht den Energieverbrauch. Deshalb soll abgetaut werden, wenn die Reifschicht eine Dicke von ca. 4 Millimeter erreicht hat; mindestens jedoch einmal im Jahr. Ein geeigneter Zeitpunkt zum Abtauen ist auch immer dann, wenn das Gerät leer oder nur wenig beladen ist ein vollständiges Abtauen durchzuführen, geht man wie folgt vor:

1. Tiefkühlgut herausnehmen, in mehrere Lagen Zeitungspapier einpacken und abgedeckt an einem kühlen Ort lagern.
2. Gerät abschalten und den Netzstecker ziehen oder Sicherung abschalten bzw. herausdrehen.
3. Gefrierraumtür geöffnet lassen.
4. Kunststoffschaber als Tauwasserablauf in den Schlitz unterhalb der Tauwasserablauf Rinne stecken und Auffangschale unterstellen.
5. Plastischaber für späteren Gebrauch aufbewahren.
6. Nach Beendigung des Abtauvorganges Netzstecker wieder einstecken und Temperaturregler auf die gewünschte Position einstellen.

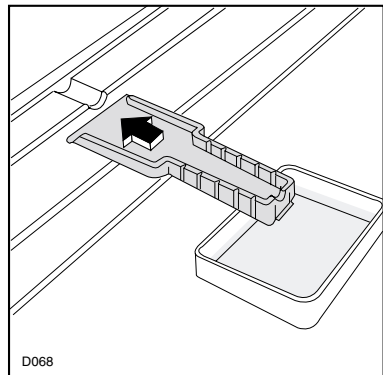



Achtung:

Keinesfalls harte oder spitze Metallgegenstände zum Entfernen von Reif oder Eis benutzen.

Verwenden Sie keine elektrischen Heiz- oder Wärmegeräte und keine anderen mechanischen oder künstlichen Hilfsmittel, um den Abtauvorgang zu beschleunigen, mit Ausnahme der in dieser Gebrauchsanweisung empfohlenen.

Ein Temperaturanstieg der Tiefkühlkost während des Abtauens könnte die Aufbewahrungsdauer verkürzen.

Gerät abschalten

Der Kühlraum kann unabhängig vom Gefrierraum abgeschaltet werden

Der Gefrierraum kann nicht einzeln abgeschaltet werden. Er wird nur zusammen mit dem gesamten Gerät abgeschaltet.

Soll das Gerät für längere Zeit außer Betrieb genommen werden:

1. Gerät abschalten, dazu die Taste ON/OFF (I) ca 5 Sekunden gedrückt halten. In den Temperaturanzeigen (D)+(K) des Kühlraumes und Gefriertraumes erfolgt ein sogenannter "Count down", dabei wird rückwärts von "3" nach "1" gezählt. Mit Erreichen der "1" schaltet das Gerät ab. Alle Anzeigen erlöschen.

Wurde der Kühlraum bereits zuvor ausgeschaltet, wird der "Count down" nur in der Temperaturanzeige (K) des Gefriertraumes angezeigt.

2. Netzstecker ziehen oder Sicherung abschalten bzw. herausdrehen.
3. Kühl- und Gefriergut sowie Eisschalen herausnehmen
4. Gefrierfach abtauen und Gerät gründlich reinigen (siehe Abschnitt "Reinigung und Pflege")
5. Türen anschließend geöffnet lassen, um Geruchsbildung zu vermeiden.

Hinweis: Die Einstellung des Gerätes kann bei gezogenem Netzstecker oder fehlender Stromversorgung nicht geändert werden. Nach Anschluß an das Stromnetz nimmt das Gerät wieder den Zustand an, den es bei Netzunterbrechung hatte.

Soll nur der Kühlraum abgeschaltet werden:

1. Die Taste ON/OFF (B) für den Kühlraum ca 5 Sekunden gedrückt halten. In der Temperaturanzeige (D) des Kühlraumes erfolgt ein sogenannter "Count down", dabei wird rückwärts von "3" nach "1" gezählt. Mit Erreichen der "1" schaltet der Kühlraum ab. Die Temperaturanzeige (D) erlischt.
2. Kühlraum gründlich reinigen (siehe Abschnitt "Reinigung und Pflege")
3. Kühlraumtür anschließend geöffnet lassen, um Geruchsbildung zu vermeiden.

Hinweis: Soll nur vorübergehend kein Kühlgut im Kühlraum gelagert werden, empfehlen wir die Einstellung Urlaubsschaltung (siehe Abschnitt "Urlaubsschaltung")

Reinigung und Pflege

Aus hygienischen Gründen sollte das Geräteinnere, einschließlich Innenausstattung, regelmäßig gereinigt werden.



Warnung!

- Das Gerät darf während der Reinigung nicht am Stromnetz angeschlossen sein. Stromschlaggefahr! Vor Reinigungsarbeiten Gerät abschalten und Netzstecker ziehen oder Sicherung abschalten bzw. herausdrehen.
- Das Gerät nie mit Dampfreinigungsgeräten reinigen. Feuchtigkeit könnte in elektrische Bauteile gelangen, Stromschlaggefahr! Heißer Dampf kann zu Schäden an Kunststoffteilen führen.
- Das Gerät muß trocken sein, bevor Sie es wieder in Betrieb nehmen.

Achtung!

- Ätherische Öle und organische Lösungsmittel können Kunststoffteile angreifen, z. B.
 - Saft von Zitronen- oder Apfelsinenschalen;
 - Buttersäure;
 - Reinigungsmittel, die Essigsäure enthalten.

Solche Substanzen nicht mit den Geräteteilen in Kontakt bringen.

- Keine scheuernden Reinigungsmittel verwenden.

1. Tiefkühlgut herausnehmen. Tiefkühlgut in mehrere Lagen Zeitungspapier einpacken. Alles abgedeckt an einem kühlen Ort lagern.
2. Gefrierraum vor dem Reinigen abtauen (siehe Abschnitt "Abtauen").
3. Gerät einschließlich Innenausstattung mit einem Lappen und lauwarmem Wasser reinigen. Eventuell etwas handelsübliches Geschirrspülmittel beigeben.
4. Anschließend mit klarem Wasser nachwischen und trockenreiben.



Staubablagerungen am Verflüssiger erhöhen den Energieverbrauch. Deshalb einmal im Jahr den Verflüssiger an der Geräterückseite mit einer weichen Bürste oder mit dem Staubsauger vorsichtig reinigen.

5. Nachdem alles trocken ist, Lebensmittel wieder einlagern und Gerät wieder in Betrieb nehmen.



Tips zur Energie-Einsparung

- Das Gerät nicht in der Nähe von Herden, Heizkörpern oder anderen Wärmequellen aufstellen. Bei hoher Umgebungstemperatur läuft der Kompressor häufiger und länger.
- Ausreichende Be- und Entlüftung des Gerätes gewährleisten. Lüftungsöffnungen niemals abdecken.
- Keine warmen Speisen in das Gerät stellen. Warme Speisen erst abkühlen lassen.
- Tür nur so lange wie nötig geöffnet lassen.
- Die Temperatur nicht kälter als nötig einstellen.
- Den Verflüssiger, das Metallgitter an der Geräterückseite, immer sauber halten.

Was tun, wenn ...

Abhilfe bei Störungen

Möglicherweise handelt es sich bei einer Störung nur um einen kleinen Fehler, den Sie anhand nachfolgender Hinweise selbst beheben können. Führen Sie keine weiteren Arbeiten selbst aus, wenn nachstehende Informationen im konkreten Fall nicht weiterhelfen.



Warnung! Reparaturen am Kältegerät dürfen nur von Fachkräften durchgeführt werden. Durch unsachgemäße Reparaturen können erhebliche Gefahren für den Benutzer entstehen. Wenden Sie sich im Reparaturfall an Ihren Fachhändler oder an unseren Kundendienst.

Störung	Mögliche Ursache	Abhilfe
Gerät arbeitet nicht, keine Kontrollleuchte brennt.	Gerät ist nicht eingeschaltet	Gerät einschalten.
	Netzstecker ist nicht eingesteckt oder lose.	Netzstecker einstecken.
	Sicherung hat ausgelöst oder ist defekt.	Sicherung überprüfen, gegebenenfalls erneuern.
	Steckdose ist defekt.	Störungen am Stromnetz behebt Ihr Elektrofachmann.
Grüne Lampe leuchtet nicht, gelbe Lampe leuchtet bei eingeschalteter Schnellgefrierfunktion	Grüne Lampe defekt.	Kundendienst verständigen.
Gelbe Lampe leuchtet nicht bei eingeschalteter Schnellgefrierfunktion, Gerät arbeitet.	Gelbe Lampe defekt.	Kundendienst verständigen.

Störung	Mögliche Ursache	Abhilfe
Gerät kühlt zu stark.	Temperatur ist zu kalt eingestellt.	Temperaturregler vorübergehend auf wärmere Einstellung drehen.
Die Gefrierraumtemperatur ist nicht ausreichend, rote Warnanzeige blinkt.	Temperatur ist nicht richtig eingestellt.	Bitte im Abschnitt "Inbetriebnahme und Temperaturregelung" nachsehen.
	Tür war längere Zeit geöffnet.	Tür nur so lange wie nötig geöffnet lassen, FROSTMATIC-Taste betätigen.
	Innerhalb der letzten 24 Stunden wurden größere Mengen warmer Lebensmittel eingelagert.	FROSTMATIC-Taste betätigen
	Das Gerät steht neben einer Wärmequelle	Bitte im Abschnitt "Aufstellort" nachsehen.
	Störung am Gerät	FROSTMATIC-Taste einschalten, Gefrierschrank geschlossen halten, Kundendienst verständigen
Starke Reifbildung im Gerät, evtl. auch an der Türdichtung.	Türdichtung ist undicht (evtl. nach Türanschlagwechsel).	An den undichten Stellen Türdichtung vorsichtig mit einem Haartrockner erwärmen (nicht wärmer als ca. 50 °C). Gleichzeitig die erwärmte Türdichtung von Hand so in Form ziehen, daß sie wieder einwandfrei anliegt.
Ungewöhnliche Geräusche.	Gerät steht nicht gerade.	Verstellfüße nachjustieren.
	Gerät hat Kontakt mit der Wand oder mit anderen Gegenständen.	Gerät etwas wegrücken.
	Ein Teil, z. B. ein Rohr, an der Geräterückseite berührt ein anderes Geräteteil oder die Wand.	Gegebenenfalls dieses Teil vorsichtig wegbiegen.
Nach Änderung der Temperatureinstellung läuft der Kompressor nicht sofort an.	Dies ist normal, es liegt keine Störung vor.	Der Kompressor läuft nach einiger Zeit selbsttätig an.
Wenn die Tür mehr 7 Minuten geöffnet bleibt, schaltet die Lampe durch Elektronik ab.	Dies ist normal, es liegt keine Störung vor.	Die Tür schließen und wieder öffnen, dann wird die Lampe wieder in Betrieb gesetzt.

Lampe auswechseln



Warnung! Stromschlaggefahr! Vor dem Lampenwechsel Gerät abschalten und den Netzstecker ziehen oder Sicherung abschalten bzw. herausdrehen.

Lampendaten: Ersetzen durch eine neue Birne gleicher Leistung (die maximale Leistung ist am Leuchtkörper angegeben).

1. Zum Abschalten des Gerätes die ON/OFF - Taste (I) drücken.
2. Netzstecker ziehen.
3. Zum Auswechseln der Lampe die hintere Arretierung gegen das Gehäuse drücken bis die transparente Abdeckung ausrastet.
4. Die Abdeckung in Pfeilrichtung abnehmen (siehe Abbildung).
5. Defekte Lampe auswechseln.
6. Lampenabdeckung wieder einsetzen.
7. Gerät wieder in Betrieb nehmen.

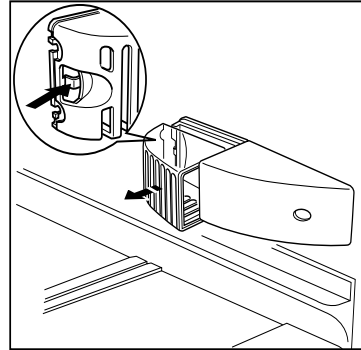

Bestimmungen, Normen, Richtlinien

Das Kältegerät ist für den Haushalt bestimmt und wurde unter Beachtung der für diese Geräte geltenden Normen hergestellt.

Bei der Fertigung wurden insbesondere die nach dem Gerätesicherheitsgesetz (GSG), der Unfallverhütungsvorschrift für Kälteanlagen (VBG 20) und den Bestimmungen des Verbandes Deutscher Elektrotechniker (VDE) notwendigen Maßnahmen getroffen. Der Kältekreislauf wurde auf Dichtheit geprüft.



Dieses Gerät entspricht den folgenden EG-Richtlinien:

- 73/23/EWG vom 19.2.1973 - Niederspannungsrichtlinie
- 89/336/EWG vom 3.5.1989 (einschließlich Änderungsrichtlinie 92/31/EWG) - EMV-Richtlinie

Dear customer,

Before placing your new refrigerator/freezer into operation please read these operating instructions carefully. They contain important information for safe use, for installation and for care of the appliance.

Please keep these operating instructions for future reference. Pass them on to possible new owners of the appliance.

These operating instructions are for use with several technically comparable models with varying accessories. Please observe the notes which apply to your model.



Notes which are important for your safety or for the proper functioning of the appliance are stressed with a warning triangle and/or with signal words (Warning!, Caution!, Attention!). Please observe the following carefully.



Supplementary information regarding operation and practical applications of the appliance appear after this symbol.



Tips and notes concerning economical and environmentally sound use of the appliance are marked with the cloverleaf.

The operating instructions contain instructions for the correction of possible malfunctions by the user in the section "What to do if ...". If these instructions should not be sufficient, our customer service department is always available to you.

Contents

Safety	27
Disposal	29
Appliance Packaging Information	29
Disposal of old Appliances	29
Remove transport safeguard	29
Shelf holders	30
Installation	30
Installation Location	30
Your refrigerator needs air	31
Housing dimensions	31
Electrical Connection	31
Prior to Initial Start-Up	31
Operating and indicator panel Fridge	32
Starting up and temperature regulation	32
Interior accessories	34
Fresh food refrigeration	35
Operating and indicator panel for the appliance	36
Starting up and temperature regulation	36
Freezing and storing frozen food	39
Preparation of Ice Cubes	40
Freezing Calendar	40
Defrosting	40
Cleaning and Care	41
Energy Saving Tips	42
What to do if	43
Correcting Malfunctions	43
Changing the light bulb	45
Regulations, Standards, Guidelines	45

Safety

The safety aspects of our refrigerators/freezers comply with accepted technical standards and the German Appliance Safety Law. Nevertheless, we consider it our obligation to make you aware of the following safety information:

Intended use

- The refrigerator is intended for use in the home. It is suitable for the cooling, freezing and storing of frozen food, as well as for making ice. If the appliance is used for purposes other than those intended or used incorrectly, no liability can be accepted by the manufacturer for any damage that may be caused.
- Alterations or changes to the freezer are not permitted for reasons of safety.
- If you use the refrigerator in a commercial application or for purposes other than the cooling, freezing or frozen storage of foods, please observe all valid legal regulations for your application.

Prior to initial start-up

- Check the refrigerator for transport damage. Under no circumstance should a damaged appliance be plugged in! In the event of damage, please contact the vendor.

Refrigerant

The refrigerant isobutane (R600a) is contained within the refrigerant circuit of the appliance, a natural gas with a high level of environmental compatibility, which is nevertheless flammable.

- During transportation and installation of the appliance, be certain that none of the components of the refrigerant circuit become damaged.
- If the refrigerant circuit should become damaged:
 - avoid open flames and sources of ignition;
 - thoroughly ventilate the room in which the appliance is situated.

Safety of children

- Packaging (e.g. wraps, polystyrene) can be dangerous for children. There is a risk of suffocation! Keep packaging material away from children!
- Please make old appliances unusable prior to disposal. Pull out the mains plug, cut off the mains cable, break or remove spring or boltcatches, if fitted. By doing this you ensure that children cannot lock themselves in the

fridge when playing (there is risk of suffocation!) or get themselves into other dangerous situations.

- This appliance is not intended for use by persons (including children) with reduced physical, sensory or mental capabilities, or lack of experience and knowledge, unless they have been given supervision or instruction concerning use of the appliance by a person responsible for their safety. Children should be supervised to ensure that they do not play with the appliance.!

Daily Operation

- Containers with flammable gases or liquids can leak at low temperatures. There is a risk of an explosion! Do not store any containers with flammable materials such as, for example, spray cans, fire extinguisher refill cartridges etc in the refrigerator/freezer.
- Bottles and cans must not be placed in the freezer compartment. They can burst when the contents freeze, high carbonate content drinks can even explode! Never store lemonade, juices, beer, wine, sparkling wine etc. in the freezer compartment. Exception: high alcohol content spirits can be stored in the freezer compartment.
- Do not put ice creams or ice cubes in the mouth immediately after removal from the freezer compartment. Very cold ice can freeze to the lips or tongue and cause injury.
- Do not touch frozen food with wet hands. Your hands could freeze to the food.
- Do not operate any electrical appliances in the refrigerator/freezer (e.g. electric ice cream makers, mixers etc.).
- Before cleaning the appliance, always switch off the appliance and unplug it, or pull the house fuse or switch off the circuit breaker.
- When unplugging always pull the plug from the mains socket, do not pull on the cable.

In case of malfunction

- If the a malfunction occurs on the appliance, please look first in the "What to do if ..." section of these instructions. If the information given there does not help, please do not perform any further repairs yourself.
- Refrigerators/freezers may only be repaired by qualified service engineers. Improper repairs can give rise to significant hazards. If your appliance needs repairing, please contact your specialist dealer or our Customer Service.
- If the supply cord is damaged, it must be replaced by the manufacturer, its service agent or similarly qualified persons in order to avoid a hazard.

Disposal

Appliance Packaging Information

All materials are environmentally sound! They can be dumped or burned at an incinerating plant without danger!

About the materials: The plastics can be recycled and are identified as follows:

>PE< for polyethylene, e.g. the outer covering and the bags in the interior.

>PS< for polystyrene foam, e.g. the pads, which are all free of chlorofluorocarbon.

The carton parts are made from recycled paper and should be disposed of at a waste-paper recycling collection location.

Disposal of old Appliances

For environmental reasons, refrigeration appliances must be disposed of properly. This applies to your old appliance, and - at the end of its service life - for your new appliance as well.

Warning! Before disposing of old appliances make them inoperable. Remove plug from mains, sever the power cable, remove or destroy any snap or latch closures. This eliminates the danger that playing children lock themselves into the appliance (danger of suffocation!) or place themselves into other life-endangering situations.

Disposal:

- The appliance may not be disposed of with domestic waste or bulky refuse.
- The refrigerant circuit, especially the heat exchanger at the back of the appliance, may not be damaged.
- The symbol  on the product or on its packaging indicates that this product may not be treated as household waste. Instead it shall be handed over to the applicable collection point for the recycling of electrical and electronic equipment. By ensuring this product is disposed of correctly, you will help prevent potential negative consequences for the environment and human health, which could otherwise be caused by inappropriate waste handling of this product. For more detailed information about recycling of this product, please contact your local city office, your household waste disposal service or the shop where you purchased the product.

Remove transport safeguard

The appliance and the interior fittings are protected for transport.

- Pull off the adhesive tape on the left and right side of the door.



- Remove all adhesive tape and packing pieces from the interior of the appliance.

Shelf holders

Your appliance is equipped with shelf retainers that make it possible to secure the shelves during transportation.

To remove them proceed as follows:
Raise the shelf from the back, push it in the direction of the arrow until it is freed and remove the retainers.

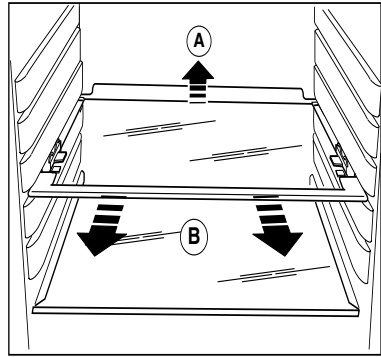

Installation

Installation Location

The appliance should be set up in a well ventilated, dry room.

Energy use is affected by the ambient temperature. The appliance should therefore

- not be exposed to direct sunlight;
- not be installed next to radiators, cookers or other sources of heat;
- only be installed at a location whose ambient temperature corresponds to the climate classification, for which the appliance is designed.

The climate classification can be found on the serial plate, which is located at the left on the inside of the appliance.

The following table shows which ambient temperature is correct for each climate classification: each climate classification:

Climate classification	for an ambient temperature of
SN	+10 bis +32 °C
N	+16 bis +32 °C
ST	+18 bis +38 °C
T	+18 bis +43 °C

If installation next to a source of heat is unavoidable, the following minimum clearances must be maintained at the sides of the appliance:

- for electric cookers 3 cm;
- for oil and coal fired ranges 30 cm.

If these clearances cannot be maintained a heat insulating pad is required between the cooker and the refrigeration appliance.

If the refrigeration appliance is installed next to another refrigerator or freezer a clearance of 5 cm at the sides is required, in order to prevent the formation of condensation on the outside of the appliance.

Your appliance needs air

For safety reasons, minimum ventilation must be as shown Fig.

Attention: keep ventilation openings clear of obstruction;

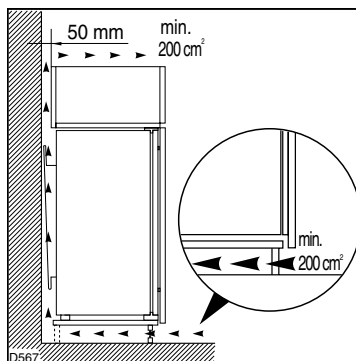

Housing dimensions

Height	1780 mm
Depth	550 mm
Width	560 mm

Electrical connection

Before initial start-up, refer to the appliance rating plate to ascertain if supply voltage and current values correspond with those of the mains at the installation location.

e.g.: AC 220 ... 240 V 50 Hz or
220 ... 240 V~ 50 Hz

(i.e. 220 to 240 volts alternating current, 50 Hertz)

The rating plate is inside the appliance on the left.

A correctly installed, earthed socket is required for the electrical supply. The supply must have a fuse rating of at least 10 Amps.

If the socket is not accessible once the appliance is built in, the electrical installation must include suitable means of isolating the appliance from the mains (e.g. fuse, cut-out, current trip or similar with a minimum contact separation of 3 mm).

Attention: The mains connection cable may only be replaced by a skilled electrician. Please contact your dealer or our customer service department for repairs.

Prior to Initial Start-Up

- Please clean the appliance interior and all accessories prior to initial start-up (see section: "Cleaning and Care").

Operating and indicator panel Fridge

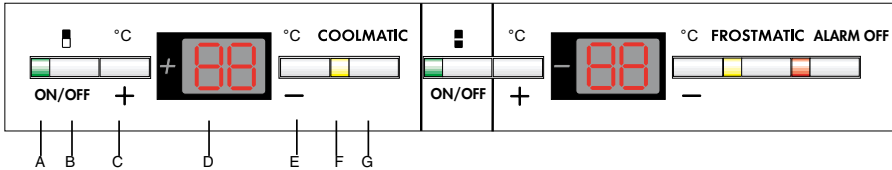

- A. Mains pilot indicator (green)
- B. Fridge button ON/OFF
- C. Temperature setting button (for warmer temperatures)
- D. Temperature display
- E. Temperature setting button (for colder temperatures)
- F. COOLMATIC function "on" indicator (yellow)
- G. COOLMATIC button

Starting Up - Setting the Temperature

1. Plug the mains plug into the mains socket.
2. Press ON/OFF (B) button can function the fridge compartment separately with ON appliance.. The green mains pilot indicator illuminates. The appliances start.
3. Press either the „C“ (+) or „E“ (-) button. The temperature display switches over and the DESIRED temperature currently set flashes on the temperature display.
4. Set the required temperature by pressing the „C“ (+) or „E“ (-) buttons (see section "Temperature setting buttons"). The temperature display will immediately show the changed setting. Each time the button is pressed the temperature is adjusted by 1 °C.

From a food safety point of view +5 °C should be considered sufficiently cold for storing food in the fridge.

5. Once the required temperature has been set, after a short period (approx. 5 sec.) the temperature display will change and again indicate the current ACTUAL temperature inside the fridge. The display will change from flashing to continuous illumination.

Information! When the setting is changed, the compressor does not start immediately if automatic defrosting is currently taking place. As the storage temperature within the fridge is reached quickly you can store food immediately after switching on.

Temperature setting buttons

The temperature is adjusted using the „C“ (+) and „E“ (-) buttons. These buttons are connected to the temperature display.

- The temperature display is switched over from the display of the ACTUAL temperature (Temperature display is illuminated) to the display of the DESIRED temperature (Temperature display flashes) by pressing one of the two buttons, „C“ (+) or „E“ (-).
- Each time one of the two buttons is pressed again the DESIRED temperature is adjusted by 1 °C. The DESIRED temperature must be reached within 24 hours.

If neither button is pressed, the temperature display automatically switches back after a short period (approx. 5 sec.) to the display of the ACTUAL temperature.

DESIRED temperature means:

The temperature that has been selected for inside the fridge. The DESIRED temperature is indicated by flashing numbers.

ACTUAL temperature means:

The temperature display indicates the current temperature inside the fridge. The ACTUAL temperature is indicated with illuminated numbers.

Setting the refrigerator compartment to + 5°C and the freezer compartment to -18°C the appliance activates a function mode that permits to optimize the food preservation and energy consumption .

Such a function guarantees the maximum silentness during the performance of the appliance

Temperature display

The temperature display can indicate several pieces of information.

- During normal operation, the temperature currently present in the fridge (ACTUAL temperature) is displayed.
- When the temperature is being adjusted a flashing display indicates the fridge temperature currently set (DESIRED temperature).

COOLMATIC

The COOLMATIC function is suited for quick cooling of large quantities of goods in the refrigerator.

1. The COOLMATIC function is switched on by pressing the COOLMATIC button. The yellow light illuminates.

The COOLMATIC function now provides for intensive cooling. A DESIRED temperature of +2 °C is automatically selected. The COOLMATIC function is ended automatically after a period of 6 hours.

2. The COOLMATIC function can be ended manually at any time by pressing the COOLMATIC button again. The yellow light goes out.

Holiday function

The holiday function sets the temperature at +15°C. This function allows you to keep the refrigerator shut and empty during a long holiday period (e.g. the summer holidays) without the formation of a bad smell.

1. To turn on the holiday function, press button (C).
2. Press continuously button (C) until the letter "H" (Holiday) appears on the temperature indicator. The temperature indicator can modify the displayed temperature up to +8°C, 1° at a time. 8°C will be followed by the letter "H". Now the refrigerator is in the "holiday" function in the energy-saving mode.



The fridge compartment must be empty with holiday function on.

Interior Accessories

Storage Shelves

The glass shelf above the fruit and vegetable compartment should always remain in position, to ensure fruit and vegetables stay fresh longer.

The remaining storage shelves can be adjusted to various heights:

Pull the storage shelf forward until it can be tipped up or down and removed.

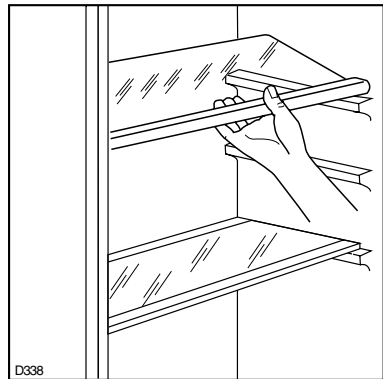

To insert at a different height use the same procedure in reverse.

Adjustment for tall goods:

Remove the front half of the two-part vario glass storage shelf and insert it at a different level. Space is thus gained for storage of tall goods on the underlying storage shelf.

Variable Inner Door

The door compartments can be pulled up and removed, and inserted at other positions as needed.

Moisture regulator

There is an adjustable air grille in front of the shelf above the fruit and vegetable compartments.

The opening in the ventilation slots can be adjusted with the slider.

Right slider: Ventilation slots opened.

With the ventilation slots open, more air circulation results in a lower air moisture content in the fruit and vegetable compartments.

Left slider: Ventilation slots closed.

When the ventilation slots are closed, the natural moisture content of the food in the fruit and vegetable compartments is preserved for longer.

Variable Storage Box

Some models are equipped with a variable storage box which is fitted under a door shelf compartment and can be slid sideways.

The box can be inserted under any door shelf compartment.

1. To change the position of the storage box; lift the shelf compartment with the box upwards and out of the holders in the door and remove the retaining bracket out of the guide under the shelf compartment.
2. Reverse the above operation to insert the shelf at a different height.

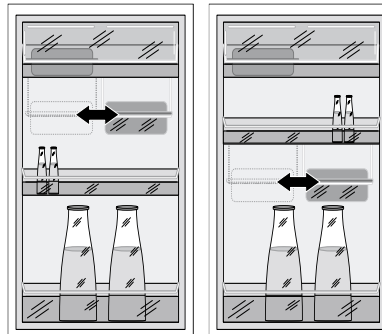
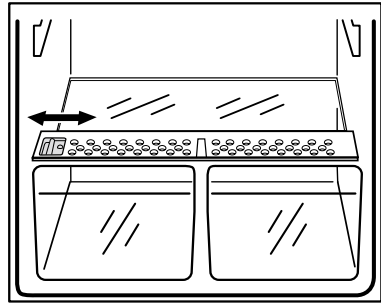

Fresh food refrigeration

To obtain the best performance:

- do not store warm food or evaporating liquids in the refrigerator
- do cover or wrap the food, particularly if it has a strong flavour.
- Position food so that air can circulate freely round it.

Useful hints:

Meat (all types): wrap in polythene bags and place on the glass shelf above the vegetable drawer(s) For safety, store in this way only one or two days at the most.

Cooked foods, cold dishes, etc: these should be covered and may be placed on any shelf.

Fruit and vegetables: these should be thoroughly cleaned and placed in the special drawer(s) provided.

Butter and cheese: these should be placed in special airtight containers or wrapped in aluminium foil or polythene bags to exclude as much air as possible.

Milk bottles: these should have a cap and should be stored in the bottle rack on the door.

Bananas, potatoes, onions and garlic, if not packed, must not be kept in the refrigerator.

Operating and indicator panel appliance

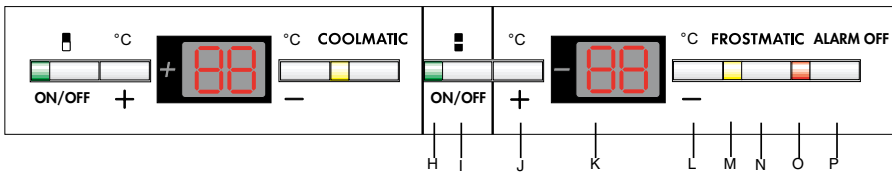

- H. Mains pilot indicator (green)
- I. Button ON/OFF for the appliance
- J. Temperature setting button (for warmer temperatures)
- K. Temperature display
- L. Temperature setting button (for colder temperatures)
- M. FROSTMATIC function "on" indicator (yellow)
- N. FROSTMATIC button
- O. Alarm reset light
- P. Alarm reset button

Starting Up – Setting the Temperature

1. Plug the mains plug into the mains socket.
2. Press ON/OFF button. (I) for the functioning of the whole appliance.
The green mains pilot indicator illuminates. The alarm light flashes since the temperature is reached. The buzzer sounds.
3. Pressing button "P" the buzzer stops.
4. Press either the „J" or „L" button. The temperature display switches over and the DESIRED temperature currently set flashes on the temperature display.
5. Set the required temperature by pressing the „J" or „L" buttons (see section "Temperature setting buttons"). The temperature display will immediately show the changed setting. Each time the button is pressed the temperature is adjusted by 1 °C.
From a food safety point of view -18 °C should be considered sufficiently cold for storing food in the freezer.
6. The alarm light, when the set temperature is reached. Press the alarm button to turn off the buzzer.

Temperature setting buttons

The temperature is adjusted using the „J“ and „L“ buttons. These buttons are connected to the temperature display.

- The temperature display is switched over from the display of the ACTUAL temperature (Temperature display is illuminated) to the display of the DESIRED temperature (Temperature display flashes) by pressing one of the two buttons, „J“ or „L“.
- Each time one of the two buttons is pressed again the DESIRED temperature is adjusted by 1 °C. The DESIRED temperature must be reached within 24 hours.

If neither button is pressed, the temperature display automatically switches back after a short period (approx. 5 sec.) to the display of the ACTUAL temperature.

DESIRED temperature means:

The temperature that has been selected for inside the freezer. The DESIRED temperature is indicated by flashing numbers.

ACTUAL temperature means:

The temperature display indicates the current temperature inside the freezer. The ACTUAL temperature is indicated with illuminated numbers.

Setting the freezer compartment to -18°C and the refrigerator compartment to + 5°C the appliance activates a function mode that permits to optimize the food preservation and energy consumption .

Such a function guarantees the maximum silentness during the performance of the appliance.

Temperature display

The temperature display can indicate several pieces of information.

- During normal operation, the temperature currently present in the freezer (ACTUAL temperature) is displayed.
- When the temperature is being adjusted a flashing display indicates the freezer temperature currently set (DESIRED temperature).

Ice pack

There are 2 ice packs in one drawer of the freezer.

In the event of a power failure or malfunction, the ice pack will lengthen the amount of time it takes for the frozen food to become too warm by several hours. The ice pack can only fulfil this task optimally if it is placed in the uppermost drawer, at the front, above the frozen food. You can use the ice pack for cooling cold bags.

FROSTMATIC

The FROSTMATIC function accelerates the freezing of fresh food and, at the same time, protects foodstuffs already stored from undesirable warming.

1. The FROSTMATIC function is switched on by pressing the FROSTMATIC button. The yellow light illuminates.

If the FROSTMATIC function is not ended manually, the appliance switches off the FROSTMATIC function after 54 hours. The yellow light goes out.

2. The FROSTMATIC function can be ended manually at any time by pressing the FROSTMATIC button again. The yellow light goes out.

Alarm reset button

In the event of an abnormal temperature rise inside the freezer (e.g. power cut) warning light (O) will start to flash and a buzzer will sound.

After the temperature has returned to normal, the warning light (O) will continue to flash, although the buzzer has stopped.

When the alarm button is pressed, the warmest temperature reached in the compartment flashes on the indicator.

Switching the Appliance off

The refrigerator compartment can be switched off independently of the freezer compartment.

By the switching off of the freezer compartment it is switched off also the refrigerator compartment.

To switch off the refrigerator, hold down the ON/OFF button (B) for the refrigerator for ca. 5 Sec. .

To switch the appliance off, hold down the ON/OFF button (I) for approx. 5 seconds. This will result in a countdown from "3" to "1" taking place in the temperature display. On reaching "1" the appliance will switch off. The temperature display will go off.

Note:

The appliance cannot be switched on or off if unplugged, or if there is no power being supplied to it. Following connection to the mains power supply, the appliance returns to the same operating state as before the interruption of main power.

If the appliance is not going to be used for an extended period:

1. Switch off the appliance, holding down the ON/OFF button (I) until the display goes off (see above).
2. Remove the mains plug or switch off or turn out the circuit breaker or fuse.
3. Defrost the freezer compartment and clean the appliance thoroughly (see section: "Cleaning and Maintenance").
4. Finally, leave the doors open so as to avoid a build up of odours.

Freezing and storing frozen food

You can use your freezer for freezing fresh food yourself.

Important!

- The temperature in the freezer compartment must be $-18\text{ }^{\circ}\text{C}$ or colder before freezing food.
- Please observe the freezing capacity given on the rating plate. The freezing capacity is the maximum quantity of fresh food that can be frozen within a period of 24 hours. If you wish to freeze food several days in a row, please observe a maximum capacity of only $2/3$ to $3/4$ of that on the rating plate. The quality of the food is best preserved when it is frozen right through to the core as quickly as possible.
- Allow warm food to cool down before freezing. The warmth will cause increased ice formation and increase the power consumption.
- Please note the maximum storage times specified by the manufacturer.
- Thawed foods which have not been processed further (cooked into meals) may not under any circumstances be frozen a second time.
- Containers with flammable gases or liquids can leak at low temperatures. There is a risk of an explosion! Do not store any containers with flammable materials such as, for example, spray cans, fire extinguisher refill cartridges etc in the refrigerator/freezer.
- Bottles and cans must not be placed in the freezer. They can burst when the contents freeze, high carbonate content drinks can even explode! Never store lemonade, juices, beer, wine, sparkling wine etc. in the freezer. Exception: high alcohol content spirits can be stored in the freezer.
- All foods must be packed air tight prior to freezing, so that they do not dry out or lose their flavour, and so that no flavour contamination of other frozen goods occurs.

Caution! Do not touch frozen food with wet hands. Your hands could freeze to the food.

1. Place the packed food in the drawers. Place food to be frozen in the upper compartment. Unfrozen food must not touch items already frozen, otherwise the frozen food could begin to defrost.
2. Place frozen foods in the drawers sorted by type, as far as possible.

Preparation of Ice Cubes

1. Fill the ice cube tray 3/4 full with cold water, place it in the freezer compartment and leave to freeze.
2. To loosen the frozen cubes, either bend the ice cube tray or hold it under running water for a few seconds.

Important! Never try to free an ice tray that is frozen to the freezer compartment using pointed or sharp edged objects. Use the ice scraper supplied.

Freezing Calendar

- The symbols on the drawers show different types of frozen goods.
- The numbers indicate storage times in months for the appropriate types of frozen goods.

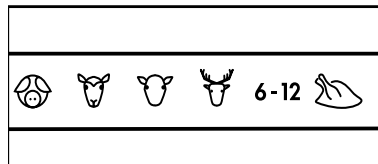

Whether the upper or lower value of the indicated storage time is valid depends on the quality of the foods and pre-treating before freezing. The lower value applies to foods with high fat content.

Defrosting

Refrigerator

Frost is automatically eliminated from the evaporator of the refrigerator compartment every time the motor compressor stops, during normal use. The defrost water drains out through a trough into a special container at the back of the appliance, over the motor compressor, where it evaporates.

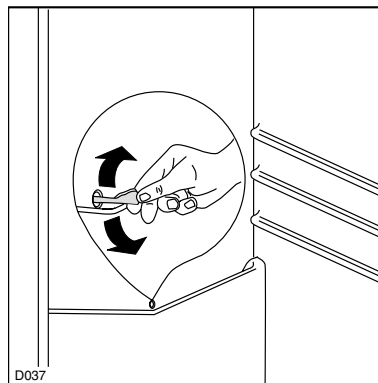

Freezer

The freezer compartment, however, will become progressively covered with frost. This should be removed with the special plastic scraper provided, whenever the thickness of the frost exceeds 4 mm. During this operation it is not necessary to switch off the power supply or to remove the foodstuffs.

However when the ice becomes very thick on the inner liner, complete defrosting should be carried out as follows:

1. Remove the frozen food from the freezer, wrap it in several layers of newspaper and put it in a very cool place.
2. Switch off the appliance and pull out the plug, or remove or unscrew the safety fuses.
3. Leave the freezer compartment door open.
4. Insert the plastic scraper into the recess provided under the defrost water channel and place a collecting basin under it.
5. Once defrosting is completed keep the scraper for future use;
6. Switch on the appliance or replace the plug in the power socket.

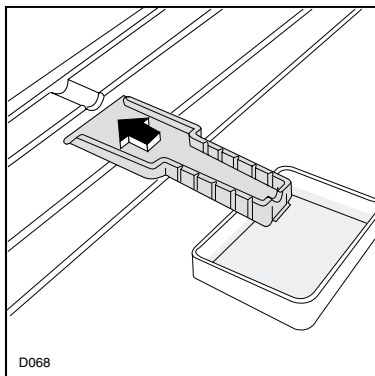

Warning!

Never use metal tools to scrape off the frost

Do not use a mechanical device or any artificial means to speed up the thawing process other than those recommended by the manufacturer.

A temperature rise of the frozen food packs, during defrosting, may shorten their safe storage life.

Cleaning and Care

For hygienic reasons the appliance interior, including interior accessories, should be cleaned regularly.



Warning!

- The appliance may not be connected to the mains during cleaning. Danger of electrical shock! Before cleaning switch the appliance off and remove the plug from the mains, or switch off or turn out the circuit breaker or fuse.
- Never clean the appliance with a steam cleaner. Moisture could accumulate in electrical components, danger of electrical shock! Hot vapours can lead to the damage of plastic parts.
- The appliance must be dry before it is placed back into service.

Attention!

- Ethereal oils and organic solvents can attack plastic parts, e.g.
 - lemon juice or the juice from orange peels;

- butyric acid;
- cleansers which contain acetic acid.

Do not allow such substances to come into contact with appliance parts.

- Do not use any abrasive cleansers.

1. Remove frozen food and the food from the refrigerator. Wrap frozen food in several layers of newspaper. Store it in a cool place, well covered.
2. Defrost the freezer compartment prior to cleaning (see "Defrosting" section).
3. Switch the appliance off and remove the plug from the mains, or switch off or turn out the circuit breaker or fuse.
4. Clean the appliance and the interior accessories with a cloth and lukewarm water. Commercially available dish washing detergents may also be used.
5. After cleaning wipe with fresh water and rub dry.



Accumulation of dust at the condenser increases energy consumption. For this reason carefully clean the condenser at the back of the appliance once a year with a soft brush or a vacuum cleaner.



Energy Saving Tips

- Do not install the appliance near cookers, radiators or other sources of warmth. High ambient temperatures cause longer, more frequent operation of the compressor.
- Ensure sufficient air circulation and exhaust at the appliance base and at the back wall of the appliance. Never cover air vent openings.
- Do not place warm foods into the appliance. Allow warm foods to cool first.
- Only leave door open as long as necessary.
- Do not set temperature any colder than necessary.
- Put frozen food in the fridge to defrost. The cold in the frozen food will then be used to cool the fridge.
- Keep the heat emitting condenser, the metall grille on the rear wall of your appliance, always clean.

What to do if ...

Correcting Malfunctions

A malfunction may be caused by only a minor fault that you can rectify yourself using the following instructions. Do not perform any other work on the appliance if the following information does not provide assistance in your specific case.

Warning! Repairs to refrigerators/freezers may only be performed by qualified service engineers. Improper repairs can give rise to significant hazards for the user. If your appliance needs repairing, please contact your specialist dealer or our Customer Service.

Malfunction	Possible Cause	Remedy
Appliance does not work, no pilot light is illuminated.	Appliance is not switched on	Switch on the appliance.
	Mains plug is not plugged in or is loose.	Insert mains plug.
	Fuse has blown or is defective.	Check fuse, replace if necessary.
	Socket is defective.	Mains malfunctions are to be corrected by an electrician.
Green light does not light up, yellow light lights up when fast freeze function is activated, appliance is on.	Green light faulty.	Please inform your customer service
Yellow light does not light up, when fast freeze function is activated, appliance is on.	Yellow light faulty.	Please inform your customer service
Appliance cools too much.	Temperature is set too cold.	Turn the temperature regulator to a warmer setting temporarily.

Malfunction	Possible Cause	Remedy
The freezer temperature is not sufficient, red light lights up, temperature signal sounds	Temperature is not properly adjusted.	Please look in the "Initial Start Up" section.
	Door was open for an extended period.	Open the door only as long as necessary.. Press the fast freeze switch
	A large quantity of warm food was placed in the appliance within the last 24 hours.	Press the fast freeze switch
	The appliance is near a heat source.	Please look in the "Installation location" section.
	Disturbance on the appliance	Switch on the fast freeze switch, keep the freezer closed, inform your customer service
Heavy build up of frost, possibly also on the door seal.	Door seal is not air tight (possibly after changing over the hinges).	Carefully warm the leaking sections of the door seal with a hair dryer (not hotter than approx. 50 °C). At the same time shape the warmed door seal by hand such that it sits correctly.
Unusual noises.	Appliance is not level.	Readjust the feet.
	The appliance is touching the wall or other objects.	Move the appliance slightly.
	A component, e.g. a pipe, on the rear of the appliance is touching another part of the appliance or the wall.	If necessary, carefully bend the component out of the way.
The compressor does not start immediately after changing the temperature setting.	This is normal, no error has occurred.	The compressor starts after a period of time.
If the door remains open for more than 7 min., the light will be switched off by the electronics.	This is normal, no error has occurred.	Close the door and re-open it, the light will function automatically again.

Changing the light bulb

Warning! There is a risk of electric shocks! Before changing the light bulb, switch off the appliance and unplug it, or pull the fuse or the circuit breaker. Light bulb data: Replace the lamp with one of the same power (the maximum power is shown on the light diffuser).

1. To switch off the appliance, press the ON/OFF button (I).
2. Unplug the mains plug.
3. To change the light bulb press on the rear hook and at the same time slide the cover in the direction indicated by the arrow.
4. Change the defective light bulb.
5. Refit the light bulb cover.
6. Put the refrigerator back into operation.

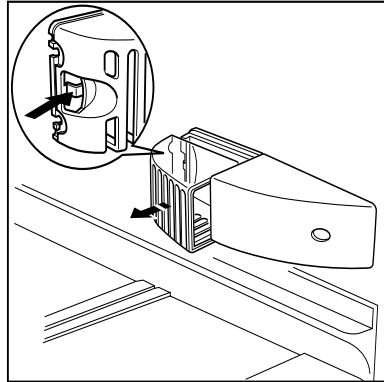

Regulations, Standards, Guidelines

This appliance was designed for household use and was manufactured in accordance with the appropriate standards. The necessary measures in accordance with appliance safety legislation regulations (GSG), accident prevention regulations for refrigeration appliances (VBG 20) and the regulations of the German Society of Electrical Engineers (VDE) were observed in the manufacture of this appliance.



The refrigerant circuit has been checked for leaks.

This appliance is in accordance with the following EU guidelines:

– 73/23/EEG dated 19 February 1973 - low voltage guidelines.

– 89/336/EEG dated 3 May 1989

(including guideline change notice 92/31/EEG) - EMV guideline

AEG Hausgeräte GmbH
Postfach 1036
D-90327 Nürnberg

<http://www.aeg.hausgeraete.de>

© Copyright by AEG
2223 367-12 08/07

Änderungen vorbehalten
Subject to change without notice