

Libro de
instrucciones

Manual de
instruções

Frigorífico
congelador
combinado

Combinação
refrigerador
congelador

Antes de instalar y utilizar su aparato lea cuidadosamente este libro de instrucciones. Este contiene instrucciones de seguridad, consejos e información útil. Si el frigorífico se utiliza de acuerdo con las instrucciones indicadas en este libro, funcionará correctamente y cumplirá sus expectativas de satisfacción como usuario.

Los símbolos abajo indicados le guiarán a través de este libro:



Precauciones de seguridad

Las advertencias e información junto a este símbolo sirven para su seguridad y la del aparato.



Consejos, información útil



Información medioambiental



Símbolo de ideas

Junto a este símbolo se puede encontrar buenas ideas para la conservación de alimentos.



El símbolo en el producto o en su empaque indica que este producto no se puede tratar como desperdicios normales del hogar. Este producto se debe entregar al punto de recolección de equipos eléctricos y electrónicos para reciclaje. Al asegurarse de que este producto se deseché correctamente, usted ayudará a evitar posibles consecuencias negativas para el ambiente y la salud pública, lo cual podría ocurrir si este producto no se manipula de forma adecuada. Para obtener información más detallada sobre el reciclaje de este producto, póngase en contacto con la administración de su ciudad, con su servicio de desechos del hogar o con la tienda donde compró el producto.

Contenido

Información importante de seguridad	3	Alguna información y consejos útiles	7
Precauciones generales de seguridad	3	Consejos e ideas	7
Precauciones para la seguridad de los niños	3	Así se puede ahorrar energía	7
Precauciones de seguridad para la instalación	3	El aparato y el medio ambiente	7
Precauciones relacionadas al isobutano	3	Mantenimiento	7
Instrucciones para el usuario	4	Descongelación	7
Información general	4	Limpieza regular	8
Partes principales del aparato	4	Cuando no se esté utilizando el frigorífico	9
Manejo del aparato	5	Seguimiento de Averías	9
Interruptor - indicador	5	Como sustituir la bombilla	9
Manejo del aparato	5	Si algo no funciona	9
Puesta en marcha	5	Instrucciones para el instalador	11
Regulación de la temperatura	5	Instalación del aparato	11
Utilización del frigorífico	5	Limpieza	11
Conservación dentro del frigorífico	6	Ubicación	11
Tiempo de conservación y temperatura	6	Cambio del sentido de apertura de la puerta	12
de los alimentos	6	Conexión Eléctrica	13
Uso del congelador	6	Tabla de tiempos de conservación (1)	14
Congelación	6	Tabla de tiempos de conservación (2)	15
Conservación en el congelador	6	Garantía y Servicio Posventa	15
Como fabricar cubitos de hielo	7	Condiciones de la garantía	15



From the Electrolux Group. The world's No.1 choice.

El Grupo Electrolux es el mayor fabricante del mundo de aparatos para la cocina, limpieza y uso exterior. Más de 55 millones de productos del Grupo Electrolux (frigoríficos, congeladores, cocinas, lavadoras, aspiradores, motosierras y cortacéspedes) se venden cada año por un valor aproximado de 14 billones de US\$ en más de 150 países del mundo.

Información importante de seguridad

Precauciones generales de seguridad

- Mantenga estas instrucciones siempre a mano. Deben permanecer con el aparato si se traslada a otro lugar o cambia de dueño.
- Este aparato está diseñado para almacenar alimento y solo para uso doméstico. Solo se debe utilizar de acuerdo con estas instrucciones.
- Las reparaciones de este aparato deben realizarse solo por personal autorizado por el fabricante. Esto incluye la reparación y sustitución del cable de alimentación. Las piezas y accesorios suministrados por ellos solo se deben utilizar para reparaciones. De otro modo se puede dañar el aparato o pueden provocar otros daños o lesiones.
- El aparato se encuentra sin alimentación eléctrica solo cuando ha sido desconectado el enchufe de la pared. Siempre desenchufe el aparato antes de realizar trabajos de limpieza y mantenimiento. (No debe tirar del cable para desenchufarlo). Si el acceso al enchufe es difícil, desconecte el aparato de la corriente eléctrica.
- No se debe prolongar el cable de alimentación.
- **Asegúrese que el cable de corriente no está atrapado, aplastado o dañado por la parte trasera del aparato.**
 - Puede producirse un calentamiento del cable y causar fuego.
- **No ponga artículos pesados o el aparato mismo sobre el cable.**
 - Hay un riesgo de cortocircuito y fuego.
- **No cambie o quite el cable de corriente tirando de él, particularmente cuando mueva su aparato de su sitio.**
 - El cable dañado puede causar un cortocircuito, fuego y/o un shock eléctrico.
 - Si el cable de corriente está dañado este debe ser reemplazado por un técnico certificado o personal cualificado.
- **Si el cable de corriente está suelto, no lo introduzca en el enchufe o toma de corriente.**
 - Hay un riesgo de shock eléctrico o fuego.
- No debe poner en funcionamiento el aparato si la tapa de la luz interior.
- No se debe utilizar objetos punzantes o cortantes cuando vaya a limpiar o descongelar, ni cuando vaya a extraer alimentos congelados o las bandejas de cubitos. Los objetos cortantes y/o punzantes pueden dañar seriamente su aparato.
- Cuidado de no verter líquidos en la caja de control de temperatura ni sobre la lámpara interior.
- El hielo y los helados pueden causar daño si se ingieren recién sacados del congelador.
- Los alimentos una vez descongelados, no deben volverse a congelar de nuevo.
- Conserve los alimentos precongelados de acuerdo con las instrucciones del fabricante de los mismos.
- No se debe forzar la descongelación mediante aparatos calefactores o productos químicos.
- No introduzca ollas calientes dentro del aparato en contacto con las partes de plástico.
- No almacene gas o líquidos inflamables dentro del aparato, ya que pueden explotar.
- No introduzca bebidas carbonatadas (con gas), bebidas embotelladas ni tarros de fruta dentro

del compartimento del congelador.

- Compruebe y limpie regularmente el desagüe del agua de la descongelación. Si el desagüe se obstruye la acumulación de agua de la descongelación provocará una avería.

Precauciones para la seguridad de los niños

- No permita que los niños jueguen con los materiales del embalaje del aparato. Los plásticos pueden provocar asfixia.
- El aparato solo debe ser manejado por adultos. No permita que los niños jueguen con el aparato ni con sus mandos.
- Si se va a deshacer del aparato desconecte su enchufe y corte el cable de alimentación (tan cerca del aparato como pueda), y desmonte la puerta para evitar que algún niño juegue sufra una descarga eléctrica o se quede encerrado dentro del aparato.

Este aparato no está pensado para ser utilizado por personas (incluidos los niños) con capacidades físicas, sensoriales o mentales reducidas, o que no tengan experiencia y conocimiento, a menos que una persona responsable de su seguridad les supervise o les ofrezca instrucción en el uso del aparato. Los niños deben ser supervisados para asegurarse de que no jueguen con el aparato.

Precauciones de seguridad para la instalación

- Ubique el aparato contra la pared para evitar que se alcance o toquen las partes calientes del mismo (tales como el compresor y el condensador). De este modo se evitarán posibles quemaduras.
- Cuando traslade el aparato compruebe que no se encuentra enchufado.
- Cuando ubique el aparato compruebe que el cable de alimentación no quede pillado por el mismo.
- Debe existir una adecuada ventilación alrededor del aparato. La falta de ventilación puede provocar un sobrecalentamiento del mismo. Para asegurar una ventilación adecuada, siga las instrucciones de instalación.

Precauciones relacionadas al isobutano

- El gas refrigerante del aparato es el isobutano (R 600a). Dicho gas es extremadamente explosivo e inflamable.
- No debe manipular aparatos domésticos con motor (tales como batidoras, picadoras y fabricadores de helado) dentro del frigorífico o cerca de sus accesos.
- No debe colocar aparatos calefactores (p. ej. un secador de cabello para acelerar la descongelación), ni una llama directa u otra fuente de ignición dentro del aparato o sus accesos.
- En caso de una posible emisión del gas refrigerante, la habitación donde se encuentre el aparato debe ser bien ventilada.

 **Por la seguridad de las personas y sus propiedades, siga cuidadosamente las indicaciones de este libro de instrucciones. El fabricante no se hace responsable de los daños causados por la omisión de estas instrucciones.**

Instrucciones para el usuario

Información general

La denominación oficial del aparato es; frigorífico congelador combinado con dos compresores y congelador en la parte inferior del aparato. El aparato lleva dos circuitos de refrigeración y dos puertas, lo que significa que cada uno puede funcionar independientemente.

De acuerdo con esto el aparato es apto para conservar alimentos congelados, para congelar productos en cantidades indicadas en el libro de instrucciones y para fabricar hielo.

El aparato puede conformarse a los requerimientos de las normas dentro de unos campos límite de temperatura según la clase climática que a la que pertenezca.

La letra que identifica la clase climática puede encontrarse en la placa de características.

Partes principales del aparato

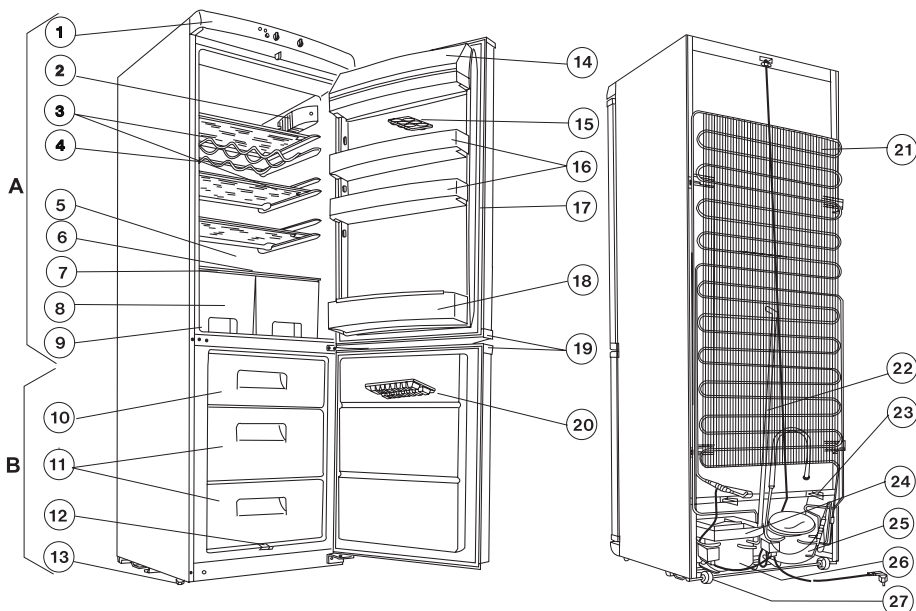

A - Frigorífico

B - Congelador

1. Techo
2. Caja de luz
3. Repisa cristal
4. Parrilla para botellas
5. Superficie de congelación
6. Recoge aguas de la descongelación
7. Repisa cristal
8. Cajones para frutas
9. Placa de características
10. Compartimento del congelador
11. Cesto(s) de conservación
12. Vierteaguas de la descongelación
13. Patas regulables

14. Tapa de porta mantequilla
15. Porta huevos
16. Ménsula puerta
17. Guarnición puerta
18. Ménsula para botellas
19. Manivelas
20. Cubitera
21. Condensador
22. Tubo de desagüe de descongelación
23. Distanciador
24. Cubeta de evaporación de agua
25. Compresor del congelador
26. Compresor del frigorífico
27. Rodillos

Manejo del aparato

Interruptor - indicador

En el techo, por debajo de la tapa se encuentra el siguiente panel:

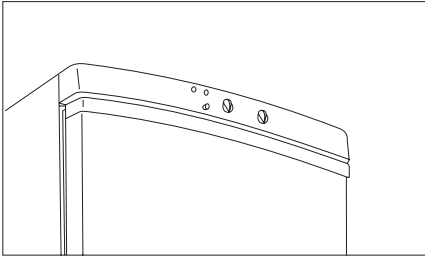

A. Control luminoso de color rojo

Se ilumina en dependencia de la temperatura interna del congelador.

Se ilumina brevemente.

- Directamente en la primera puesta en marcha
- Al colocar alimentos frescos

Se ilumina largamente

- Cuando en el congelador hay demasiado calor (al colocar una gran cantidad de alimentos frescos o al dejarse por mucho tiempo abierta la puerta o cuando ésta no se cierra bien).

Cuando hay problemas de funcionamiento en el congelador.

B. Interruptor de congelación rápida

Al presionarlo funciona ininterrumpidamente el compresor del congelador y el control luminoso está encendido constantemente. Véase para ello el capítulo titulado "Congelación".

C. Control luminoso de color amarillo

Se enciende cuando el interruptor de congelación rápida está funcionando. Véase para ello el capítulo titulado "Congelación".

D. Botón giratorio del termostato del congelador

Sirve para regular la temperatura dentro del congelador.

E. Botón giratorio del termostato del frigorífico

Sirve para regular la temperatura dentro del frigorífico.

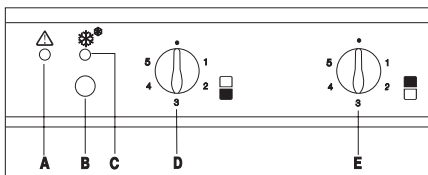

Manejo del aparato

Puesta en marcha

Conecte el aparato al enchufe de la red eléctrica.

Frigorífico

Para iniciar la refrigeración gire el botón de mando („E“) del termostato en sentido horario. En la posición „0“ el aparato está fuera de funcionamiento, pero está bajo tensión eléctrica.

Congelador

Para iniciar la congelación gire el botón („D“) en sentido horario. Se enciende el control luminoso de color rojo y luego se apaga, tal como se describe en el capítulo „Interruptores y controles, Control luminoso de color rojo“. En la posición „0“ el aparato está fuera de funcionamiento, pero está bajo tensión eléctrica.

Regulación de la temperatura

El termostato interrumpe automáticamente el funcionamiento del aparato durante más o menos tiempo, en dependencia de su regulación y vuelve a poner en marcha el aparato, para asegurar así que se mantenga la temperatura requerida.

Frigorífico

En el frigorífico se puede elegir varias graduaciones de refrigeración entre el mínimo y el máximo.

En caso que Ud. elija una regulación media (entre el mínimo y el máximo), en el aparato, en condiciones normales la temperatura debe estar entre 0 y + 5 °C. Mientras más cerca esté a la posición máxima, más intensa será la refrigeración.

Congelador

En el congelador se puede alcanzar una temperatura inferior a -18 °C, si elige una regulación media, lo que garantiza la conservación duradera de los alimentos.

La temperatura producida en el aparato, además de la posición de los termostatos, se influye también por la temperatura ambiente, la frecuencia de la apertura de las puertas, la cantidad de los alimentos frescos colocados dentro del aparato, etc.

i En posición máxima - en caso de una creciente carga, por ejemplo mucho calor ambiental en verano - los compresores pueden funcionar ininterrumpidamente. Esto no deteriora al aparato.

Utilización del frigorífico

i Para una adecuada refrigeración se debe asegurar la buena ventilación interna del frigorífico. Por lo tanto rogamos no tapar con papel, con una bandeja, etc. el espacio por detrás del borde de los estantes.

i No colocar jamás comida caliente en el frigorífico, dejar primero enfriarla a temperatura ambiente. Con ello se puede evitar la producción innecesaria de la escarcha.

i Los alimentos pueden tomar el olor del otro, por lo tanto es necesario ponerlos en un recipiente cerrado o envolverlos en papel, folio de plástico o de aluminio, antes colocarlos en el frigorífico. Así los alimentos conservan su contenido original de humedad, por ejemplo las verduras no se resecan ni siquiera al cabo de varios días.

Conservación dentro del frigorífico

Cuando coloque los distintos tipos de alimentos tome en cuenta las distintas posiciones indicadas en la ilustración:

1. Alimentos ya guisados, alimentos en recipientes, carnes frescas, embutido, bebidas.
2. Leche, productos lácteos, alimentos en recipientes.
3. Fruta, verdura, ensaladas
4. Queso, mantequilla
5. Huevos
6. Yogur, requesón
7. Botellas pequeñas, latas de refrescos
8. Botellas grandes, bebidas.

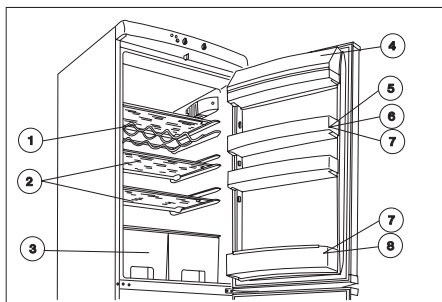

Tiempo de conservación y temperatura de los alimentos

La tabla de tiempos de conservación al final del libro de instrucciones le informa sobre el tiempo adecuado de conservación.

El tiempo de conservación no se puede determinar exactamente por adelantado, ya que depende de la frescura y la manipulación de los alimentos a conservar. Por este motivo los tiempos suministrados en la tabla son orientativos.

Si no desea consumir inmediatamente los alimentos comprados ya congelados, estos pueden conservarse durante aprox. 1 día hasta que se descongelen en el frigorífico.

Uso del congelador

Congelación

En el aparato se puede congelar la cantidad de alimentos frescos que figura en la placa de características. La congelación de los alimentos han de realizarse tras una adecuada preparación y según el procedimiento que sigue:

Aproximadamente 4 horas antes de congelar cantidades menores de alimentos y 24 horas antes de congelar una mayor cantidad de producto fresco accionar el interruptor de congelación rápida (aparece una luz amarilla).

En ésta posición está funcionando permanentemente el compresor del congelador para alcanzar la temperatura necesaria para la congelación.

Traslade del compartimento de congelación los alimentos anteriormente congelados - o una parte de ellos - al cesto o a los cestos. Coloque los alimentos frescos dentro del compartimento de congelación, dejando suficiente espacio para la ventilación del aire. Una vez que haya dejado ya en el compartimento de congelación alimentos congelados, traslade éstos a un costado del cesto, cuidándose de que los alimentos frescos no entren en contacto con los alimentos ya congelados.

Mantenga el aparato funcionando de la forma descrita durante aproximadamente 24 horas.

Después de todo ello accione el interruptor de congelación rápida (desaparece la luz indicadora de color amarillo) y el aparato vuelve a ponerse en modo de funcionamiento automático.

i Nunca congele a la vez cantidades de alimentos superiores a la capacidad de congelación establecida en la "Placa de Características", porque en caso contrario la congelación no será perfecta y después de descongelar los alimentos pueden sufrir distintos deterioros (pérdida de sabor y aroma, destrucción, etc.).

i En lo posible no fabrique cubitos de hielo durante el proceso de congelación, ya que durante la fabricación de los cubitos se reduce la capacidad de congelación del aparato.

Conservación en el congelador

Después de concluir la congelación es práctico trasladar los alimentos a 1 o 2 cestos disponibles del congelador. Con ello se puede asegurar sitio en el compartimento de congelación para la congelación de otros alimentos. Una congelación intermedia no deteriora los alimentos ya conservados.

Una vez que se tenga que colocar una gran cantidad de alimentos, se puede retirar del aparato los cestos, a excepción del inferior, y los alimentos pueden ser colocados directamente sobre la superficie de congelación.

i En caso de productos congelados comprados ya en ésta forma, hay que cumplir sin falta el período de conservación que figura en su envase. Con respecto a la conservación de los productos congelados en casa, encuentra Ud. informaciones en las instrucciones de conservación colocadas sobre la puerta. Los símbolos representan los diferentes tipos de alimentos y los números los períodos de conservación en meses.

i La conservación de los alimentos de congelación rápida, adquiridos en el comercio será segura únicamente si éstos, hasta su ubicación en el congelador no se hayan descongelado ni por un breve tiempo.

No es aconsejable volver a congelar un producto una vez descongelado, éste tipo de productos deben ser consumidos lo antes posible.

Como fabricar cubitos de hielo

Para fabricar cubitos llene con agua la cubitera suministrada e introdúzcala en el compartimento de alimentos congelados. Si moja la base de la cubitera y ajusta el mando del termostato a la posición máxima, se acortara el tiempo de preparación. Después de terminar los cubitos no olvide volver a regular el mando del termostato a una posición adecuada.

Los cubitos ya preparados pueden sacarse de la cubitera poniéndola bajo el agua corriente y retorciéndola. Si la cubitera se congela y se pega, evite emplear objetos cortantes tales como cuchillos para despegarla, ya que se puede dañar el circuito refrigerante.

i Alguna información y consejos útiles

- Merece la pena prestar atención a las parrillas regulables en altura ya que estas pueden aumentar considerablemente el espacio utilizable del compartimento del frigorífico. Las parrillas se pueden cambiar de posición con la puerta abierta en ángulo de 90°.
- Después de abrir y cerrar la puerta del congelador se producirá un efecto de vacío haciendo difícil abrirla de nuevo. Espere de 2 a 3 minutos antes de intentar abrirla de nuevo - de este modo dejamos tiempo para que se iguale la presión interior.
- Vigile la posición del termostato para que la temperatura interior del congelador no baje de -18 °C, ya que la temperaturas superiores a esta puede deteriorar los alimentos congelados.
- Es conveniente comprobar diariamente que el aparato funciona correctamente. De esta manera detectaremos cualquier avería a tiempo y así evitaremos que los alimentos congelados se deterioren.

Consejos e ideas

En este capítulo se suministran consejos e ideas prácticas sobre como utilizar el aparato y como lograr el máximo ahorro de energía además de información medioambiental del aparato.

i Así se puede ahorrar energía:

- Evite ubicar el aparato en lugares soleados o cerca de fuentes de calor.
- Asegúrese que el condensador y el compresor estén bien ventilados, por eso no cubra la sección de ventilación.
- Para evitar la formación de la escarcha innecesaria, coloque los alimentos en recipientes bien cerrados o envuélvalos en film transparente.
- No deje la puerta abierta más tiempo que el necesario y evite abrirla innecesariamente.
- Introduzca los alimentos calientes solo después de que éstos se hayan enfriado hasta la temperatura ambiente.
- Mantenga el condensador limpio.



El aparato y el medio ambiente

Este aparato no contiene gases que puedan dañar la capa de ozono, ni en su circuito refrigerante ni en los materiales del aislamiento. No debe deshacer del aparato en los lugares urbanos destinados a la recolección de basura. Evite dañar el circuito de refrigeración especialmente en la parte posterior cerca del intercambiador de calor. Puede obtener información de los lugares destinados a la recogida de aparatos en su ayuntamiento.

Los materiales de este aparato marcados el símbolo



son reciclables.

Mantenimiento

Descongelación

El hielo y la escarcha formada debido a la humedad dentro del compartimento refrigerador se elimina con el funcionamiento normal del frigorífico.

Una capa gruesa de hielo y de escarcha tiene un efecto aislante, por lo que se reduce la eficacia de enfriamiento, lo que se manifiesta en el aumento de la temperatura en los compartimentos de refrigeración y en un creciente consumo energético.

En éste tipo de aparato la descongelación de la superficie de refrigeración del aparato es automática, sin ninguna intervención externa. El termostato interrumpe el funcionamiento del compresor por intervalos regulares durante más o menos tiempo - durante este período se detiene la refrigeración - y por efecto del aumento de la temperatura interna del aparato, la superficie de refrigeración se eleva encima de 0 °C, por lo que se produce la descongelación. Cuando la temperatura de la superficie de refrigeración alcanza

+3 - +4 °C, el termostato reinicia el funcionamiento del sistema.

El agua de la descongelación fluye a través del canal vierteaguas y cae a la cubeta de evaporación situada sobre el compresor donde se evapora por el calor del propio compresor.

⚠ Le llamamos la atención a que debe comprobar y limpiar regularmente el desagüe del agua de descongelación, porque en caso de su obstrucción el agua de descongelación acumulada puede provocar una avería ya que puede penetrar en el aislamiento del aparato.

Limpie el desagüe del agua de la descongelación con el limpiador suministrado con el aparato que se observa en la ilustración. El limpiador debe guardarse insertado en el desagüe.

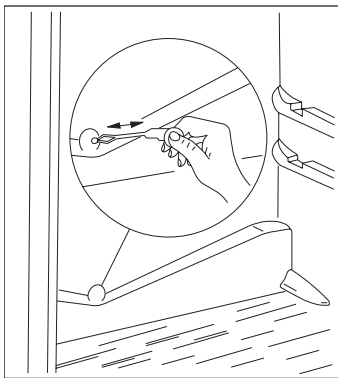

Uno de los casos más típicos de obstrucción se dan cuando se introduce en el frigorífico alimentos envueltos en algún tipo de papel, y este entra en contacto con la placa posterior, adhiriéndose a la misma al congelarse. Al retirarse el paquete el papel se rompe y se queda un trozo pegado que al descongelarse puede obstruir el desagüe.

Por lo tanto le rogamos tener cuidado al introducir alimentos envueltos en papel en el interior del aparato.

i Durante el período de cargas crecientes, pe. gran calor, puede ocurrir que el frigorífico esté funcionando ininterrumpidamente y en éste período la descongelación automática no es efectiva.

Las pequeñas gotas de hielo y escarcha que permanecen después de la descongelación no son anormales.

Las pequeñas gotas del hielo y escarcha que se quedan después del ciclo de descongelación no son anormales.

El congelador no puede ir equipado con un sistema de descongelación automática ya que los alimentos congelados no deben descongelarse hasta que vayan a ser utilizados.

Por lo tanto, en caso de la formación de pequeñas cantidades de hielo y escarcha es posible remover y

retirar el hielo y la escarcha producidos con el rascador plástico suministrado.

Cuando el espesor del hielo sea tan grande que no pueda ser removida con el rascador de plástico, es necesario descongelar las placas evaporadoras. La frecuencia de ésta descongelación se varía en dependencia del uso (generalmente 2 o 3 veces al año).

Retire del aparato los alimentos congelados e introdúzcalos en una cesta recubierta con papel o paños y guardelos en lo posible en un lugar fresco o trasládelos a otro frigorífico.

Desconecte el enchufe de la toma de corriente de la pared, para que las dos secciones del aparato estén desconectadas.

Abra las puertas de ambos compartimentos del aparato y limpie el frigorífico según el capítulo titulado „Limpieza sistemática” y haga la limpieza y el mantenimiento del congelador según se detalla a continuación:

Para retirar el agua de descongelación desenganche el vierteaguas que se encuentra en la parte inferior central del congelador y vuelva a colocarlo alrécés, según se muestra en el dibujo. Coloque por debajo del vierteaguas un recipiente de dimensión apropiada.

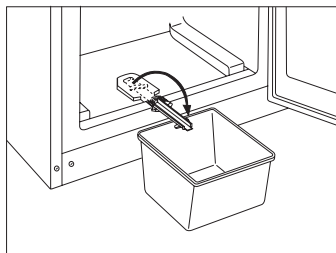

Al finalizar la descongelación vuelva a colocar a su lugar el vierteaguas.

El recipiente que se aprecia en el dibujo no se suministra con el aparato!

Después de la descongelación y el desagüe limpie las superficies con un paño.

Vuelva a enchufar el aparato y coloque de nuevo los alimentos en su lugar.

Se recomienda regular el termostato a la posición máxima durante algunas horas, para que el aparato pueda alcanzar una temperatura de conservación adecuada.

Limpieza regular

Es recomendable limpiar el interior del frigorífico cada 3-4 semanas empleando agua tibia y un paño (es práctico limpiar el interior del congelador y descongelarlo a la vez).

No se debe emplear limpiadores doméstico o jabón.

Después de desenchufar el aparato limpie el interior con agua templada y seque las superficies con un paño. Limpie la guarnición de la puerta con agua limpia. Después de limpiar el aparato vuélvalo a enchufar.

Se recomienda limpiar el polvo y suciedad acumulada en la parte posterior del aparato y su condensador y también limpiar la cubeta de evaporación que está sobre el compresor una o dos veces al año.

Quando no se esté utilizando el frigorífico

En caso de que no se vaya a utilizar el aparato durante un período largo siga esto pasos:

Desenchufe el aparato.

Retire los alimentos del interior del frigorífico.

Descongele y límpielo según se ha indicado anteriormente.

Deje la puerta abierta ligeramente abierta.

Seguimiento de Averías

Como sustituir la bombilla

Si la bombilla de la iluminación interior no funciona, puede sustituirla siguiendo los pasos siguientes:

Desconecte el aparato.

Destornille el tornillo que asegura la tapa (1) presione el gancho posterior (2) y al mismo tiempo deslice la tapa en la dirección indicada por la flecha (3). De esta manera la bombilla puede ser sustituida. (Tipo de bombilla: T25, 230-240 V, 15 W, con rosca E14).

Después de cambiar la bombilla, vuelva a colocar la tapa apretándola en su lugar, atornillar nuevamente la rosca y conectar el aparato a la red eléctrica. La falta de iluminación no influye en el funcionamiento del aparato.

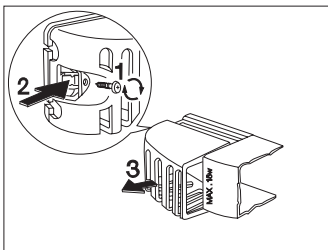

Si algo no funciona

Durante el funcionamiento del aparato pueden surgir algunas averías menores pero no obstante molestas que no requieren que llamemos a un técnico para solucionarlas. En la siguiente tabla se suministra información sobre éstas averías y como solucionarlas para evitar costes de reparación innecesarios.

Queremos indicarle que el funcionamiento normal del aparato implica cierto grado de ruido (compresor y sonidos de circulación del refrigerante). Esto no es una avería es normal.

 También queremos destacar que el aparato no funciona constantemente, de modo que el que el compresor se detenga no significa que no llegue corriente al aparato. Por este motivo no debe tocar ningún componente eléctrico antes de desenchufar el aparato.

Problema	Posible causa	Solución
La temperatura dentro del frigorífico es demasiado elevada.	El termostato puede estar mal regulado. Si los alimentos no están suficientemente fríos o están mal colocados. La puerta no ajusta bien o está mal cerrada.	Regule el mando del termostato a una posición más alta. Coloque los alimentos en un lugar apropiado. Compruebe que la puerta cierre bien y si su guarnición no está dañada y está limpia
La temperatura dentro del congelador demasiado elevada.	El termostato puede estar mal regulado. La puerta no ajusta bien o está mal cerrada. Se ha introducido una gran cantidad de alimentos frescos para congelar. Los productos a congelar están colocados muy juntos.	Regule el mando del termostato a una posición más alta. Compruebe que la puerta cierre bien y si su guarnición no está dañada y está limpia. Espere unas horas y vuelva a comprobar la temperatura. Coloque los productos de tal forma que circule el aire entre ellos.
Escurre agua por la placa posterior del frigorífico. Cae agua dentro del frigorífico. Sale agua por el suelo.	Esto es normal. Durante la descongelación automática el hielo se derrite sobre la placa posterior. El desagüe puede estar obstruido. Algun producto dentro del frigorífico obstruye el paso del agua hacia el desagüe. El agua de descongelación no cae en la cubeta de evaporación que está sobre el compresor.	Limpie el desagüe. Coloque los productos de modo que no toquen la placa posterior del frigorífico. Coloque el tubo de desagüe en la cubeta de evaporación.
Se forma demasiado hielo y escarcha	No todos los alimentos están bien envueltos. Las puertas no están bien cerradas o no ajustan bien. El termostato puede estar mal regulado.	Envuelva mejor los alimentos. Compruebe si las puertas cierran y ajustan bien y si las guarniciones no están dañadas y están limpias. Regule el mando del termostato a una posición que da una temperatura más alta.
El compresor funciona continuamente.	El termostato puede estar mal regulado. Las puertas no están bien cerradas o no ajustan bien. Se ha introducido una gran cantidad de alimentos para congelar. Se ha introducido alimentos muy calientes. El aparato está ubicado en un lugar demasiado caliente.	Regule el mando del termostato a una posición que da una temperatura más alta. Compruebe si las puertas cierran y ajustan bien y que las guarniciones no están dañadas y están limpias. Espere unas horas y vuelva a comprobar la temperatura. Introduzca alimentos solo estos estén a temperatura ambiente. Intente reducir la temperatura de la habitación donde está ubicado el aparato.
El aparato no funciona en absoluto. Ni enfría ni se enciende la luz.	El enchufe no está conectado a la toma de corriente correctamente. Ha saltado el fusible. No se ha conectado el termostato. No llega tensión a la toma de la pared (Intente conectar otro aparato a la toma).	Conecte el enchufe correctamente. Cambie el fusible. Ponga el aparato en marcha siguiendo las instrucciones según el capítulo „Puesta en marcha”. Llame a un electricista.
El aparato produce mucho ruido.	El aparato no está bien nivelado.	Compruebe la posición estable del aparato (las 4 patas deben estar apoyadas en el suelo)

Si después de seguir el consejo no se obtiene ningún resultado, llame al asistencia técnica de la marca local.

Instrucciones para el instalador

Datos Técnicos

Modello	ZRB 634 DW
Capacidad bruta (l)	Congelador: 226 Frigorífico: 110
Capacidad neta (l)	Congelador: 223 Frigorífico: 92
Ancho (mm)	595
Alto (mm)	1750
Profundo (mm)	632
Consumo de energía (kWh/24h)	0,93
(kWh/año)	339
Clasificación energética, según Normativa EU	A
Capacidad de congelación (kg/24h)	12
Autonomía sin corriente (h)	20
Potencia (W)	40
Peso (kg)	73
Número de compresores	2

Instalación del aparato

Transporte y desembalaje

i Se recomienda entregar el aparato en su embalaje original, en posición vertical y siguiendo las indicaciones de seguridad impresas en el embalaje.

Después de cada transporte el aparato no debe ser enchufado a la red durante aproximadamente 2 horas.

Desembale el aparato y compruebe si tiene algún daño. Informe cualquier defecto inmediatamente al comercio donde lo compro. En este supuesto no tire el embalaje.

Limpeza

Retire todas las cintas adhesivas y otros elementos que aseguran que no se muevan las partes internas del aparato.

Limpie el interior del aparato utilizando agua tibia y un detergente suave. Utilice un paño suave.

Después de limpiar el aparato seque las superficies.

Ubicación

La temperatura ambiente puede afectar el funcionamiento adecuado del aparato y su consumo de energía.

A la hora de ubicarlo tenga en cuenta que lo mejor es que el aparato funcione dentro de los límites de temperatura ambiente que correspondan a su clase climática que se indica en la tabla de abajo.

Clase Climática	Temperatura ambiente
SN	+ 10 +32 °C
N	+ 16 +32 °C
ST	+ 18 +38 °C

Si la temperatura ambiente baja por debajo del valor mínimo, la temperatura del compartimento frigorífico puede superar la temperatura prescrita.

Si la temperatura ambiente supera el valor máximo, esto implicará períodos de funcionamiento más largos del compresor, alteraciones en la descongelación automática, aumento de la temperatura del compartimento refrigerador, así como un aumento del consumo de energía del aparato.

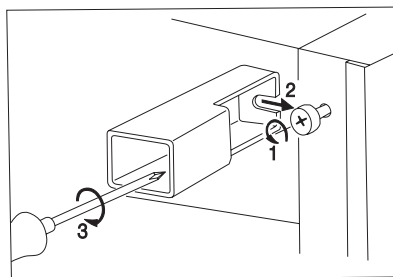

Monte los distanciadores, que se encuentran en la bolsa de accesorios, a las esquinas superiores traseras del aparato.

Afloje los tornillos, inserte los distanciadores por debajo de los tornillos y vuelva a apretar los tornillos.

Cuando ubique el aparato asegúrese que esté bien nivelado. Esto se puede lograr por medio de las 2 patas niveladoras situadas en la parte inferior delantera del aparato.

No sitúe el aparato en un lugar muy soleado o muy junto a una estufa o una cocina.

En caso que por la distribución de los muebles se

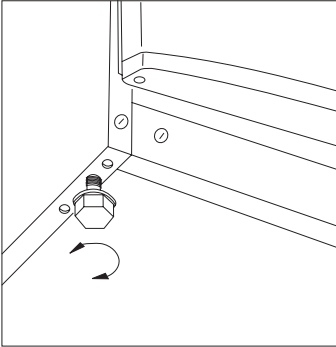

requiera la ubicación del aparato junto a la cocina, tenga en cuenta las distancias mínimas siguientes:

- Si en caso de una cocina eléctrica o de gas está a disposición una distancia de 3 cm o menor, entre los dos aparatos ha de colocar un aislante no inflamable de por lo menos 0,5 - 1 cm de espesor.
- En caso de estufas de fuel o carbón la distancia debe ser de 30 cm ya que estas desprenden mas calor.

El frigorífico esta diseñado para funcionar empujado totalmente contra una pared.

 Al ubicar el aparato hay que mantener las distancias mínimas recomendadas en la ilustración:

- A:** Ubicación por debajo de un armario de cocina.
B: Ubicación sin muebles en los alrededores.

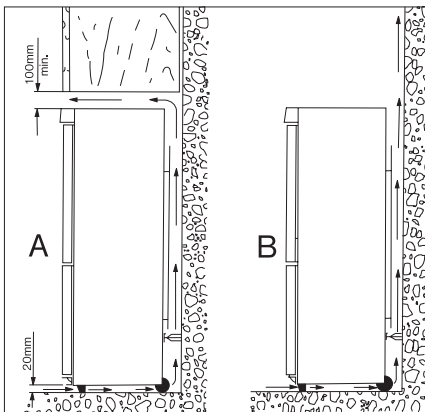

Cambio del sentido de la apertura de la puerta

Si debido al lugar de ubicación o necesidades de manejo fuese necesario existe la posibilidad de modificar el sentido de la apertura de las puertas hacia la izquierda en lugar de hacia la derecha.

Los aparatos vienen de fábrica con apertura hacia la derecha.

Los distintos pasos han de realizarse en base a las siguientes ilustraciones y explicaciones:

- Para la realización de los siguientes pasos se recomienda pedir la ayuda de otra persona quien mantenga las puertas del aparato de modo seguro durante la maniobra.
- Desenchufe el aparato de la red eléctrica.

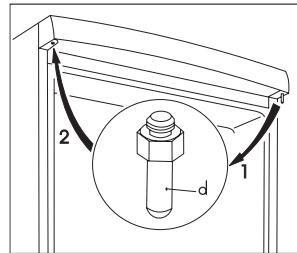

- Abra las puertas y desmonte la biscoagra doble (a, b) desenroscando sus 2 tornillos (c) (Dibujó 2).
- Retire la biscoagra doble (a, b, c,) alejándola gradualmente de la caja del frigorífico, inclinando ligeramente ambas puertas. Tenga cuidado de retirar también el distanciador de plástico (b) que se encuentra por debajo de la biscoagra doble (Dibujó 2).
- Retire la puerta del frigorífico tirando ligeramente de ella hacia abajo.
- Retire la puerta del congelador tirando ligeramente de ella hacia arriba.
- Retire el tapón que se encuentra en la parte superior de la puerta del frigorífico y póngalo al lado opuesto.

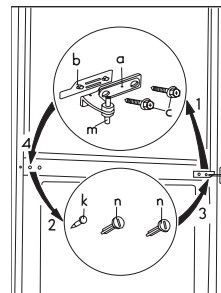

- Retire el tapón que se encuentra en la parte superior de la puerta del congelador y póngalo al lado opuesto.
- Desenrosque el perno superior (d) de la puerta del frigorífico y luego vuélvalo a enroscar en el lado contrario (Dibujo 1).
- Retire los tapones (u) de la parte inferior del aparato (Dibujo 3).
- Desmonte la bisagra inferior (e) de la puerta desenroscando los tornillos (s) y vuelva a montarlos en el lado opuesto (Dibujo 3).

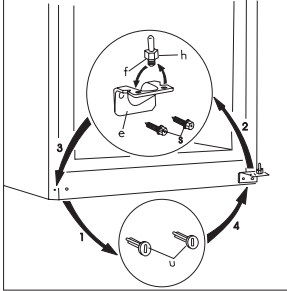

- Desmonte el perno (f) de la bisagra inferior de la puerta y su arandela (h) y vuelva a montarlo al otro calibre de la bisagra de la puerta.
- Vuelva a colocar los tapones (u) en el lado opuesto.
- Retire los tapones de los tornillos de la bisagra doble del lado izquierdo (n, k) (son 3) y vuelva a colocarlos en el lado opuesto (Dibujo 2).
- Inserte el perno de la bisagra doble (m) en el calibre izquierdo del congelador (Dibujo 2).
- Inserte la puerta del congelador en el perno de la bisagra inferior (f) (Dibujo 3).
- Inserte la puerta del frigorífico en el perno de la bisagra superior (d) e inclinándolo ligeramente las puertas inserte el perno de la bisagra doble (m) al calibre de la puerta del frigorífico.
- Dejando abiertas las puertas, fije la bisagra doble en el lado izquierdo mediante los 2 tornillos (c). No se olvide de colocar el distanciador plástico (b) de por debajo de la puerta. Ha de cuidarse de la nivelación de las puertas con respecto a la superficie lateral de la caja del frigorífico.
- Coloque el aparato en su sitio, nivélelo y vuelva a enchufarlo.

Si no desea realizar Ud. mismo el proceso indicado anteriormente, llame al centro de servicio de asistencia técnica más cercano. Los técnicos realizarán el cambio de sentido de las puertas en forma profesional, cobrando un cargo por ello.

Conexión Eléctrica

Este frigorífico está diseñado para funcionar con un suministro eléctrico de 230 V AC (-) 50 Hz.

El enchufe debe ser insertado en un enchufe hembra con contactos protegidos. Si no dispone de uno así, se recomienda que un electricista le instale uno con toma a tierra cerca del aparato que se conforme a las normas de su país.

CE Este aparato es conforme las siguientes normas de C.E.E.

- 73/23 EEC del 19.02.73 (Norma de Bajo Voltaje) y subsiguientes modificaciones.
- 89/23 EEC del 03.05.89 (Norma Compatibilidad Electromagnética) y subsiguientes modificaciones.
- 96/57 EEC del 03.09.96 (Directiva sobre Rendimiento Energético) y sus subsiguientes modificaciones

Tabla de tiempos de conservación (1)

Tiempos y métodos de conservación de alimentos frescos dentro del frigorífico

Alimentos	Tiempo de conservación en días							Método de empaquetado
	1	2	3	4	5	6	7	
Carne cruda	X	X	x	x	X			Film de plástico, al vacío
Carne guisada	X	X	X	x	x	x		Recipiente tapado
Carne asada	X	X	X	x	x			Recipiente tapado
Carne picada cruda	X							Recipiente tapado
Carne picada asada	X	X	x	x				Recipiente tapado
Embutido, salchichas	X	X	x	x				Film de plástico, papel de antigrasa
Pescado fresco	X	x	x					Film de plástico, al vacío
Pescado guisado	X	X	x	x				Recipiente tapado
Pescado frito	X	X	x	x	x			Recipiente tapado
Pescado enlatado y abierto	X	x	x					Recipiente tapado
Pollo fresco	X	X	X	x	x	x		Film de plástico, al vacío
Pollo frito	X	X	X	x	x	x		Recipiente tapado
Gallina fresca	X	X	x	x	x			Film de plástico, al vacío
Gallina cocida	X	X	x	x	x			Recipiente tapado
Pato fresco, ganso	X	X	X	x	x	x		Film de plástico, al vacío
Pato asado, ganso	X	X	X	X	x	x	x	Recipiente tapado
Mantequilla sin abrir	X	X	X	X	X	X	X	Envase original
Mantequilla abierta	X	X	x	x	x	x	x	Envase original
Leche envasada	X	X	X	x	x			Envase original
Nata, cremas	X	X	x	x				Recipiente de plástico
Requesón	X	X	X	X	x	x	x	Recipiente de plástico
Queso curado	X	X	X	X	X	X	X	Papel de aluminio
Queso tierno	X	X	X	X	x	x	x	Film de plástico
Cuajada	X	X	X	X	x	x	x	Film de plástico
Huevos	X	X	X	X	X	X	X	
Espinacas	X	X	x	x				Film de plástico
Guisantes, habas	X	X	X	X	x	x	x	Film de plástico
Champiñón	X	X	x	x	x			Film de plástico
Zanahorias	X	X	X	X	X	X	X	Film de plástico
Pimiento	X	X	x	x	x			
Tomates	X	X	X	X	X	X	X	Film de plástico
Col	X	X	X	X	X	x	x	Film de plástico
Fruta delicada (fresas, frambuesas, etc.)	X	X	X	x	x			Film de plástico
Otras frutas	X	X	X	X	x	x	x	Film de plástico
Fruta enlatada y abierta	X	X	X	x	x			Recipiente tapado
Tartas rellenas de crema	X	X	x	x				Recipiente tapado

Nota:

X Tiempo normal de conservación

x Tiempo posible de conservación (Solo productos realmente frescos)

Tabla de tiempos de conservación (2)

Tiempos y métodos de conservación de alimentos frescos dentro del frigorífico

Alimentos	En el compartimento de alimentos frescos	En el compartimento de alimentos congelados **** -18 °C
Verduras: Judías verdes, guisantes, menestra, maíz, etc.	1 día	12 meses
Alimentos ya cocinados: Verduras, sobras, recetas con carne	1 día	12 meses
Alimentos ya cocinados: Filetes de ternera, estofado de jamón, carne de cerdo etc.	1 día	6 meses
Alimentos a base de patatas / pasta: Puré de patatas, todo tipo de pasta	1 día	12 meses
Sopas: Sopa con carne, sopa de verduras, etc.	1 día	6 meses
Fruta: Cerezas, arándanos, compota de frutas etc.	1 día	12 meses
Carne: Pollo, pato, ganso, filetes, caza	1 día	5 meses 6 meses
Polos de hielo, helados	1 día	3 semanas

Garantía y Servicio Postventa

Condiciones de la garantía

Servicio Posventa y recambios

Si inevitablemente tiene que llamar para solicitar asistencia técnica póngase en contacto con el centro de Servicio Técnico Oficial de la marca mas cercano a su domicilio.

Al llamar deberá suministrar la información indicada en la placa de características.

La placa de características se encuentra en la parte inferior izquierda, junto al cajón de la verdura. Toda la información que debe suministrar se encuentra en ésta placa (tipo, modelo, N° de serie, etc.). Anote aquí los datos de la placa de su aparato:

Modelo	
N° de Producto	
N° de Serie	
Fecha de Compra	

ELECTROLUX HOME PRODUCTS ESPAÑA, S.A
Sociedad Unipersonal Albacete, nº. 3C - 28027
MADRID - CIF A08145872

Teléfono Servicio Técnico Oficial

902 116 388

www.service.electrolux.com

El fabricante se reserva el derecho de realizar modificaciones que considere necesaria de los productos que fabrica.

Antes da instalação e utilização do aparelho, leia na íntegra este manual de instruções do utilizador. Este inclui precauções de segurança, sugestões, informações e ideias. Se for utilizado em conformidade com as instruções escritas, o frigorífico funcionará adequadamente, proporcionando-lhe uma grande satisfação.

Os símbolos abaixo apresentados ajudam-no a encontrar as coisas com mais facilidade:



Precauções de segurança

As advertências e informações marcadas com este símbolo avisam-no da necessidade de segurança para si e para o seu aparelho.



Sugestões, informações úteis



Informações ambientais



Símbolos indicadores de ideias

Graças a este símbolo, as ideias podem ser encontradas consoante os alimentos e respectivo armazenamento.



O símbolo no produto ou na embalagem indica que este produto não pode ser tratado como lixo doméstico. Em vez disso, deve ser entregue ao centro de recolha selectiva para a reciclagem de equipamento eléctrico e electrónico. Ao garantir uma eliminação adequada deste produto, irá ajudar a evitar eventuais consequências negativas para o meio ambiente e para a saúde pública, que, de outra forma, poderiam ser provocadas por um tratamento incorrecto do produto. Para obter informações mais pormenorizadas sobre a reciclagem deste produto, contacte os serviços municipalizados locais, o centro de recolha selectiva da sua área de residência ou o estabelecimento onde adquiriu o produto.

Índice

Informações importantes sobre a segurança ..17	Informações e conselhos úteis.....21
Prescrições gerais de segurança17	Dicas e sugestões21
Prescrições de segurança referentes às crianças17	Como poupar energia21
Prescrições de segurança referentes à entrada em funcionamento.....17	O aparelho e o ambiente.....21
Precauções de segurança para isobutano17	Manutenção.....21
Instruções para o usuário18	Descongelação.....21
Informação geral18	Limpeza regular22
Descrição do aparelho, as suas partes principais18	Congelador fora de uso23
Manuseio do aparelho.....19	Solução de problemas23
Sistema de interruptor e de controlo19	Substituição da lâmpada.....23
Manuseio do aparelho.....19	Se algo não funciona23
Colocação em funcionamento.....19	Instruções para o instalador25
Regulação da temperatura, ajuste19	Dados técnicos.....25
A utilização do refrigerador19	Instalação do aparelho.....25
Armazenamento no refrigerador20	Transporte, desembalagem.....25
Tempo de armazenamento e temperatura dos alimentos20	Limpeza25
Uso do congelador20	Local de instalação25
Congelamento20	Mudança do sentido de abertura da porta26
Armazenamento no congelador20	Conexão eléctrica.....27
Preparação de cubos de gelo.....21	Quadro dos tempos de armazenamento (1)28
	Quadro dos tempos de armazenamento (2)29
	Garantia e serviço de assistência29
	Condições de garantia29
	Serviço de assistência e peças de reposição29

Informações de segurança importantes

Prescrições gerais de segurança

- Conserve o presente manual de instruções para que o mesmo acompanhe o aparelho em caso de mudança eventual ou cambio do proprietário.
- O presente aparelho foi desenhado para congelar, armazenar alimentos e deverá ser utilizado exclusivamente de acordo com este manual de instruções.
- **Os serviços de assistência, as reparações - incluídos os câmbios ou as reparações do cabo eléctrico de conexão - deverão ser efectuados por empresas autorizadas para o efeito pelo fabricante.** Para a reparação poderão ser utilizadas exclusivamente peças de reposição fornecidas pela mesma empresa. Caso contrário o aparelho pode danificar-se ou causar danos materiais ou pessoais.
- O aparelho só ficará efectivamente desligado quando a ficha com dois pinos é retirada da tomada de conexão. Por tal razão, antes da limpeza, manutenção ou descongelamento sempre retire a ficha (não puxando-o pelo cabo) da tomada. Em caso se a tomada é dificilmente acessível, desligue o aparelho cortando a rede de electricidade mesma.
- O cabo de alimentação da rede não deverá ser alongado!
- **Assegurar-se que a ficha não está esmagada / danificada.**
 - Uma ficha danificada pode originar um curto-circuito e/ou um incêndio.
- **Evite colocar objectos pesados, ou o próprio aparelho, sobre o cabo eléctrico.**
 - Poderia originar um curto-circuito e/ou um incêndio.
- **Não desligar a ficha puxando pelo cabo.**
- **Não permitir que isso ocorra ao retirar o aparelho do seu local de instalação habitual.**
 - Um cabo eléctrico danificado pode resultar num choque eléctrico e/ou curto-circuito e/ou incêndio.
 - Se o cabo eléctrico estiver danificado, deverá sempre ser substituído por um técnico qualificado ou colaborador do Serviço de Assistência Técnica Oficial.
- **Se a ficha e/ou a tomada tiverem a aparência de danificadas, não deve proceder-se à ligação eléctrica.**
 - Poderia resultar num choque eléctrico e/ou incêndio.
- É proibido explorar o aparelho sem o globo da iluminação interna.
- Ao limpar, descongelar o aparelho, retirar os alimentos congelados ou a forma de gelo não utilize utensílios pontiagudos ou rijos, porque os mesmos podem danificar o sistema de congelação.
- Repare-se em que não chegue água para o regulador de temperatura, nem para as armaduras da iluminação.
- O gelo e os gelados que acabam de ser retirados do congelador, não deverão ser consumidos imediatamente, pois poderão provocar queimaduras.
- Uma vez descongelados, os alimentos, não deverão ser congelados novamente, senão consumidos o mais rapidamente possível.
- Em caso de alimentos de congelação rápida (Mirelite) observe sempre cuidadosamente as instruções do fabricante referentes ao prazo de conservação.
- Está proibido acelerar o processo de descongelamento por meio de aquecedores eléctricos ou produtos químicos!

- Não toque as partes plásticas do congelador com painéis esquentadas.
- Não armazene no congelador gases e líquidos inflamáveis, porque com isto correrá o perigo de explosão.
- Não coloque no congelador bebidas gaseificadas ou engarrafadas, nem frutas em calda.
- Verifique e limpe regularmente a saída da água de descongelação que se forma na hora da descongelação. Aliás, dentro do interior do aparelho existe uma etiqueta de advertência ao respeito. Em caso de entupido a água de descongelação acumulada poderá provocar o estrago prematuro do aparelho.

Prescrições de segurança referentes as crianças

- Não deixe que as crianças brinquem com o material de embalagem do aparelho. A folha plástica pode provocar o perigo de asfixia.
- O aparelho deverá ser manuseado pelos adultos. As crianças não deverão brincar com o aparelho ou os seus dispositivos de regulação.
- Em caso se Você não mais pretenda utilizar o aparelho, retire a ficha com dois pinos da tomada de conexão, corte o cabo de conexão à rede eléctrica (trate de fazer-lo o mais perto possível ao aparelho) e desmonte a porta. E assim que Você poderá evitar que as crianças apanhem choque eléctrico ou fiquem fechadas dentro do aparelho. Este aparelho não se destina a ser utilizado por pessoas (incluindo crianças) com capacidades mentais, sensoriais e físicas reduzidas, ou com falta de experiência e conhecimento, a não ser que sejam supervisionadas ou recebam instruções relativamente à utilização do aparelho, por parte de uma pessoa responsável pela sua segurança. As crianças devem ser supervisionadas para garantir que não brincam com o electrodoméstico.

Prescrições de segurança referentes ao posto em funcionamento

- Encoste o aparelho à parede com o que evitará que as partes quentes (compressor, condensador) possam ser tocadas ou pegadas, prevendo desta maneira as queimaduras eventuais.
- Ao deslocar o aparelho, verifique que o mesmo seja desligado da tomada de conexão.
- Ao situar o aparelho no seu lugar, certifique-se de que o cabo de alimentação eléctrica não fique debaixo do mesmo.
- Deverá garantir a boa circulação do ar em redor do aparelho para evitar o seu sobreaquecimento. Para conseguir a ventilação adequada, consulte as instruções de posto em funcionamento.

Precauções de segurança para isobutano

Aviso

- A refrigeração do aparelho é feita com Isobutano (R600a) que é inflamável e explosivo.
- Quando da montagem do aparelho, deixar espaço para ventilação ou, no caso de o encastrar, deixar aberturas para ventilação.
- Não usar objectos mecânicos ou outros para acelerar o processo de descongelação. Use somente aqueles que são recomendados pelo fabricante.
- Não danificar o circuito de refrigeração.
- Não usar aparelhos eléctricos dentro dos compartimentos de armazenamento de alimentos, a menos que sejam recomendados pelo fabricante.

 **Por motivos de segurança de vida e material observe as disposições do manual de instruções, porque o fabricante de nenhuma maneira se responsabiliza pelos danos causados pela omissão das mesmas.**

Instruções para o usuário

Informação geral

A denominação oficial do aparelho é "combinação de frigorífico-congelador com dos motocompressores, com aparelho congelador situado em baixo". O aparelho, fora dos serviços tradicionais, dispõe também dum aparelho congelador, dotado de porta independente, e separado totalmente do outro módulo. Em conformidade com isto, o aparelho é apto para a armazenagem com refrigeração ou

supercongelação de alimentos, congelação caseira da quantidade de mercancia indicada nas instruções de operação, e igualmente para preparação de gelo.

O aparelho consegue cumprir com as prescrições dos padrões dentro dos limites de temperatura correspondentes a diferentes classes de clima.

A letra de sinalização da classe de clima encontra-se na placa de dados.

Descrição do aparelho, as suas partes principais

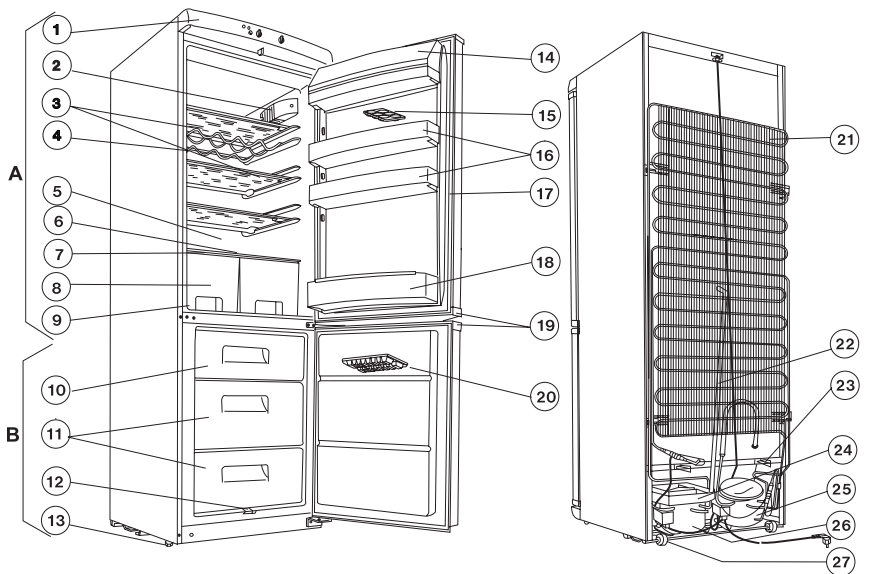

A - Refrigerador

B - Congelador

1. Moldura do tecto
2. Guarnição de iluminação
3. Prateleiras de vidro
4. Suporte de garrafas
5. Superfície de refrigeração
6. Colector de água de descongelação
7. Prateleira de vidro
8. Bandejas de frutas
9. Placa de dados
10. Compartimento de congelação
11. Compartimento(s) de armazenagem comcesta
12. Tubo de descarga de água de descongelação
13. Suportes reguláveis
14. Compartimento de manteiga
15. Estojo de ovos
16. Prateleira de porta
17. Perfil de estanqueidade da porta
18. Suporte de garrafas
19. Manipulos
20. Bandeja de gelo
21. Condensador
22. Desaguadouro da água de descongelação
23. Distanciador
24. Bandeja de vaporização
25. Compressor do congelador
26. Compressor do refrigerador
27. Rolamentos

Manuseio do aparelho

Sistema de interruptor e de controlo

Na moldura do tecto encontram-se os elementos seguintes por baixo da tampa:

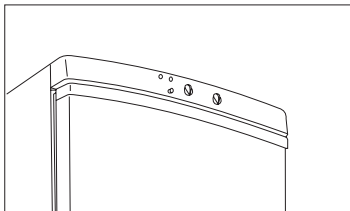

A. Luz de controlo vermelha

Esta luz acende consoante a temperatura interior do congelador.

A luz acende brevemente

- directamente após a primeira colocação em funcionamento
- ao guardar produtos frescos

A luz acende durante mais tempo

- quando o congelador estiver demasiado quente (se guardar demasiados produtos frescos ou se a porta estiver aberta durante muito tempo ou fechar mal).

Quando o congelador estiver a funcionar incorretamente.

B. Interruptor de congelação rápida

Se este botão estiver premido, o compressor do aparelho passa para funcionamento contínuo e a luz de controlo amarela acende permanentemente. Para mais informações, leia o capítulo "Processo de congelação".

C. Luz de controlo amarela

Esta luz acende quando estiver premido o botão de congelação rápida. Para mais informações, leia o capítulo "Processo de congelação".

D. Botão rotativo para regular a temperatura do congelador

Serve para ajustar a temperatura no congelador.

E. Botão rotativo para regular a temperatura do frigorífico

Serve para ajustar a temperatura no frigorífico.

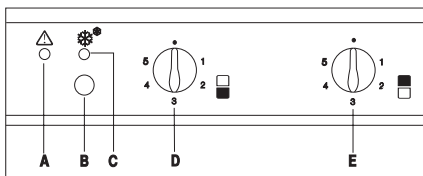

Manuseio do aparelho

Colocação em funcionamento

Insira a ficha na tomada eléctrica.

Refrigerador

Para iniciar o processo de refrigeração, rode o regulador de temperatura ("E") no sentido dos ponteiros do relógio. Na posição „0“, o refrigerador está fora de serviço mas encontra-se ligado à tensão eléctrica.

Congelador

Para iniciar o processo de congelação, rode o regulador de temperatura ("D") no sentido dos ponteiros do relógio. A luz de controlo vermelha acende e apaga em seguida, conforme descrito no capítulo "Sistema de interruptores e de controlo", ponto "Luz de controlo vermelha". Na posição "0", o congelador está fora de serviço mas encontra-se ligado à tensão eléctrica.

Regulação da temperatura, ajuste

O termóstato, passado mais ou menos tempo e em função do ajuste, interrompe e reinicia automaticamente o aparelho, mantendo desta maneira a temperatura pretendida.

Refrigerador

Podem ser ajustados vários níveis de refrigeração entre o mínimo e o máximo.

Se for seleccionada uma posição intermédia (entre o mínimo e o máximo), a temperatura no refrigerador estará, sob condições normais, entre 0 e +5 °C. Quanto maior for o ajuste, perto da posição máxima, maior é a refrigeração.

Congelador

Podem ser conseguidas temperaturas inferiores a -18 °C no congelador, ao seleccionar uma posição intermédia, que assegurará a conservação permanente de produtos alimentadores.

A temperatura formada no aparelho é influenciada não só pela posição do termóstato, mas também pela temperatura ambiente, frequência de abertura da porta e quantidade de alimentos introduzidos, etc.

i Na posição máxima - em caso de carga aumentada, por exemplo, durante ondas de calor - os compressores podem operar continuamente. Isto não prejudica o aparelho.

A utilização do refrigerador

i Para obter uma refrigeração adequada, é muito importante que haja uma circulação de ar no interior do refrigerador. Por isso, não deverá cobrir a ranhura entre as prateleiras de grade com papel, tabuleiros, etc.

i Não coloque alimentos quentes dentro do refrigerador, deixe primeiro arrefecê-los à temperatura ambiente. Isto permite evitar a formação de geada branca.

i Os alimentos absorvem o cheiro de outros alimentos, por isso, deverá colocá-los em recipientes fechados ou embrulhados em celofane, folha de alumínio ou película aderente antes de guardá-los no refrigerador. Isto permite conservar a humidade original dos alimentos, ou seja, os legumes guardados não secam após alguns dias.

Armazenamento no refrigerador

Rogamos que, ao colocar diferentes alimentos no refrigerador, observe a esquema indicada na diagrama:

1. Produtos de confeitaria, pratos prontos em recipientes, carnes frescas, carnes frias, bebidas.
2. Leite, produtos de leite, em recipientes.
3. Frutas, legumes, saladas.
4. Queixo, manteiga.
5. Ovos.
6. Iogurte, creme azedo.
7. Garrafas pequenas, refrescos.
8. Garrafas grandes, bebidas.

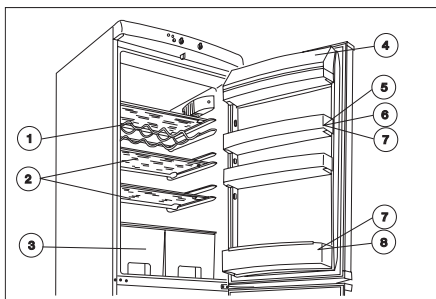

Tempo de armazenamento e temperatura dos alimentos

Respeito a duração do armazenamento é o quadro do tempo de armazenamento - no fim do presente manual - que oferece orientação.

Sendo que o tempo de armazenamento depende da frescura e do tratamento do alimento refrigerado, previamente não se pode determiná-lo com precisão. Por tal razão, os tempos de armazenamento indicados são apenas de carácter informativo.

Em caso se Voc-ê não deseja usar imediatamente os alimentos congelados recentemente comprados, pode armazená-los no refrigerador aproximadamente 1 dia (até a sua descongelação).

Uso do congelador

Congelação

O aparelho pode ser utilizado para congelar alimentos frescos nas quantidades especificadas na placa de dados. A congelação de diferentes produtos deve

ser sempre efectuada após as preparações adequadas que se seguem.

Pressione o botão de congelação rápida (a luz amarela acende) 4 horas antes de colocar alimentos frescos em pequenas quantidades ou 24 horas antes de colocar alimentos frescos em quantidades superiores no aparelho. Agora, o compressor do congelador irá funcionar continuamente, o que é necessário para manter a temperatura necessária para a congelação.

Coloque os alimentos anteriormente congelados ou parte do compartimento de congelação para a cesta ou cestas. Coloque os alimentos frescos no compartimento de congelação, deixando espaço suficiente para a circulação de ar. Caso existam alguns alimentos já congelados no compartimento de congelação

o, coloque-os num lado do compartimento, evitando qualquer contacto entre os alimentos frescos e os já congelados.

Nesta posição, faça funcionar o aparelho durante 24 horas.

Pressione o botão de congelação rápida novamente (a luz amarela apaga) e o aparelho continua a funcionar no modo automático.

i Nunca congele alimentos em maiores quantidades ao mesmo tempo do que as indicadas nos 'Dados técnicos', caso contrário a congelação não será perfeita e, a seguir a congelação, poderão ocorrer danos (perda de sabor e aroma, decomposição, etc.).

i Se possível, evite a preparação do gelo durante a congelação, pois isto diminui a potência congeladora.

Armazenamento no congelador

Após a congelação, é conveniente colocar os alimentos congelados novamente nas gavetas de congelação (1 ou 2). Isto permite criar espaço para congelar outros alimentos. Deste modo, os alimentos guardados não são influenciados pela congelação de outros alimentos frescos.

Caso necessite de guardar quantidades maiores de alimentos, pode remover os compartimentos de congelação, excepto o compartimento inferior, e colocar os alimentos directamente na área de refrigeração.

i Se adquirir produtos já congelados, respeite sempre o prazo de armazenamento indicado na embalagem. Sobre o armazenamento de alimentos congelados por si, consulte os conselhos afixados na porta do aparelho. Os símbolos indicam os respectivos alimentos, e os números representam o prazo de validade máximo em meses.

i O armazenamento de "produtos ultra-congelados" de congelação rápida só não tem um inconveniente se estes não forem minimamente descongelados até serem guardados no congelador.

Os alimentos ultra-congelados ou congelados por um processo rápido não devem ser novamente congelados, mas consumidos o mais rapidamente possível.

Preparação de cubos de gelo

Para preparar cubos de gelo enche de água a bandeja fornecida com o aparelho e coloque-a no compartimento de congelação. Você poderá diminuir o tempo da preparação do gelo ajustando a chave rotativa do regulador da temperatura ao máximo. Ao acabar o processo de preparação de gelo, não esqueça reajustar o regulador da temperatura para o grau adequado!

Para retirar os cubos de gelo preparados da bandeja, verta neles água pouco a pouco e a seguir torça e bata ligeiramente a bandeja. Evite a aplicação de faca e instrumentos metálicos para retirar a bandeja eventualmente ficada presa a força do frio, pois pode avariar o sistema de congelação.

Informações e conselhos úteis

- Chamamos a sua gentil atenção a que o refrigerador dispõe de distribuição alterável de prateleiras, que aumenta significativamente a utilidade do espaço normal de refrigeração. Você poderá realizar a redistribuição das prateleiras abrindo a porta do aparelho apenas para 90°.
- A seguir as aberturas e os encerramentos da porta do congelador, como consequência da temperatura baixa, no seu espaço interior forma-se vácuo. Sendo assim, depois de fechar a porta - e se deseja abri-la novamente - espere 2-3 minutos, até que a pressão interna se equilibre.
- Repare em que o congelador siga funcionando com tal posição do regulador da temperatura que a temperatura do seu espaço interior nunca suba acima de -18 °C, pois uma temperatura mais alta poderá causar detrimientos nos alimentos congelados.
- Em interesses de detecção em tempo oportuno das eventuais avarias e prevenção do detrimiento dos alimentos, é conveniente verificar cada dia o funcionamento correcto do aparelho.

Dicas e sugestões

Neste capítulo encontrará dicas e sugestões valiosas relacionadas com o uso mais económico do aparelho e igualmente lhe oferecemos informações ambientais.

Como poupar energia

- Evite instalar o aparelho num local exposto ao sol ou próximo de uma fonte de calor.
- Certifique-se os condensadores e compressores possuem uma boa ventilação. Para tal, não obstrua a circulação de ar.
- Guarde os alimentos em recipientes que fechem bem ou embrulhados em película, para evitar a formação de geada branca.
- Evite abrir as portas desnecessariamente ou deixá-las abertas durante muito tempo.

- Os alimentos quentes só devem ser guardados no refrigerador após terem arrefecido à temperatura ambiente.
- Mantenha o condensador sempre limpo.



O aparelho e o ambiente

Ao comprar o presente aparelho, Você acaba de adquirir um refrigerador doméstico, cujos materiais de isolamento e agente refrigerante contêm unicamente substâncias não agressivas ao meio ambiente e, sendo assim, de nenhum modo danificam a capa de ozônio que rodeia a Terra.

Em caso de compra do aparelho não agressivo ao meio ambiente o fabricante oferece que simultaneamente com a entrega do aparelho no domicílio do consumidor recebe de volta sem custos o seu aparelho usado pertencente a sua gama de produtos e igualmente encarrega-se de leva-lo e usa-lo, ou destruí-lo de acordo com as disposições da defesa do meio ambiente.

A pretensão do levantamento do velho aparelho de troca deverá ser declarada simultaneamente e no lugar da compra da aparelho novo, comunicando-a ao comerciante actuante.

O fabricante por meio de contrato concluído com os seus sócios comerciais assegura a possibilidade da devolução e a informação respectiva dos consumidores em cada posto comercializante.

Manutenção

Descongelação

O próprio funcionamento do aparelho faz com que uma parte da humidade que se encontra na área de refrigeração se transforme em geada branca e camadas de gelo.

A camada grossa de geada branca ou de gelo possui um efeito de isolamento e prejudica a capacidade de refrigeração, causando o aumento da temperatura na área de refrigeração e um maior consumo de energia.

Neste tipo de aparelho, a descongelação das superfícies de refrigeração é totalmente automática, sem qualquer intervenção exterior. O regulador de temperatura interrompe durante um curto ou longo período regularmente o funcionamento do compressor, interrompendo também o processo de refrigeração. Neste caso, a temperatura no interior do aparelho sobe acima de 0 °C e faz com que seja iniciado o processo de descongelação. Se a temperatura da superfícies de refrigeração atingir +3 a +4 °C, o regulador de temperatura coloca o sistema outra vez automaticamente em funcionamento.

Á água de descongelação escoar através dos canais para o recipiente colector por cima do compressor e evapora devido ao calor emitido pelo compressor.



A abertura de escoamento da água de descongelação deve ser inspeccionada e

limpa com regularidade, pois se esta entupir, a água de descongelação ali acumulada pode penetrar no isolamento do aparelho e causar avarias.

A limpeza da abertura do canal de escoamento deve ser efectuada com o limpador de tubos juntamente fornecido e apresentado na figura. O limpador de tubos deve ser guardado na abertura de escoamento.

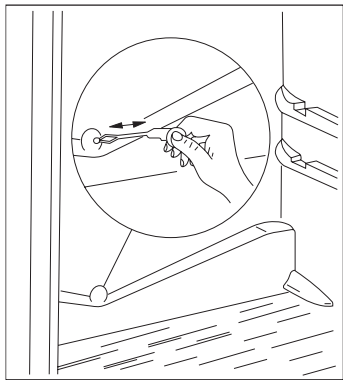

Uma das situações mais típicas para o entupimento da abertura do canal de escoamento acontece, quando os alimentos embrulhados em papel são colocados no frigorífico e estes ficam em contacto com a parede traseira do refrigerador e agarrados à parede devido à força do frio. Se retirar o produto precisamente neste momento, o papel rasga, vai parar ao canal de escoamento e entope-o.

Se guardar alimentos embrulhados em papel, tenha bastante cuidado para evitar um entupimento.

i Em caso de uma maior carga, por exemplo, devido ao excesso de calor durante o Verão, pode acontecer que o frigorífico fique a funcionar temporariamente em modo contínuo e a descongelação automática não funcionar durante este tempo.

Se ficarem manchas de gelo ou de geada branca na parede traseira no frigorífico, não significa que há uma avaria.

O congelador não pode ser equipado com um sistema de descongelação automática, uma vez que os produtos congelados não suportam a temperatura ambiente.

Por isso, pode remover a geada branca e o gelo com a espátula de plástico juntamente fornecida.

Se a cama de geada branca ou de gelo for tão grossa que não consiga removê-la com a ajuda da espátula de plástico, é necessário descongelar as chapa de refrigeração. A frequência desta descongelação depende da intensidade de utilização (por norma, 2 a 3 vezes por ano).

Retire os produtos congelados do congelador, coloque-os num cesto forrado com papel ou pano e

num local fresco, ou guarde os alimentos provisoriamente noutra frigorífico.

Desligue a ficha da tomada e a alimentação de corrente de ambos os elementos do aparelho.

Abra as portas de ambos os elementos e limpe o refrigerador conforme as instruções do capítulo "Limpeza regular", a manutenção e a limpeza do congelador deve ser efectuada conforme as instruções seguintes:

Para escoar a água de descongelação do congelador, retire a peça de ligação instalada em baixo ao centro e insira-a ao contrário, conforme o desenho. Coloque uma tigela por baixo da peça de ligação para apanhar o líquido.

Após a descongelação, insira novamente a peça de ligação na sua posição inicial.

A tigela apresentada na figura não faz parte dos acessórios do aparelho!

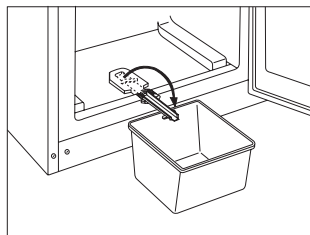

Após descongelar e escoar a água de descongelação, deve enxugar as superfícies.

Insira a ficha novamente na tomada e coloque os alimentos outra vez dentro do aparelho.

É recomendável ligar o aparelho durante algumas horas no máximo, para atingir a temperatura de refrigeração necessária.

Limpeza regular

É aconselhável realizar a limpeza do interior do refrigerador por 3-4 semanas, por água morna (a do congelador é conveniente realizar simultaneamente com a descongelação).

É proibido usar substância esfregadora ou sabão para a limpeza.

Depois de desligar o aparelho lave-o com água morna e enxugue-o.

Para a limpeza do perfil de vedação da porta aplique água limpa.

Ao acabar a limpeza, volte a ligar o aparelho á rede eléctrica.

Recomendamos que anualmente uma ou duas vezes elimine a capa de pó e sujidade acumulada na parte traseira do aparelho e no condensador, e limpar a bandeja de evaporação previa, montada encima do compressor.

Congelador fora de uso

Se você não pretende usar o congelador durante um longo período de tempo, proceda de maneira seguinte:

Desligue o aparelho da rede eléctrica.

Retire os alimentos do aparelho.

Execute a descongelação e a limpeza segundo as indicações anteriores.

Deixe a porta entreaberta para evitar a formação de cheiro no espaço interior.

Solução de problemas

Substituição das lâmpadas

Se a lâmpada fundir, pode substituí-la de acordo com as instruções seguintes:

Desligue o aparelho da corrente eléctrica.

Desaperte o parafuso que prende a tampa (1) pressione a patilha (2) e deslize a tampa no sentido indicado pela seta (3). Pode agora substituir a lâmpada (tipo da lâmpada: 230-240 V, 15 W, casquilho E14).

Depois de substituir a lâmpada, volte a colocar a tampa, aperte o parafuso e ligue o aparelho à corrente eléctrica.

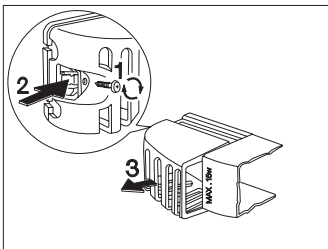

Se algo não funciona

Durante o funcionamento do aparelho podem acontecer alguns pequenos mas inconvenientes defeitos, cuja solução não exige a deslocação dum técnico a sua casa. No quadro seguinte queremos oferecer-lhe as respectivas orientações, para evitar os custos desnecessários de assistência ao domicílio.

Chamamos a sua atenção ao fato de que o funcionamento do aparelho é acompanhado por certos efeitos sonoros (ruído do compressor e da circulação) que não constituem defeito, senão são sinais do funcionamento normal.

⚠ Relembramos uma vez mais que o aparelho funciona de forma descontínua, pelo que a parada do compressor não significa que o aparelho esteja desligado, razão pela qual **É PROIBIDO** tocar as partes eléctricas do aparelho antes de retirar a ficha de dois pinos da tomada de conexão!

Problema	Causa possível	Resolução
A temperatura no refrigerador é demasiado elevada	O regulador da temperatura não está correctamente ajustado. Os alimentos não estão suficientemente frios ou estão mal posicionados. A porta não fecha bem, não está totalmente fechada.	Aumente a posição do regulador de temperatura. Distribua melhor os alimentos. Verifique se a porta está totalmente fechada ou se o perfil de vedação está sujo ou danificado.
A temperatura no congelador é demasiado elevada	O regulador da temperatura não está correctamente ajustado. A porta não fecha bem ou não está totalmente fechada. Guardou uma quantidade maior de alimentos do que a permitida. Os alimentos guardados para congelar estão muito encostados uns aos outros.	Aumente a posição do regulador de temperatura. Verifique se a porta está totalmente fechada ou se o perfil de vedação está sujo ou danificado. Aguarde algumas horas e verifique novamente a temperatura. Distribua os alimentos, de modo a não obstruir a circulação de ar.
Sai água pela parede traseira do frigorífico. Entra água para o frigorífico Escorre água para o chão.	É perfeitamente normal. A geada branca derrete na parede traseira devido à descongelação automática. A abertura de escoamento está entupida. Os alimentos foram colocados, de modo a impedir o escoamento da água para o recipiente colectador. O canal de escoamento não aponta para a bandeja de evaporação por cima do compressor.	Limpe a abertura do canal de escoamento. Distribua os alimentos, de modo a não tocarem directamente na parede traseira. Coloque a extremidade do canal de escoamento para a bandeja de evaporação por cima do compressor.
Elevada formação de geada branca e de gelo	Os alimentos não estão todos devidamente embrulhados. As portas não estão bem fechadas ou não fecham bem. O regulador da temperatura não está correctamente ajustado.	Embrulhe melhor os alimentos. Verifique se a porta está totalmente fechada ou se o perfil de vedação está sujo ou danificado. Aumente a posição do regulador de temperatura.
O compressor está a funcionar permanentemente.	O regulador da temperatura não está correctamente ajustado. As portas não estão bem fechadas ou não fecham bem. Guardou demasiados alimentos para congelar no congelador. Os alimentos guardados estão demasiado quentes. O local de instalação do aparelho é demasiado quente.	Aumente a posição do regulador de temperatura. Verifique se a porta está totalmente fechada ou se o perfil de vedação está sujo ou danificado. Aguarde algumas horas e verifique novamente a temperatura. Guarde apenas alimentos que não tenham uma temperatura superior à temperatura ambiente. Se possível, tente diminuir a temperatura ambiente do local de instalação.
O aparelho não funciona. A refrigeração e a iluminação não funcionam.	A ficha não foi correctamente ligada à tomada. O fusível queimou. O regulador da temperatura não está correctamente ajustado. A alimentação de corrente eléctrica na tomada falhou (tente ligar outro aparelho para fazer o teste).	Ligue a tomada correctamente. Substitua o fusível. Coloque o aparelho em funcionamento, de acordo com as instruções do capítulo "Colocação em funcionamento". Chame um electricista.
O aparelho faz muito ruído.	O aparelho não está correctamente alinhado.	Verifique se a estabilidade do aparelho (todos os pés têm de assentar no chão).

Em caso se as sugestões não derem resultado, contacte o serviço de assistência de marca mais próxima.

Instruções para os instalador

Dados técnicos

Modelo	ZRB 634 DW
Capacidade bruto (l)	Compartimento congelador: 226 Compartimento frigorífico: 110
Capacidade líquido (l)	Compartimento congelador: 223 Compartimento frigorífico: 92
Largura (mm)	595
Altura (mm)	1750
Profundidade (mm)	632
Consumo de energia (kW / 24h)	0,93
(kW / año)	339
Classe de energia, conforme normas da UE	A
Capacidade de congelação (kg/24h)	12
Tempo de subida (h)	20
Potência (W)	40
Peso (kg)	73
Número de compressores	2

Instalação do aparelho

Transporte, desembalagem

I Recomendamos que o aparelho seja entregue na embalagem original, na posição vertical, de acordo com o aviso da embalagem.

O aparelho não deve ser ligado nas duas horas subseqüentes ao transporte.

Desembale o aparelho e verifique se este sofreu algum dano durante o transporte. Se tiver sofrido, comunique-o imediatamente ao vendedor. Nesse caso, conserve a embalagem.

Limpeza

Retire todas as fitas adesivas e outros elementos que prendem os acessórios no interior do aparelho.

Limpe o aparelho por dentro com água morna e um detergente suave. Para este efeito, utilize um pano macio.

Após a limpeza, seque o interior do aparelho.

Local de instalação

A temperatura ambiente influencia o consumo de energia do aparelho e o seu funcionamento.

Quando escolher o local de instalação, tenha em conta que o aparelho deve funcionar de acordo com a classe climática especificada na tabela e com os valores limite de temperatura ambiente.

Classe climática	Temperatura de ambiente
SN	+10 ... +32 ° C
N	+16 ... +32 ° C
ST	+18 ... +38 ° C

Se a temperatura ambiente descer abaixo do valor mínimo, a temperatura no compartimento de refrig-

eração do aparelho pode subir acima da marca da temperatura especificada .

Se a temperatura ambiente exceder o valor máximo, as consequências reflectem-se na duração de funcionamento do compressor, em avarias de funcionamento durante a descongelação automática, no aumento da temperatura interior ou no aumento do consumo de energia.

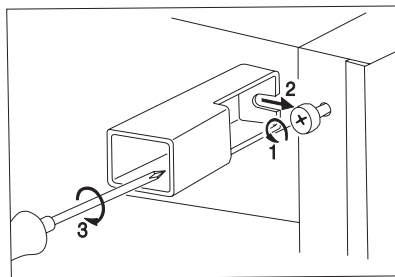

Instale as peças de distanciamento, que se encontram no saco de acessórios, nos cantos superiores, na parte posterior do aparelho.

Desaperte os parafusos, coloque as peças de distanciamento e aperte os parafusos novamente.

Quando instalar o frigorífico, certifique-se que este fica apoiado na horizontal. A posição horizontal pode ser ajustada com a ajuda dos pés ajustáveis, na parte frontal inferior do aparelho.

Não instale o aparelho em locais expostos ao sol ou

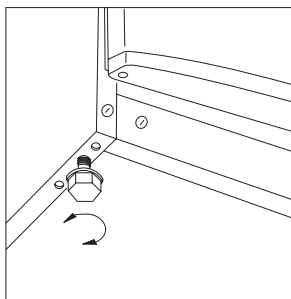

na proximidade do fogão ou forno.

Se por causa do mobiliário de cozinha for necessário colocar o aparelho na proximidade do fogão, respeite as seguintes distâncias mínimas:

- Caso disponha de menos de 3 cm de distância em relação ao fogão a gás ou eléctrico, é necessário instalar entre os aparelhos uma placa de isolamento não inflamável com uma espessura mínima de 0,5 a 1 cm.
- Se tiver um forno a óleo ou carvão, a distância tem de ser 30 cm, uma vez que possuem uma dissipação térmica superior.

O refrigerador foi construído de forma a poder funcionar, mesmo que seja instalado contra a parede até ao encosto.

 Para instalar o aparelho devem ser respeitadas as distâncias mínimas apresentadas:

- A:** Instalação por baixo de um armário de parede.
B: Instalação solta.

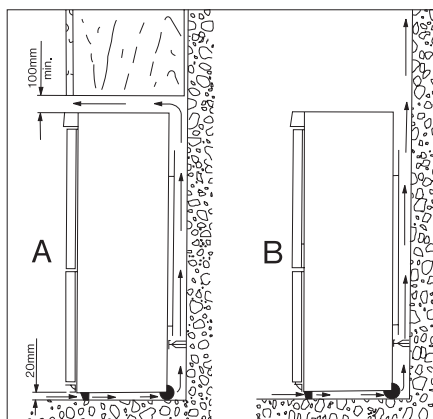

Mudança do sentido de abertura da porta

Caso a instalação ou manuseamento do aparelho o exija, existe a possibilidade de remontagem do sentido de abertura da porta, da direita para a esquerda.

A abertura da porta dos aparelhos existentes no mercado é feita para o lado direito.

Execute as operações seguintes de acordo com as imagens e explicações:

- Para efectuar as operações a seguir listadas, recomendamos que peça ajuda a outra pessoa que possa manter as portas seguras durante a execução das operações.
- Desligue o aparelho da corrente eléctrica.

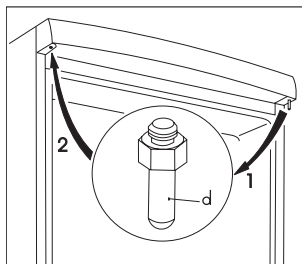

- Abra as portas e desmonte os suportes duplos da porta (a, b) removendo os parafusos (2 peças) (c) (Fig. 2).
- Retire gradualmente o suporte duplo da porta (a, b, c) do compartimento inclinando ligeiramente ambas as portas. Não se esqueça de remover o distanciador de plástico (b) por baixo do suporte (Fig. 2).
- Retire a porta do refrigerador puxando-a cuidadosamente para baixo.
- Retire a porta do congelador puxando-a cuidadosamente para cima.
- Remova a fixa na parte superior da porta do refrigerador e coloque-a no outro lado.
- Remova a fixa na parte superior da porta do congelador e coloque-a no outro lado.

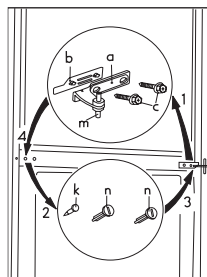

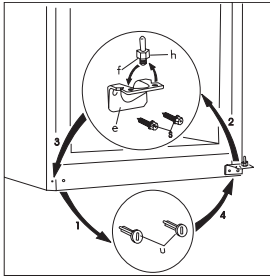

- Desaperte o pino superior do suporte da porta (d) do refrigerador e volte a apertá-lo no outro lado (Fig. 1).
- Remova as fichas (u) na parte inferior do aparelho (Fig. 3).
- Remova o suporte superior (e) desapertando os parafusos (s) e monte-a no outro lado (Fig. 3).
- Desaperte o pino do suporte inferior (f) e a respectiva anilha (h) e volte a apertá-lo no outro orifício do suporte inferior.
- Volte a colocar as fichas (u) no outro lado.
- Remova as tachas de cobertura (3 peças) (n, k) do suporte duplo da porta no lado esquerdo e coloque-as no outro lado (Fig. 2).
- Coloque o pino do suporte duplo da porta (m) no orifício esquerdo da porta do congelador (Fig. 2).
- Instale a porta do congelador no pino do suporte da porta inferior (f) (Fig. 3).
- Instale a porta do refrigerador no pino do suporte superior da porta (d), incline ligeiramente ambas as portas para colocar o pino duplo da porta (m) no orifício esquerdo da porta do refrigerador.
- Abrindo as portas, coloque o suporte duplo da porta no lado esquerdo utilizando os parafusos (2 peças) (c). Não se esqueça de voltar a colocar o distanciador de plástico (b) por baixo do suporte. Tenha atenção para que os cantos da porta estejam paralelos com a margem da camisa do aparelho.
- Coloque o aparelho no seu lugar, nivele-o e ligue-o à corrente eléctrica.

No caso de não desejar executar as operações anteriores, contacte o serviço de reparação autorizado mais próximo. Os técnicos executarão a remontagem de maneira competente à sua conta.

Conexión Eléctrica

Este frigorífico está diseñado para funcionar con un suministro eléctrico de 230 V AC (~) 50 Hz.

El enchufe debe ser insertado en un enchufe hembra con contactos protegidos. Si no dispone de uno así, se recomienda que un electricista le instale uno con toma a tierra cerca del aparato que se conforme a las normas de su país.

- Ⓒ Este aparato es conforme las siguientes normas de C.E.E.
- 73/23 EEC del 19.02.73 (Norma de Bajo Voltaje) y subsiguientes modificaciones.
 - 89/23 EEC del 03.05.89 (Norma Compatibilidad Electromagnética) y subsiguientes modificaciones.
 - 96/57 EEC - 96/09/03 (Directiva de Eficiencia Energética) e respectivas adendas

Quadro dos tempos de conservação (1)

Tempos e métodos de conservação de alimentos frescos dentro do frigorífico

Alimentos	Tempo de conservação em dias							Método de embalagem
	1	2	3	4	5	6	7	
Carne crua	X	X	x	x	X			Película aderente, bem acondicionada
Carne guisada	X	X	X	x	x	x		Recipiente tapado
Carne assada	X	X	X	x	x			Recipiente tapado
Carne picada crua	X							Recipiente tapado
Carne picada assada	X	X	x	x				Recipiente tapado
Enchidos, salchichas	X	X	x	x				Película aderente, papel antigordura
Peixe fresco	X	x	x					Película aderente, bem acondicionado
Peixe guisado	X	X	x	x				Recipiente tapado
Peixe frito	X	X	x	x	x			Recipiente tapado
Peixe enlatado e aberto	X	x	x					Recipiente tapado
Frango fresco	X	X	X	x	x	x		Película aderente, bem acondicionado
Frango frito	X	X	X	x	x	x		Recipiente tapado
Galinha fresca	X	X	x	x	x			Película aderente, bem acondicionada
Galinha cozida	X	X	x	x	x			Recipiente tapado
Pato fresco, ganso	X	X	X	x	x	x		Película aderente, bem acondicionado
Pato assado, ganso	X	X	X	X	x	x	x	Recipiente tapado
Manteiga fechada	X	X	X	X	X	X	X	Embalagem original
Manteiga aberta	X	X	x	x	x	x	x	Embalagem original
Leite do dia	X	X	X	x	x			Embalagem original
Natas	X	X	x	x				Recipiente de plástico
Requeijão	X	X	X	X	x	x	x	Recipiente de plástico
Queijo curado	X	X	X	X	X	X	X	Papel de alumínio
Queijo fresco	X	X	X	X	x	x	x	Película aderente
Ovos	X	X	X	X	X	X	X	
Espinafres	X	X	x	x				Película aderente
Ervilhas, favas	X	X	X	X	x	x	x	Película aderente
Cogumelos	X	X	x	x	x			Película aderente
Cenouras	X	X	X	X	X	X	X	Película aderente
Pimentos	X	X	x	x	x			Película aderente
Tomates	X	X	X	X	X	X	X	Película aderente
Couve	X	X	X	X	X	x	x	Película aderente
Fruta delicada (morangos, framboesas, etc.)	X	X	X	x	x			Película aderente
Outras frutas	X	X	X	X	x	x	x	Film de plástico
Fruta enlatada e aberta	X	X	X	x	x			Recipiente tapado
Tartes recheadas com creme	X	X	x	x				Recipiente tapado

Nota:

X Tempo normal de conservação

x Tempo possível de conservação (Apenas produtos realmente frescos)

Quadro dos tempos de conservação (2)

Tempos de conservação de alimentos congelados

Alimentos	No compartimento dos alimentos frescos +2 - +7 °C	No compartimento dos alimentos congelados -18 °C
Legumes: Leguminosas, legumes secos, milho, etc.	1 dia	12 meses
Alimentos já cozinhados: Legumes, restos, receitas com carne	1 dia	12 meses
Alimentos já cozinhados: Filetes de carne, guisados, carne de porco etc.	1 dia	6 meses
Alimentos à base de batatas/massa: Puré de batata, todo o tipo de massa	1 dia	12 meses
Sopas: Sopa de carne, sopa de legumes, etc.	1 dia	6 meses
Fruta: Cerejas, mirtilhos, doce de frutas etc.	1 dia	12 meses
Carne: Frango, pato, ganso, filetes, caça	1 dia	5 meses 6 meses
Bolos gelados; gelados	1 dia	3 setes

Garantia e assistência

Condições da garantia

Assistência e peças

Se tiver de chamar a assistência, indique o problema a um técnico do serviço de assistência.

Ao indicar o problema, deverá indicar o modelo do seu aparelho, conforme a placa de características.

A placa de características está colada no interior do compartimento frigorífico, junto à caixa de legumes, em baixo, à esquerda. Todos os dados necessários aí incluídos são necessários em qualquer chamada de assistência (tipo, modelo, número de série, etc.). Anote aqui os dados da placa de características do seu aparelho:

Modelo	
N.º do produto	
N.º de série	
Data de aquisição	

Electrolux Service
Quinta da Fonte
Edifício Gonçalves Zarco-Q 35
2774-518 Paço de Arcos
PORTUGAL
Telef: 21 440 39 39

O fabricante reserva-se o direito de efectuar alterações aos produtos.

 **From the Electrolux Group. The world's No.1 choice.**

The Electrolux Group is the world's largest producer of powered appliances for kitchen, cleaning and outdoor use. More than 55 million Electrolux Group products (such as refrigerators, cookers, washing machines, vacuum cleaners, chain saws and lawn mowers) are sold each year to a value of approx. USD 14 billion in more than 150 countries around the world.

**ALBACETE, nº 3C
28027 MADRID**