

Juno

 Electrolux

Thinking of you

benutzerinformation

Glaskeramikkochfeld

JHC80080X

Electrolux. Thinking of you.

Mehr zu unserem Denken finden Sie unter at
www.electrolux.com

Inhalt

Sicherheitshinweise	2	Hilfreiche Hinweise und Tipps	5
Installation	3	Reinigung und Pflege	5
Gerätebeschreibung	4	Was tun, wenn...	6
Bedienung des Geräts	5	Umwelttipps	6



Änderungen vorbehalten



Sicherheitshinweise

i Lesen Sie diese Bedienungsanleitung bitte sorgfältig durch, bevor Sie das Gerät anschließen und benutzen, um Gefahren zu vermeiden und einen korrekten Betrieb des Geräts zu gewährleisten. Bewahren Sie diese Bedienungsanleitung in der Nähe des Geräts auf, auch wenn Sie dieses anderswo aufstellen. Wenn Sie das Gerät verkaufen, geben Sie dem Käufer die Bedienungsanleitung mit. Jeder, der dieses Gerät benutzt, sollte mit der Bedienung und den Sicherheitsmerkmalen vertraut sein.

Allgemeine Sicherheit

! **Warnung!** Erwachsene mit eingeschränkten physischen, sensorischen oder geistigen Fähigkeiten oder einem Mangel an Wissen und Erfahrung sowie Kinder dürfen dieses Gerät nicht benutzen. Solche Personen müssen von einer Person beaufsichtigt oder bei der Bedienung des Geräts angeleitet werden, die für ihre Sicherheit verantwortlich ist.

Sicherheit für Kinder

- Nur Erwachsene dürfen dieses Gerät bedienen. Kinder müssen beaufsichtigt werden, so dass sie nicht mit dem Gerät spielen können.
- Halten Sie das Verpackungsmaterial von Kindern fern. Andernfalls besteht Erstickungsgefahr.
- Halten Sie Kinder vom Gerät fern, wenn dieses eingeschaltet ist.

Sicherheit während des Betriebs

- Entfernen Sie vor dem ersten Gebrauch alle Verpackungsmaterialien, Aufkleber und Auflagen.
- Schalten Sie die Kochzonen nach jedem Gebrauch aus.
- Verbrennungsgefahr! Legen Sie kein Besteck und keine Deckel auf die Oberfläche des Kochfelds, da diese heiß werden können.



Warnung! Feuergefahr! Überhitztes Öl oder Fett kann sich sehr schnell entzünden.

Bestimmungsgemäße Verwendung

- Lassen Sie das Gerät bei Betrieb nicht unbeaufsichtigt.
- Das Gerät ist ausschließlich zur Verwendung im Haushalt bestimmt!
- Verwenden Sie das Gerät nicht als Arbeits- oder Abstellfläche.
- Stellen Sie entflammbare Flüssigkeiten, entflammables Material oder Gegenstände, die schmelzen können (aus Kunststoff oder Alufolie), nicht in der Nähe des Geräts oder auf dem Gerät ab.
- Gehen Sie beim elektrischen Anschluss des Geräts an eine Anschlussdose sorgsam vor. Achten Sie darauf, dass elektrische Leitungen weder das Gerät noch heißes Kochgeschirr berühren können. Achten Sie darauf, dass elektrische Leitungen nicht lose hängen oder sich verheddern.

Vermeiden von Schäden am Gerät

- Wenn Sie Kochgeschirr oder andere Gegenstände auf das Glaskeramikkochfeld fallen lassen, kann dieses beschädigt werden.
- Kochgeschirr aus Gusseisen, Aluguss oder mit beschädigtem Boden kann die Glaskeramik beim Verschieben verkratzen.
- Lassen Sie Flüssigkeit im Kochgeschirr nicht vollständig verkochen. Andernfalls kann das Kochgeschirr oder die Glaskeramik beschädigt werden.

- Verwenden Sie die Kochzonen nicht mit leerem oder ohne Kochgeschirr.
- Decken Sie das Gerät weder ganz noch teilweise mit Alufolie ab.



! Warnung! Bei Sprüngen in der Oberfläche des Kochfelds schalten Sie die Sicherung aus, um das Gerät spannungslos zu machen. Andernfalls besteht die Gefahr eines Stromschlags.

Installation

i Notieren Sie vor der Montage folgende Daten vom Typenschild:

- Modell...
- Produktnummer (Prod. Nr.)
- Seriennummer (Ser. Nr.)

Das Typenschild befindet sich unten am Gehäuse des Geräts.

Modell JHC 80080X	Prod.Nr. 949 594 017 00
Typ 58 CBD 69 Z0	220-240 V 50-60-Hz 7,5 kW
Made in Germany	Ser.Nr. 7,5 kW
ELECTROLUX	  

Das Kochfeld muss so eingebaut werden, dass es spaltfrei mit der Arbeitsplatte abschließt. Dazu ist eine geeignete Dichtung erforderlich!

Das Kochfeld muss so eingebaut werden, dass die Geräteunterseite vor Dampf und Feuchtigkeit, z. B. durch einen Geschirrspüler oder Backofen, geschützt ist!

Das Gerät darf nicht direkt neben Türen oder unter Fenstern installiert werden! Andernfalls kann heißes Kochgeschirr durch das Öffnen von Türen oder Fenstern vom Kochfeld gestoßen werden.

Sicherheitshinweise

! Warnung! Bitte Folgendes unbedingt lesen!

Halten Sie unbedingt alle Gesetze, Verordnungen, Vorschriften und Normen (Sicherheitsvorschriften, Vorschriften zum Recycling, Vorschriften zur elektrischen Sicherheit usw.) des Landes ein, in dem Sie das Gerät verwenden!

Nur eine Elektrofachkraft darf den Elektroanschluss des Geräts vornehmen! Halten Sie die Mindestabstände zu anderen Geräten ein!

Der Berührungsschutz muss durch den Einbau gewährleistet sein. Schubladen müssen zum Beispiel mit einem Bodenschutz direkt unter dem Gerät installiert werden!

Die Schnittflächen an der Arbeitsplatte müssen mit einem geeigneten Dichtungsmaterial vor Feuchtigkeit geschützt werden!

! Warnung! Es besteht Verletzungsgefahr durch elektrischen Strom.

Das Kombinationsgerät liegt an Spannung.

- Beachten Sie die Sicherheitsregeln der Elektrotechnik.
- Die Nennspannungen der kombinierten Geräte müssen übereinstimmen.
- Stecken Sie die Steckverbindungen fachgerecht zusammen.
- Der Berührungsschutz muss durch fachgerechten Einbau gewährleistet sein.
- Lockere und unsachgemäße Steckverbindungen können die Klemme überhitzen.
- Die Klemmverbindungen müssen von einem qualifizierten Elektriker fachgerecht ausgeführt werden.

Bei der elektrischen Installation des Geräts ist eine Einrichtung vorzusehen, die es ermöglicht, alle Pole des Geräts mit einer Kontaktöffnungsweite von mindestens 3 mm von der Spannungsquelle abzuklemmen.

Geeignete Isolierungen sind erforderlich: Überlastschalter, Sicherungen (Schraubsi-

cherungen müssen aus dem Halter entfernt werden können), Erdschlüsse, Kontakte.

Montage

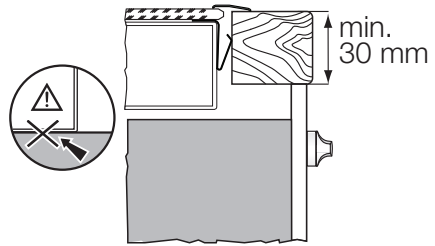
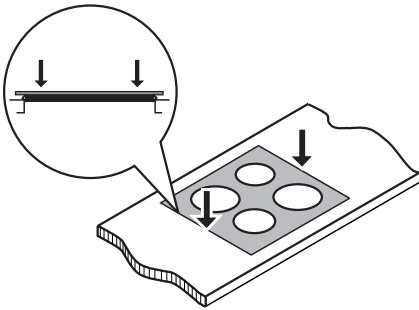
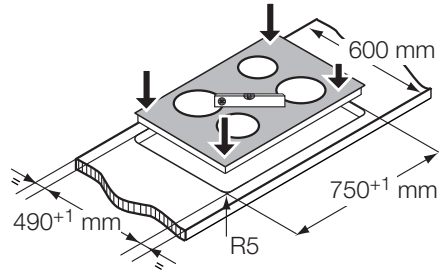
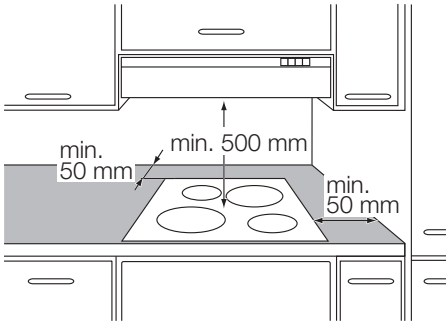

Gerätebeschreibung

Ausstattung des Kochfelds

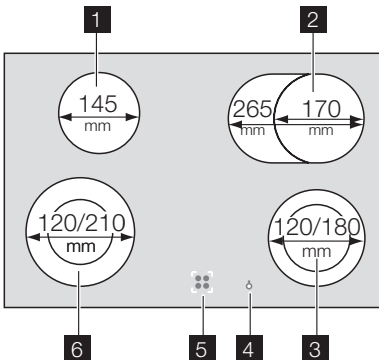

- 1** Einkreis-Kochzone 1.200 W
- 2** Bräterzone 1.500/2.400 W
- 3** Zweikreis-Kochzone 700/1.700 W
- 4** ☉ Zweikreis-Kochzone mit Anzeige
- 5** Restwärmeanzeige
- 6** Zweikreis-Kochzone 750/2.200 W

Restwärmeanzeige

Die Restwärmeanzeige leuchtet auf, wenn die Kochzone heiß ist.

! Warnung! Es besteht Verbrennungsgefahr durch Restwärme!

Bedienung des Geräts

Das Kochfeld wird mithilfe der Knöpfe an dem Gerät bedient, die zusammen mit dem Kochfeld installiert wurden. In der Gebrauchsanweisung können Sie nachlesen, wie das Kochfeld bedient wird.

-  Wenn sich eine Kochzone einschaltet, ist für kurze Zeit ein Brummen zu hören. Das ist typisch für Glaskeramikkochfelder. Es liegt keine Fehlfunktion am Gerät vor.

/ Ein- und Ausschalten der äußeren Heizkreise

Sie können die Heizfläche an die Größe des Kochgeschirrs anpassen.

Benutzen Sie die Schalter, um die äußeren Heizkreise der Kochzone vorne links und hinten rechts einzuschalten.

Berühren Sie das Sensorfeld , um den äußeren Heizkreis der Kochzone vorne rechts einzuschalten. Die Anzeige leuchtet auf.

Gehen Sie genauso vor, um den äußeren Heizkreis auszuschalten. Die Anzeige erlischt.

Hilfreiche Hinweise und Tipps

Kochgeschirr

-  • Der Boden des Kochgeschirrs sollte so dick und flach wie möglich sein.
- Kochgeschirr aus Stahlemail oder mit Aluminium- oder Kupferböden kann Verfärbungen auf der Glaskeramikfläche hinterlassen.

- Der Boden des Kochgeschirrs und die verwendete Kochzone sollten gleich groß sein.

Hinweis zu Acrylamid

Wichtig! Nach neuesten wissenschaftlichen Erkenntnissen kann die Bräunung von Lebensmitteln, speziell bei stärkehaltigen Produkten, eine gesundheitliche Gefährdung durch Acrylamid verursachen. Daher empfehlen wir, bei möglichst niedrigen Temperaturen zu garen und die Speisen nicht zu stark zu bräunen.

Energie sparendes Kochen

-  • Decken Sie Kochgeschirr, wenn möglich, mit einem Deckel ab.
- Stellen Sie das Kochgeschirr auf die Kochzone und schalten Sie diese erst dann ein.
- Schalten Sie die Kochzonen bereits vor dem Ende des Garvorgangs aus und nutzen Sie die Restwärme.

Reinigung und Pflege

Reinigen Sie das Gerät nach jedem Gebrauch.

Achten Sie immer darauf, dass der Boden des Kochgeschirrs sauber ist.

-  Kratzer oder dunkle Flecken in der Glaskeramik beeinträchtigen die Funktionsfähigkeit des Geräts nicht.

-  **Warnung!** Scharfe Gegenstände und scheuernde Reinigungsmittel beschädigen das Gerät. Aus Sicherheitsgründen darf das Gerät **nicht** mit einem Dampfstrahl- oder Hochdruckreiniger gereinigt werden.

Entfernen von Verunreinigungen:

1. – **Entfernen Sie Folgendes sofort:**
 Schmelzende Kunststoffgegenstände, Plastikfolie, zuckerhaltige Speisen. Verwenden Sie dazu einen speziellen Reinigungsschaber für Glaskeramik. Setzen Sie den Reinigungsschaber schräg zur Glaskeramikfläche an und entfernen Sie Verunreinigungen durch Schaben über die Oberfläche.
- **Schalten Sie das Gerät vor dem Reinigen aus und lassen Sie es ab-**

- **kühlen** : Kalk- und Wasserränder, Fettspritzer, metallisch schimmernde Verfärbungen. Verwenden Sie dazu einen speziellen Glaskeramik- oder Edelstahlreiniger.
2. Feuchten Sie ein Tuch mit etwas Reinigungsmittel an und wischen Sie damit nach.
3. Reiben Sie das Gerät **am Ende mit einem trockenen Tuch ab.**

Was tun, wenn...

Störung	Mögliche Ursachen und Abhilfe
Das Gerät funktioniert nicht.	<ul style="list-style-type: none"> • Schalten Sie das Gerät erneut ein und stellen Sie nach 10 Sekunden die gewünschte Kochstufe ein. • Sehen Sie im Sicherungskasten nach, ob die Sicherung des Geräts herausgesprungen ist. Wenn die Sicherung öfter herausspringt, sprechen Sie mit einem qualifizierten Elektriker.
Die Restwärmeanzeige leuchtet nicht auf.	Die Kochzone ist noch nicht heiß, da sie erst ganz kurz eingeschaltet war. Sollte die Kochzone eigentlich heiß sein, wenden Sie sich bitte an Ihren Kundenbetreuer.
Der äußere Heizkreis lässt sich nicht einschalten.	Schalten Sie zuerst den inneren Heizkreis ein.

Wenn Sie das Problem mit der oben angegebenen Abhilfemaßnahme nicht beheben können, wenden Sie sich bitte an Ihren Fachhändler oder den Kundendienst. Geben Sie dabei die Daten auf dem Typenschild, den Code aus drei Buchstaben für die Glaskeramik (befindet sich in der Ecke des Kochfelds) und die angezeigte Fehlermeldung an.

Wenn Sie das Gerät falsch bedient haben, fällt auch während der Garantiezeit für den Besuch eines Kundendiensttechnikers oder Händlers eine Gebühr an. Die Anweisungen zum Kundendienst und die Garantiebedingungen finden Sie im Garantieheft.

Umwelttipps

Das Symbol  auf dem Produkt oder seiner Verpackung weist darauf hin, dass dieses Produkt nicht als normaler Haushaltsabfall zu behandeln ist, sondern an einem Sammelpunkt für das Recycling von elektrischen und elektronischen Geräten abgegeben werden muss. Durch Ihren Beitrag zum korrekten Entsorgen dieses Produkts schützen Sie die Umwelt und die Gesundheit Ihrer Mitmenschen. Umwelt und Gesundheit werden durch falsches Entsorgen gefährdet. Weitere Informationen über das Recycling dieses Produkts erhalten

Sie von Ihrem Rathaus, Ihrer Müllabfuhr oder dem Geschäft, in dem Sie das Produkt gekauft haben.

Verpackungsmaterial

-  Die Verpackungsmaterialien sind umweltverträglich und wiederverwertbar. Kunststoffteile sind mit internationalen Abkürzungen wie z. B. >PE<, >PS< usw. gekennzeichnet. Entsorgen Sie das Verpackungsmaterial bei den kommunalen Entsorgungsstellen in den dafür vorgesehenen Behältern.

www.electrolux.com

Benötigen Sie Zubehör, Verbrauchsmaterial und Ersatzteile? Dann besuchen Sie bitte unseren Onlineshop unter:
www.juno-electrolux.de