

FR Notice d'utilisation

2

Table vitrocéramique

USER MANUAL

ZGRX2504-7

ZANUSSI

Get Living!

Sommaire

Consignes de sécurité _____	2	Conseils utiles _____	5
Installation _____	3	Entretien et nettoyage _____	6
Description de l'appareil _____	5	En cas d'anomalie de fonctionnement... _____	6
Utilisation de l'appareil _____	5	En matière de protection de l'environnement _____	6

Sous réserve de modifications

Consignes de sécurité

 Pour votre sécurité et le bon fonctionnement de l'appareil, lisez attentivement ce manuel avant l'installation et l'utilisation. Conservez ces instructions à proximité de l'appareil. Les utilisateurs doivent connaître parfaitement le fonctionnement et les fonctions de sécurité de l'appareil.

Avertissements importants

 **Avertissement** Cet appareil n'est pas conçu pour être utilisé par des personnes (y compris des enfants) dont les facultés physiques, sensorielles ou mentales sont réduites, ou qui manquent d'expérience et de connaissances, à moins qu'une personne responsable de leur sécurité ne les supervise ou leur donne des instructions sur la manière de l'utiliser.

Sécurité des enfants

- Cet appareil a été conçu pour être utilisé par des adultes. Veillez à ce que les enfants n'y touchent pas et ne l'utilisent pas comme un jouet.
- Ne laissez pas les emballages à portée de main des enfants. Ils pourraient s'asphyxier !
- Tenez les enfants éloignés de l'appareil pendant son fonctionnement.

Utilisation

- Retirez tous les emballages, les étiquettes et les films protecteurs de l'appareil (sauf la plaque signalétique) avant de l'utiliser pour la première fois.
- Mettez les zones de cuisson à l'arrêt après chaque utilisation.
- Risque de brûlures ! Ne posez aucun objet contenant du métal, comme les couverts et couvercles de récipients sur la table de cuisson. Ils risqueraient de s'échauffer.

 **Avertissement Danger d'incendie !** Surveillez attentivement la cuisson lors de friture dans l'huile

ou la graisse : les graisses surchauffées s'enflamment facilement.

Utilisation

- Surveillez toujours l'appareil pendant son fonctionnement.
- Votre appareil est destiné à un usage domestique normal.
- N'utilisez pas l'appareil comme plan de travail ou support.
- Ne posez pas ou ne stockez pas de liquides ou des matériaux inflammables, des objets susceptibles de fondre (plastique, aluminium) sur ou à proximité de l'appareil.
- Faites attention si vous branchez d'autres appareils électriques à des prises situées à proximité de la table de cuisson. Contrôlez que les câbles d'alimentation n'entrent pas en contact avec les surfaces brûlantes de l'appareil ou les récipients brûlants. Contrôlez que les câbles ne soient pas enchevêtrés.

Comment éviter d'endommager l'appareil

- Des objets ou des récipients de cuisson peuvent, en tombant, endommager la surface vitrocéramique.
- N'utilisez pas de récipients en fonte, ni de récipients dont le fond est endommagé et rugueux. Ils risqueraient de rayer la table de cuisson.
- Ne faites pas "brûler" les récipients et ne laissez pas le contenu s'évaporer en totalité. Cela peut entraîner des dégâts permanents des récipients et de la table de cuisson.
- Ne placez pas de plats de cuisson vides sur les zones de cuisson et ne mettez pas ces dernières en fonctionnement sans récipient.
- Ne recouvrez aucune partie de l'appareil à l'aide de feuilles d'aluminium.

⚠ Avertissement Si votre table de cuisson est endommagée (éclat, fêlure,...), débranchez votre





appareil pour éviter tout risque d'électrocution et faites appel à votre Service Après-vente.

Installation

i Avant d'installer l'appareil, notez les données qui figurent sur la plaque signalétique :

- Désignation du modèle (Modèle)...
- Référence produit (PNC)
- Numéro de série (S. N.)

La plaque signalétique est apposée au-dessous de la table de cuisson.

Modell ZGRX 2504-7		Prod.Nr. 949 592 174 01	
Typ 58 AAD 02 ZO	220-240 V 50-60-Hz		
Made in Germany	Ser.Nr.	5,8 kW	
ZANUSSI		 	

Consignes de sécurité

⚠ Avertissement Veuillez lire attentivement cette notice d'utilisation ainsi que les recommandations et les avertissements qu'elle contient avant de procéder à l'installation et à la première utilisation de l'appareil. L'installation doit être conforme à la législation, la réglementation, les lignes directrices et les normes en vigueur dans le pays de résidence (consignes de sécurité électro-techniques et réglementation, recyclage conforme et réglementaire, etc.).

Seul un électricien qualifié est autorisé à installer cet appareil

Respectez l'espacement minimal requis par rapport aux autres appareils.

La protection contre les contacts accidentels doit être assurée par le montage, par exemple les tiroirs doivent être installés uniquement avec un plancher de protection directement sous l'appareil.

Protégez l'appareil contre l'humidité en plaçant un joint d'étanchéité dans les rainures du plan de travail.

Comblez les fentes entre le plan de travail et l'appareil avec du joint.

Protégez la partie inférieure de l'appareil de la vapeur et de l'humidité émanant, par exemple, d'un lave-vaisselle ou d'un four.

N'installez pas l'appareil à proximité d'une porte ou sous une fenêtre. Les récipients chauds sur la table de cuisson risquent de tomber lors de l'ouverture de la porte ou de la fenêtre.

⚠ Avertissement Le courant électrique peut provoquer des blessures.

L'appareil intégré est placé sous tension.

- Observez les consignes de sécurité électro-techniques.
- La tension nominale des appareils intégrés doit concorder.
- Raccordez correctement les connexions électriques.
- Assurez-vous que l'appareil est correctement installé de manière à éviter tout contact.
- Des connexions desserrées ou incorrectes peuvent être à l'origine d'une surchauffe des bornes.
- Le raccordement électrique ne doit être effectué que par un électricien qualifié.

Dans le cas d'une installation fixe, le raccordement au réseau doit être effectué par l'intermédiaire d'un interrupteur à coupure omnipolaire, ayant une distance d'ouverture des contacts d'au moins 3 mm.

Les dispositifs d'isolement comprennent : des coupe-circuits, des fusibles (les fusibles à visser doivent être retirés du support), des disjoncteurs de mise à la terre et des contacteurs.

Montage

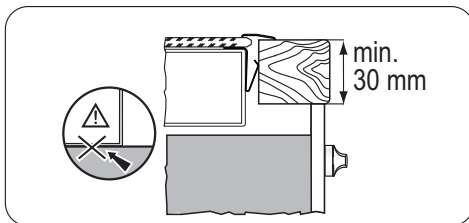
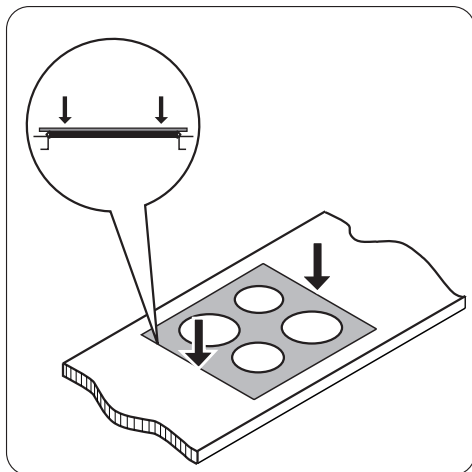
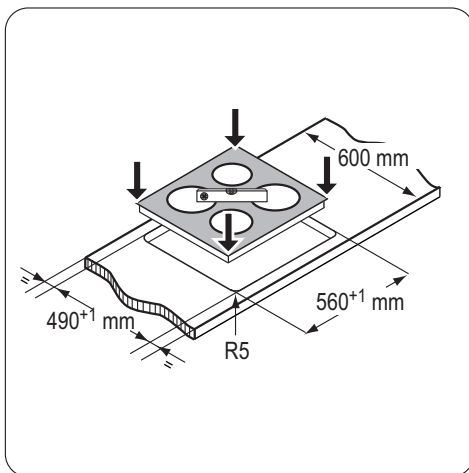
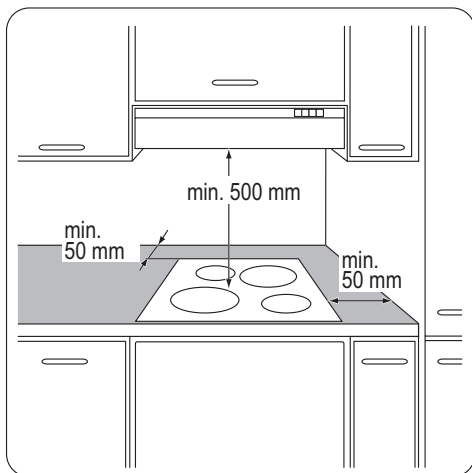

Description de l'appareil

Description de la table de cuisson

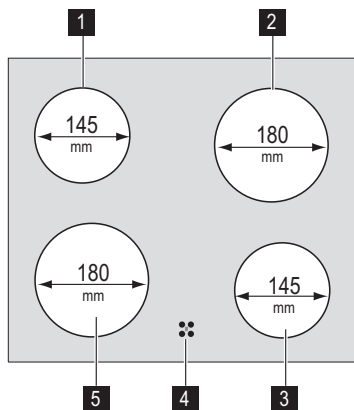

- 1** Zone de cuisson 1200 W
- 2** Zone de cuisson 1700 W
- 3** Zone de cuisson 1200 W
- 4** Voyant de chaleur résiduelle
- 5** Zone de cuisson 1700 W

Voyant de chaleur résiduelle

Le voyant de chaleur résiduelle s'allume lorsqu'une zone de cuisson est chaude.

 **Avertissement** La chaleur résiduelle peut être source de brûlures !

Utilisation de l'appareil

Vous utilisez la table de cuisson avec les manettes du four. La notice d'utilisation du four vous explique comment utiliser la table de cuisson.

n'est pas signe de dysfonctionnement de l'appareil et n'a aucune incidence sur son bon fonctionnement.

 Lorsqu'une zone de cuisson est en fonctionnement, elle bourdonne pendant un court instant. Ce bruit

Conseils utiles

Plats de cuisson

-  • Le fond du récipient de cuisson doit être lisse, propre et sec, aussi plat et épais que possible avant chaque utilisation.
- Les récipients de cuisson avec un fond en émail, en aluminium ou en cuivre peuvent laisser des traces sur les zones de cuisson vitrocéramiques.

Économie d'énergie

-  • Si possible, couvrez toujours les récipients de cuisson avec un couvercle pendant la cuisson.
- Déposez toujours le récipient sur la zone de cuisson avant de mettre celle-ci en fonctionnement.

- Mettez à l'arrêt les zones de cuisson avant la fin du temps de cuisson pour utiliser la chaleur résiduelle.
- Sur la table de cuisson, utilisez des récipients de cuisson dont le diamètre correspond au diamètre de la zone de cuisson utilisée.

Conseils relatifs à l'acrylamide

Important Selon les connaissances scientifiques les plus récentes, faire brunir les aliments de manière intensive, en particulier les produits contenant de l'amidon, peut nuire à la santé à cause de l'acrylamide. C'est pourquoi nous vous recommandons de faire cuire les aliments à basse température et de ne pas trop les faire brunir.

Entretien et nettoyage

Nettoyez l'appareil après chaque utilisation. Utilisez toujours des récipients de cuisson dont le fond est propre et sec, lisse et plat.

 **Avertissement** Les objets tranchants et les produits de nettoyage agressifs ou abrasifs endommagent l'appareil.

Par mesure de sécurité, il est interdit de **not** nettoyer la table de cuisson avec un appareil à jet de vapeur ou à haute pression.

 Les égratignures ou les taches sombres sur la vitrocéramique n'ont aucune influence sur le fonctionnement de l'appareil.

Enlever les salissures :

1. – **Enlevez immédiatement** : sucre, matières plastiques, feuilles en aluminium, aliments carbonisés.

Utilisez un racloir spécial. Tenez le racloir incliné sur la surface vitrocéramique et glissez la lame du racloir pour enlever les salissures.

- **Laissez complètement refroidir la table de cuisson** avant de procéder au nettoyage : des cernes de calcaire, traces d'eau, projections de graisse. Utilisez un produit de nettoyage pour vitrocéramique ou acier inoxydable.
2. Nettoyez la table de cuisson à l'aide d'un chiffon humide.
3. Et enfin, **terminez de nettoyer l'appareil à l'aide d'un chiffon doux propre et sec.**

En cas d'anomalie de fonctionnement...

Anomalie	Cause possible et solution
L'appareil ne fonctionne pas.	<ul style="list-style-type: none">• Réglez le niveau de cuisson.• Vérifiez le fusible de sécurité de l'installation électrique de l'habitation. Si les fusibles disjonctent de manière répétée, faites appel à un électricien agréé.
Le voyant indicateur de chaleur résiduelle ne s'allume pas.	La zone de cuisson n'a été activée que pendant un court laps de temps et, par conséquent, n'a pas eu le temps de chauffer. Si la zone de cuisson est censée être chaude, faites appel à votre Service Après-vente.

Si les indications ci-dessus ne vous permettent pas de remédier au problème, veuillez vous adresser à votre magasin vendeur ou au Service Après-vente. Veuillez lui fournir les informations figurant sur la plaque signalétique, la combinaison à 3 lettres et chiffres pour la vitrocéramique (située dans un des coins de la table de cuisson) et le type de message d'erreur qui s'affiche.

En cas d'erreur de manipulation de la part de l'utilisateur, le déplacement du technicien du Service Après-vente ou du magasin vendeur peut être facturé même en cours de garantie. Les instructions relatives au Service Après-vente et aux conditions de garantie figurent dans le livret de garantie.

En matière de protection de l'environnement

Le symbole  sur le produit ou son emballage indique que ce produit ne peut être traité comme déchet ménager. Il doit être remis au point de collecte dédié à cet effet (collecte et recyclage du matériel électrique et électronique).

En procédant à la mise au rebut de l'appareil dans les règles de l'art, nous préservons l'environnement et notre sécurité, s'assurant ainsi que les déchets seront traités dans des conditions optimum.

Pour obtenir plus de détails sur le recyclage de ce produit, veuillez prendre contact avec les services de votre commune ou le magasin où vous avez effectué l'achat.

Emballage



Tous les matériaux d'emballage sont écologiques et recyclables. Les composants en plastique sont

identifiables grâce aux sigles : >PE<, >PS<, etc. Veuillez jeter les matériaux d'emballage dans le conteneur approprié du centre de collecte des déchets de votre commune.

Vous pouvez commander des accessoires, consommables et pièces détachées via notre magasin online sur:
www.zanussi.be

892931553-B-102009