

# GETTING STARTED? EASY.



ZWY 61225BW

<b>NL</b>	<b>Gebruiksaanwijzing</b>	2
	Wasautomaat	
<b>FR</b>	<b>Notice d'utilisation</b>	19
	Lave-linge	
<b>DE</b>	<b>Benutzerinformation</b>	36
	Waschmaschine	

# ZANUSSI

## **VEILIGHEIDSINFORMATIE**

---

Lees zorgvuldig de meegeleverde instructies voor installatie en gebruik van het apparaat. De fabrikant is niet verantwoordelijk voor letsel of schade veroorzaakt door een verkeerde installatie of verkeerd gebruik. Bewaar de instructies altijd op een veilige en toegankelijke plaats voor toekomstig gebruik.

### **VEILIGHEID VAN KINDEREN EN KWETSBARE MENSEN**

- Dit apparaat kan worden gebruikt door kinderen van 8 jaar en ouder en door mensen met beperkte lichamelijke, zintuiglijke of verstandelijke vermogens of een gebrek aan ervaring en kennis, indien zij onder toezicht staan of instructies hebben gekregen over het veilig gebruiken van het apparaat en indien zij de eventuele gevaren begrijpen.
- Laat kinderen niet met het apparaat spelen.
- Kinderen van 3 jaar en jonger moeten tijdens de werking van dit apparaat altijd uit de buurt worden gehouden.
- Houd alle verpakking uit de buurt van kinderen en gooi het op passende wijze weg.
- Houd wasmiddelen uit de buurt van kinderen.
- Houd kinderen en huisdieren uit de buurt van het apparaat als de deur open is.
- Kinderen mogen zonder toezicht geen reinigings- en onderhoudswerkzaamheden aan het apparaat uitvoeren.

### **ALGEMENE VEILIGHEID**

- De specificatie van het apparaat mag niet worden veranderd.
- Overschrijd het maximale laadvermogen van 6 kg niet (raadpleeg hoofdstuk "Programmaschema").
- De waterdruk bij het watertoevoerpunt van de aansluiting moet liggen tussen 0,5 bar (0,05 MPa) en 8 bar (0,8 MPa).
- De ventilatie-openingen in de onderkant (indien van toepassing) mogen niet worden afgedekt door tapijt, een mat of andere soorten vloerbedekking.

- Het apparaat moet op de waterleiding worden aangesloten met de nieuwe meegeleverde slangsets, of andere nieuwe slangsets geleverd door het geautoriseerd servicecentrum.
- Oude slangsets mogen niet opnieuw worden gebruikt.
- Als het netsnoer beschadigd is, moet de fabrikant, een erkende serviceverlener of een gekwalificeerd persoon deze vervangen teneinde gevaarlijke situaties te voorkomen.
- Schakel het apparaat uit en trek de stekker uit het stopcontact voordat u onderhoudshandelingen verricht.
- Gebruik geen waterstralen onder druk en/of stoom om het apparaat te reinigen.
- Maak het apparaat schoon met een vochtige doek. Gebruik alleen neutrale schoonmaakmiddelen. Gebruik geen schuurmiddelen, schuursponsjes, oplosmiddelen of metalen voorwerpen.

## VEILIGHEIDSVOORSCHRIFTEN

---

### MONTAGE

- Verwijder de verpakking en de transportbouten.
- Bewaar de transportbouten op een veilige plaats. Als het apparaat verplaatst moet worden in de toekomst, moeten ze opnieuw bevestigd worden om de trommel te vergrendelen om interne schade te voorkomen.
- Wees altijd voorzichtig bij het verplaatsen van het apparaat omdat het zwaar is. Gebruik altijd veiligheidshandschoenen en gesloten schoeisel.
- Installeer en gebruik geen beschadigd apparaat.
- Volg de installatie-instructies op die zijn meegeleverd met het apparaat.
- Gebruik of installeer het apparaat niet als de temperatuur lager kan zijn dan 0°C of als het is blootgesteld aan het weer.
- Zorg ervoor dat de vloer van de plaats waar u het apparaat installeert, vlak, stabiel, hittebestendig en schoon is.
- Zorg dat er lucht tussen het apparaat en de vloer kan circuleren.
- Pas de stelvoeten aan om de nodige ruimte tussen het apparaat en de vloer te creëren.
- Plaats het apparaat niet op een plek waar de deksel niet helemaal open kan.
- Plaats geen bak om mogelijke waterlekkage op te vangen onder het apparaat. Neem contact op met het geautoriseerd servicecentrum om te raadplegen welke accessoires gebruikt mogen worden.

### AANSLUITING OP HET ELEKTRICITEITSNET

- Dit apparaat moet worden aangesloten op een geaard stopcontact.
- Gebruik altijd een correct geïnstalleerd, schokbestendig stopcontact.
- Zorg ervoor dat de parameters op het vermogensplaatje overeenkomen met elektrische vermogen van de netstroom.
- Gebruik geen meerwegstekkers en verlengsnoeren.
- Zorg dat u de hoofdstekker en kabel niet beschadigt. Indien de voedingskabel moet worden vervangen, dan moet dit gebeuren door onze Klantenservice.
- Steek de stekker pas in het stopcontact als de installatie is voltooid. Zorg ervoor dat het netsnoer na installatie bereikbaar is.
- Raak de stroomkabel of stekker niet aan met natte handen.
- Trek niet aan het netsnoer om het apparaat los te koppelen. Trek altijd aan de stekker.
- Dit apparaat voldoet aan de EU-richtlijnen.

### AANSLUITING AAN DE WATERLEIDING

- Beschadig de waterslangen niet.
- Indien buizen lang niet zijn gebruikt, er reparaties hebben plaatsgevonden of er nieuwe apparaten zijn geplaatst (watermeters, enz.), moet u, voordat de nieuwe buizen worden

aangesloten, het water laten stromen tot het schoon en helder is.

- Zorg ervoor dat er geen zichtbare waterlekken zijn tijdens en na het eerste gebruik van het apparaat.

## GEbruIK



**WAARSCHUWING!** Gevaar voor letsel, elektrische schokken, brand, brandwonden en schade aan het apparaat.

- Dit apparaat is uitsluitend bestemd voor huishoudelijk gebruik.
- Volg de veiligheidsinstructies op de verpakking van het wasmiddel op.
- Plaats geen ontvlambare producten of gerechten die vochtig zijn gemaakt met ontvlambare producten in, bij of op het apparaat.
- Zorg ervoor dat alle metalen voorwerpen uit het wasgoed verwijderd zijn.

## BESCHRIJVING VAN HET PRODUCT

### APPARAATOVERZICHT

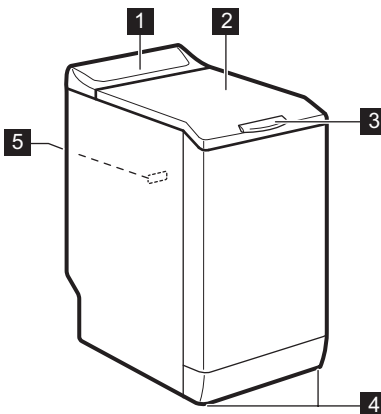

- 1 Bedieningspaneel
- 2 Deksel
- 3 Handgreep deksel
- 4 Voetjes voor het waterpas zetten van het apparaat
- 5 Typeplaatje

## SERVICEDIENST

- Neem contact op met een erkende servicedienst voor reparatie van het apparaat.
- Gebruik uitsluitend originele reserveonderdelen.

## VERWIJDERING



**WAARSCHUWING!** Gevaar voor letsel of verstikking.

- Haal de stekker uit het stopcontact en koppel het apparaat los van de watertoevoer.
- Snijd het netsnoer vlak bij het apparaat af en gooi het weg.
- Verwijder de deurvergrendeling om te voorkomen dat kinderen of huisdieren binnen in de trommel vast komen te zitten.
- Gooi het apparaat weg conform de lokale voorschriften voor de verwijdering van elektrische en elektronische apparatuur (AEEA).

# BEDIENINGSPANEEL

## BESCHRIJVING BEDIENINGSPANEEL

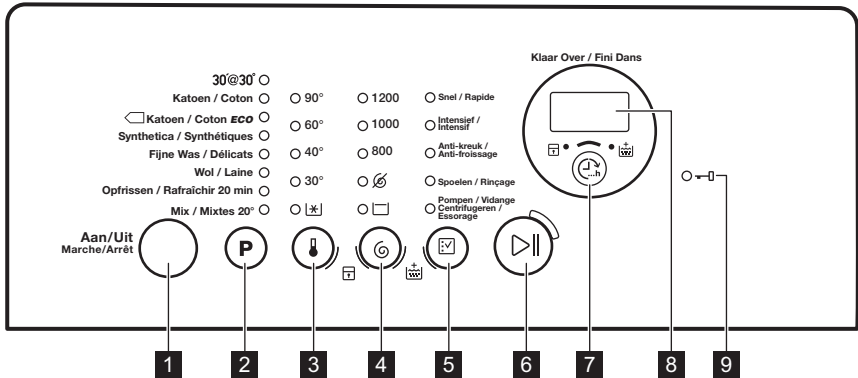

**1** Aan/Uit Marche/Arrêt toets

**2** Programme tiptoetskeuze **P**

**3** Tiptoets temperatuur

**4** Tiptoets centrifugeersselectie

**5** Optieselectie tiptoets

**6** Tiptoets Start/Pauze

**7** Klaar Over/Finis Dans tiptoets

**8** Display

**9** Deur vergrendeld-indicatielampje

## WEERGAVE

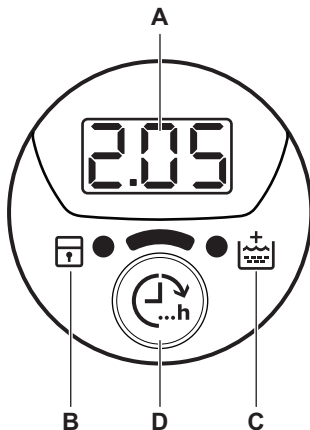

**A.** Het tijdgedeelte:

- 125: de programmaduur
- 3h: de "klaar binnen..." tijd
- E20: de alarmcodes
- Err: de foutmelding
- 0: het programma is voltooid.

**B.** Het indicatielampje kinderslot:

- Het indicatielampje gaat aan als u dit apparaat inschakelt.

**C.** Het indicatielampje extra spoelgang:

- Het indicatielampje gaat aan als u deze optie inschakelt.

**D.** De tiptoets Klaar Over/Finis Dans.

# PROGRAMMAOVERZICHT

Programma Temperatuurbereik	Maximale belading Maximale centrifugesnelheid	Programmabeschrijving (Type lading en vervuiling)
30'@30° 30°C	2 kg 800 tpm	Een korte cyclus voor <b>synthetische en delicate stoffen met lichte bevulling</b> of voor op te frissen kledij.
Katoen/Coton 90°C - Koud	6 kg 1200 tpm	<b>Wit en bont katoen.</b> Normaal vervuild en licht vervuild.
 Katoen/ Coton ECO <sup>1)</sup> 60°C - 40°C	6 kg 1200 tpm	<b>Wit katoen en kleurvast katoen.</b> Normale vervuiling. Het energieverbruik daalt en de duurtijd van het wasprogramma neemt toe.
Synthetica/ Synthétiques 60°C - Koud	2,5 kg 1200 tpm	<b>Synthetische of gemengde stoffen.</b> Normale vervuiling.
Fijne Was/Délicats 40°C - Koud	2,5 kg 1200 tpm	<b>Delicate stoffen zoals acryl, viscose en polyester.</b> Normale vervuiling.
Wol/Laine 40°C - Koud	1 kg 1200 tpm	<b>Machinewasbestendige wol, handwasbestendige wol en delicate stoffen</b> voorzien van het symbool «handwas». <sup>2)</sup>
Oprissen/Rafraîchir 20 min 40°C - 30°C	1 kg 1200 tpm	Een zeer korte cyclus voor <b>katoenen en synthetische kleding met lichte vervuiling</b> of slechts eenmaal gedragen.
Mix/Mixtes 20° 20°C	2,5 kg 1200 tpm	Speciaal programma voor katoenen, synthetische en gemengde stoffen die licht vervuild zijn. Stel dit programma in om het energieverbruik te verminderen. Zorg ervoor dat het wasmiddel geschikt is voor lage temperaturen om goede wasresultaten te krijgen <sup>3)</sup> .

**1) Standaardprogramma's voor de Energielabel verbruikswaarden.** Volgens de regelgeving 1061/2010 zijn deze programma's respectievelijk het «standaard 60°C katoenprogramma» en het «standaard 40°C katoenprogramma». Dit zijn de meest efficiënte programma's qua elektriciteits- en waterverbruik bij het wassen van normaal vervuild katoenen wasgoed.







De watertemperatuur van de wasfase kan verschillen van de temperatuur die is aangegeven voor het geselecteerde programma.

**2)** Tijdens deze cyclus draait de trommel langzaam om voorzichtig te wassen. Het kan lijken alsof de trommel niet draait of niet goed draait. Dit is echter normaal voor dit programma.

**3)** Er is geen temperatuuraanduiding aan

## Toepasbaarheid programma-opties

Programma				Snel/Rapide <sup>1)</sup>	Intensief/Intensif	Anti-kreuk/Anti-froissage	Spoelen/Rinçage	Pompen/Vidange Centrifugeren/Essorage		
30'@30°		■					■	■	■	
Katoen/ Coton	■	■	■	■	■	■	■	■	■	■
Katoen/ Coton ECO	■	■	■	■			■	■	■	■
Syntheti- ca/Synthé- tiques	■	■	■	■	■	■	■	■	■	■
Fijne Was/ Déliçats	■	■	■	■	■		■	■	■	■
Wol/Laine	■	■	■				■	■	■	
Oprissen/ Rafraîchir 20 min	■	■	■				■	■	■	
Mix/Mixtes 20°	■	■	■		■		■	■	■	

1) Als u gebruik maakt van deze optie, raden we aan om de hoeveelheid wasgoed te beperken. Het is mogelijk om de volledige lading te gebruiken, maar een goed wasresultaat kan niet worden gegarandeerd. Aanbevolen lading: katoen: 3 kg, synthetische en delicate stoffen: 1,5 kg.

# VERBRUIKSGEGEVENS



De gegevens in deze tabel zijn bij benadering. Verschillende factoren zijn van invloed op de gegevens: de hoeveelheid en het type wasgoed, het water en de omgevingstemperatuur.





Bij de start van het programma toont het display de duur van het programma voor de maximale beladingscapaciteit.

Tijdens de wasfase wordt de programmaduur automatisch berekend en deze kan aanzienlijk worden verkort als er minder wasgoed in de trommel is dan de maximale beladingscapaciteit (bijv. bij katoen 60°C, maximale beladingscapaciteit 6 kg, is de programmaduur langer dan 2 uur, maar bij een werkelijke belading van 1 kg kan de programmaduur korter zijn dan 1 uur).

Als de machine de werkelijke programmaduur berekent, knippert er een stip op het display.

Programma's	Belading (kg)	Energieverbruik (kWh)	Waterverbruik (liter)	Geschatte programmaduur (minuten)	Resterende vochtigheid (%) <sup>1)</sup>
Katoen/Coton 60°C	6	1,10	56	180	53
Katoen/Coton 40°C	6	0,65	54	150	53
Synthetica/Synthétiques 40°C	2,5	0,45	46	105	35
Fijne Was/Délicats 40°C	2,5	0,55	46	90	35
Wol/Laine 30°C <sup>2)</sup>	1	0,35	50	65	30

## Standaard katoenprogramma's

Standaard 60°C katoen 	6	0,80	47	246	53
Standaard 60°C katoen 	3	0,54	38	174	53
Standaard 40°C katoen 	3	0,49	39	175	53

1) Aan het einde van de centrifugefase.

2) Niet beschikbaar voor sommige modellen.

Uitstand (W)	Aanstand (W)
0.48	0.48

**Uitstand (W)****Aanstand (W)**

De gegevens in de bovenstaande tabel zijn in overeenstemming met verordening 1015/2010 van de Europese Commissie tot uitvoering van de richtlijn 2009/125/EG

## OPTIES

### TEMPERATUUR

Met deze optie kunt u de standaardtemperatuur wijzigen.

Aanduiding  = koud water.

Het controlelampje van de ingestelde temperatuur gaat branden.

### CENTRIFUGEREN

Met deze optie kunt u de standaard centrifugeersnelheid wijzigen.

Het controlelampje van de ingestelde snelheid gaat branden.

#### Extra centrifugeeropties:

##### Niet centrifugeren

- Stel deze optie in om alle centrifugeerfasen uit te schakelen. Alleen de afvoerfase is beschikbaar.
- Het bijbehorende indicatielampje gaat branden.
- Stel deze optie in voor fijne was.
- De Spoelfase verbruikt meer water voor sommige wasprogramma's.

##### Spoelstop

- Stel deze optie in om kreukvorming in stoffen te voorkomen.
- Het bijbehorende indicatielampje gaat branden.
- Als het programma afgerond is, zit er water in de trommel.
- De trommel draait regelmatig om kreukvorming van het wasgoed te voorkomen.
- Het deksel blijft vergrendeld. U moet het water afvoeren om de deur te kunnen openen.



Zie om het water weg te pompen 'Aan het einde van het programma'!

### SNEL/RAPIDE

Met deze optie kunt u de programmaduur inkorten. Gebruik deze optie voor wasgoed met lichte vervuiling of om wasgoed op te frissen. Het bijbehorende indicatielampje gaat branden.

### INTENSIEF/INTENSIF

Met deze optie kunt u erg vervuild wasgoed wassen.

De wascyclus duurt langer met deze optie.

Het bijbehorende indicatielampje gaat branden.

### ANTI-KREUK/ANTI-FROISSAGE

Het apparaat wast en centrifugeert het wasgoed voorzichtig om te voorkomen dat het wasgoed kreukt.

Het apparaat vertraagt de centrifugeersnelheid, gebruikt meer water en past de programmaduur aan het type wasgoed aan.

Het bijbehorende indicatielampje gaat branden.

### SPOELEN/RINÇAGE

Met deze optie kunt u alleen de laatste spoeling van een geselecteerd wasprogramma uitvoeren.

Als u ook de optie Extra spoelgangen () selecteert, voegt het apparaat twee of meer spoelgangen uit.

Het bijbehorende indicatielampje gaat branden.

### POMPEN/VIDANGE CENTRIFUGEREN/ESSORAGE

Met deze optie kunt u de centrifugeer- en afvoercyclus uitvoeren.

De centrifugeerfase is geschikt voor het ingestelde wasprogramma.



Als u ook de optie Niet centrifugeren () selecteert, dan voert het apparaat alleen de afvoercyclus uit.

### KLAAR OVER/FINI DANS

Met deze optie kunt u instellen binnen hoeveel uren u wenst dat het wasprogramma klaar is.

U kunt deze optie instellen tussen minimum 3 en maximum 20 uren.

Het display toont het aantal uren en het

indicatielampje boven de toets  brandt.

## EXTRA SPOELING

Met deze optie kunt u spoelingen toevoegen aan een wasprogramma.

Gebruik deze optie voor personen die allergisch zijn voor wasmiddelen en in gebieden waar het water erg zacht is.



Het betrokken indicatielampje gaat branden.<sup>1)</sup>

## INSTELLINGEN

---



### PERMANENT EXTRA SPOELEN

Met deze optie kunt bij elke programma automatisch een extra spoelbeurt instellen.



- Voor het **inschakelen/uitschakelen** van deze optie, drukt u tegelijkertijd op  en  tot het indicatielampje  **aan/uit gaat**.

### KINDERSLOT

Met deze optie kunt u voorkomen dat kinderen met het bedieningspaneel spelen.

- Voor het **inschakelen/uitschakelen** van deze optie, drukt u tegelijkertijd op  en  tot het indicatielampje  **aan/uit gaat**.

Activeer deze optie na het indrukken van de toets

 : de toetsen worden vergrendeld (behalve toets ).



Deze optie blijft actief, zelfs als u het apparaat uitschakelt.

### GELUIDSSIGNALEN

De geluidssignalen weerklinken wanneer:

- Het programma is voltooid.
- Er een storing in het apparaat optreedt.

Voor het **uitschakelen/inschakelen** van de geluidssignalen raakt u gedurende 4 seconden tegelijkertijd toets **P** en  aan.



Als u de geluidssignalen uitschakelt, werken ze wel als er een storing optreedt.

## VOOR HET EERSTE GEBRUIK

---

1. Doe een klein beetje wasmiddel in het doseervakje voor de wasfase.
2. Stel het programma voor katoen in op de hoogste temperatuur zonder wasgoed en start het programma.

Dit verwijdert al het mogelijke vuil uit de trommel en de kuip.

## DAGELIJKS GEBRUIK

---



**WAARSCHUWING!** Raadpleeg de hoofdstukken Veiligheid.

### WASGOED IN DE MACHINE DOEN

1. Open het deksel.
  2. Druk op de toets **A**.
- De trommel gaat automatisch open.
3. Plaats het wasgoed stuk voor stuk in de trommel.

4. Schud de items voor u ze in de wasautomaat plaatst.

Zorg ervoor dat u niet te veel was in de trommel plaatst.

5. Sluit de trommel en het deksel.

---

1) Raadpleeg "Instellingen" voor meer informatie over het activeren van deze optie.

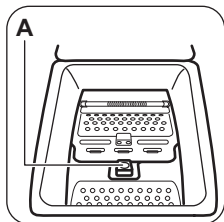

**LET OP!** Voordat u de deur van de machine sluit, dient u erop te letten dat de trommel goed is gesloten.

## WASMIDDEL EN TOEVOEGINGEN GEBRUIKEN

Meet het wasmiddel en wasverzachter af.

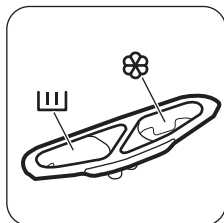

## WASMIDDELDOSEERBAKJES

	Wasmiddelbakje voor wasfase.
	Vakje voor vloeibare toevoegingen (textielversteviger, stijfsel).
	<b>LET OP!</b> Vul de bakjes nooit tot boven het niveau <b>MAX</b> .

## HET APPARAAT INSCHAKELEN

Houd de toets Aan/Uit Marche/Arrêt enkele seconden ingedrukt om het apparaat in of uit te schakelen.

Er klinkt een geluid als het apparaat wordt ingeschakeld.

Het display toont het woord AAN.

## EEN PROGRAMMA INSTELLEN

1. Druk op programmatoets **P** en stel het volgende programma in:
  - Het lampje van de toets knippert.
  - Het display geeft de programmaduur weer.
2. Indien nodig, wijzig de temperatuur en de centrifugeersnelheid of voeg extra opties toe.

Als u een optie activeert, gaat het indicatielampje van de ingestelde optie branden.



Als u iets niet goed instelt, toont het display de melding **E r r**.

## HET STARTEN VAN EEN PROGRAMMA ZONDER DE OPTIE KLAAR OVER/FINI DANS



Druk op toets .

- Het indicatielampje stopt met knipperen en blijft branden.
- Het programma start, de deur wordt vergrendeld, het lampje brandt.
- Bij het begin van een wascyclus kan de afvoerpomp een tijdje werken.



Na ongeveer 15 minuten na de start van het programma:

- Het apparaat past automatisch de programmaduur aan aan de wasgoedbelading.
- Op de display verschijnt de nieuwe waarde.

## EEN PROGRAMMA STARTEN MET DE OPTIE KLAAR OVER/FINI DANS

1. Druk herhaaldelijk op de toets om het aantal uren voor het einde van de wascyclus te selecteren.

Het display toont het aantal uren dat u ingesteld hebt (bijv. **3h**) en het indicatielampje boven de toets brandt om aan te geven dat deze optie actief is.





2. Druk op toets .

- De deur blijft vergrendeld.
- De machine begint de tijd af te tellen.
- Nadat het aftelproces voltooid is, wordt het wasprogramma automatisch gestart.



U kunt de instelling van de optie Klaar Over/Fini Dans annuleren of wijzigen voordat u op drukt. Na het indrukken van de toets kunt u de optie Klaar Over/Fini Dans alleen nog annuleren.

Om de optie Klaar Over/Fini Dans te annuleren:

- a. Druk op toets  om het apparaat in te stellen op de pauzestand. Het indicatielampje van toets  knippert.
- b. Druk op de toets  tot het indicatielampje boven deze toets dooft.  
Druk nogmaals op toets  om het programma onmiddellijk te starten.



Bij gebruik van vloeibare wasmiddelen in combinatie met de optie Klar Over/ Fini Dans, voeg de vloeibare wasmiddelen toe met een doseerbol (geleverd door de fabrikant van het wasmiddel).

### EEN PROGRAMMA ONDERBREKEN EN DE OPTIES WIJZIGEN

U kunt slechts enkele functies wijzigen voordat ze gaan werken.

1. Tik op .

Het lampje van deze toets knippert.

2. Wijzig de opties. Als u een optie wijzigt, zal de Klar Over/Finis Dans optie (indien geselecteerd) worden uitgeschakeld.

3. Druk nogmaals op .

Het wasprogramma gaat verder.



### EEN PROGRAMMA ANNULEREN

1. Druk een paar seconden op de toets  om het programma te annuleren en om het apparaat uit te schakelen.
2. Druk weer op dezelfde toets om het apparaat in te schakelen. U kunt nu een nieuw wasprogramma kiezen.



Het apparaat voert het water af voordat u een nieuw programma start. Zorg er in dit geval voor dat het wasmiddel nog in het doseerbakje zit, zo niet vul het dan bij.





### DE DEKSEL OPENEN

Als een programma (of ) in werking is, is de deksel van het apparaat vergrendeld. Het -lampje brandt.





**LET OP!** Als de temperatuur en het waterniveau in de trommel te hoog zijn, kunt u de deksel niet openen.



### Om de deksel tijdens de eerste minuten van de cyclus te openen (of wanneer in werking is) :

1. Druk op  om het apparaat te pauzeren.
2. Wacht een paar minuten tot het lampje  dooft.
3. U kunt het deksel openen.
4. Sluit de deksel en raak nogmaals toets  aan. Het programma (of de ) gaat verder.





### AAN HET EINDE VAN HET PROGRAMMA



- Het apparaat stopt automatisch.
- Als het geluidssignaal actief is, weerklinkt het signaal.
- In het display gaat het symbool  aan.
- Het lampje van toets  gaat uit.
- Het dekselvergrendelingsymbool  knippert (als de deksel ontgrendelt) en gaat dan uit.
- U kunt het deksel openen.
- Haal het wasgoed uit het apparaat. Zorg ervoor dat de trommel leeg is.
- Druk een paar seconden op de knop voor  om het apparaat uit te schakelen.
- Draai de waterkraan dicht.
- Laat het deksel iets open staan om de vorming van schimmel en onaangename luchtjes te voorkomen.

### Het wasprogramma is voltooid, maar er staat water in de trommel:

- De trommel draait regelmatig om kreukvorming van het wasgoed te voorkomen.
- Het indicatielampje  knippert om u eraan te herinneren het water af te voeren.
- Het indicatielampje van het deksel  brandt. Het indicatielampje van toets  knippert. Het deksel blijft vergrendeld.
- U moet het water afvoeren om het deksel te kunnen openen.

### Het water afvoeren:

1. Om het water weg te pompen.
  - Druk op toets . Het apparaat pompt het water weg en centrifugeert met maximale centrifugeersnelheid voor het geselecteerde wasprogramma.
  - Of, druk op de toets  om de centrifugeersnelheid aan te passen en druk dan op toets . Het apparaat voert het water af en centrifugeert. Als u  instelt, pompt het apparaat alleen.

- Als het programma is voltooid, gaat het dekselvergrendelingsymbool  na een paar minuten uit en kunt u het deksel openen.
- Druk een paar seconden op de knop voor  om het apparaat uit te schakelen.



Na ongeveer 18 uur begint het apparaat automatisch met het afvoeren van water en centrifugeren (behalve bij het wolprogramma).

## AUTO-UIT OPTIE

De AUTO UIT-optie schakelt het apparaat automatisch uit om het energieverbruik te beperken. Alle indicatielampjes en het display doven als:



## AANWIJZINGEN EN TIPS

### VOOR U HET WASGOED IN DE TROMMEL DOET

- Verdeel het wasgoed in: wit, bont, synthetisch, fijne was en wol.
- Volg de wasinstructies die u op de waslabels van het wasgoed vindt.
- Was witte en bonte artikelen niet samen.
- Sommige bonte weefsels kunnen uitlopen als zij de eerste keer worden gewassen. We raden daarom aan om dit soort kleding de eerste keer dan ook apart te wassen.
- Knoop kussenslopen dicht, sluit ritsen, haakjes en drukknopen. Rol riemen op.
- Maak alle zakken leeg en vouw alle artikelen open.
- Draai meerlagige stoffen, wollen en kleding met geveerd opdrukken binnenstebuiten.
- Verwijder hardnekkige vlekken.
- Was delen met zware vervuiling met een speciaal wasmiddel.
- Wees voorzichtig met gordijnen. Verwijder de haken of stop de gordijnen in een waszak of kussensloop.
- Was geen wasgoed zonder zomen of met scheuren. Gebruik een waszakje om kleine items te wassen (Bijv. beugelb'h's, riemen, panty's, etc.).
- Een zeer kleine lading kan problemen veroorzaken bij de centrifugefase. Als dit gebeurt, kunt u de artikelen handmatig verdelen in de trommel en de centrifugefase opnieuw starten.

### HARDNEKKIGE VLEKKEN

Voor sommige vlekken is water en wasmiddel niet voldoende.

- U het apparaat niet gebruikt binnen 5 minuten na het aanraken van de toets .  
Druk opnieuw op de toets  om het apparaat in te schakelen.
- 5 minuten na afloop van het wasprogramma.  
Druk opnieuw op de toets  om het apparaat in te schakelen.  
De tijd van het laatst ingestelde programma wordt weergegeven op het display.  
Druk op de toets **P** als u een nieuwe cyclus wenst in te stellen.

We raden u aan om deze vlekken te behandelen voordat u deze artikelen in de machine stopt. Er zijn speciale vlekkenverwijderaars verkrijgbaar. Gebruik een speciale vlekkenverwijderaar die geschikt is voor het type vlek en stof.

### WASMIDDELEN EN NABEHANDELINGSMIDDELEN

- Gebruik alleen wasmiddelen en nabehandelingsproducten die bedoeld zijn voor gebruik in een wasautomaat:
  - waspoeder voor alle soorten weefsels,
  - waspoeder voor delicate stoffen (40 °C max) en wol,
  - vloeibare wasmiddelen, bij voorkeur voor wasprogramma's op lage temperatuur (60 °C max.) voor alle soorten weefsels, of speciaal voor alleen wol.
- Vermeng geen verschillende soorten wasmiddel met elkaar.
- Gebruik niet meer dan de benodigde hoeveelheid wasmiddel om het milieu te beschermen.
- Volg altijd de instructies die u vindt op de verpakking van deze producten.
- Gebruik de juiste producten voor het type en de kleur stof, de programmatemperatuur en de mate van vervuiling.
- Als uw machine geen wasmiddeldoseerbakje heeft met klepje, voeg dan het vloeibare wasmiddel toe met een doseerbol (meegeleverd bij het wasmiddel).

### MILIEUTIPS

- Start een wasprogramma altijd met de maximum toegestane hoeveelheid wasgoed.

- Gebruik indien nodig een vlekkenverwijderaar als u een programma met een lage temperatuur instelt.
- Controleer de waterhardheid van uw plaatselijke systeem om de juiste hoeveelheid wasmiddel te gebruiken. Zie "Waterhardheid".

## WATERHARDHEID

Als de waterhardheid in uw gebied hoog of gemiddeld is, raden we u het gebruik van

waterverzachter voor wasautomaten aan. In gebieden waar de waterhardheid zacht is, is het gebruik van een waterverzachter niet nodig.

Neem contact op met het plaatselijke waterleidingbedrijf voor de waterhardheid in uw gebied.

Gebruik de juiste hoeveelheid van de waterverzachter. Volg altijd de instructies die u vindt op de verpakking van het product.

## ONDERHOUD EN REINIGING



**WAARSCHUWING!** Raadpleeg de hoofdstukken Veiligheid.

### BUITENKANT REINIGEN

Het apparaat alleen schoonmaken met zeep en warm water. Maak alle oppervlakken volledig droog.



**LET OP!** Gebruik geen brandspiritus, oplosmiddelen of chemische producten.

### ONTKALKEN

Als de waterhardheid in uw gebied hoog of gemiddeld is, raden we u het gebruik van waterontharder voor wasautomaten aan.

Controleer de trommel regelmatig om kalk en roestdeeltjes te voorkomen.

Gebruik alleen speciale producten voor wasmachines om roestdeeltjes te verwijderen. Doe dit apart van het wassen van wasgoed.

### HET WASMIDDELDOSEERBAKJE REINIGEN

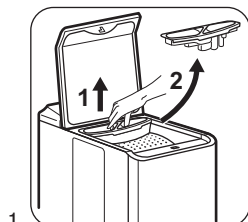

1.

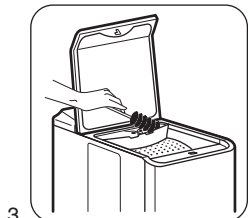

3.



Volg altijd de instructies die u vindt op de verpakking van het product.

### ONDERHOUDSWASBEURT

Bij programma's met lage temperaturen is het mogelijk dat er wat wasmiddel achterblijft in de trommel. Voer regelmatig een onderhoudswasbeurt uit. Ga als volgt te werk:

- Haal al het wasgoed uit de trommel.
- Kies het katoenprogramma met de hoogste temperatuur met een kleine hoeveelheid wasmiddel.

### DEKSEL

Controleer regelmatig de afdichting. Maak schoon indien nodig met een ammoniakmiddel zonder het oppervlak van de afdichting te bekrassen.



Volg altijd de instructies die u vindt op de verpakking van het product.

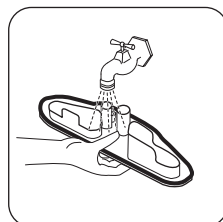

2.

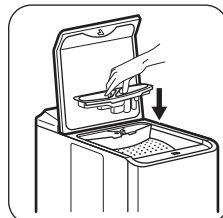

4.

## HET FILTER VAN DE TOEVOERSLANG EN HET KLEPFILTER REINIGEN

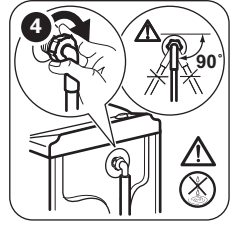
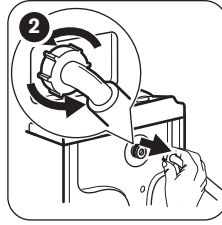
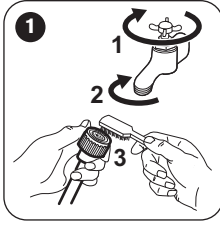

### VOORZORGSMAATREGELEN BIJ VORST

Als het apparaat is geïnstalleerd in een gebied waar de temperatuur lager is dan 0 °C, dient u het resterende water uit de afvoerslang en de afvoerpomp te verwijderen.



Voer deze procedure ook uit als u de noodafvoer wilt gebruiken.

1. Haal de netstekker uit het stopcontact.
2. Verwijder de watertoevoerslang.
3. Schroef de afvoerslang los van de achtersteun en maak de slang los van de gootsteen of tap.
4. Leg de uiteinden van de afvoer- en toevoerslang in een opvangbak. Laat het water uit de slangen stromen.

5. Stel elk geselecteerde programma in met optie Pompen/Vidange Centrifugeren/Essorage en laat dit tot het eind van de cyclus draaien.
6. Als er geen water meer stroomt, plaats de toevoerslang en de afvoerslang terug.
7. Druk op de knop Aan/Uit Marche/Arrêt om de machine uit te schakelen.



**WAARSCHUWING!** Zorg ervoor dat de temperatuur hoger is dan 0°C voordat u het apparaat opnieuw gebruikt. De fabrikant is niet verantwoordelijk voor schade die door lage temperaturen is veroorzaakt.

## PROBLEEMOPLOSSING



**WAARSCHUWING!** Raadpleeg de hoofdstukken Veiligheid.

### INTRODUCTIE

Het apparaat start of stopt niet tijdens de werking. Probeer eerst het probleem zelf op te lossen (zie tabel). Als het probleem aanhoudt, neemt u contact op met de Servicedienst.

**Bij sommige problemen werken de geluidssignalen en toont de display een alarmcode:**

- **E10** - Het apparaat wordt niet goed gevuld met water.

- **E20** - Het apparaat pompt geen water weg.
- **E40** - De deksel van het apparaat of de trommeldeuren zijn open of niet goed gesloten. Controleer de deksel en deur!
- **E80** - De stroomtoevoer is onstabiel. Wacht tot de stroomtoevoer stabiel is.
- **E91** - Geen communicatie tussen de elektronische elementen van het apparaat. Schakel uit en terug aan.



**WAARSCHUWING!** Schakel het apparaat uit voordat u controles uitvoert.

## MOGELIJKE STORINGEN

Probleem	Mogelijke oplossing
Het programma start niet.	<ul style="list-style-type: none"> <li>▪ Verzekeer u ervan dat de netstekker is aangesloten op het stopcontact.</li> <li>▪ Zorg dat het deksel en de trommeldeuren goed gesloten zijn.</li> <li>▪ Verzekeer u ervan dat er geen beschadigde zekering in het zekeringkastje is.</li> <li>▪ Zorg dat de knop Start/Pauze is ingedrukt.</li> <li>▪ Als uitgestelde start gekozen is: annuleer de instelling of wacht op het einde van de aftelprocedure.</li> <li>▪ Schakel het kinderslot uit.</li> </ul>
Het apparaat wordt niet goed met water gevuld.	<ul style="list-style-type: none"> <li>▪ Verzekeer u ervan dat de waterkraan geopend is.</li> <li>▪ Ga na of de druk van de watervoorziening niet te laag is. Neem voor deze informatie contactpersoon op met uw plaatselijke waterleidingsbedrijf.</li> <li>▪ Verzekeer u ervan dat de waterkraan niet verstopt is.</li> <li>▪ Dit probleem kan worden veroorzaakt door het filter van de toevoerslang of het filter van de afvoerklep die verstopt kan zijn. Zie het hoofdstuk "Onderhoud en reiniging". Als het probleem opnieuw optreedt, neemt u contact op met de Servicedienst.</li> <li>▪ Controleer of er geen knikken of bochten in de watertoevoerslang aanwezig zijn.</li> <li>▪ Verzekeer u ervan dat de aansluiting van de waterinlaatslang in orde is.</li> </ul>
Het water niet wordt afgepompt uit de machine.	<ul style="list-style-type: none"> <li>▪ Verzekeer u ervan dat de gootsteenafvoer niet verstopt is.</li> <li>▪ Verzekeer u ervan dat de aftapslang geen knikken of bochten heeft.</li> <li>▪ Verzekeer u ervan dat de aansluiting van de aftapslang in orde is.</li> <li>▪ Stel het afvoerprogramma in als u een programma zonder afvoerfase instelt.</li> <li>▪ Stel het afvoerprogramma in als u een optie instelt waarbij water in de trommel blijft.</li> <li>▪ Dit probleem kan worden veroorzaakt door een verstopt afvoerfilter. Neem contact op met een erkend servicecentrum.</li> </ul>
De centrifugeerfase werkt niet of de wascyclus duurt langer dan normaal.	<ul style="list-style-type: none"> <li>▪ Verdeel het wasgoed met de hand in de trommel en start de centrifugeerfase opnieuw. Dit probleem kan veroorzaakt zijn door evenwichtsproblemen.</li> <li>▪ Stel de centrifugeersnelheid in.</li> <li>▪ Stel het afvoerprogramma in als u een optie instelt waarbij water in de trommel blijft.</li> <li>▪ Dit probleem kan worden veroorzaakt door een verstopt afvoerfilter. Neem contact op met een erkend servicecentrum.</li> </ul>
Er is water op de vloer.	<ul style="list-style-type: none"> <li>▪ Verzekeer u ervan dat de koppelingen van de waterslangen goed afgedicht zijn en dat er geen waterlekkage is.</li> <li>▪ Zorg ervoor dat de watertoevoer- en afvoerslangen niet beschadigd zijn.</li> <li>▪ Zorg ervoor dat u het juiste wasmiddel in de juiste hoeveelheid gebruikt.</li> </ul>
U kunt het deksel van het apparaat niet openen.	<ul style="list-style-type: none"> <li>▪ Controleer of het wasprogramma is voltooid.</li> <li>▪ Stel het afvoer- of centrifugeerprogramma in als er zich water in de trommel bevindt.</li> </ul>

<b>Probleem</b>	<b>Mogelijke oplossing</b>
Het apparaat maakt een abnormaal geluid.	<ul style="list-style-type: none"> <li>▪ Zorg ervoor dat de machine goed waterpas staat. Raadpleeg 'Montage-instructies'.</li> <li>▪ Verzekeer u ervan dat de verpakking en/of de transportbouten verwijderd zijn. Raadpleeg 'Montage-instructies'.</li> <li>▪ Leg meer wasgoed in de trommel. De belading kan te gering zijn.</li> </ul>
Het apparaat vult zich met water en pompt dit direct weg.	<ul style="list-style-type: none"> <li>▪ Verzekeer u ervan dat de aftapslang in de juiste positie is. Het uiteinde van de afvoerslang bevindt zich te laag. Raadpleeg 'Montage-instructies'.</li> </ul>
De cyclus is korter dan de weergegeven tijd.	<ul style="list-style-type: none"> <li>▪ Het apparaat berekent een nieuwe tijd aan de hand van de wasgoedlading. Zie het hoofdstuk "Verbruikswaarden".</li> </ul>
De cyclus is langer dan de weergegeven tijd.	<ul style="list-style-type: none"> <li>▪ Een wasgoedlading die niet in balans is verlengt de duur. Dit is normaal gedrag van het apparaat.</li> </ul>
De wasresultaten laten te wensen over.	<ul style="list-style-type: none"> <li>▪ Gebruik meer wasmiddel of gebruik een ander wasmiddel.</li> <li>▪ Gebruik speciale producten voor het verwijderen van hardnekkige vlekken voordat u het wasgoed wast.</li> <li>▪ Verzekeer u ervan dat u de juiste temperatuur gekozen heeft.</li> <li>▪ Verminder de wasgoedbelading.</li> </ul>
U kunt geen optie instellen.	<ul style="list-style-type: none"> <li>▪ Zorg dat u alleen op de gewenste tiptoets(en) drukt.</li> </ul>

Schakel na de controle de machine in. Het programma wordt voortgezet vanaf het punt van onderbreking.

Als het probleem zich nogmaals voordoet: neem contact op met een erkend servicecentrum.

Als het display andere alarmcodes toont. Schakel de machine uit en zet hem weer aan. Als het probleem zich blijft voordoen: neem contact op met een erkend servicecentrum.

## **SERVICE**

Wij raden altijd het gebruik van originele onderdelen aan.

Zorg dat u deze gegevens bij de hand hebt als u met de servicedienst contact opneemt. U vindt deze op het classificatieplaatje: model, productnummer en serienummer. (Mod., Prod. No., Ser. No.)

## **TECHNISCHE GEGEVENS**

Afmetingen	Breedte / Hoogte/ Diepte/ Totale diepte	400 mm/890 mm/600 mm/600 mm
Elektrische aansluiting	Spanning Totaal vermogen Zekering Frequentie	230 V 2200 W 10 A 50 Hz
Niveau van bescherming tegen het binnendringen van vaste deeltjes en vocht gewaarborgd door het beschermdeksel, behalve wanneer de laagspanningsapparatuur geen bescherming tegen vocht heeft		IPX4
Druk watertoevoer	Minimum Maximum	0,5 bar (0,05 MPa) 8 bar (0,8 MPa)
Watertoevoer <sup>1)</sup>		Koud water

Toelaatbare maximum belading	Katoen	6 kg
Energiebesparingsklasse		A++
Omwentelingsnelheid	Maximum	1200 tpm

1) Sluit de waterinlaatslang aan op een waterkraan met een 3/4" -schroefdraad.

## MILIEUBESCHERMING

Recycle de materialen met het symbool . Gooi de verpakking in een geschikte verzamelcontainer om het te recyclen. Help om het milieu en de volksgezondheid te beschermen en recycle het afval van elektrische en elektronische apparaten.

Gooi apparaten gemarkeerd met het symbool  niet weg met het huishoudelijk afval. Breng het product naar het milieustation bij u in de buurt of neem contact op met de gemeente.

## **INFORMATIONS DE SÉCURITÉ**

---

Avant d'installer et d'utiliser cet appareil, lisez soigneusement les instructions fournies. Le fabricant ne pourra être tenu pour responsable des blessures et dégâts résultant d'une mauvaise installation ou utilisation. Conservez toujours les instructions dans un lieu sûr et accessible pour vous y référer ultérieurement.

### **SÉCURITÉ DES ENFANTS ET DES PERSONNES VULNÉRABLES**

- Cet appareil peut être utilisé par des enfants de plus de 8 ans, ainsi que des personnes dont les capacités physiques, sensorielles et mentales sont réduites ou dont les connaissances et l'expérience sont insuffisantes, à condition d'être surveillés ou d'avoir reçu des instructions concernant l'utilisation sécurisée de l'appareil et de comprendre les risques encourus.
- Ne laissez pas les enfants jouer avec l'appareil.
- Les enfants de moins de 3 ans doivent être tenus éloignés de l'appareil en permanence lorsqu'il est en fonctionnement.
- Ne laissez pas les emballages à la portée des enfants et jetez-les convenablement.
- Ne laissez pas les détergents à la portée des enfants.
- Tenez les enfants et les animaux éloignés du hublot de l'appareil lorsque celui-ci est ouvert.
- Les enfants ne doivent pas nettoyer ni entreprendre une opération de maintenance sur l'appareil sans surveillance.

### **SÉCURITÉ GÉNÉRALE**

- Ne modifiez pas les caractéristiques de cet appareil.
- Respectez la charge maximale de 6 kg (reportez-vous au chapitre « Tableau des programmes »).
- La pression de l'eau en service au niveau du point d'entrée en provenance de l'arrivée d'eau doit être comprise entre 0,5 bar (0,05 MPa) et 8 bar (0,8 MPa).

- Les orifices d'aération situés à la base (si présents) ne doivent pas être obstrués par de la moquette, un tapis, ou tout type de revêtement de sol.
- L'appareil doit être raccordé à l'arrivée d'eau à l'aide des tuyaux neufs fournis, ou d'autres tuyaux neufs fournis par le service après-vente agréé.
- N'utilisez pas de tuyaux provenant d'anciens appareils.
- Si le câble d'alimentation est endommagé, il doit être remplacé par le fabricant, un service de maintenance agréé ou un technicien qualifié afin d'éviter tout danger lié à l'électricité.
- Avant toute opération d'entretien, éteignez l'appareil et débranchez la fiche de la prise secteur.
- Ne pulvérisez pas d'eau ni de vapeur à haute pression pour nettoyer l'appareil.
- Nettoyez l'appareil avec un chiffon humide. Utilisez uniquement des produits de lavage neutres. N'utilisez pas de produits abrasifs, de tampons à récurer, de solvants ni d'objets métalliques.

## CONSIGNES DE SÉCURITÉ

---

### INSTALLATION

- Retirez l'intégralité de l'emballage et les boulons de transport.
- Conservez les boulons de transport en lieu sûr. Si l'appareil doit être de nouveau déplacé, les boulons doivent être réutilisés pour maintenir le tambour en place et éviter tout dégât interne.
- Soyez toujours vigilants lorsque vous déplacez l'appareil car il est lourd. Utilisez toujours des gants de sécurité et des chaussures fermées.
- N'installez pas et ne branchez pas un appareil endommagé.
- Suivez scrupuleusement les instructions d'installation fournies avec l'appareil.
- N'installez pas l'appareil ou ne l'utilisez pas dans un endroit où la température ambiante est inférieure à 0 °C ou dans un endroit exposé aux intempéries.
- L'appareil doit être installé sur un sol plat, stable, résistant à la chaleur et propre.
- Assurez-vous que de l'air circule entre l'appareil et le sol.
- Réglez les pieds pour laisser un espace suffisant entre l'appareil et le sol.

- N'installez pas l'appareil dans un endroit où il ne pourrait pas être complètement ouvert.
- Ne placez aucun récipient sous l'appareil pour récupérer tout éventuel écoulement. Contactez le service après-vente agréé pour connaître les accessoires disponibles.

### BRANCHEMENT ÉLECTRIQUE

- L'appareil doit être relié à la terre.
- Utilisez toujours une prise de courant de sécurité correctement installée.
- Vérifiez que les paramètres figurant sur la plaque signalétique correspondent aux données électriques de votre réseau.
- N'utilisez pas d'adaptateurs multiprises ni de rallonges.
- Veillez à ne pas endommager la fiche secteur ni le câble d'alimentation. Le remplacement du cordon d'alimentation de l'appareil doit être effectué par notre service après-vente agréé.
- Ne branchez la fiche d'alimentation à la prise de courant qu'à la fin de l'installation. Assurez-vous que la prise de courant est accessible une fois l'appareil installé.

- Ne touchez jamais le câble d'alimentation ni la fiche avec des mains mouillées.
- Ne tirez jamais sur le câble d'alimentation pour débrancher l'appareil. Tirez toujours sur la fiche.
- Cet appareil est conforme aux directives CEE.
- Ne placez pas de produits inflammables ou d'éléments imbibés de produits inflammables à l'intérieur ou à proximité de l'appareil, ni sur celui-ci.
- Veillez à retirer tout objet métallique du linge.

## RACCORDEMENT À L'ARRIVÉE D'EAU

- Veillez à ne pas endommager les tuyaux de circulation d'eau.
- Avant d'installer des tuyaux neufs, des tuyaux n'ayant pas servi depuis longtemps, lorsqu'une réparation a été effectuée ou qu'un nouveau dispositif a été installé (compteurs d'eau, etc.), laissez l'eau s'écouler jusqu'à ce qu'elle soit parfaitement propre et claire.
- Pendant et après la première utilisation de l'appareil, vérifiez qu'aucune fuite n'est visible.

## UTILISATION



**AVERTISSEMENT!** Risque de blessure, de choc électrique, d'incendie, de brûlures ou de dommage matériel à l'appareil.

- Cet appareil est exclusivement destiné à une utilisation domestique.
- Suivez les consignes de sécurité figurant sur l'emballage du produit de lavage.

## MAINTENANCE

- Pour réparer l'appareil, contactez un service après-vente agréé.
- Utilisez exclusivement des pièces d'origine.

## MISE AU REBUT



**AVERTISSEMENT!** Risque de blessure ou d'asphyxie.

- Débranchez l'appareil de l'alimentation électrique et de l'arrivée d'eau.
- Coupez le câble d'alimentation au ras de l'appareil et mettez-le au rebut.
- Retirez le dispositif de verrouillage du hublot pour empêcher les enfants et les animaux de s'enfermer dans le tambour.
- Jetez l'appareil en vous conformant aux exigences locales relatives à la mise au rebut des Déchets d'équipements électriques et électroniques (DEEE).

# DESCRIPTION DE L'APPAREIL

## VUE D'ENSEMBLE DE L'APPAREIL

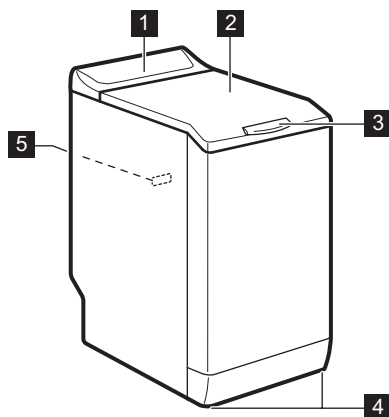

- 1 Bandeau de commande
- 2 Couvercle
- 3 Poignée du couvercle
- 4 Pieds pour la mise de niveau de l'appareil
- 5 Plaque signalétique

# BANDEAU DE COMMANDE

## DESCRIPTION DU BANDEAU DE COMMANDE

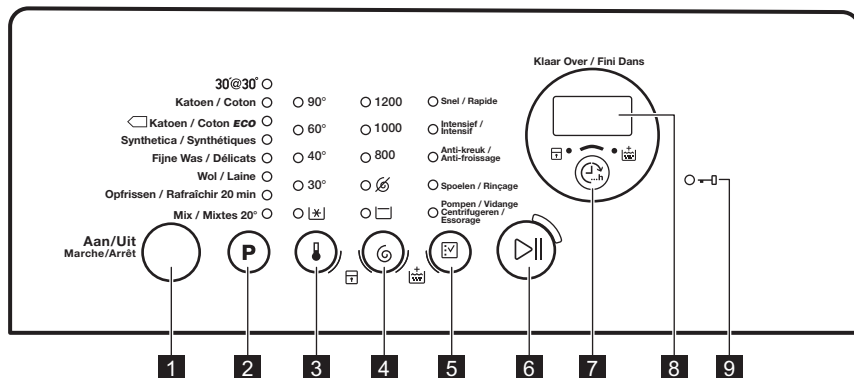

**1** Aan/Uit Marche/Arrêt Touche Ⓛ

**2** Programme Touche **P**

**3** Touche de température 🌡️

**4** Touche Essorage 🌀

**5** Touche Options ☑️

**6** Touche Départ/Pause ▶️⏸️

**7** Klaar Over/Fini Dans Touche 🕒

**8** Affichage

**9** Voyant Hublot verrouillé 🔒

## AFFICHAGE

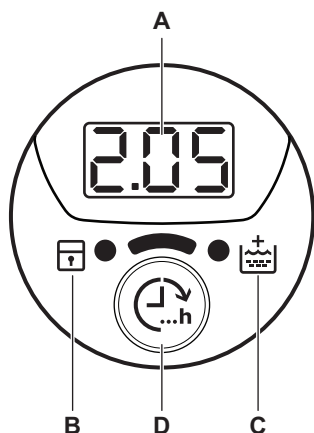

**A.** La zone de l'horloge :

- 125 : la durée du programme
- 3h : l'heure de fin
- E20 : les codes d'alarme
- Err : le message d'erreur
- 0 : le programme est terminé.

**B.** Le voyant Sécurité enfants :

- Ce voyant s'allume lorsque vous activez cette fonction.

**C.** Le voyant de rinçage plus :

- Ce voyant s'allume lorsque vous activez cette option.

**D.** La touche Klaar Over/Fini Dans.

# TABEAU DES PROGRAMMES

Programme Plage de températures	Charge maximale Vitesse d'essorage maximale	Description des programmes (Type de charge et degré de salissure)
30'@30° 30 °C	2 kg 800 tr/min	Un cycle court pour <b>les vêtements synthétiques et délicats légèrement sales</b> ou pour les vêtements à rafraîchir.
Katoen/Coton 90 °C - Froid	6 kg 1200 tr/min	<b>Coton blanc et couleurs.</b> Normalement sale ou légèrement sale.
 Katoen/ Coton ECO <sup>1)</sup> 60 °C - 40 °C	6 kg 1200 tr/min	<b>Coton blanc et couleurs grand teint.</b> Normalement sale. La consommation d'énergie diminue et la durée du programme de lavage est prolongée.
Synthetica/ Synthétiques 60 °C - Froid	2,5 kg 1200 tr/min	<b>Articles en textiles synthétiques ou mixtes.</b> Normalement sale.
Fijne Was/Délicats 40 °C - Froid	2,5 kg 1200 tr/min	<b>Articles en textiles délicats tels que l'acrylique, la viscose ou le polyester.</b> Normalement sale.
Wol/Laine 40 °C - Froid	1 kg 1200 tr/min	<b>Lainages lavables en machine, laine lavable à la main et textiles délicats</b> portant le symbole « lavable à la main ». <sup>2)</sup>
Oprissen/Rafraîchir 20 min 40 °C - 30 °C	1 kg 1200 tr/min	Un cycle très court pour <b>les vêtements en coton et synthétiques légèrement sales</b> ou portés une seule fois.
Mix/Mixtes 20° 20 °C	2,5 kg 1200 tr/min	Programme spécial pour le coton, les textiles synthétiques et mixtes légèrement sales. Sélectionnez ce programme pour diminuer la consommation d'énergie. Pour obtenir de bons résultats de lavage, assurez-vous que le produit de lavage est adapté au lavage à basse température. <sup>3)</sup>

**1) Programmes standard pour les valeurs de consommation de l'étiquette énergétique.** Conformément à la norme 1061/2010, ces programmes sont respectivement le « programme standard à 60 °C pour le coton » et le « programme standard à 40 °C pour le coton ». Ce sont les programmes les plus économes en termes de consommation d'eau et d'électricité pour laver du linge en coton normalement sale.







La température de l'eau de la phase de lavage peut différer de la température indiquée pour le programme sélectionné.

**2)** Durant ce cycle, le tambour tourne lentement pour garantir un lavage en douceur. Le tambour peut donner l'impression de ne pas tourner, ou de ne pas tourner correctement, mais son fonctionnement est normal pour ce programme.

**3)** Aucun indicateur de température n'est allumé.

## Compatibilité des options avec les programmes

Programme				Snel/Rapide <sup>1)</sup>	Intensief/Intensif	Anti-kreuk/Anti-froissage	Spoelen/Rinçage	Pompen/Vidange Centrifugeren/Essorage		
30'@30°		■					■	■	■	
Katoen/ Coton	■	■	■	■	■	■	■	■	■	■
Katoen/ Coton ECO	■	■	■	■			■	■	■	■
Syntheti- ca/Synthé- tiques	■	■	■	■	■	■	■	■	■	■
Fijne Was/ Délicats	■	■	■	■	■		■	■	■	■
Wol/Laine	■	■	■				■	■	■	
Oprissen/ Rafraîchir 20 min	■	■	■				■	■	■	
Mix/Mixtes 20°	■	■	■		■		■	■	■	

1) Lorsque vous sélectionnez cette option, nous vous recommandons de réduire la charge de linge. Il est possible de charger entièrement le lave-linge, mais les résultats du lavage seront alors moins bons. Charge conseillée : coton : 3 kg, synthétiques et délicats : 1,5 kg.

## VALEURS DE CONSOMMATION



Les données de ce tableau sont approximatives. Les données peuvent varier pour différentes raisons : la quantité et le type de linge, la température ambiante ou de l'eau.





Au démarrage du programme, l'affichage indique la durée du programme pour la charge maximale.

Durant la phase de lavage, la durée du programme est calculée automatiquement. Elle peut être réduite si la charge de linge est inférieure à la capacité maximale (par exemple, pour le programme Coton 60 °C, dont la capacité maximale est de 6 kg, la durée du programme est de plus de 2 heures ; pour une charge réelle de 1 kg, la durée du programme est inférieure à 1 heure).

Un point clignote sur l'affichage lorsque l'appareil calcule la durée réelle du programme.

Programmes	Charge (kg)	Consommation énergétique (kWh)	Consommation d'eau (litres)	Durée approximative du programme (minutes)	Humidité résiduelle (%) <sup>1)</sup>
Katoen/Coton 60 °C	6	1,10	56	180	53
Katoen/Coton 40 °C	6	0,65	54	150	53
Synthetica/Synthétiques 40 °C	2,5	0,45	46	105	35
Fijne Was/Délicats 40 °C	2,5	0,55	46	90	35
Wol/Laine 30 °C <sup>2)</sup>	1	0,35	50	65	30

#### Programmes coton standard

Coton 60 °C standard 	6	0,80	47	246	53
Coton 60 °C standard 	3	0,54	38	174	53
Coton 40 °C standard 	3	0,49	39	175	53

1) Au terme de la phase d'essorage.

2) Non disponible sur certains modèles.

Mode « Éteint » (W)	Mode « Veille » (W)
0.48	0.48

Les informations fournies dans le tableau ci-dessus sont conformes à la directive d'application 1015/2010 de la réglementation 2009/125/CE de la commission européenne.

# OPTIONS

## TEMPÉRATURE

Cette option vous permet de modifier la température par défaut.

Voyant  = eau froide.

Le voyant de la température réglée s'allume.

## ESSORAGE

Cette option vous permet de modifier la vitesse d'essorage par défaut.

Le voyant de la vitesse sélectionnée s'allume.

### Options d'essorage supplémentaires :

#### Sans essorage

- Sélectionnez cette option pour éliminer toutes les phases d'essorage. Seule la phase de vidange est disponible.
- Le voyant correspondant s'allume.
- Sélectionnez cette option pour les textiles très délicats.
- Certains programmes de lavage utilisent une quantité d'eau plus importante lors de la phase de rinçage.

#### Arrêt cuve pleine

- Sélectionnez cette option pour éviter que le linge ne se froisse.
- Le voyant correspondant s'allume.
- Il y a de l'eau dans le tambour quand ce programme est terminé.
- Le tambour tourne régulièrement pour éviter que le linge ne se froisse.
- Le couvercle reste verrouillé. Vous devez vidanger l'eau pour pouvoir ouvrir le couvercle.



Pour effectuer la vidange, reportez-vous au chapitre « À la fin du programme ».

## SNEL/RAPIDE

Cette option vous permet de diminuer la durée d'un programme.

Utilisez cette option pour le linge légèrement sale ou à rafraîchir.

Le voyant correspondant s'allume.

## INTENSIEF/INTENSIF

Cette option vous permet de laver du linge très sale.

Le cycle de lavage dure plus longtemps avec cette option.

Le voyant correspondant s'allume.

## ANTI-KREUK/ANTI-FROISSAGE

L'appareil lave et essore délicatement le linge afin d'éviter de le froisser.

L'appareil réduit la vitesse d'essorage, utilise plus d'eau et adapte la durée du programme au type de linge.

Le voyant correspondant s'allume.

## SPOELEN/RINÇAGE

Avec cette option, vous pouvez effectuer uniquement un dernier rinçage d'un programme de lavage sélectionné.

Si vous sélectionnez également la fonction Rinçage plus , l'appareil ajoute deux rinçages ou plus.

Le voyant correspondant s'allume.

## POMPEN/VIDANGE CENTRIFUGEREN/ESSORAGE

Avec cette option, vous pouvez effectuer des cycles d'essorage et de vidange.

La phase d'essorage est compatible avec le programme de lavage que vous sélectionnez.



Si vous sélectionnez également

l'option Sans essorage , l'appareil effectue uniquement la vidange.

## KLAAR OVER/FINI DANS

Avec cette option, vous pouvez choisir dans combien d'heures vous souhaitez que le programme de lavage se termine.

Vous pouvez choisir d'un minimum de 3 heures à un maximum de 20 heures.

Le nombre d'heures s'affiche et le voyant au-dessus de la touche  est allumé.

## RINÇAGE PLUS

Cette option vous permet d'ajouter des rinçages à un programme de lavage.

Utilisez cette option pour les personnes allergiques aux produits de lavage et dans les régions où l'eau est douce.



Le voyant correspondant s'allume. <sup>1)</sup>

<sup>1)</sup> Reportez-vous à « Réglages » pour savoir comment activer cette option.

# RÉGLAGES



## RINÇAGE PLUS PERMANENT



Cette fonction vous permet de maintenir la fonction Rinçage Plus en permanence lorsque vous sélectionnez un nouveau programme.

- Pour **activer/désactiver** cette option, appuyez simultanément sur les touches  et  jusqu'à ce que le voyant  **s'allume/s'éteigne**.

## SÉCURITÉ ENFANTS

Avec cette option, vous pouvez empêcher les enfants de jouer avec le bandeau de commande.

- Pour **activer / désactiver** cette option, appuyez simultanément sur les touches  et  jusqu'à ce que le voyant  **s'allume / s'éteigne**.

Activez cette option après avoir appuyé sur la touche  : les touches sont verrouillées (sauf la touche ).



Cette option reste activée même quand vous éteignez l'appareil.

## SIGNAUX SONORES

Les signaux sonores retentissent lorsque :

- Le programme est terminé.
- L'appareil présente une anomalie.

Pour **désactiver / activer** les signaux sonores, appuyez simultanément sur les touches **P** et  sur la touche pendant 4 secondes.



Si vous désactivez les signaux sonores, ils continueront à retentir si l'appareil présente une anomalie.

# AVANT LA PREMIÈRE UTILISATION

1. Versez une petite quantité de détergent dans le compartiment de la phase de lavage.
2. Sélectionnez et faites démarrer, à vide, un programme pour le coton à la température la plus élevée possible.

Cela élimine toute salissure éventuelle du tambour et de la cuve.

# UTILISATION QUOTIDIENNE



**AVERTISSEMENT!** Reportez-vous aux chapitres concernant la sécurité.

## CHARGEMENT DU LINGE

1. Ouvrez le couvercle de l'appareil.
2. Appuyez sur la touche **A**.

Le tambour s'ouvre automatiquement.

3. Mettez le linge dans le tambour, un article à la fois.
4. Dépliez-les le plus possible avant de les placer dans l'appareil.

Assurez-vous de ne pas surcharger le tambour.

5. Refermez le tambour et le couvercle.

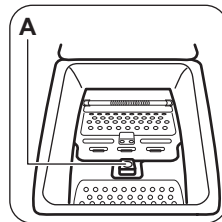

**ATTENTION!** Avant de fermer le couvercle de votre appareil, vérifiez que le tambour est correctement fermé.

## UTILISATION DE LESSIVE ET D'ADDITIFS

Dosez le produit de lavage et l'assouplissant.

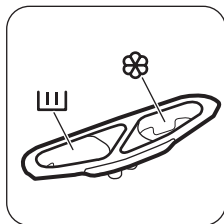

## COMPARTIMENTS À LESSIVE



Compartment à lessive pour la phase de lavage.



Compartment réservé aux additifs liquides (assouplissant, amidon).



**ATTENTION!** Ne dépassez pas le niveau **MAX.**

## ACTIVATION DE L'APPAREIL

Maintenez la touche Aan/Uit Marche/Arrêt enfoncée pendant quelques secondes pour allumer ou éteindre l'appareil.

Un son retentit lorsque l'appareil s'allume. Le mot On s'affiche.

## RÉGLAGE D'UN PROGRAMME

- Appuyez sur la touche du programme **P**, puis sélectionnez le programme :
  - Le voyant de la touche clignote.
  - L'affichage donne la durée du programme.
- Si nécessaire, modifiez la température et la vitesse d'essorage ou ajoutez des options compatibles. Lorsque vous activez une option, le voyant correspondant s'allume.



En cas de réglage incorrect, le message **E r r** s'affiche.

## DÉPART D'UN PROGRAMME SANS L'OPTION KLAAR OVER/FINI DANS

Appuyez sur la touche .

- Le voyant de la touche cesse de clignoter et reste allumé.
- Le programme démarre, le couvercle est verrouillé et le voyant est allumé.
- La pompe de vidange peut momentanément se mettre en route au début du cycle de lavage.



Au bout d'environ 15 minutes après le départ du programme :

- L'appareil règle automatiquement la durée du programme en fonction de la charge de linge.
- La nouvelle valeur s'affiche.

## DÉMARRAGE D'UN PROGRAMME AVEC L'OPTION KLAAR OVER/FINI DANS

- Appuyez sur la touche à plusieurs reprises pour sélectionner le nombre d'heures auxquelles vous souhaitez que le cycle de lavage se termine.

L'écran affiche le nombre d'heures que vous avez sélectionné (par exemple, **3h**) et le voyant au-dessus de la touche s'allume pour indiquer que l'option est activée.

- Appuyez sur la touche :
  - Le hublot est verrouillé.
  - L'appareil commence le décompte.
  - Lorsque le décompte est terminé, le programme démarre automatiquement.



Vous pouvez annuler ou modifier la sélection de l'option Klaar Over/Fini Dans avant d'appuyer sur la touche . Après avoir appuyé sur la touche , vous pouvez uniquement annuler l'option Klaar Over/Fini Dans.

Pour annuler l'option Klaar Over/Fini Dans :

- Appuyez sur la touche pour mettre l'appareil en pause. Le voyant de la touche clignote.
- Appuyez sur la touche jusqu'à ce que le voyant au-dessus de cette touche s'éteigne.

Appuyez à nouveau sur la touche pour lancer le programme immédiatement.



Quand vous utilisez de la lessive liquide associée à l'option Klaar Over/Fini Dans, ajoutez-la à l'aide d'une balle de dosage (fournie par le fabricant de la lessive).

## INTERRUPTION D'UN PROGRAMME ET MODIFICATION DES OPTIONS

Vous ne pouvez modifier que quelques options avant qu'elles ne soient actives.

### 1. Appuyez sur

Le voyant de cette touche clignote.

### 2. Modifiez les options. Si vous changez une option, l'option Klaar Over/Fini Dans (si sélectionnée) sera annulée.

### 3. Appuyez à nouveau sur

Le programme se poursuit.



## ANNULATION D'UN PROGRAMME

1. Appuyez sur la touche  pendant quelques secondes pour annuler le programme et désactiver l'appareil.
2. Appuyez à nouveau sur cette même touche pour mettre l'appareil en marche. Maintenant, vous pouvez sélectionner un nouveau programme de lavage.



Avant de lancer le nouveau programme, l'appareil peut vidanger l'eau. Dans ce cas, assurez-vous qu'il y a toujours de la lessive dans le compartiment de produit de lavage ; si ce n'est pas le cas, versez à nouveau de la lessive.





## OUVERTURE DU COUVERCLE

Pendant le déroulement d'un programme (ou du )<sup>h</sup>, le couvercle de l'appareil est verrouillé. Le voyant  est allumé.





**ATTENTION!** Si la température et le niveau de l'eau dans le tambour sont trop élevés, vous ne pouvez pas ouvrir le couvercle.

### Pour ouvrir le couvercle durant les premières minutes du cycle (ou pendant le )<sup>h</sup> :

1. Appuyez sur  pour mettre l'appareil en pause.
2. Attendez quelques minutes que le voyant  s'éteigne.
3. Vous pouvez ouvrir le couvercle.
4. Fermez le couvercle et appuyez à nouveau sur la touche . Le programme (ou le )<sup>h</sup> se poursuit.



## À LA FIN DU PROGRAMME

- L'appareil se met automatiquement à l'arrêt.
- Le signal sonore retentit (s'il est activé).
- Le symbole  s'affiche.
- Le voyant de la touche  s'éteint.







- Le voyant de verrouillage du couvercle  clignote (quand le couvercle n'est pas verrouillé), puis s'éteint.
- Vous pouvez ouvrir le couvercle.
- Sortez le linge de l'appareil. Vérifiez que le tambour est vide.

- Appuyez sur la touche  pendant quelques secondes pour éteindre l'appareil.
- Fermez le robinet d'eau.
- Laissez le couvercle entrouvert pour éviter la formation de moisissures et l'apparition de mauvaises odeurs.

### Le programme de lavage est terminé, mais il y a de l'eau dans le tambour :

- Le tambour tourne régulièrement pour éviter que le linge ne se froisse.
- Le voyant  clignote pour vous rappeler de vider l'eau.
- Le voyant de verrouillage du couvercle  est allumé. Le voyant de la touche  clignote. Le couvercle reste verrouillé.
- Vous devez vidanger l'eau pour pouvoir ouvrir le couvercle.

### Vidange de l'eau :



1. Pour vidanger l'eau.
  - Appuyez sur la touche . L'appareil effectue la vidange et l'essorage avec la vitesse d'essorage maximale du programme de lavage sélectionné.
  - Sinon, appuyez sur la touche  pour modifier la vitesse d'essorage, puis appuyez sur la touche . L'appareil effectue la vidange et l'essorage. Si vous sélectionnez )<sup>h</sup>, l'appareil effectue uniquement la vidange.
2. Une fois le programme terminé et le symbole de verrouillage du couvercle  éteint, vous pouvez ouvrir le couvercle.
3. Appuyez sur la touche  pendant quelques secondes pour éteindre l'appareil.



L'appareil effectue automatiquement la vidange et l'essorage au bout d'environ 18 heures (sauf pour le programme Laine).

## OPTION ARRÊT AUTOMATIQUE

L'option Arrêt automatique éteint automatiquement l'appareil pour réduire la consommation d'énergie. Tous les voyants et l'affichage s'éteignent lorsque :

- Vous n'utilisez pas l'appareil pendant 5 minutes avant d'appuyer sur . Appuyez sur la touche  pour rallumer l'appareil.
- Au bout de 5 minutes après la fin du programme de lavage. Appuyez sur la touche  pour rallumer l'appareil.

L'affichage indique la fin du dernier programme sélectionné.

Appuyez sur la touche **P** si vous souhaitez sélectionner un nouveau cycle.

## CONSEILS

### CHARGEMENT DU LINGE

- Répartissez le linge entre articles : blancs, de couleurs, synthétiques, délicats et en laine.
- Respectez les instructions de lavage qui figurent sur les étiquettes des vêtements.
- Ne lavez pas les articles blancs et de couleur ensemble.
- Certains articles de couleurs peuvent déteindre lors des premiers lavages. Il est recommandé de les laver séparément les premières fois.
- Boutonnez les taies d'oreiller, fermez les fermetures à glissière et à pression et les crochets. Attachez les ceintures.
- Videz les poches des vêtements et dépliez-les.
- Retournez les tissus multi-couches, en laine et les articles portant des illustrations imprimées vers l'intérieur.
- Enlevez les taches tenaces.
- Lavez les taches incrustées avec un produit spécial.
- Traitez les rideaux avec précautions. Retirez les crochets et placez les rideaux dans un sac de lavage ou une taie d'oreiller.
- Ne lavez pas d'articles sans ourlet ou déchirés. Utilisez un sac de lavage pour les articles très petits et/ou délicats (par exemple les soutiens-gorge à armatures, les ceintures, les bas, etc.).
- Une très petite charge peut provoquer des problèmes d'équilibre pendant la phase d'essorage. Si cela se produit, répartissez manuellement les articles dans la cuve et lancez à nouveau la phase d'essorage.

### TACHES TENACES

Pour certaines taches, l'eau et les produits de lavage ne suffisent pas.

Il est recommandé de pré-traiter ces taches avant de mettre les articles dans l'appareil.

Des détachants spéciaux sont disponibles. Utilisez le détachant spécial adapté au type de tache et de textile.

### PRODUITS DE LAVAGE ET ADDITIFS

- Utilisez uniquement des produits de lavage et des additifs spécialement conçus pour le lave-linge :
  - lessives en poudre pour tous les types de textiles,
  - lessives en poudre pour les textiles délicats (40 °C max.) et les lainages,
  - lessives liquides, de préférence pour les programmes de lavage à basse température (60 °C max.) pour tous les types de textiles, ou lessives spéciales pour les lainages uniquement.
- Ne mélangez pas différents types de produits de lavage.
- Afin de préserver l'environnement, n'utilisez que la quantité nécessaire de produit de lavage.
- Respectez les instructions qui se trouvent sur les emballages de ces produits.
- Utilisez des produits adaptés au type et à la couleur du textile, à la température du programme et au niveau de salissure.
- Si votre appareil ne dispose pas d'un distributeur de produit de lavage avec volet, ajoutez les produits de lavage liquides à l'aide d'une boule doseuse (fournie par le fabriquant du produit de lavage).

### CONSEILS ÉCOLOGIQUES

- Commencez toujours un programme de lavage avec une charge de linge maximale.
- Si nécessaire, utilisez un détachant quand vous réglez un programme à basse température.
- Pour utiliser la bonne quantité de produit de lavage, vérifiez la dureté de l'eau de votre système domestique. Reportez-vous au chapitre « Dureté de l'eau ».

### DURETÉ DE L'EAU

Si, dans votre région, la dureté de l'eau est élevée ou modérée, il est recommandé d'utiliser un adoucisseur d'eau pour lave-linge. Dans les régions où l'eau est douce, il n'est pas nécessaire d'utiliser un adoucisseur d'eau.

Pour connaître la dureté de l'eau dans votre région, contactez votre compagnie des eaux.

Utilisez la bonne quantité d'adoucisseur d'eau. Respectez les instructions qui se trouvent sur les emballages du produit.

## ENTRETIEN ET NETTOYAGE



**AVERTISSEMENT!** Reportez-vous aux chapitres concernant la sécurité.



Respectez toujours les instructions figurant sur l'emballage du produit.

### NETTOYAGE EXTÉRIEUR

Nettoyez l'appareil uniquement à l'eau savonneuse chaude. Séchez complètement toutes les surfaces.



**ATTENTION!** N'utilisez pas d'alcool, de solvants ni de produits chimiques.

### DÉTARTRAGE

Si, dans votre région, la dureté de l'eau est élevée ou modérée, il est recommandé d'utiliser un produit de détartrage de l'eau pour lave-linge.

Examinez régulièrement le tambour pour éviter le dépôt de particules de calcaire et de rouille.

Pour éliminer les particules de rouille, utilisez uniquement des produits spéciaux pour lave-linge. Procédez séparément d'un lavage de linge.

### LAVAGE D'ENTRETIEN

Avec les programmes à basse température, il est possible que certains produits de lavage restent dans le tambour. Effectuez régulièrement un lavage d'entretien. Pour ce faire :

- Retirez le linge du tambour.
- Sélectionnez le programme pour le coton à température maximale avec une petite quantité de détergent.

### JOINT DU COUVERCLE

Contrôlez régulièrement le joint. Si nécessaire, nettoyez-le en utilisant un agent nettoyant à l'ammoniaque et sans érafler la surface du joint.



Respectez toujours les instructions figurant sur l'emballage du produit.

### NETTOYAGE DU DISTRIBUTEUR DE PRODUIT DE LAVAGE

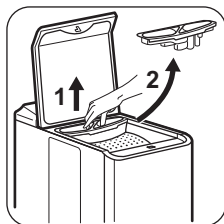

1.

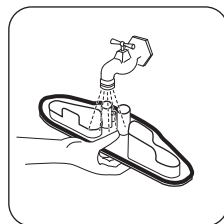

2.

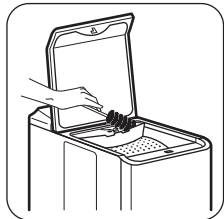

3.

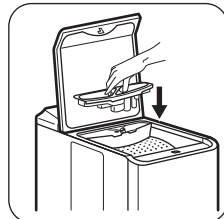

4.

## NETTOYAGE DU TUYAU D'ARRIVÉE D'EAU ET DU FILTRE DE LA VANNE

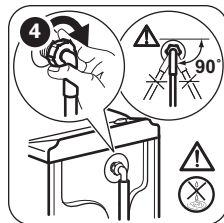
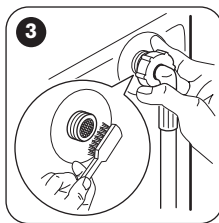
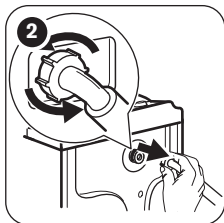
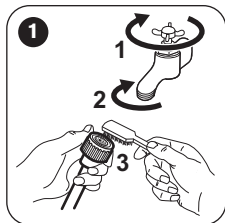

### PRÉCAUTIONS CONTRE LE GEL

Si l'appareil est installé dans un local dans lequel la température peut être négative, évacuez toute l'eau restant dans le tuyau d'alimentation et la pompe de vidange.



Exécutez également cette procédure lorsque vous souhaitez effectuer une vidange d'urgence.

1. Débranchez la fiche d'alimentation de la prise secteur.
2. Retirez le tuyau d'arrivée d'eau.
3. Retirez le tuyau de vidange du support arrière et décrochez-le de l'évier ou du siphon.
4. Placez les extrémités du tuyau de vidange et du tuyau d'arrivée d'eau dans un récipient. Laissez l'eau s'écouler des tuyaux.



**AVERTISSEMENT!** Assurez-vous que la température est supérieure à 0 °C avant d'utiliser à nouveau l'appareil. Le fabricant ne pourra être tenu pour responsable en cas de dommages dus aux basses températures.

5. Lancez le programme avec l'option Pompen/Vidange Centrifugeren/Essorage et laissez-le s'exécuter jusqu'à la fin.
6. Une fois toute l'eau évacuée, réinstallez le tuyau d'arrivée d'eau et le tuyau de vidange.
7. Appuyez sur la touche Aan/Uit Marche/Arrêt pour éteindre l'appareil.

## EN CAS D'ANOMALIE DE FONCTIONNEMENT



**AVERTISSEMENT!** Reportez-vous aux chapitres concernant la sécurité.

### INTRODUCTION

L'appareil ne démarre pas ou s'arrête en cours de programme.

Dans un premier temps, essayez de trouver une solution au problème (reportez-vous au tableau). Si le problème persiste, contactez le service après-vente agréé.

**Pour certaines anomalies, un signal sonore se fait entendre et un code d'alarme s'affiche :**

- **E10** - L'appareil ne se remplit pas d'eau correctement.



**AVERTISSEMENT!** Éteignez l'appareil avant de procéder aux vérifications.

- **E20** - L'appareil ne se vidange pas.
- **E40** - Les portes du tambour ou le hublot de l'appareil sont ouverts ou ne sont pas fermés correctement. Vérifiez les deux !
- **E40** - L'alimentation électrique est instable. Attendez que l'alimentation électrique se stabilise.
- **E91** - Il n'y a aucune communication entre les composants électroniques de l'appareil. Éteignez puis rallumez l'appareil.

## PANNES POSSIBLES

Problème	Solution possible
Le programme ne démarre pas.	<ul style="list-style-type: none"> <li>▪ Assurez-vous que la fiche du câble d'alimentation est bien insérée dans la prise de courant.</li> <li>▪ Assurez-vous que le couvercle et les portes du tambour de l'appareil sont correctement fermés.</li> <li>▪ Assurez-vous qu'aucun fusible n'est grillé dans la boîte à fusibles.</li> <li>▪ Assurez-vous que la touche Départ/Pause est enfoncée.</li> <li>▪ Si vous avez sélectionné un départ différé, annulez-le ou attendez la fin du décompte.</li> <li>▪ Désactivez la sécurité enfants si elle a été préalablement activée.</li> </ul>
L'appareil ne se remplit pas d'eau correctement.	<ul style="list-style-type: none"> <li>▪ Assurez-vous que le robinet d'eau est ouvert.</li> <li>▪ Assurez-vous que la pression de l'arrivée d'eau n'est pas trop basse. Pour obtenir cette information, contactez votre compagnie des eaux.</li> <li>▪ Assurez-vous que le robinet d'eau n'est pas obstrué.</li> <li>▪ Ce problème peut provenir du filtre du tuyau d'arrivée ou du filtre de vidange bouchés. Reportez-vous au chapitre « Entretien et nettoyage ». Si le problème persiste, contactez le service après-vente agréé.</li> <li>▪ Assurez-vous que le tuyau d'arrivée d'eau n'est pas tordu ni plié.</li> <li>▪ Vérifiez que le raccordement du tuyau d'arrivée d'eau est correct.</li> </ul>
L'appareil ne vidange pas l'eau.	<ul style="list-style-type: none"> <li>▪ Assurez-vous que le siphon de l'évier n'est pas obstrué.</li> <li>▪ Assurez-vous que le tuyau de vidange n'est pas tordu ni plié.</li> <li>▪ Vérifiez que le raccordement du tuyau de vidange est correct.</li> <li>▪ Sélectionnez l'option de vidange si vous avez choisi un programme sans phase de vidange.</li> <li>▪ Sélectionnez l'option de vidange si vous avez choisi une option se terminant avec de l'eau dans le tambour.</li> <li>▪ Ce problème peut provenir du filtre bouché. Contactez le service après-vente agréé.</li> </ul>
La phase d'essorage n'a pas lieu ou le cycle de lavage dure plus longtemps que d'habitude.	<ul style="list-style-type: none"> <li>▪ Répartissez manuellement les vêtements dans la cuve et lancez à nouveau la phase d'essorage. Ce problème peut résulter de problèmes d'équilibrage.</li> <li>▪ Sélectionnez l'option d'essorage.</li> <li>▪ Sélectionnez l'option de vidange si vous avez choisi une option se terminant avec de l'eau dans le tambour.</li> <li>▪ Ce problème peut provenir du filtre bouché. Contactez le service après-vente agréé.</li> </ul>
Il y a de l'eau sur le sol.	<ul style="list-style-type: none"> <li>▪ Assurez-vous que les raccords des tuyaux d'eau sont bien serrés et qu'il n'y a aucune fuite d'eau.</li> <li>▪ Assurez-vous que le tuyau d'arrivée d'eau et le tuyau de vidange ne sont pas endommagés.</li> <li>▪ Assurez-vous d'utiliser une lessive adaptée en quantité correcte.</li> </ul>
Impossible d'ouvrir le couvercle de l'appareil.	<ul style="list-style-type: none"> <li>▪ Assurez-vous que le programme de lavage est terminé.</li> <li>▪ Sélectionnez l'option de vidange ou d'essorage s'il y a de l'eau dans le tambour.</li> </ul>

Problème	Solution possible
L'appareil fait un bruit inhabituel.	<ul style="list-style-type: none"> <li>▪ Vérifiez que l'appareil est de niveau. Reportez-vous au chapitre « Instructions d'installation ».</li> <li>▪ Vérifiez que l'emballage et/ou les boulons de transport ont été retirés. Reportez-vous au chapitre « Instructions d'installation ».</li> <li>▪ Ajoutez plus de linge dans le tambour. La charge est peut-être trop légère.</li> </ul>
L'appareil se remplit d'eau et se vidange immédiatement.	<ul style="list-style-type: none"> <li>▪ Vérifiez que la position du tuyau de vidange est correcte. L'extrémité du tuyau est placée trop bas. Reportez-vous au chapitre « Instructions d'installation ».</li> </ul>
Le cycle est plus court que la durée affichée.	<ul style="list-style-type: none"> <li>▪ L'appareil calcule une nouvelle durée selon la charge de linge. Reportez-vous au chapitre « Valeurs de consommation ».</li> </ul>
Le cycle est plus long que la durée affichée.	<ul style="list-style-type: none"> <li>▪ Une charge de linge mal répartie augmente la durée du cycle. L'appareil se comporte normalement.</li> </ul>
Les résultats de lavage ne sont pas satisfaisants.	<ul style="list-style-type: none"> <li>▪ Augmentez la quantité de produit de lavage ou utilisez-en un autre.</li> <li>▪ Utilisez des produits spéciaux pour enlever les taches tenaces avant de laver le linge.</li> <li>▪ Veillez à sélectionner la bonne température.</li> <li>▪ Réduisez la charge de linge.</li> </ul>
Impossible de régler une option.	<ul style="list-style-type: none"> <li>▪ Assurez-vous d'avoir appuyé sur la/les bonne(s) touche(s).</li> </ul>

Après avoir effectué ces contrôles, mettez l'appareil en marche. Le programme reprend là où il s'était interrompu.

Si le problème persiste, contactez le service après-vente agréé.

Si l'écran affiche d'autres codes d'alarme. Éteignez puis rallumez l'appareil. Si le problème persiste, contactez le service après-vente agréé.

## MAINTENANCE

N'utilisez que des pièces de rechange d'origine. Lorsque vous contactez le service après-vente agréé, assurez-vous d'avoir accès à ces données. Vous trouverez ces informations sur la plaque signalétique : modèle, PNC, numéro de série. (Mod., Prod. No., Ser. No.)

## CARACTÉRISTIQUES TECHNIQUES

Dimensions	Largeur / Hauteur / Profondeur / Profondeur totale	400 mm / 890 mm / 600 mm / 600 mm
Branchement électrique	Tension Puissance totale Fusible Fréquence	230 V 2 200 W 10 A 50 Hz
Niveau de protection contre l'infiltration de particules solides et d'humidité assuré par le couvercle de protection, excepté là où l'équipement basse tension ne dispose d'aucune protection contre l'humidité		IPX4
Pression de l'arrivée d'eau	Minimale Maximale	0,5 bar (0,05 MPa) 8 bar (0,8 MPa)

Arrivée d'eau <sup>1)</sup>		Eau froide
Charge maximale	Coton	6 kg
Classe d'efficacité énergétique		A++
Vitesse d'essorage	Maximale	1200 tr/min

1) Raccordez le tuyau d'arrivée d'eau à un robinet fileté 3/4".

## EN MATIÈRE DE PROTECTION DE L'ENVIRONNEMENT

Recyclez les matériaux portant le symbole . Déposez les emballages dans les conteneurs prévus à cet effet. Contribuez à la protection de l'environnement et à votre sécurité, recyclez vos produits électriques et électroniques. Ne jetez pas

les appareils portant le symbole  avec les ordures ménagères. Emmenez un tel produit dans votre centre local de recyclage ou contactez vos services municipaux.

## SICHERHEITSHINWEISE

---

Lesen Sie vor der Montage und dem Gebrauch des Geräts zuerst die Gebrauchsanleitung. Bei Verletzungen oder Schäden infolge nicht ordnungsgemäßer Montage oder Verwendung des Geräts übernimmt der Hersteller keine Haftung. Bewahren Sie die Anleitung immer an einem sicheren und zugänglichen Ort zum späteren Nachschlagen auf.

### **SICHERHEIT VON KINDERN UND SCHUTZBEDÜRFTIGEN PERSONEN**

- Das Gerät kann von Kindern ab 8 Jahren und Personen mit eingeschränkten physischen, sensorischen oder geistigen Fähigkeiten oder mit mangelnder Erfahrung und/oder mangelndem Wissen nur dann verwendet werden, wenn sie durch eine für ihre Sicherheit zuständige Person beaufsichtigt werden oder in die sichere Verwendung des Geräts eingewiesen wurden und die mit dem Gerät verbundenen Gefahren verstanden haben.
- Kinder dürfen nicht mit dem Gerät spielen.
- Kinder bis zu 3 Jahren sind während des Betriebs unbedingt von dem Gerät fernzuhalten.
- Halten Sie sämtliches Verpackungsmaterial von Kindern fern und entsorgen Sie es auf angemessene Weise.
- Halten Sie alle Wasch- und Reinigungsmittel von Kindern fern.
- Halten Sie Kinder und Haustiere vom geöffneten Gerät fern.
- Kinder dürfen keine Reinigung und Wartung ohne Beaufsichtigung durchführen.

### **ALLGEMEINE SICHERHEIT**

- Nehmen Sie keine technischen Änderungen am Gerät vor.
- Überschreiten Sie nicht die maximale Beladungsmenge von 6 kg (siehe Kapitel „Programmübersicht“).
- Der Betriebswasserdruck am Wassereinlass der Wasserversorgung muss zwischen 0,5 bar (0,05 MPa) und 8 bar (0,8 MPa) liegen.

- Die Lüftungsöffnung im Gerätesockel (falls vorhanden) darf nicht von einem Teppich, einer Matte oder einem Bodenbelag blockiert werden.
- Das Gerät muss mit den neu gelieferten Schlauch-Sets oder anderen neuen, vom autorisierten Kundendienst gelieferten Schläuchen an die Wasserversorgung angeschlossen werden.
- Alte Schläuche dürfen nicht wiederverwendet werden.
- Wenn das Netzkabel beschädigt ist, muss es vom Hersteller, seinem autorisierten Kundenservice oder einer gleichermaßen qualifizierten Person ausgetauscht werden, um Gefahren durch elektrischen Strom zu vermeiden.
- Schalten Sie das Gerät immer aus und ziehen Sie den Netzstecker aus der Steckdose, bevor Reinigungsarbeiten durchgeführt werden.
- Reinigen Sie das Gerät nicht mit einem Wasser- und/oder Dampfstrahl.
- Reinigen Sie das Gerät mit einem feuchten Tuch. Verwenden Sie ausschließlich Neutralreiniger. Benutzen Sie keine Scheuermittel, scheuernde Reinigungsschwämmchen, Lösungsmittel oder Metallgegenstände.

## SICHERHEITSANWEISUNGEN

---

### MONTAGE

- Entfernen Sie die Verpackungsmaterialien und die Transportschrauben.
- Bewahren Sie die Transportschrauben an einem sicheren Ort auf. Wenn das Gerät in Zukunft umgesetzt werden soll, müssen sie wieder angebracht werden, um die Trommel zu verriegeln und dadurch interne Schäden zu vermeiden.
- Seien Sie beim Umsetzen des Gerätes vorsichtig, da es sehr schwer ist. Tragen Sie stets Sicherheitshandschuhe und festes Schuhwerk.
- Montieren Sie ein beschädigtes Gerät nicht und benutzen Sie es nicht.
- Halten Sie sich an die mitgelieferte Montageanleitung.
- Stellen Sie das Gerät nicht an einem Ort auf, an dem die Temperatur unter 0 °C absinken kann oder an dem es Witterungseinflüssen frei ausgesetzt ist.
- Der Boden, auf dem das Gerät aufgestellt werden soll, muss eben, stabil, hitzebeständig und sauber sein.
- Stellen Sie sicher, dass die Luft zwischen dem Gerät und dem Boden zirkulieren kann.
- Stellen Sie die Füße so ein, dass der dazu erforderliche Abstand zwischen Gerät und Bodenbelag vorhanden ist.
- Stellen Sie das Gerät nicht an einem Ort auf, an dem der Deckel nicht vollständig geöffnet werden kann.
- Stellen Sie keinen Behälter zum Auffangen möglicher Wasserlecks unter das Gerät. Wenden Sie sich an den autorisierten Kundendienst, wenn Sie Fragen zur Verwendung möglicher Zubehörteile haben.

### ELEKTRISCHER ANSCHLUSS

- Das Gerät muss geerdet sein.
- Schließen Sie das Gerät nur an eine ordnungsgemäß installierte Schutzkontaktsteckdose an.

- Stellen Sie sicher, dass die Daten auf dem Typenschild mit den elektrischen Nennwerten der Netzspannung übereinstimmen.
- Verwenden Sie keine Mehrfachsteckdosen oder Verlängerungskabel.
- Achten Sie darauf, Netzstecker und Netzkabel nicht zu beschädigen. Falls das Netzkabel des Geräts ersetzt werden muss, lassen Sie diese Arbeit durch unseren autorisierten Kundendienst durchführen.
- Stecken Sie den Netzstecker erst nach Abschluss der Montage in die Steckdose. Stellen Sie sicher, dass der Netzstecker nach der Montage noch zugänglich ist.
- Fassen Sie das Netzkabel oder den Netzstecker nicht mit nassen Händen an.
- Ziehen Sie nicht am Netzkabel, wenn Sie das Gerät von der Stromversorgung trennen möchten. Ziehen Sie stets am Netzstecker.
- Das Gerät entspricht den EC-Richtlinien.

## WASSERANSCHLUSS

- Achten Sie darauf, die Wasserschläuche nicht zu beschädigen.
- Bevor Sie neue oder lange Zeit nicht benutzte Schläuche, an denen Reparaturarbeiten ausgeführt wurden oder neue Geräte (Wasserzähler usw.) angepasst wurden, an das Gerät anschließen, lassen Sie Wasser durch die Schläuche fließen, bis es sauber austritt.
- Stellen Sie sicher, dass es keine sichtbaren Wasserlecks während und nach dem ersten Gebrauch des Gerätes gibt.

## GEBRAUCH



**WARNUNG!** Verletzungs-, Stromschlag-, Brand-, Verbrennungsgefahr sowie Risiko von Schäden am Gerät.

- Dieses Gerät ist ausschließlich zur Verwendung im Haushalt bestimmt.
- Beachten Sie die Sicherheitsanweisungen auf der Waschmittelverpackung.
- Laden Sie keine entflammaren Produkte oder Gegenstände, die mit entflammaren Produkten benetzt sind, in das Gerät und stellen Sie solche nicht in die Nähe oder auf das Gerät.
- Achten Sie darauf, dass alle Metallobjekte aus der Wäsche entfernt wurden.

## SERVICE

- Wenden Sie sich zur Reparatur des Geräts an einen autorisierten Kundendienst.
- Verwenden Sie ausschließlich Originalersatzteile.

## ENTSORGUNG



**WARNUNG!** Verletzungs- und Erstickungsgefahr.

- Trennen Sie das Gerät vom Stromnetz und von der Wasserversorgung.
- Schneiden Sie das Netzkabel in der Nähe des Geräts ab, und entsorgen Sie es.
- Entfernen Sie das Türschloss, um zu verhindern, dass sich Kinder oder Haustiere in der Trommel einschließen.
- Entsorgen Sie das Gerät nach den lokalen Vorschriften zur Rücknahme und Entsorgung von Elektroaltgeräten (WEEE).

# GERÄTEBESCHREIBUNG

## GERÄTEÜBERSICHT

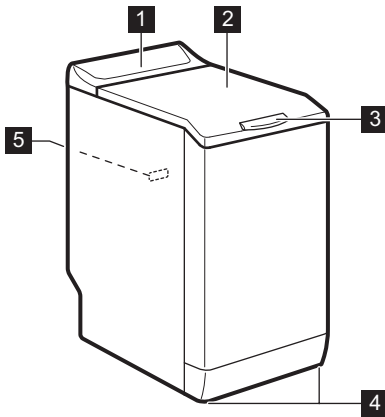

- 1** Bedienfeld
- 2** Deckel
- 3** Deckelgriff
- 4** Füße für die Ausrichtung des Geräts
- 5** Typenschild

## BEDIENFELD

### BEDIENFELDBESCHREIBUNG

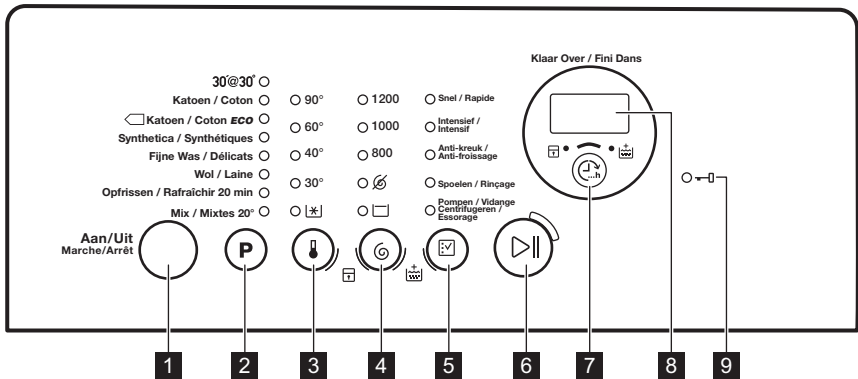

- 1** Aan/Uit Marche/Arrêt -Taste
- 2** Programme Auswahltouchpad **P**
- 3** Touchpad Temperatureauswahl
- 4** Touchpad Drehzahlauswahl
- 5** Touchpad Optionsauswahl
- 6** Touchpad Start/Pause
- 7** Klaar Over/Finis Dans -Touchpad
- 8** Display

## DISPLAY

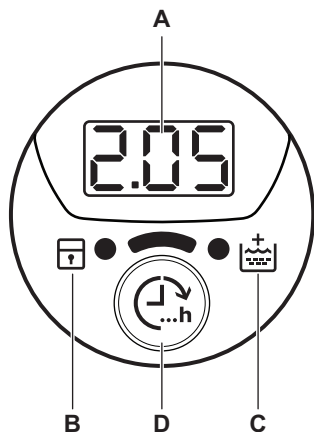

- A.** Zeitbereich:
- 125: Programmdauer
  - 3h: Zeit „Fertig in“
  - E20: Alarmcodes
  - Err: Fehlermeldung
  - 0: Das Programm ist beendet.
- B.** Anzeige Kindersicherung:
- Die Anzeige leuchtet auf, wenn diese Funktion eingeschaltet ist.
- C.** Anzeige Extra Spülen:
- Die Anzeige leuchtet auf, wenn diese Funktion eingeschaltet ist.
- D.** Touchpad Klarer Over/Fini Dans.

## PROGRAMMÜBERSICHT

Programm Temperaturbereich	Maximale Beladung Maximale Schleuderdrehzahl	Programmbeschreibung (Beladung und Verschmutzungsgrad)
30'@30° 30 °C	2 kg 800 U/min	Ein kurzer Waschgang für Teile aus <b>Synthetik oder Feinwäsche, die leicht verschmutzt sind</b> , oder aufzufrischende Wäschestücke.
Katoen/Coton 90 °C – kalt	6 kg 1200 U/min	<b>Weißer und bunter Baumwollwäsche.</b> Normal und leicht verschmutzt.
 Katoen/ Coton ECO <sup>1)</sup> 60 °C – 40 °C	6 kg 1200 U/min	<b>Weißer und farbechte Baumwollwäsche.</b> Normal verschmutzt. Der Energieverbrauch verringert sich und die Dauer des Waschprogramms wird verlängert.
Synthetica/ Synthétiques 60 °C – kalt	2,5 kg 1200 U/min	<b>Pflegeleichtes oder Mischgewebe.</b> Normal verschmutzt.
Fijne Was/Délicats 40 °C – kalt	2,5 kg 1200 U/min	<b>Feinwäsche, wie z. B. aus Acryl, Viskose, Polyester.</b> Normal verschmutzt.

Programm Temperaturbereich	Maximale Beladung Maximale Schleuderdrehzahl	Programmbeschreibung (Beladung und Verschmutzungsgrad)
Wol/Laine 40 °C – kalt	1 kg 1200 U/min	<b>Waschmaschinenfeste Wolle, handwaschbare Wolle und Feinwäsche</b> mit dem „Handwäsche“-Pflegesymbol. <sup>2)</sup>
Opfrissen/Rafraichir 20 min 40 °C - 30 °C	1 kg 1200 U/min	Ein sehr kurzer Waschgang für Teile aus <b>Baumwolle oder Synthetik, die leicht verschmutzt sind</b> oder nur einmal getragen wurden.
Mix/Mixtes 20° 20 °C	2,5 kg 1200 U/min	Spezialprogramm für leicht verschmutzte Baumwollwäsche, Synthetik- oder Mischgewebe. Dieses Programm hilft den Energieverbrauch zu senken. Verwenden Sie ein Waschmittel für niedrige Temperaturen, um ein gutes Waschergebnis zu erzielen. <sup>3)</sup>

**1) Standardprogramme für die auf dem Energielabel angegebenen Verbrauchswerte.** Diese Programme sind gemäß Verordnung 1061/2010 die Standardprogramme „Baumwolle 60 °C“ bzw. „Baumwolle 40 °C“. Hinsichtlich des Energie- und Wasserverbrauchs für das Waschen normal verschmutzter Baumwollwäsche sind dies die effizientesten Programme.







Die Wassertemperatur in der Waschphase kann von der für das ausgewählte Programm angegebenen Temperatur abweichen.

**2)** Während dieses Programms dreht sich die Trommel langsam, um einen schonenden Waschgang zu gewährleisten. Die Trommel scheint sich nicht oder nicht ordnungsgemäß zu drehen, aber dies ist normal für dieses Programm.

**3)** Es wird keine Temperatur angezeigt.

## Mögliche Programmkombinationen

Programm				Snel/Rapide <sup>1)</sup>	Intensief/Intensif	Anti-kreuk/Anti-froissage	Spoelen/Rinçage	Pompen/Vidange Centrifugeren/Essorage		
30'@30°		■					■	■	■	
Katoen/ Coton	■	■	■	■	■	■	■	■	■	■
Katoen/ Coton ECO	■	■	■	■			■	■	■	■
Syntheti- ca/Synthé- tiques	■	■	■	■	■	■	■	■	■	■
Fijne Was/ Déliçats	■	■	■	■	■		■	■	■	■
Wol/Laine	■	■	■				■	■	■	
Oprissen/ Rafraîchir 20 min	■	■	■				■	■	■	
Mix/Mixtes 20°	■	■	■		■		■	■	■	

**1)** Wenn Sie diese Option wählen, empfehlen wir Ihnen, die Wäschemenge zu verringern. Eine volle Beladung ist zwar möglich, aber das Waschergebnis ist dann möglicherweise nicht zufriedenstellend. Empfohlene Füllmenge: Baumwolle: 3 kg, pflegeleichte und Feinwäsche: 1,5 kg.

# VERBRAUCHSWERTE



Bei den in dieser Tabelle angegebenen Werten handelt es sich um Richtwerte. Folgende Variablen können diese Werte verändern: Die Wäscheart und -menge, die Wasser- und Raumtemperatur.



Zu Beginn des Programms zeigt das Display die Programmdauer für die maximale Beladung an.

Während der Waschphase wird die Programmdauer automatisch berechnet und verringert sich möglicherweise beträchtlich, wenn die Wäsche weniger wiegt als die maximal zulässige Beladung. (Zum Beispiel beträgt die maximale Beladung bei Baumwolle 60 °C 6 kg und die Programmdauer überschreitet 2 Stunden. Wiegt die tatsächliche Beladung 1 kg, beträgt die Programmdauer weniger als 1 Stunde).

Während das Gerät die tatsächliche Programmdauer berechnet, blinkt ein Punkt im Display.

Programme	Beladung (kg)	Energieverbrauch (kWh)	Wasserverbrauch (Liter)	Ungefähre Programmdauer (in Minuten)	Restfeuchte (%) <sup>1)</sup>
Katoen/Coton 60 °C	6	1,10	56	180	53
Katoen/Coton 40 °C	6	0,65	54	150	53
Synthetica/Synthétiques 40 °C	2,5	0,45	46	105	35
Fijne Was/Délicats 40 °C	2,5	0,55	46	90	35
Wol/Laine 30 °C <sup>2)</sup>	1	0,35	50	65	30

## Standardprogramme Baumwolle

Standardprogramm Baumwolle 60 °C	6	0,80	47	246	53
Standardprogramm Baumwolle 60 °C	3	0,54	38	174	53
Standardprogramm Baumwolle 40 °C	3	0,49	39	175	53

1) Am Ende der Schleuderphase.

2) Für einige Modelle nicht verfügbar.

Aus-Zustand (W)	Ein-Zustand (W)
0.48	0.48

Die in der Tabelle oben enthaltenen Informationen erfüllen die Verordnung (EU) 1015/2010 der Kommission zur Durchführung der Richtlinie 2009/125/EG.

## OPTIONEN

### TEMPERATUR

Mit dieser Option können Sie die Standard-Temperatur ändern.

Anzeige  = kaltes Wasser.

Die Kontrolllampe der eingestellten Temperatur leuchtet auf.

### SCHLEUDERN

Mit dieser Option können Sie die Standard-Schleuderdrehzahl ändern.

Die Kontrolllampe der eingestellten Schleuderdrehzahl leuchtet auf.

#### Zusatzschleuderfunktionen:

##### Kein Schleudern

- Wählen Sie diese Option zum Ausschalten aller Schleudergänge. Nur das Abpumpprogramm ist möglich.
- Die entsprechende Kontrolllampe leuchtet auf.
- Stellen Sie diese Option für Feinwäsche ein.
- Der Spülgang verbraucht bei einigen Waschprogrammen mehr Wasser.

##### Spülstopp

- Wählen Sie diese Option, um Knitterfalten zu vermeiden.
- Die entsprechende Kontrolllampe leuchtet auf.
- Am Programmende befindet sich noch Wasser in der Trommel.
- Die Trommel dreht sich regelmäßig, um Knitterfalten in der Wäsche zu vermeiden.
- Der Deckel bleibt verriegelt. Sie müssen das Wasser abpumpen, um den Deckel entriegeln zu können.



Zum Abpumpen des Wassers siehe „Am Programmende“.

### SNEL/RAPIDE

Mit dieser Option können Sie die Programmdauer verkürzen.

Wählen Sie diese Option für leicht verschmutzte oder aufzufrischende Wäschestücke.

Die entsprechende Anzeige leuchtet auf.

### INTENSIEF/INTENSIF

Diese Option eignet sich zum Waschen stark verschmutzter Wäsche.

Durch Einschalten dieser Option wird die Dauer des Waschprogramms verlängert.

Die entsprechende Anzeige leuchtet auf.

### ANTI-KREUK/ANTI-FROISSAGE

Das Gerät wäscht und schleudert die Wäsche schonend, um Knitterfalten zu vermeiden.

Das Gerät verringert die Schleuderdrehzahl, verbraucht mehr Wasser und passt die Programmdauer der Art der Wäschestücke an.

Die entsprechende Anzeige leuchtet auf.

### SPOELEN/RINÇAGE

Mit dieser Option können Sie dem Waschprogramm einen letzten Spülgang hinzufügen.

Ist die Funktion „Extra Spülen“ () auch eingeschaltet, führt das Gerät zwei oder mehr zusätzliche Spülgänge aus.

Die entsprechende Anzeige leuchtet auf.

### POMPEN/VIDANGE CENTRIFUGEREN/ESSORAGE

Mit dieser Option können Sie den Schleudergang und Abpumpen durchführen.

Die Schleuderphase wird an das eingestellte Waschprogramm angepasst.



Bei zusätzlich eingestellter Option Kein Schleudern () wird lediglich das Wasser aus dem Gerät gepumpt.

### KLAAR OVER/FINI DANS

Mit dieser Option kann die Anzahl der Stunden eingestellt werden, nach denen das Waschprogramm beendet sein soll.

Diese kann von mindestens 3 bis maximal 20 Stunden eingestellt werden. Das Display zeigt die Anzahl der Stunden an, und die Kontrolllampe über der Taste  leuchtet.

Diese Option empfiehlt sich für Menschen, die unter Waschmittelallergien leiden, und in Gebieten mit weichem Wasser.

Die entsprechende Kontrolllampe leuchtet auf<sup>1)</sup>

## EXTRA SPÜLEN



Mit dieser Option können Sie dem Waschprogramm Spülgänge hinzufügen.

# EINSTELLUNGEN

## EXTRA SPÜLEN DAUERHAFT EINSCHALTEN







Wenn Sie diese Option wählen, ist bei jeder neuen Programmauswahl die Funktion Extra Spülen eingeschaltet.

- Berühren Sie zum **Ein-/Ausschalten** dieser Option die Tasten  und  gleichzeitig, bis die Kontrolllampe der Taste  **aufleuchtet/erlischt**.

## KINDERSICHERUNG

Diese Option verhindert, dass Kinder mit dem Bedienfeld spielen.

- Berühren Sie zum **Ein-/Ausschalten** dieser Option die Tasten  und  gleichzeitig, bis die Anzeige  **aufleuchtet/erlischt**.

Berühren Sie zuerst die Taste  und aktivieren Sie diese Option: die Tasten sind verriegelt (außer Taste .



Diese Option bleibt aktiv, auch wenn Sie das Gerät abschalten.

## SIGNALTÖNE

Es ertönen akustische Signale, wenn:

- Das Programm beendet ist.
- Eine Störung des Geräts vorliegt.

Zum **Ein-/Ausschalten** der akustischen Signale berühren Sie die Tasten **P** und  4 Sekunden lang gleichzeitig.



Sind die akustischen Signale ausgeschaltet, ertönen sie nur noch dann, wenn eine Störung vorliegt.

# REINIGEN SIE VOR DEM ERSTEN GEBRAUCH

1. Geben Sie eine kleine Waschmittelmenge in das Waschmittelfach für die Hauptwäsche.
2. Stellen Sie ein Koch-/Buntwäsche-Programm mit der höchsten Temperatur ein und starten Sie das Programm mit leerer Trommel.

So werden alle eventuellen Verunreinigungen aus Trommel und Bottich entfernt.

# TÄGLICHER GEBRAUCH



**WARNUNG!** Siehe Kapitel Sicherheitshinweise.

## EINFÜLLEN DER WÄSCHE

1. Öffnen Sie den Deckel.
2. Drücken Sie die Taste **A**.

Die Trommel öffnet sich automatisch.

<sup>1)</sup> In „Einstellungen“ ist beschrieben, wie diese Option aktiviert wird.

3. Geben Sie jedes Wäschestück einzeln in die Trommel.
  4. Schütteln Sie jedes Wäschestück leicht aus, bevor Sie es in das Gerät legen.
- Achten Sie darauf, nicht zu viel Wäsche einzufüllen.
5. Schließen Sie die Trommel und den Deckel.



**VORSICHT!** Bevor Sie den Deckel schließen, achten Sie darauf, dass Sie die Trommel richtig verschließen.

### GEBRAUCH VON WASCH- UND PFLEGEMITTELN

Messen Sie Waschmittel und Weichspüler ab.

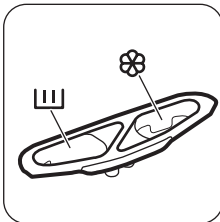

### WASCHMITTELFÄCHER



Waschmittelfach für die Hauptwäsche.



Fach für flüssige Pflegemittel (Weichspüler, Stärke).



**VORSICHT!** Die Einfüllmenge **MAX** nicht überschreiten.

### EINSCHALTEN DES GERÄTS

Halten Sie die Taste Aan/Uit Marche/Arrêt einige Sekunden gedrückt, um das Gerät ein- oder auszuschalten.

Wird das Gerät eingeschaltet, ist eine Tonfolge zu hören.

Im Display erscheint Ein.

### EINSTELLEN EINES PROGRAMMS

1. Berühren Sie die Programmtaste **P** und stellen Sie das Programm ein:
  - Die Kontrolllampe der Taste **▷||** blinkt.
  - Im Display wird die Programmdauer angezeigt.
2. Ändern Sie ggf. die Temperatur und Schleuderdrehzahl oder fügen Sie zur Auswahl stehende Optionen hinzu. Die Kontrolllampe der gewählten Option leuchtet auf, sobald die Option eingeschaltet wird.



Wenn Sie einen Fehler machen, erscheint im Display die Meldung **E r r**.

### STARTEN EINES PROGRAMMS OHNE OPTION KLAAR OVER/FINI DANS

Berühren Sie die Taste **▷||**.

- Die Kontrolllampe der Taste **▷||** hört auf zu blinken und leuchtet konstant.
- Das Programm startet, der Deckel wird verriegelt und die Anzeige **▷-□** leuchtet.
- Die Ablaufpumpe kann sich zu Beginn des Waschganges eine kurze Zeit einschalten.



Etwa 15 Minuten nach dem Start des Programms:

- Das Gerät passt die Programmdauer automatisch an die Beladungsmenge an.
- Die neue Programmdauer wird im Display angezeigt.

### STARTEN EINES PROGRAMMS MIT DER OPTION KLAAR OVER/FINI DANS

1. Berühren Sie die Taste  wiederholt, um die Anzahl der Stunden einzustellen, nach denen das Wachprogramm beendet sein soll.

Das Display zeigt die Anzahl der eingestellten Stunden an (z.B. **3h**), und die Kontrolllampe über der Taste  leuchtet und zeigt an, dass diese Option aktiv ist.

2. Berühren Sie Taste **▷||**:
  - Die Tür ist verriegelt.
  - Das Gerät zählt die Zeit herunter.
  - Nach Ablauf der Zeitvorwahl startet das Programm automatisch.



Sie können die Einstellung der Option Klaar Over/Fini Dans noch vor Berühren der Taste löschen oder ändern. Nachdem Sie die Taste gedrückt haben, können Sie nur die Option Klaar Over/Fini Dans abbrechen.

Abbrechen der Option Klaar Over/Fini Dans:

- Berühren Sie die Taste , um das Gerät in den Pausemodus zu schalten. Die Kontrolllampe der Taste blinkt.
- Berühren Sie die Taste , bis die Kontrolllampe über dieser Taste erlischt. Berühren Sie Taste erneut, um das Programm sofort zu starten.



Wenn Sie Flüssigwaschmittel in Verbindung mit der Option Klaar Over/Fini Dans verwenden, geben Sie das Flüssigwaschmittel in einer Dosierkugel in das Gerät. Diese wird vom Hersteller des Waschmittel mitgeliefert.

## UNTERBRECHEN EINES PROGRAMMS UND ÄNDERN DER OPTIONEN

Einige Optionen können nur geändert werden, bevor sie durchgeführt werden.

- Berühren Sie . Die Kontrolllampe dieser Taste blinkt.
- Ändern Sie die Optionen. Wenn Sie eine Option ändern, wird die Option Klaar Over/Fini Dans ausgeschaltet (falls eingestellt).
- Berühren Sie erneut. Das Programm wird fortgesetzt.

## ABBRECHEN EINES PROGRAMMS

- Drücken Sie die Taste , um das Programm abzubrechen und das Gerät auszuschalten.
- Um das Gerät einzuschalten, drücken Sie die Taste erneut. Anschließend können Sie ein neues Waschprogramm einstellen.



Vor dem Start des neuen Programms pumpt das Gerät möglicherweise Wasser ab. Prüfen Sie in diesem Fall, ob sich noch Waschmittel im Fach befindet. Füllen Sie anderenfalls Waschmittel ein.

## ÖFFNEN DES DECKELS

Während ein Programm (oder ) aktiv ist, ist der Deckel verriegelt. Die Anzeige leuchtet.



**VORSICHT!** Wenn die Temperatur und der Wasserstand in der Trommel zu hoch sind, lässt sich der Deckel nicht öffnen.

## Öffnen des Deckels in den ersten Minuten des Waschgangs (oder wenn aktiv ist):

- Berühren Sie die Taste , um das Gerät in den Pausenmodus zu schalten.
- Warten Sie einige Minuten, bis die Anzeige erlischt.
- Der Deckel lässt sich jetzt öffnen.
- Schließen Sie den Deckel und berühren Sie die Taste erneut. Das Programm (bzw. ) läuft weiter.







## AM PROGRAMMEDE

- Das Gerät wird automatisch ausgeschaltet.
- Falls Signaltöne aktiviert sind, ertönt ein Signalton.
- Im Display erscheint .
- Die Kontrolllampe der Taste erlischt.
- Während der Deckel entriegelt wird, blinkt die Anzeige der Deckelverriegelung und erlischt dann.
- Der Deckel lässt sich jetzt öffnen.
- Nehmen Sie die Wäsche aus dem Gerät. Vergewissern Sie sich, dass die Trommel leer ist.
- Halten Sie die -Taste einige Sekunden lang gedrückt, um das Gerät auszuschalten.
- Schließen Sie den Wasserhahn.
- Lassen Sie den Deckel offen, damit sich kein Schimmel und keine unangenehmen Gerüche bilden.

## Das Waschprogramm ist beendet, aber es steht Wasser in der Trommel:

- Die Trommel dreht sich regelmäßig, um Knitterfalten in der Wäsche zu vermeiden.
- Die Anzeige blinkt weiter, um Sie daran zu erinnern, das Wasser abzupumpen.
- Die Anzeige der Deckelverriegelung leuchtet. Die Kontrolllampe der Taste blinkt. Der Deckel bleibt verriegelt.
- Sie müssen das Wasser abpumpen, um den Deckel öffnen zu können.

## Wasser abpumpen:

1. Abpumpen des Wassers.
  - Berühren Sie Taste . Das Gerät pumpt das Wasser ab und schleudert mit der maximalen Schleuderdrehzahl für das ausgewählte Waschprogramm.
  - Sie können auch die Taste  berühren, um die Schleuderdrehzahl zu ändern. Berühren Sie danach die Taste . Das Gerät pumpt das Wasser ab und schleudert. Bei eingestellter Option  wird lediglich das Wasser aus dem Gerät abgepumpt.
2. Wenn das Programm beendet ist und die Anzeige der Deckelverriegelung  nach einigen Minuten erlischt, können Sie den Deckel öffnen.
3. Halten Sie die -Taste einige Sekunden lang gedrückt, um das Gerät auszuschalten.



Nach etwa 18 Stunden pumpt das Gerät automatisch das Wasser ab und schleudert (außer beim Wollprogramm).



## TIPPS UND HINWEISE

### BELADUNG

- Teilen Sie die Wäsche auf, und zwar in: Kochwäsche, Buntwäsche, Synthetik, Feinwäsche und Wolle.
- Halten Sie sich an die Anweisungen auf den Kleidungsetiketten.
- Waschen Sie weiße und bunte Wäsche nicht zusammen.
- Manche farbigen Textilien können beim ersten Waschen färben. Wir empfehlen, sie deshalb die ersten Male separat zu waschen.
- Knöpfen Sie Kopfkissen zu und schließen Sie Reißverschlüsse, Haken und Druckknöpfe. Schließen Sie Gürtel.
- Leeren Sie die Taschen und falten Sie die Wäscheteile auseinander.
- Wenden Sie mehrlagige Textilien, Wolle und bedruckte Wäschestücke vor dem Waschen.
- Entfernen Sie hartnäckige Flecken.
- Waschen Sie stark verschmutzte Bereiche mit einem speziellen Waschmittel.
- Seien Sie vorsichtig mit Gardinen. Entfernen Sie die Haken, oder stecken Sie die Gardinen in ein Waschenetz oder einen Kopfkissenbezug.
- Waschen Sie keine ungesäumten Wäschestücke und Wäschestücke mit Schnitten im Stoff in der Maschine. Waschen Sie kleine und/oder empfindliche

### OPTION AUTO-OFF

Die Standby-Option AUTO-OFF schaltet das Gerät automatisch aus, um den Energieverbrauch zu senken. Alle Kontrolllampen und das Display werden ausgeschaltet, wenn:

- Sie nicht innerhalb von 5 Minuten  berühren. Drücken Sie die Taste , um das Gerät wieder einzuschalten.
- 5 Minuten nach dem Ende des Waschprogramms. Drücken Sie die Taste , um das Gerät wieder einzuschalten. Im Display wird das Ende des zuletzt eingestellten Programms angezeigt. Berühren Sie die Taste **P**, wenn Sie einen neuen Waschgang einstellen möchten.

Wäschestücke, wie z. B. (Bügel-BHs, Gürtel, Strumpfhosen usw.) in einem Waschenetz.

- Eine sehr geringe Beladung kann in der Schleuderphase Probleme verursachen. Verteilen Sie die Wäschestücke in diesem Fall mit der Hand neu und starten Sie die Schleuderphase erneut.

### HARTNÄCKIGE FLECKEN

Für manche Flecken sind Wasser und Waschmittel nicht ausreichend.

Wir empfehlen, diese Flecken vorzubehandeln, bevor Sie die entsprechenden Textilien in das Gerät geben.

Spezial-Fleckentferner sind im Handel erhältlich. Verwenden Sie einen Spezial-Fleckentferner, der für den jeweiligen Fleckentyp und Gewebetyp geeignet ist.

### WASCH- UND PFLEGMITTEL

- Verwenden Sie nur speziell für Waschmaschinen bestimmte Wasch- und Pflegemittel:
  - Waschpulver für alle Gewebearten,
  - Waschpulver für Feinwäsche (höchstens 40 °C) und Wolle,
  - Flüssigwaschmittel, vorzugsweise für Programme mit niedrigen Temperaturen

(max. 60 °C) für alle Gewebearten oder nur speziell für Wolle.

- Mischen Sie nicht verschiedene Waschmittel.
- Verwenden Sie der Umwelt zuliebe nicht mehr als die angegebene Waschmittelmenge.
- Halten Sie sich an die Anweisungen auf der Verpackung dieser Produkte.
- Verwenden Sie die korrekten Produkte für Art und Farbe des Gewebes, Programtemperatur und Verschmutzungsgrad.
- Ist Ihr Gerät nicht mit einer Klappe in der Waschmittelschublade ausgerüstet, geben Sie das Flüssigwaschmittel in eine Dosierkugel (vom Hersteller des Waschmittels).

### UMWELTTIPPS

- Waschen Sie immer mit der angegebenen maximal zulässigen Beladung.
- Benutzen Sie ggf. einen Fleckentferner, wenn Sie ein Programm mit niedriger Temperatur auswählen.

- Erkundigen Sie sich nach der Wasserhärte Ihres Hausanschlusses, um die richtige Waschmittelmenge verwenden zu können. Siehe „Wasserhärte“.

### WASSERHÄRTE

Wenn die Wasserhärte Ihres Leitungswassers hoch oder mittel ist, empfehlen wir die Verwendung eines Enthärterers für Waschmaschinen. In Gegenden mit weichem Wasser ist die Zugabe eines Enthärterers nicht erforderlich.

Wenden Sie sich an Ihr örtliches Wasserversorgungsunternehmen, um die Wasserhärte in Ihrem Gebiet zu erfahren.

Verwenden Sie die richtige Menge Wasserenthärter. Halten Sie sich an die Anweisungen auf der Verpackung des Produkts.

## REINIGUNG UND PFLEGE



**WARNUNG!** Siehe Kapitel Sicherheitshinweise.

### REINIGEN DER AUSSENSEITEN

Reinigen Sie das Gerät nur mit warmem Wasser und mit etwas Spülmittel. Reiben Sie alle Oberflächen sorgfältig trocken.



**VORSICHT!** Verwenden Sie keinen Alkohol, keine Lösungsmittel und keine Chemikalien.

### ENTKALKUNG

Wenn die Wasserhärte Ihres Leitungswassers hoch oder mittel ist, empfehlen wir die Verwendung eines Entkalkers für Waschmaschinen.

Überprüfen Sie regelmäßig, dass sich kein Kalk und keine Rostpartikel in der Trommel abgesetzt haben.

Verwenden Sie zur Entfernung von Rost nur Spezialprodukte für Waschmaschinen. Führen Sie die Entkalkung nicht gleichzeitig mit einer Wäsche durch.



Halten Sie sich immer an die Anweisungen auf der Verpackung des Produkts.

### WASCHGANG ZUR PFLEGE DER MASCHINE

Bei Waschprogrammen mit niedrigen Temperaturen kann etwas Waschmittel in der Trommel zurückbleiben. Führen Sie regelmäßig einen Waschgang zur Pflege der Maschine durch. Vorgehensweise:

- Nehmen Sie die Wäsche aus der Trommel.
- Wählen Sie ein Programm für Baumwollwäsche mit der maximalen Temperatur und einer kleinen Menge Waschmittel.

### DECKELDICHTUNG

Überprüfen Sie die Dichtung regelmäßig. Reinigen Sie sie nach Bedarf mit einer ammoniakhaltigen Reinigungscreme ohne die Oberfläche der Dichtung zu verkratzen.



Halten Sie sich immer an die Anweisungen auf der Verpackung des Produkts.

## REINIGEN DER WASCHMITTELSCHUBLADE

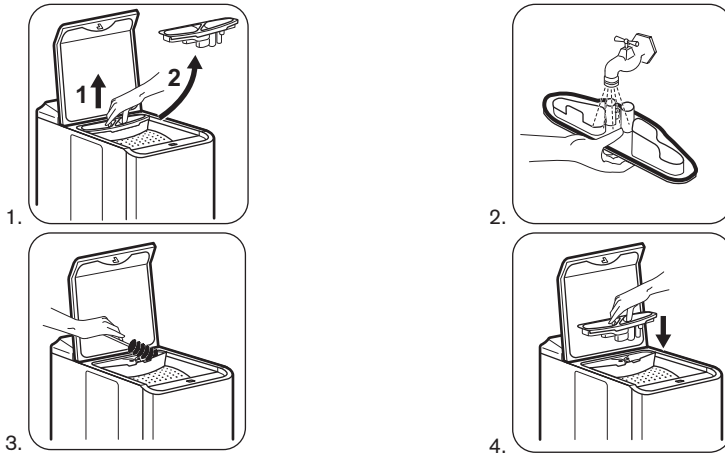

## REINIGEN DES ZULAUFSCHLAUCHS UND VENTILFILTERS

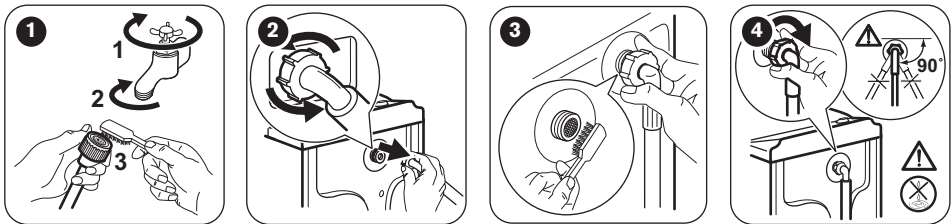

## FROSTSCHUTZMASSNAHMEN

Falls das Gerät in einem Bereich installiert ist, in dem die Temperatur unter 0 °C sinken kann, entfernen Sie das im Zulaufschlauch und in der Ablaufpumpe verbliebene Wasser.

**i** Führen Sie diese Schritte auch aus, wenn Sie eine Notentleerung durchführen müssen.

1. Ziehen Sie den Netzstecker aus der Netzsteckdose.
2. Entfernen Sie den Wasserzulaufschlauch.
3. Entfernen Sie den Ablaufschlauch aus der Halterung an der Rückseite des Geräts und haken Sie ihn aus dem Waschbecken oder Siphon aus.
4. Stecken Sie die Enden des Ablauf- und Zulaufschlauchs in einen Behälter. Lassen Sie das Wasser aus den Schläuchen fließen.

5. Stellen Sie ein Programm mit der Option Pumpen/Vidange Centrifugieren/Essorage ein und lassen Sie es komplett durchlaufen.
6. Wenn kein Wasser mehr ausläuft, bringen Sie den Zulauf- und den Ablaufschlauch wieder an.
7. Drücken Sie die Taste Aan/Uit Marche/Arrêt, um das Gerät auszuschalten.



**WARNUNG!** Stellen Sie sicher, dass die Temperatur über 0 °C liegt, bevor Sie das Gerät wieder einschalten. Der Hersteller ist nicht für Schäden verantwortlich, die auf zu niedrige Temperaturen zurückzuführen sind.

# FEHLERSUCHE



**WARNUNG!** Siehe Kapitel Sicherheitshinweise.

## EINFÜHRUNG

Das Gerät startet nicht oder bleibt während des Betriebs stehen.

Versuchen Sie zunächst, selbst eine Lösung für das Problem zu finden (siehe Tabelle). Tritt das Problem weiterhin auf, wenden Sie sich an den autorisierten Kundendienst.

**Bei einigen Problemen ertönt ein Signalton und im Display wird ein Alarmcode angezeigt:**

- **E10** - Der Wassereinlauf in das Gerät funktioniert nicht ordnungsgemäß.

- **E20** - Das Gerät pumpt das Wasser nicht ab.
- **E40** - Der Gerätedeckel oder die Trommeltüren stehen offen oder sind nicht richtig geschlossen. Überprüfen Sie beide!
- **E40** - Die Stromzufuhr ist nicht konstant. Warten Sie, bis die Netzspannung wieder konstant ist.
- **E91** - Keine Kommunikation zwischen den elektronischen Bauteilen des Geräts. Schalten Sie das Gerät aus und wieder ein.



**WARNUNG!** Schalten Sie das Gerät aus, bevor Sie die Überprüfungen vornehmen.

## MÖGLICHE STÖRUNGEN

Störung	Mögliche Abhilfe
Das Programm startet nicht.	<ul style="list-style-type: none"> <li>▪ Vergewissern Sie sich, dass der Netzstecker in die Netzsteckdose eingesteckt ist.</li> <li>▪ Achten Sie darauf, dass der Gerätedeckel und die Trommeltüren ordnungsgemäß geschlossen sind.</li> <li>▪ Vergewissern Sie sich, dass im Sicherungskasten keine Sicherung ausgelöst hat.</li> <li>▪ Überzeugen Sie sich, dass Start/Pause gedrückt wurde.</li> <li>▪ Wenn die Zeitvorwahl eingestellt ist, brechen Sie die Zeitvorwahl ab oder warten Sie, bis sie abgelaufen ist.</li> <li>▪ Schalten Sie die Kindersicherung aus, falls sie eingeschaltet ist.</li> </ul>
Der Wassereinlauf in das Gerät funktioniert nicht ordnungsgemäß.	<ul style="list-style-type: none"> <li>▪ Stellen Sie sicher, dass der Wasserzulaufhahn geöffnet ist.</li> <li>▪ Vergewissern Sie sich, dass der Wasserdruck der Wasserversorgung nicht zu niedrig ist. Diese Informationen erhalten Sie von Ihrem lokalen Wasserversorger.</li> <li>▪ Stellen Sie sicher, dass der Wasserzulaufhahn nicht verstopft ist.</li> <li>▪ Diese Störung kann vom Sieb des Zulaufschlauchs oder vom Sieb des Ablaufventils verursacht werden, die möglicherweise verstopft sind. Siehe „Reinigung und Pflege“. Tritt das Problem weiterhin auf, wenden Sie sich an den autorisierten Kundendienst.</li> <li>▪ Vergewissern Sie sich, dass der Zulaufschlauch nicht geknickt oder zu stark gekrümmt ist.</li> <li>▪ Vergewissern Sie sich, dass der Wasserzulaufschlauch ordnungsgemäß angebracht ist.</li> </ul>

Störung	Mögliche Abhilfe
Das Gerät pumpt das Wasser nicht ab.	<ul style="list-style-type: none"> <li>▪ Stellen Sie sicher, dass der Siphon nicht verstopft ist.</li> <li>▪ Vergewissern Sie sich, dass der Ablaufschlauch nicht geknickt oder zu stark gekrümmt ist.</li> <li>▪ Vergewissern Sie sich, dass der Wasserablaufschlauch ordnungsgemäß angebracht ist.</li> <li>▪ Haben Sie ein Programm ohne Abpumpphase gewählt, stellen Sie das Abpumpprogramm ein.</li> <li>▪ Haben Sie ein Programm mit Spülstopp gewählt, stellen Sie das Abpumpprogramm ein.</li> <li>▪ Diese Störung kann vom verstopften Ablaufsieb verursacht werden. Wenden Sie sich an den autorisierten Kundendienst.</li> </ul>
Das Gerät schleudert nicht oder das Waschprogramm dauert länger als gewöhnlich.	<ul style="list-style-type: none"> <li>▪ Verteilen Sie die Wäschestücke mit der Hand neu und starten Sie die Schleuderphase erneut. Das Problem kann durch eine Unwucht verursacht worden sein.</li> <li>▪ Stellen Sie die Option Schleudern ein.</li> <li>▪ Haben Sie ein Programm mit Spülstopp gewählt, stellen Sie das Abpumpprogramm ein.</li> <li>▪ Diese Störung kann vom verstopften Ablaufsieb verursacht werden. Wenden Sie sich an den autorisierten Kundendienst.</li> </ul>
Es befindet sich Wasser auf dem Boden.	<ul style="list-style-type: none"> <li>▪ Vergewissern Sie sich, dass alle Wasseranschlüsse vollkommen dicht sind, sodass kein Wasser austreten kann.</li> <li>▪ Vergewissern Sie sich, dass der Wasserzulauf- und -ablaufschlauch nicht beschädigt sind.</li> <li>▪ Verwenden Sie ein geeignetes Waschmittel in der richtigen Menge.</li> </ul>
Der Deckel des Geräts lässt sich nicht öffnen.	<ul style="list-style-type: none"> <li>▪ Vergewissern Sie sich, dass das Waschprogramm beendet ist.</li> <li>▪ Stellen Sie die Option Abpumpen oder Schleudern ein, wenn sich noch Wasser in der Trommel befindet.</li> </ul>
Das Gerät verursacht ein ungewöhnliches Geräusch.	<ul style="list-style-type: none"> <li>▪ Stellen Sie sicher, dass das Gerät richtig ausgerichtet ist. Siehe hierzu „Montage“.</li> <li>▪ Überzeugen Sie sich, dass das Verpackungsmaterial und/oder die Transportsicherungen entfernt wurden. Siehe hierzu „Montage“.</li> <li>▪ Füllen Sie mehr Wäsche ein. Die Beladung ist möglicherweise zu gering.</li> </ul>
Das Wasser, das in das Gerät einläuft, wird sofort abgepumpt.	<ul style="list-style-type: none"> <li>▪ Vergewissern Sie sich, dass sich der Ablaufschlauch in der richtigen Höhe befindet. Das Ende des Ablaufschlauchs liegt eventuell zu tief. Siehe hierzu „Montage“.</li> </ul>
Das Programm ist kürzer als die angezeigte Zeit.	<ul style="list-style-type: none"> <li>▪ Das Gerät berechnet eine neue Programmdauer entsprechend der Beladung. Siehe Abschnitt „Verbrauchswerte“.</li> </ul>
Das Programm ist länger als die angezeigte Zeit.	<ul style="list-style-type: none"> <li>▪ Wenn die Wäsche ungleich in der Trommel verteilt ist, verlängert sich die Programmdauer. Dies ist ein normales Verhalten des Geräts.</li> </ul>
Die Waschergebnisse sind nicht zufriedenstellend.	<ul style="list-style-type: none"> <li>▪ Erhöhen Sie die Waschmittelmenge oder benutzen Sie ein anderes Waschmittel.</li> <li>▪ Entfernen Sie vor dem Waschgang hartnäckige Flecken mit einem Spezialprodukt.</li> <li>▪ Achten Sie darauf, die richtige Temperatur einzustellen.</li> <li>▪ Verringern Sie die Beladung.</li> </ul>

Störung	Mögliche Abhilfe
Sie können keine Option einstellen.	<ul style="list-style-type: none"> <li>Achten Sie darauf, dass Sie nur die gewünschte(n) Taste(n) berühren.</li> </ul>

Schalten Sie das Gerät nach der Überprüfung wieder ein. Das Programm wird an der Stelle fortgesetzt, an der es unterbrochen wurde.

Tritt das Problem erneut auf, wenden Sie sich an den autorisierten Kundendienst.

Wenn im Display andere Alarmcodes angezeigt werden. Schalten Sie das Gerät aus und wieder ein. Tritt das Problem weiterhin auf, wenden Sie sich an den autorisierten Kundendienst.

### WARTUNG

Bitte verwenden Sie ausschließlich Original-Ersatzteile.

Halten Sie folgende Angaben bereit, wenn Sie sich an den autorisierten Kundendienst wenden. Sie finden die Daten auf dem Typenschild. Dazu gehören Modell, Produktnummer (PNC) und Seriennummer. (Mod., Prod. No., Ser. No.)

## TECHNISCHE DATEN

Abmessungen	Breite/Höhe/Tiefe/Gesamttiefe	400 mm/890 mm/600 mm/600 mm
Elektrischer Anschluss	Spannung Gesamtleistung Sicherung Frequenz	230 V 2200 W 10 A 50 Hz
Die Schutzverkleidung gewährleistet einen Schutz gegen das Eindringen von festen Fremdkörpern und Spritzwasser (Feuchtigkeit), außer an den Stellen, an denen das Niederspannungsgerät keinen Schutz gegen Feuchtigkeit besitzt.		IPX4
Wasserdruck	Mindestwert Höchstwert	0,5 bar (0,05 MPa) 8 bar (0,8 MPa)
Wasseranschluss <sup>1)</sup>		Kaltwasser
Maximale Beladung	Baumwolle	6 kg
Energieeffizienzklasse		A++
Schleuderdrehzahl	Höchstwert	1200 U/min

1) Schließen Sie den Zulaufschlauch an einen Wasserhahn mit einem 3/4" - Außengewinde an.

## UMWELTTIPPS

Recyceln Sie Materialien mit dem Symbol . Entsorgen Sie die Verpackung in den entsprechenden Recyclingbehältern. Recyceln Sie zum Umwelt- und Gesundheitsschutz elektrische und elektronische Geräte. Entsorgen Sie Geräte

mit diesem Symbol  nicht mit dem Hausmüll. Bringen Sie das Gerät zu Ihrer örtlichen Sammelstelle oder wenden Sie sich an Ihr Gemeindeamt.





[WWW.ZANUSSI.COM/SHOP](http://WWW.ZANUSSI.COM/SHOP)



CE

192947890-A-502016