

EW9H188SC



SL

Sušilni stroj

Navodila za uporabo

MISLIMO NA VAS

Zahvaljujemo se vam za nakup Electroluxove naprave. Izbrali ste izdelek, ki vključuje desetletja profesionalnih izkušenj in izboljšav. Inovativen in eleganten je bil zasnovan z mislijo na vas. Kadarkoli ga boste uporabili, ste lahko prepričani v zagotovitev odličnih rezultatov.

Dobrodošli pri Electroluxu.

Obiščite naše spletno mesto za:



pridobitev nasvetov glede uporabe, brošure, odpravljanje težav, servisne informacije:

www.electrolux.com/webselfservice



Registrirajte svoj izdelek za boljši servis:

www.registerelectrolux.com



Kupite dodatke, potrošni material in originalne nadomestne dele za vašo napravo:

www.electrolux.com/shop

POMOČ STRANKAM IN SERVIS

Priporočamo uporabo originalnih nadomestnih delov.

Ko kličete servis, imejte pri roki naslednje podatke: model, številko izdelka, serijsko številko.

Podatke najdete na ploščici za tehnične navedbe.









⚠ Opozorilo/Pozor - Varnostne informacije

ℹ Splošne informacije in nasveti

📄 Okoljske informacije.

Pridržujemo si pravico do sprememb.

KAZALO

1. VARNOSTNA NAVODILA.....	6
1.1 Varnost otrok in ranljivih oseb.....	6
1.2 Splošna varnostna navodila	7
2. VARNOSTNA NAVODILA.....	9
2.1 Namestitvev.....	9
2.2 Električna povezava.....	9
2.3 Uporaba.....	10
2.4 Notranja osvetlitev.....	10
2.5 Vzdrževanje in čiščenje.....	10
2.6 Kompresor.....	11
2.7 Odstranjevanje.....	11
3. OPIS IZDELKA.....	12
4. UPRAVLJALNA PLOŠČA.....	13
4.1 Prikazovalnik.....	14
5.  WI-FI - NASTAVITEV POVEZLJIVOSTI.....	16
5.1 Nameščanje in konfiguriranje aplikacije My Electrolux.....	16
5.2 Konfiguriranje brezžične povezave za sušilni stroj.....	17
5.3  Oddaljen vklop.....	18
5.4 Posodobitev na daljavo.....	18
6. RAZPREDELNICA PROGRAMOV.....	20
6.1 Woolmark Apparel Care - Modra.....	22
7. FUNKCIJE.....	23
7.1  Extra Anticrease (Brez mečkanja)	23
7.2  Dryness Level (Stopnja sušenja)	23
7.3  Time Dry (Časovno sušenje).....	23
7.4  Time Dry (Časovno sušenje) pri programu Wool (Volna).....	23
7.5  Refresh (Osvežitev).....	23
7.6  End Alert (Zvočni signal)	23
7.7  Reverse Plus (Dodatno obračanje bobna)	24

KAZALO

7.8	↵ Extra Silent (Zelo tiho).....	24
7.9	Razpredelnica funkcij.....	25
8.	NASTAVITVE.....	28
8.1	Funkcija Varovalo za otroke.....	28
8.2	Nastavitev preostale vlage v perilu.....	29
8.3	Indikator posode za vodo.....	30
9.	PRED PRVO UPORABO.....	31
10.	VSAKODNEVNA UPORABA.....	32
10.1	Začetek programa brez zamika vklopa.....	32
10.2	Začetek programa z zamikom vklopa.....	32
10.3	Sprememba programa.....	32
10.4	Ob koncu programa.....	33
10.5	Funkcija stanja pripravljenosti.....	34
11.	NAMIGI IN NASVETI.....	35
11.1	Priprava perila.....	35
12.	VZDRŽEVANJE IN ČIŠČENJE.....	36
12.1	Čiščenje filtra.....	36
12.2	Praznjenje posode za vodo.....	37
12.3	Čiščenje kondenzatorja.....	37
12.4	Čiščenje bobna.....	38
12.5	Čiščenje upravljalne plošče in ohišja.....	39
12.6	Čiščenje rež za pretok zraka.....	39
13.	ODPRAVLJANJE TEŽAV.....	40
13.1	Če rezultati sušenja niso zadovoljivi.....	42
14.	TEHNIČNI PODATKI.....	43
14.1	Vrednosti porabe.....	45
15.	INFORMACIJSKI LIST O IZDELKU SE NANAŠA NA UREDBO EU 1369/2017.....	47

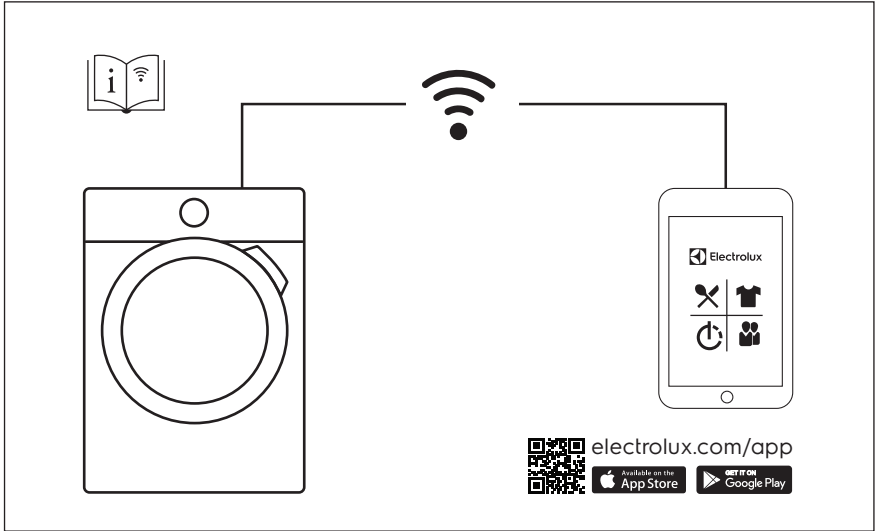

1. ⚠️ VARNOSTNA NAVODILA

Pred začetkom nameščanja in uporabo naprave natančno preberite priložena navodila. Proizvajalec ni odgovoren za poškodbe ali škodo, nastalo zaradi nepravilne namestitve ali uporabe. Navodila vedno shranite na varnem in dostopnem mestu za poznejšo uporabo.



- Preberite priložena navodila.

1.1 Varnost otrok in ranljivih oseb

⚠️ OPOZORILO!

Nevarnost zadušitve, poškodbe ali trajne telesne okvare.

- To napravo lahko uporabljajo otroci od osmega leta naprej ter osebe z zmanjšanimi telesnimi, čutnimi ali razumskimi sposobnostmi ali s pomanjkanjem izkušenj ter znanja le pod nadzorom ali če so dobile ustrezna navodila glede varne uporabe naprave in če se zavedajo nevarnosti, ki obstajajo.
- Otroci med tretjim in osmim letom starosti ter invalidi se ne smejo približevati napravi, če niso pod nenehnim nadzorom.
- Otroci, mlajši od treh let, se ne smejo približevati napravi, če niso pod nenehnim nadzorom.
- Preprečite, da bi se otroci igrali z napravo.
- Vso embalažo hranite zunaj dosega otrok in jo ustrezno zavržite.
- Pralna sredstva hranite zunaj dosega otrok.
- Ko so vrata naprave odprta, poskrbite, da bodo otroci in hišni ljubljenci dovolj oddaljeni od naprave.
- Če ima naprava varovalo za otroke, ga je treba vklopiti.
- Čiščenja naprave in uporabniškega vzdrževanja na njej ne smejo izvajati otroci brez nadzora.

1.2 Splošna varnostna navodila

- Ne spreminjajte specifikacij te naprave.
- Če sušilni stroj postavite na pralni stroj, pri tem uporabite komplet za namestitev na pralni stroj. Komplet za namestitev na pralni stroj, ki je na voljo pri pooblaščenem prodajalcu, lahko uporabite le z napravami, navedenimi v navodilih, priloženih dodatni opremi. Pred nameščanjem jih pozorno preberite (oglejte si list z navodili za nameščanje).
- Napravo lahko postavite kot prostostoječo enoto ali pod kuhinjski pult s pravim razmikom (oglejte si list z navodili za nameščanje).
- Naprave ne nameščajte za vrati (običajnimi ali drsnimi) s tečaji na nasprotni strani, kjer je onemogočeno popolno odpiranje vrat naprave.
- Prezračevalnih odprtin na dnu ne sme ovirati preproga, predpražnik ali katera koli druga talna obloga.
- POZOR: Naprava se ne sme napajati preko zunanje preklopne naprave, kot je programska ura, in ne sme biti priključena na tokokrog, kjer si redno sledijo vklopi in izklopi.
- Vtič vtaknite v vtičnico šele ob koncu postopka nameščanja. Poskrbite, da bo vtič dosegljiv tudi po namestitvi.
- Če je napajalni kabel poškodovan, ga mora zamenjati predstavnik proizvajalca, pooblaščenega servisnega centra ali druga strokovno usposobljena oseba, da se izognete nevarnosti električnega udara.
- Ne prekoračite največje količine perila 8 kg (oglejte si poglavje »Razpredelnica programov«).
- Naprave ne uporabljajte, če je perilo umazano od industrijskih kemikalij.
- Obrišite vlakna ali ostanke embalaže, ki so se nabrali okoli naprave.

VARNOSTNA NAVODILA

- Naprava naj ne deluje brez filtra. Filter za vlakna očistite pred ali po vsaki uporabi.
- V sušilnem stroju ne sušite neopranega perila.
- Izdelke, ki so bili prepojeni z jedilnim oljem, acetonom, alkoholom, bencinom, kerozinom, odstranjevalci madežev, terpentinom, voski in odstranjevalci voskov ipd., pred sušenjem v sušilnem stroju najprej dobro operite v vroči vodi z večjo količino pralnega sredstva.
- V sušilnem stroju ni dovoljeno sušiti izdelkov iz penaste gume (lateks), kap za tuširanje, impregniranih tkanin, gumiranih izdelkov in oblačil ali blazin, napolnjenih s penasto gumo.
- Mehčalce ali podobne izdelke morate uporabiti samo v skladu z navodili proizvajalca.
- Iz oblačil odstranite vse predmete, ki so lahko vir ognja, kot so vžigalniki ali vžigalice.
- **OPOZORILO:** Sušilnega stroja ne zaustavljajte pred zaključkom postopka sušenja, razen če vse kose perila hitro vzamete iz stroja in jih razprostrete, da se vročina porazgubi.
- Pred vzdrževanjem izklopite napravo in iztaknite vtič iz vtičnice.

2. VARNOSTNA NAVODILA

2.1 Namestitev

- Odstranite vso embalažo.
- Ne nameščajte ali uporabljajte poškodovane naprave.
- Upoštevajte navodila za namestitev, priložena napravi.
- Pri premikanju naprave bodite pazljivi, ker je težka. Vedno uporabljajte zaščitne rokavice in priloženo obutev.
- Naprave ne nameščajte ali uporabljajte na mestu, kjer lahko temperatura pade pod 5 °C ali naraste nad 35 °C.
- Tla, kjer bo stala naprava, morajo biti ravna, stabilna, odporna na toploto in čista.
- Poskrbite za kroženje zraka med napravo in tlemi.
- Pri premikanju naj bo naprava v pokončnem položaju.
- Naprava mora biti s hrbtno stranjo postavljena ob steno.
- Ko je naprava na mestu, kjer bo trajno delovala, z vodno tehcnico preverite, ali je pravilno poravnana. V nasprotnem primeru ustrezno nastavite noge.

2.2 Električna povezava

OPOZORILO!

Nevarnost požara in električnega udara.

- Vtič vtaknite v vtičnico šele ob koncu nameščanja. Poskrbite, da bo vtič dosegljiv tudi po namestitvi.
- Naprava mora biti ozemljena.
- Preverite, ali so parametri s ploščice za tehnične navedbe združljivi z električno napetostjo omrežja.
- Vedno uporabite pravilno nameščeno varnostno vtičnico.
- Ne uporabljajte razdelilnikov in podaljškov.
- Ne vlecite za električni priključni kabel, če želite izključiti napravo. Vedno povlecite za vtič.
- Priključnega kabla ali vtiča se ne dotikajte z mokrimi rokami.

2.3 Uporaba

OPOZORILO!

Nevarnost telesnih poškodb, električnega udara, požara, opeklin ali poškodb naprave.

- Naprava je namenjena samo za uporabo v gospodinjstvu.
- Ne sušite poškodovanega (strganega, obrabljenega) perila, ki vsebuje polnilo.
- Če ste perilo prali s sredstvom za odstranjevanje madežev, pred sušenjem zaženite dodatno izpiranje.
- Sušite le perilo, ki je primerno za sušenje v napravi. Upoštevajte navodila z etiket za nego perila.
- Ne pijte ali pripravljajte hrane s kondenzirano/destilirano vodo. Lahko povzroči zdravstvene težave ljudi in živali.
- Ne sedajte ali stopajte na odprta vrata naprave.
- V napravi ne sušite oblačil, ki so tako mokra, da od njih še kaplja.

2.4 Notranja osvetlitev

OPOZORILO!

Nevarnost poškodb.

- Vidno LED-sevanje, ne glejte neposredno v žarek.
- LED-žarnica je namenjena osvetlitvi bobna. Te žarnice ne morete ponovno uporabiti za druge vrste osvetlitve.
- Za menjavo notranje žarnice se obrnite na pooblaščen servisni center.

2.5 Vzdrževanje in čiščenje

OPOZORILO!

Nevarnost telesnih poškodb ali poškodb naprave.

- Za čiščenje naprave ne uporabljajte vodnega pršca in pare.

- Napravo očistite z vlažno mehko krpo. Uporabljajte samo nevtralna čistilna sredstva. Za čiščenje ne uporabljajte abrazivnih čistil, grobih gobic, topil ali kovinskih predmetov.
- Če želite preprečiti poškodbe hladilnega sistema, bodite pri čiščenju naprave previdni.

2.6 Kompresor

OPOZORILO!

Obstaja nevarnost škode na napravi.

- Kompresor in njegov sistem v sušilnem stroju sta napolnjena s posebnim sredstvom, ki ne vsebuje fluorokloroogljikovodikov. Ta sistem mora tesniti. Zaradi poškodb sistema, lahko pride do iztekanja.

2.7 Odstranjevanje

OPOZORILO!

Nevarnost poškodbe ali zadužitve.

- Napravo izključite iz napajanja in vodovodnega sistema.
- Odrežite električni priključni kabel tik ob napravi in napravo zavrzite.
- Odstranite zapah in na ta način preprečite, da bi se otroci ali živali zaprli v boben.
- Napravo odstranite v skladu s krajevnimi zahtevami za odstranjevanje odpadne električne in elektronske opreme (OEEO).

3. OPIS IZDELKA

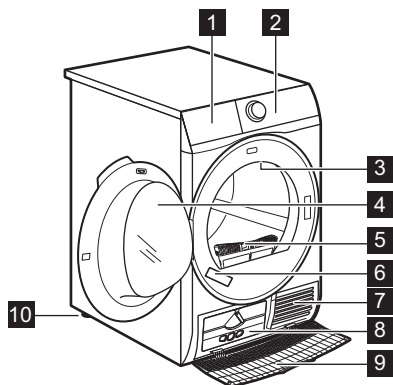

- 1** Posoda za vodo
- 2** Upravljalna plošča
- 3** Notranja lučka
- 4** Vrata naprave
- 5** Filter
- 6** Ploščica za tehnične navedbe
- 7** Reže za pretok zraka
- 8** Pokrov kondenzatorja
- 9** Pokrov kondenzatorja
- 10** Nastavljivi nogi



Za preprosto vstavljanje perila v stroj ali preprosto namestitev se vrata lahko namestijo na obe strani. (oglejte si dodaten priložen list).

4. UPRAVLJALNA PLOŠČA

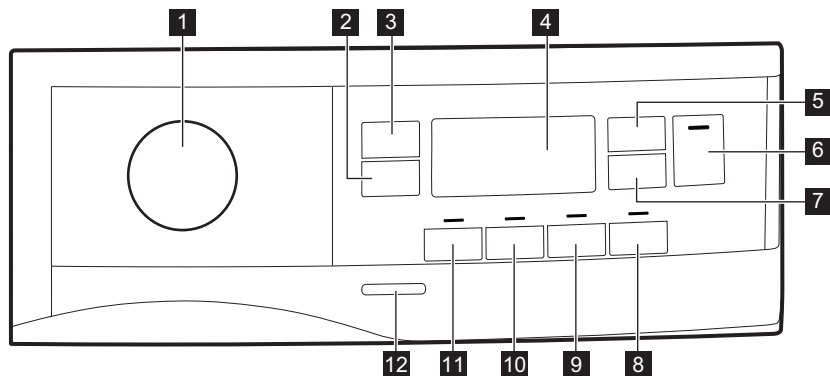

- 1** Gumb za izbiro programa in stikalo ● RESET (PONASTAVITEV)
- 2** ☰ Tipka Extra Anticrease (Brez mečkanja)
- 3** ☀ Tipka Dryness Level (Stopnja sušenja)
- 4** Prikazovalnik
- 5** ⏱ Tipka Time Dry (Časovno sušenje)
- 6** ▷|| Tipka Start/Pause (Začetek/Prekinitev)
- 7** ⌚ Tipka Delay Start (Zamik vklopa)
- 8** ↻ Tipka Refresh (Osvežitev)
- 9** 🔔 Tipka End Alert (Zvočni signal)
- 10** ⌛ Tipka Reverse Plus (Dodatno obračanje bobna)
- 11** 🤫 Tipka Extra Silent (Zelo tiho)
- 12** Tipka za vklop/izklop





Pritisnite tipke na predelu s simbolom ali imenom funkcije. Pri upravljanju upravljalne plošče ne nosite rokavic. Upravljalna plošča mora biti vedno čista in suha.

UPRAVLJALNA PLOŠČA

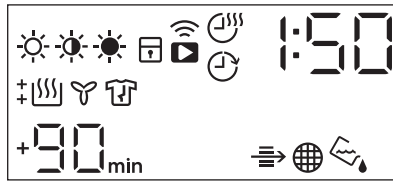
4.1 Prikazovalnik



Simbol na prikazovalniku	Opis simbolov
	funkcija suhosti perila: suho za likanje, suho za v omaro, zelo suho
	funkcija časovnega sušenja je vklopljena
	funkcija zamika vklopa je vklopljena
	indikator: <i>Brezžična povezava</i>
	funkcija oddaljenega vklopa je vklopljena
	indikator: <i>preverite kondenzator</i>
	indikator: <i>očistite filter</i>
	indikator: <i>izpraznite posodo za vodo</i>
	varovalo za otroke je vklopljeno
	napačna izbira
	indikator: <i>faza sušenja</i>

Simbol na prikazovalniku	Opis simbolov
	indikator: <i>faza hlajenja</i>
	indikator: <i>faza za zaščito proti mečkanju perila</i>
1 : 50	trajanje programa
+30 _{min.} , +60 _{min.} , +90 _{min.} , +2h	podaljšanje privzete faze proti mečkanju: +30 min., +60 min., +90 min., +2 uri)
: 10 - 2 : 0 0	izbor časovnega sušenja (10 min. - 2 uri)
1 h - 20 h	izbor zamika vklopa (1 ura - 20 ur)

5. 📶 WI-FI - NASTAVITEV POVEZLJIVOSTI

V tem poglavju je opisano, kako povežete pametno napravo z omrežjem Wi-Fi in nato z mobilnimi napravami.

S to funkcionalnostjo lahko prejemate obvestila, nadzorujete in upravljate sušilni stroj iz mobilnih naprav.

Če želite povezati napravo, da bi uživali v polni izbiri funkcij in storitev, potrebujete:

- Brezžično omrežje doma z omogočeno internetno povezavo.
- Mobilno napravo, povezano z brezžičnim omrežjem.

Frekvenca	2,412 - 2,472 GHz za evropski trg
Protokol	IEEE 802.11b/g/n dvopretočni radio
Najv. moč	<20 dBm

5.1 Nameščanje in konfiguriranje aplikacije My Electrolux



Pri povezovanju sušilnega stroja z aplikacijo stojte zraven njega s pametno napravo.



Poskrbite, da bo vaša pametna naprava povezana z brezžičnim omrežjem.



1. Pojdite v App Store v vaši pametni napravi.
2. Prenesite in namestite aplikacijo My Electrolux.
3. Poskrbite za vklop povezave Wi-fi pri sušilnem stroju. V nasprotnem primeru preberite naslednji odstavek, » *Konfiguriranje brezžične povezave za sušilni stroj*«.
4. Zaženite aplikacijo. Izberite državo in jezik ter se prijavite z e-poštnim naslovom in geslom. Če nimate računa, ustvarite novega ob upoštevanju navodil v My Electrolux.
5. Upoštevajte navodila v aplikaciji za registracijo in konfiguracijo naprave.

5.2 Konfiguriranje brezžične povezave za sušilni stroj

Prenesite in namestite My Electrolux na vašo pametno napravo.



1. Nekaj sekund pritisnite tipko za vklop/izklop, da vklopite napravo.
2. Izberite program, tako da obrnete gumb za izbiro programa.
3. Pritisnite in 3 sekunde držite tipki  **Time Dry (Časovno sušenje)** in  **Delay Start (Zamik vklopa)**.

Za približno pet sekund se prikaže besedilo , ikona  začne utripati, brezžični modul pa začne z zagonom. Lahko traja približno 45 sekund, da je pripravljen. Ko je brezžični modul pripravljen, se prikaže sporočilo  (**Dostopna točka**), ki vas opozori, da bo dostopna točka odprta približno tri minute.

4. Konfigurirajte aplikacijo My Electrolux na vaši pametni napravi.
5. Če je povezljivost konfigurirana, simbol  (**Dostopna točka**) ni prikazan, ikona  preneha utripati in sveti ter s tem ponazarja potrditev uspešne konfiguracije.





Ob vsakem vklopu naprave traja 45 sekund, da se ta samodejno poveže z omrežjem. Ko indikator  neha utripati, je povezava pripravljena.

Za izklop brezžične povezave pritisnite in **tri** sekunde držite tipki  **Time Dry (Časovno sušenje)** in  **Delay Start (Zamik vklopa)**, da se na prikazovalniku prikaže prvi zvočni signal: *OFF*.



Če izklopite in ponovno vklopite napravo, se brezžična povezava samodejno prekine.

Za odstranitev poverilnic za brezžično povezavo pritisnite in **10** sekund držite tipki  **Time Dry (Časovno sušenje)** in  **Delay Start (Zamik vklopa)**, da se na prikazovalniku prikaže drugi zvočni signal: *— — —*.



5.3 Oddaljen vklop

Ko je aplikacija nameščena in je brezžična povezava vzpostavljena, lahko program sušenja zaženete in ustavite na daljavo z vklopom oddaljenega vklopa.



Daljinsko upravljanje se samodejno vklopi, ko pritisnete tipko **Start/Pause (Začetek/Prekinitev)** za zagon programa, lahko pa program sušenja zaženete tudi na daljavo.

Vklop oddaljenega vklopa

1. Pritisnite tipko  **Delay Start (Zamik vklopa)** () , na prikazovalniku pa se prikaže indikator .
2. Pritisnite tipko **Start/Pause (Začetek/Prekinitev)** za vklop oddaljenega vklopa.

Na prikazovalniku se prikaže indikator . Zdaj lahko program zaženete na daljavo.

Izklop oddaljenega vklopa

Pritisnite tipko  **Delay Start (Zamik vklopa)** () in potrdite s pritiskom tipke **Start/Pause (Začetek/Prekinitev)**.

Ikona  ni prikazana, oddaljen vklop pa je izklopljen.



Če so vrata odprta, je **Oddaljen vklop** izklopljen.



Položaj za ponastavitev ● izklopi oddaljen vklop.

5.4 Posodobitev na daljavo

Aplikacija lahko predlaga posodobitev za prenos novih funkcij.

Posodobitev je sprejeta samo preko aplikacije.

Če se program izvaja, aplikacija opozori, da se bo posodobitev začela ob koncu programa.

Med posodobitvijo naprava prikazuje  na prikazovalniku.

WI-FI - NASTAVITEV POVEZLJIVOSTI



















Naprava bo spet uporabna po koncu posodobitve brez kakršnegakoli obvestila o uspešni posodobitvi.

Če pride do napake, naprava prikaže E-r-r na prikazovalniku: pritisnite poljubno tipko ali obrnite gumb za vrnitev na običajno uporabo.



6. RAZPREDELNICA PROGRAMOV

Program	Količina ¹⁾	Lastnosti/Vrsta perila ²⁾
◁ ³⁾ Cotton (Bombaž) Eco	8 kg	Program za sušenje bombažnega perila s stopnjo sušenja »za v omaro« z največjim prihrankom energije. / ☺ ☺
Cotton (Bombaž)	8 kg	Program za sušenje vseh vrst bombažnega perila, pripravljenega, da ga pospravite (za v omaro). / ☺ ☺
Synthetics (Sintetika)	3,5 kg	Sintetično in mešano perilo. / ☺ ☺ ☺
Mixed (Hitro-mešano) XL	6 kg	Mešanica oblačil iz bombaža, bombažno-sintetičnih ter sintetičnih oblačil. / ☺ ☺ ☺
Delicates (Občutljivo)	4 kg	Občutljivo perilo, kot je perilo iz viskoze, umetne svile, akrila in mešanic vseh. / ☺ ☺ ☺
Sports (Šport)	2 kg	Športna oblačila, tanke in lahke tkanine, perilo iz mikrovlagen, poliestra. / ☺ ☺ ☺

RAZPREDELNICA PROGRAMOV

Program	Količina ¹⁾	Lastnosti/Vrsta perila ²⁾	
Down Jacket (Puhovka) 	2 kg	Jakne s perjem/puhovke, tudi s sintetičnim polnilom in tehnično prekrivno tkanino. Sušite z zaprtimi zadrgami.	/   
Bedlinen (Posteljina) XL	4,5 kg	Do trije kompleti posteljnine, ena je lahko dvojna.	/   
Outdoor 	2 kg	Olačila, ki jih nosite zunaj, tehnična, športna oblačila, vodoodporne in zrakoprepustne jakne, jakne z odstranljivim flisom ali notranjo podlogo. Primerno za sušenje v sušilnem stroju.	/   
Denim (Denim)	4 kg	Olačila za prosti čas, kot so kavbojke, jopice različne debeline (npr. pri ovratnikih, manšetah in šivih).	/   
Silk (Svila) 	1 kg	Nežno sušenje svilnega perila, primerne za ročno pranje.	/   

RAZPREDELNICA PROGRAMOV

Program	Količina ¹⁾	Lastnosti/Vrsta perila ²⁾
Wool (Volna)  	1 kg	Volnena oblačila. Nežno sušenje volnenih oblačil, primernih za ročno pranje. Perilo odstranite takoj, ko se program zaključi.

1) Največja teža velja za suho perilo.

2) Za pomen oznak perila si oglejte poglavje *NAMIGI IN NASVETI: Priprava perila*.

3) Program  Cotton (Bombaž) Cupboard Dry (Suho za v omaro) ECO je »Standardni program za bombaž« v skladu z uredbo Evropske komisije št. 392/2012. Je primeren za sušenje običajno mokrega bombažnega perila in je najučinkovitejši program glede porabe energije za sušenje mokrega bombažnega perila.

6.1 Woolmark Apparel Care - Modra

	<p>Postopek sušenja volne tega stroja so odobrili pri podjetju Woolmark za sušenje oblačil, ki vsebujejo volno in imajo oznako za »ročno pranje«, pod pogojem, da so oblačila posušena v skladu z navodili, ki jih je izdal proizvajalec tega stroja. Druga navodila za nego perila najdete na etiketi. M1741</p> <p>Woolmarkov simbol je certifikacijska znamka v številnih državah.</p>
--	---



7. FUNKCIJE

7.1 Extra Antcrease (Brez mečkanja)

Ob koncu sušenja podaljša fazo za zaščito proti mečkanju perila za 30, 60, 90 minut ali dve uri. Ta funkcija zmanjša pomečkanost perila. Perilo lahko vzamete iz stroja med fazo za zaščito proti mečkanju perila.

7.2 Dryness Level (Stopnja sušenja)

Ta funkcija pomaga povečati suhost perila. Na voljo so tri funkcije:

-  Extra Dry (Zelo suho)
-  Cupboard Dry (Suho za v omaro)
-  Iron Dry (Lažje likanje)

7.3 Time Dry (Časovno sušenje)

Trajanje programa lahko nastavite od najmanj 10 minut do največ dve uri. Potrebno trajanje je povezano s količino perila v napravi.



Priporočamo, da nastavite kratko trajanje za majhne količine perila ali le za en kos.

7.4 Time Dry (Časovno sušenje) pri programu Wool (Volna)

Funkcija je primerna za program Wool (Volna) za nastavitve končne stopnje suhosti.

7.5 Refresh (Osvežitev)

Za osveževanje shranjenih oblačil. Največja količina perila ne sme preseči 1 kg.

7.6 End Alert (Zvočni signal)

Zvočni signal se oglasi:

- ob koncu programa,
- na začetku in koncu faze za zaščito proti mečkanju perila,
- ob prekinitvi programa.

FUNKCIJE

Funkcija zvočnega signala je tovarniško (privzeta nastavitve) vedno vklopljena. To funkcijo lahko uporabite za vklop ali izklop zvoka.



Funkcijo End Alert (Zvočni signal) lahko vklopite pri vseh programih.

7.7 Reverse Plus (Dodatno obračanje bobna)

Zvišajte pogostost obratnega vrtenja bobna, da zmanjšate ovijanje in prepletanje perila. Za bolj enakomerne rezultate sušenja in pomoč pri zmanjšanju pomečkanosti perila. Priporočeno za velike ali dolge kose perila (npr. rjuhe, hlače, dolge obleke).

7.8 Extra Silent (Zelo tiho)







Naprava deluje z nizko stopnjo hrupa brez vpliva na kakovost sušenja. Naprava deluje počasi z dalj trajajočim programom.

7.9 Razpredelnica funkcij

Programi ¹⁾	☀ Dryness Level (Stopnja sušenja)			👕 Extra Anticrease (Brez mečkarnja)	🔇 Extra Silent (Zelo tiho)	🔄 Reverse Plus (Dodatno obrabna bobna)	👕 Refresh (Osvežitve)	🕒 Time Dry (Časovno sušenje)
	☀	☀	☀					
◁ Cotton (Bombaž) Eco		■		■				
Cotton (Bombaž)	■	■	■	■	■	■	■	■
Synthetics (Sintetika)	■	■	■	■	■	■	■	■
Mixed (Hitromešano) XL	■	■		■		■		■
Delicates (Občutljivo)		■		■				

FUNKCIJE

Programi ¹⁾	☀ Dryness Level (Stopnja sušenja)			👕 Extra Anticrease (Brez mečkarnja)	↕ Extra Silent (Zelotih)	🔄 Reverse Plus (Dodatno obračanje bobna)	🧺 Refresh (Osvežitve)	☁ Time Dry (Časovno sušenje)
	☀	☀	☀					
Sports (Šport)		■		■				
Down Jacket (Puhovka) 🏠	■	■						
Bedlinen (Posteljina) XL	■	■	■	■		■		
Outdoor 🏞		■						
Denim (Denim)	■	■		■		■		
Silk (Svila) 🧶		■		■				

Programi ¹⁾	☀ Dryness Level (Stopnja sušenja)			 Extra Anticrease (Brez mečkavanja)	 Extra Silent (Zelo tiho)	 Reverse Plus (Dodatno obrabljajna bobna)	 Refresh (Osvežitve)	 Time Dry (Časovno sušenje)
	☀	☀	☀					
Wool (Volna) 								 2)

1) Skupaj s programom lahko nastavite eno ali več funkcij. Za njihov vklop ali izklop pritisnite ustrezno tipko.

2) Oglejte si poglavje FUNKCIJE: Časovno sušenje pri programu za volno

8. NASTAVITVE

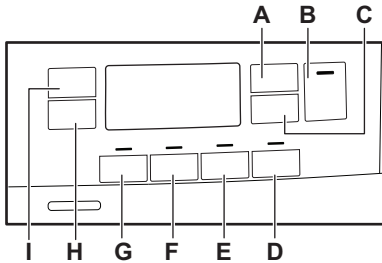

- A. ☹ Tipka Time Dry (Časovno sušenje)
- B. ⏸ Tipka Start/Pause (Začetek/Prekinitev)
- C. ⌚ Tipka Delay Start (Zamik vklopa)
- D. 🔄 Tipka Refresh (Osvežitev)
- E. 🔔 Tipka End Alert (Zvočni signal)
- F. ↺ Tipka Reverse Plus (Dodatno obračanje bobna)
- G. 🤫 Tipka Extra Silent (Zelo tiho)
- H. 🛡 Tipka Extra Anticrease (Brez mečkanja)
- I. ☀ Tipka Dryness Level (Stopnja sušenja)

8.1 Funkcija Varovalo za otroke

Ta funkcija otrokom prepreči, da bi se igrali z napravo med izvajanjem programa. Tipke so zaklenjene.

Odklenjena je le tipka za vklop/izklop.

Vklop funkcije varovala za otroke:

1. Pritisnite tipko za vklop/izklop za vklop naprave.
2. Za nekaj sekund pritisnite in držite tipko (D).

Zasveti indikator varovala za otroke.



Funkcijo varovala za otroke lahko izklopite med izvajanjem programa. Pritisnite in držite isti tipki, dokler indikator varovala za otroke ne ugasne. Funkcija varovala za otroke ni na voljo osem sekund po vklopu naprave.

8.2 Nastavitev preostale vlage v perilu



Vsakokrat, ko odprete način »Nastavitev preostale vlage v perilu«, se predhodno nastavljena stopnja preostale vlage spremeni v naslednjo vrednost (npr. predhodno nastavljena - 2 - se spremeni v - 1 -).

Če želite spremeniti privzeto stopnjo preostale vlage v perilu, naredite naslednje:

1. Pritisnite tipko za vklop/izklop za vklop naprave.
2. Poljuben program nastavite z gumbom za izbiro programa.
3. Počakajte približno osem sekund.
4. Sočasno pritisnite in držite tipki **(G)** in **(F)**.

Zasveti eden izmed naslednjih indikatorjev:

- - □ - najvišja stopnja suhosti
- - 1 - bolj suho perilo
- - 2 - standardno suho perilo

5. Ponovno pritisnite in držite tipki **(G)** in **(F)**, dokler ne zasveti indikator prave stopnje.



Če se prikazovalnik med nastavljanjem stopnje preostale vlage vrne v običajni način (prikazan bo čas izbranega programa od 2. koraka), še enkrat pritisnite in držite tipki **(G)** in **(F)**, da odprete način »Nastavitev preostale vlage v perilu« (predhodno nastavljena stopnja preostale vlage se spremeni v naslednjo vrednost).

6. Če želite sprejeti izbrano stopnjo preostale vlage, počakajte pet sekund in prikazovalnik se vrne v običajni način.

Dryness Level (Stopnja sušenja)	Simbol na prikazovalniku
---------------------------------	--------------------------

NASTAVITVE

- 0 - najvišja stopnja suhosti	+ SSS
- 1 - bolj suho perilo	+ SSS
- 2 - standardno suho perilo	SSS

8.3 Indikator posode za vodo

Privzeto indikator posode za vodo sveti. Zasveti ob zaključku programa ali ko je treba izprazniti posodo za vodo.



Če je nameščen komplet za odvod vode (dodatna oprema), naprava samodejno izčrpa vodo iz posode za vodo. V tem primeru priporočamo izklop indikatorja posode za vodo.

Izklop indikatorja posode za vodo:

1. Pritisnite tipko za vklop/izklop za vklop naprave.
2. Počakajte približno osem sekund.
3. Sočasno pritisnite in držite tipki **(H)** in **(I)**.

Na prikazovalniku se prikaže ena izmed naslednjih dveh konfiguracij:

- Na prikazovalniku se prikaže »Off« (Izklop). Po petih sekundah se prikazovalnik vrne v običajen način.
- Na prikazovalniku se prikaže »On« (Vklop). Po petih sekundah se prikazovalnik vrne v običajen način.

9. PRED PRVO UPORABO



Ob prvem vklopu sušilnega stroja se embalaža z zadnjega dela bobna odstrani samodejno. Lahko slišite hrup.

Pred prvo uporabo naprave:

- Boben sušilnega stroja očistite z vlažno krpo.
- Zaženite enourni program z vlažnim perilom.



Na začetku sušenja (prve 3-5 min.) je lahko delovanje stroja nekoliko glasnejše. To je zaradi zagona kompresorja. To je običajno za naprave, ki jih poganja kompresor, kot so hladilniki in zamrzovalniki.

10. VSAKODNEVNA UPORABA

10.1 Začetek programa brez zamika vklopa

1. Pripravite perilo in napolnite napravo.

⚠ POZOR!

Pazite, da se med zapiranjem vrat perilo ne ujame med vrata naprave in tesnilo vrat.

2. Pritisnite tipko za vklop/izklop za vklop naprave.

3. Nastavite pravi program in funkcije, ki ustrezajo perilu.

Prikazovalnik prikazuje trajanja programa.

i

Pravi čas sušenja je odvisen od vrste perila (količine in sestave), temperature v prostoru in vlažnosti perila po ožemanju.

4. Pritisnite tipko Start/Pause (Začetek/Prekinitev).

Program se zažene.

10.2 Začetek programa z zamikom vklopa

1. Nastavite pravi program in funkcije, ki ustrezajo perilu.

2. Tipko za zamik vklopa pritiskajte toliko časa, dokler se na prikazovalniku ne prikaže čas zamika, ki ga želite nastaviti.

i

Vklop programa lahko zamaknete od najmanj 1 ure do največ 20 ur.

3. Pritisnite tipko Start/Pause (Začetek/Prekinitev).

Na prikazovalniku se prikaže odštevanje časa zamika vklopa.

Po koncu odštevanja se program zažene.

10.3 Sprememba programa

1. Pritisnite tipko za vklop/izklop za izklop naprave.

2. Pritisnite tipko za vklop/izklop za vklop naprave.



3. Nastavite program.

Ali pa:

1. Obrnete gumb za izbiro programa v položaj ● »Reset « (Ponastavitev).
2. Počakajte eno sekundo. Na prikazovalniku se prikaže — — —.
3. Nastavite program.

10.4 Ob koncu programa

Ob zaključku programa:



- V presledkih se oglašča zvočni signal.
- Na prikazovalniku se prikaže □ : □ □
- Sveti indikator .
- Zasvetita lahko indikatorja za filter  in posodo za vodo .
- Sveti indikator Start/Pause (Začetek/Prekinitev).

Naprava še približno 30 minut ali dlje deluje s fazo za zaščito proti mečkanju, če je bila nastavljena funkcija Extra Anticrease (Brez mečkanja) (oglejte si poglavje *Funkcija - Extra Anticrease (Brez mečkanja)*).

Faza za zaščito proti mečkanju zmanjša mečkanje.

Perilo lahko odstranite pred zaključkom faze za zaščito proti mečkanju. Za boljše rezultate priporočamo, da perilo odstranite, ko je faza skoraj zaključena.

Ko je faza za zaščito proti mečkanju zaključena:

- Prikazovalnik še vedno prikazuje □ : □ □
- Indikator  ne sveti.
- Indikatorja za filter  in posodo za vodo  še naprej svetita.
- Indikator Start/Pause (Začetek/Prekinitev) ugasne.

1. Pritisnite tipko za vklop/izklop za izklop naprave.
2. Odprite vrata naprave.
3. Iz stroja odstranite perilo.
4. Zaprite vrata naprave.



Po zaključku programa vedno očistite filter in izpraznite posodo za vodo.

10.5 Funkcija stanja pripravljenosti

Za zmanjšanje porabe energije ta funkcija samodejno izklopi napravo:

- Po petih minutah, če ne zaženete programa.
- Pet minut od konca programa.



Čas se skrajša na 30 sekund, če je gumb za izbiro programa obrnjen v položaj ● »Reset« (Ponastavitev).

11. NAMIGI IN NASVETI

11.1 Priprava perila

- Zaprite zadrge.
- Zaprite zadrge ali gumbе na posteljnih pregrinjalih.
- Ne sušite razvezanih trakov ali vrvic (npr. na predpasnikih). Pred začetkom programa jih zavežite.
- Odstranite vse predmete iz žepov.
- Oblačila z notranjo plastjo iz bombaža obrnite z notranjo stranjo navzven. Bombažna stran mora biti zunaj.
- Vedno nastavite program, ki je primeren za vrsto perila.
- Ne mešajte svetlih in temnih barv.
- Da se oblačila ne bi preveč skrčila, uporabite ustrezen program za bombažna oblačila, oblačila iz jerseyja ter pletenine.
- Ne prekoračite največje količine perila, ki je navedena v poglavju o programih ali prikazana na prikazovalniku.
- Sušite le perilo, ki je primerno za sušenje v sušilnem stroju. Oglejte si etikete za nego perila.
- Ne sušite velikih in majhnih kosov perila skupaj. Majhni kosi se lahko ujamejo v večje in ostanejo mokri.

Oznaka za nego perila	Opis
<input type="checkbox"/>	Perilo je primerno za sušenje v sušilnem stroju.
<input type="checkbox"/>	Perilo je primerno za sušenje v sušilnem stroju pri višjih temperaturah.
<input type="checkbox"/>	Perilo je primerno za sušenje v sušilnem stroju samo pri nizkih temperaturah.
<input checked="" type="checkbox"/>	Perilo ni primerno za sušenje v sušilnem stroju.

12. VZDRŽEVANJE IN ČIŠČENJE

12.1 Čiščenje filtra

⚠ POZOR!

Filtera ne čistite z vodo. Vlakna vrzite v smeti (plastičnih vlaken ne mecite v odtok).

i

Za doseglo najboljšega sušenja redno čistite filter, saj se zaradi zamašenega filtra podaljša trajanje programov in poveča poraba energije.

Filter čistite z roko, po potrebi pa uporabite sesalnik.

1.

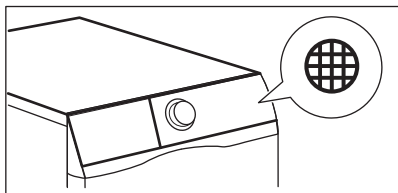

2.

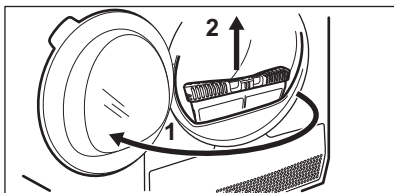

3.

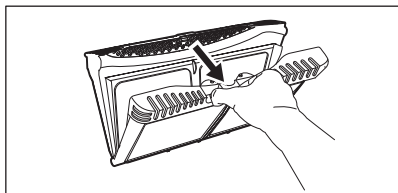

4.

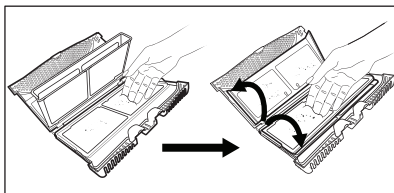

5. 1)

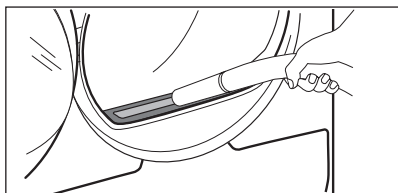

6.

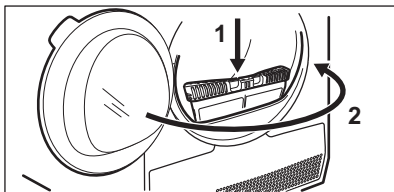

1) Po potrebi odstranite kosce iz odprtine za filter in s tesnila. Lahko uporabite sesalnik.

12.2 Praznjenje posode za vodo

1.

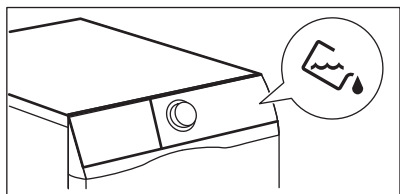

2.

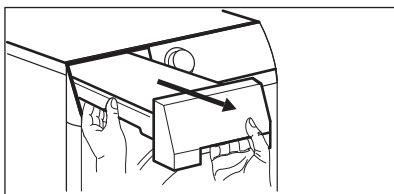

3.

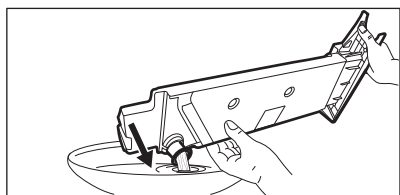

4.

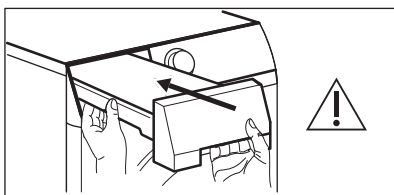

Vodo iz posode za vodo lahko uporabite namesto destilirane vode (npr. za likanje s paro). Pred uporabo vode odstranite ostanke umazanije s filtrom.

12.3 Čiščenje kondenzatorja

1.

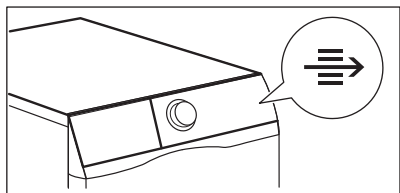

2.

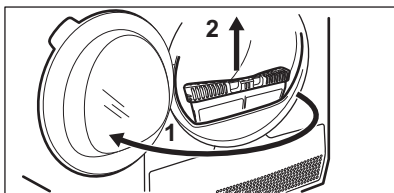

3.

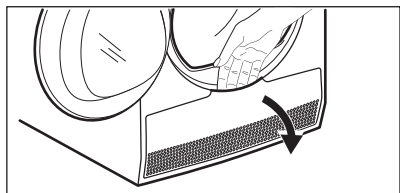

4.

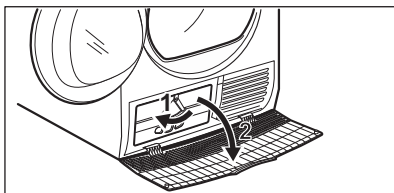

VZDRŽEVANJE IN ČIŠČENJE

5.

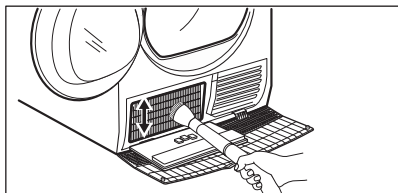

6.

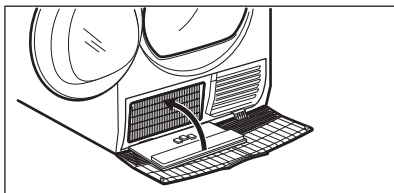

7.

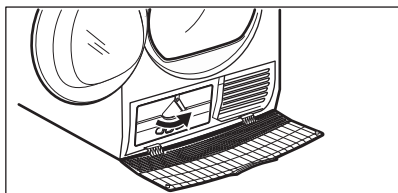

8.

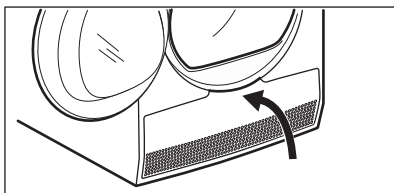

9.

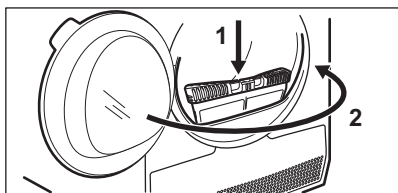

⚠ POZOR!

Kovinske površine se ne dotikajte z golimi rokami. Nevarnost poškodbe. Nosite zaščitne rokavice. Čistite previdno, da ne poškodujete kovinske površine.

12.4 Čiščenje bobna

⚠ OPOZORILO!

Napravo pred čiščenjem izključite iz električnega omrežja.

Za čiščenje notranje površine bobna in filtrov bobna uporabljajte standardno nevtrarno čistilno sredstvo. Očiščene površine osušite z mehko krpo.

⚠ POZOR!

Za čiščenje bobna ne uporabljajte grobih materialov ali jeklene volne.

12.5 Čiščenje upravljalne plošče in ohišja

Za čiščenje upravljalne plošče in ohišja uporabljajte standardno nevtralno čistilno sredstvo.

Za čiščenje uporabljajte vlažno krpo. Očiščene površine osušite z mehko krpo.

⚠ POZOR!

Ne uporabljajte čistilnih sredstev za pohištvo ali čistilnih sredstev, ki lahko povzročijo korozijo.

12.6 Čiščenje rež za pretok zraka

Za odstranitev kosmov iz rež za pretok zraka uporabite sesalnik.

13. ODPRAVLJANJE TEŽAV

Težava	Možna rešitev
Naprave ne morete vklopiti.	Poskrbite, da bo vtič vtaknjen v vtičnico.
	Preverite varovalko v omarici z varovalkami (hišna napeljava).
Program se ne zažene.	Pritisnite Start/Pause (Začetek/Prekinitev).
	Poskrbite, da bodo vrata naprave zaprta.
Vrata naprave se ne zaprejo.	Preverite, ali je filter pravilno nameščen.
	Pazite, da se perilo ne ujame med vrata naprave in tesnilo vrat.
Naprava se med delovanjem ustavi.	Preverite, ali je posoda za vodo prazna. Za ponoven vklop programa pritisnite Start/Pause (Začetek/Prekinitev).
	Količina perila je premajhna, povečajte količino perila ali uporabite program Time Drying (Časovno sušenje).
Sušenje traja predolgo ali pa rezultat sušenja ni zadovoljiv. ¹⁾	Poskrbite, da bo teža perila primerna za trajanje programa.
	Poskrbite, da bo filter čist.

Težava	Možna rešitev
	Perilo je premokro. Perilo ponovno ožemite v pralnem stroju.
	Poskrbite, da bo temperatura v prostoru višja od +5 °C in nižja od +35 °C. Optimalna temperatura prostora je od 19 °C do 24 °C.
	Nastavite program Time Drying (Časovno sušenje) ali Extra Dry (Zelo suho). ²⁾
Aplikacije ni mogoče povezati s sušilnim strojem.	Preverite, ali je vaša pametna naprava povezana z brezžičnim omrežjem. Preverite domače omrežje in usmerjevalnik. Ponovno zaženite usmerjevalnik. Če imate težave z brezžičnim omrežjem, se obrnite na ponudnika brezžičnih storitev.
	Potrebna je ponovna konfiguracija sušilnega stroja, pametne naprave ali obojega.
Aplikacije pogosto ni mogoče povezati s sušilnim strojem.	Usmerjevalnik poskusite premakniti čim bližje sušilnemu stroju ali pa kupite ojačevalnik brezžičnega signala.

ODPRAVLJANJE TEŽAV

Težava	Možna rešitev
	Izklopite mikrovalovno pečico. Ne uporabljajte mikrovalovne pečice in daljinskega upravljalnika pečice hkrati. Mikrovalovi motijo signal Wi-Fi.
Na prikazovalniku se prikaže — — —.	Če želite nastaviti nov program, izklopite in vklopite napravo.
	Preverite, ali so funkcije primerne za program.
Na prikazovalniku se prikaže koda napake (npr. E51).	Izklopite in vklopite napravo. Zaženite nov program. Če se težava ponovi, se obrnite na servisni center.

1) Po največ petih urah se program samodejno konča.

2) Med sušenjem večjih kosov perila se lahko zgodi, da nekateri deli ostanejo vlažni (npr. rjuhe).

13.1 Če rezultati sušenja niso zadovoljivi

- Nastavljen program ni bil pravi.
- Filter je zamašen.
- Kondenzator je zamašen.
- V napravi je bilo preveč perila.
- Boben je umazan.
- Napačna nastavitve tipala prevodnosti (Oglejte si poglavje » *Nastavitve - Nastavitve stopnje preostale vlage v perilu*« za boljšo nastavitve).
- Reže za pretok zraka so zamašene.
- Temperatura v prostoru je prenizka ali previsoka (optimalna temperatura v prostoru je od 19 °C do 24 °C).

14. TEHNIČNI PODATKI

Širina x višina x globina	850 x 596 x 638 mm (največ 662 mm)
Največja globina z odprtimi vrati naprave	1107 mm
Največja širina z odprtimi vrati naprave	958 mm
Nastavljiva višina	850 mm (+ 15 mm - nastavljanje nog)
Prostornina bobna	118 l
Največja količina perila	8 kg
Napetost	230 V
Frekvenca	50 Hz
Raven zvočne moči	63 dB
Skupna moč	700 W
Razred energijske učinkovitosti	A+++
Poraba energije pri standardnih programih za bombaž ob polnem stroju. ¹⁾	1,47 kWh
Poraba energije pri standardnih programih za bombaž ob delno napolnjenem stroju. ²⁾	0,83 kWh
Letna poraba energije ³⁾	176,50 kWh

TEHNIČNI PODATKI

Absorbiranje moči pri načinu vklopa ⁴⁾	0,05 W
Absorbiranje moči pri načinu izklopa ⁴⁾	0,05 W
Poraba energije v omrežnem stanju pripravljenosti ⁴⁾	2,0 W
Čas do omrežnega stanja pripravljenosti ⁴⁾	15 min.
Vrsta uporabe	V gospodinjstvu
Dovoljena temperatura okolja	od + 5 °C do + 35 °C
Stopnja zaščite pred vstopom trdih delcev in vlage, kar zagotavlja zaščitni pokrov, razen v primeru, kjer nizkonapetostna oprema nima zaščite pred vlago.	IPX4
Ta izdelek vsebuje nepredušno zaprte fluorirane toplogredne pline.	
Oznaka plina	R134a
Teža	0,30 kg

Potencial globalnega segrevanja (PGS)	1430
---------------------------------------	------

- 1) Glede na standard EN 61121. 8 kg bombaža, ožetega pri 1000 vrt./min.
- 2) Glede na standard EN 61121. 4 kg bombaža, ožetega pri 1000 vrt./min.
- 3) Poraba energije na leto v kWh na podlagi 160 ciklov sušenja s standardnim programom za bombaž ob napolnjeni in delno napolnjeni napravi ter poraba načinov z nizko močjo. Dejanska poraba energije na cikel je odvisna od načina uporabe naprave (UREDBA (EU) št. 392/2012).
- 4) Glede na standard EN 61121.

Podatki iz zgornje razpredelnice so skladni z uredbo Evropske komisije 392/2012 izvedbene direktive 2009/125/ES.

14.1 Vrednosti porabe

Program	Število vrtljajev/ preostala vlažnost	Čas sušenja ¹⁾	Poraba energije ²⁾
Cotton (Bombaž) Eco 8 kg			
Cupboard Dry (Suho za v omaro)	1400 rpm./50%	134 min.	1,30 kWh
	1000 rpm./60%	152 min.	1,47 kWh
Cotton (Bombaž) 8 kg			
Iron Dry (Lažje likanje)	1400 rpm./50%	103 min.	0,93 kWh
	1000 rpm./60%	125 min.	1,09 kWh

TEHNIČNI PODATKI

Program	Število vrtljajev/ preostala vlažnost	Čas suše- nja ¹⁾	Poraba en- ergije ²⁾
Cotton (Bombaž) Eco 4 kg			
Cupboard Dry (Suho za v omaro)	1400 rpm./50%	90 min.	0,76 kWh
	1000 rpm./60%	97 min.	0,83 kWh
Synthetics (Sintetika) 3,5 kg			
Cupboard Dry (Suho za v omaro)	1200 rpm./40%	57 min.	0,47 kWh
	800 rpm./50%	66 min.	0,58 kWh

¹⁾ Pri delno napoljenem stroju je program krajši, naprava pa porabi manj energije.

²⁾ Neprimerna temperatura prostora in/ali slabo ožeto perilo lahko podaljšata čas trajanja programa in povečata porabo električne energije.

15. INFORMACIJSKI LIST O IZDELKU SE NANAŠA NA UREDBO EU 1369/2017

Informacijski list o izdelku	
Blagovna znamka	Electrolux
Model	EW9H188SC PNC916098642
Nazivna zmogljivost v kg	8
Sušilni stroj na zračni tok ali kondenzacijski sušilni stroj	Očisti kond.
Razred energetske učinkovitosti	A+++
Poraba energije v kWh na leto, na podlagi 160 sušilnih ciklov standardnega programa za bombaž pri polni in delni obremenitvi, in poraba v načinih nizke porabe energije. Dejanska poraba energije na cikel je odvisna od načina uporabe aparata.	176,50
Avtomatski sušilni stroj ali neavtomatski gospodinjski sušilni stroj	Samodejno
Poraba energije standardnega programa za bombaž pri polni obremenitvi v kWh	1,47
Poraba energije standardnega programa za bombaž pri delni obremenitvi v kWh	0,83
Poraba električne energije v stanju izključenosti v W	0,05
Poraba električne energije v stanju pripravljenosti v W	0,05

INFORMACIJSKI LIST O IZDELKU SE NANAŠA NA UREDBO EU 1369/2017



Čas trajanja stanja pripravljenosti v minutah	10
Standardni program za bombaž', ki se uporablja pri polni in delni obremenitvi, je standardni sušilni program, na katerega se nanašajo podatki na nalepki in na podatkovni kartici. Ta program je primeren za sušenje običajnega vlažnega bombažnega perila in je najučinkovitejši program glede porabe energije za bombaž.	
Ponderirani programski čas 'standardnega programa za bombaž pri polni in delni obremenitvi' v minutah	121
Programski čas 'standardnega programa za bombaž pri polni obremenitvi' v minutah	152
Programski čas 'standardnega programa za bombaž pri delni obremenitvi' v minutah	97
Razred kondenzacijske učinkovitosti na lestvici od G (najmanj učinkovit) do A (najbolj učinkovit)	A
Povprečna kondenzacijska učinkovitost standardnega programa za bombaž pri polni obremenitvi kot odstotni delež	91
Povprečna kondenzacijska učinkovitost standardnega programa za bombaž pri delni obremenitvi kot odstotni delež	91
Ponderirana kondenzacijska učinkovitost za 'standardni program za bombaž pri polni in delni obremenitvi'	91

INFORMACIJSKI LIST O IZDELKU SE NANAŠA NA UREDBO EU 1369/2017

Raven zvočne moči v dB	63
Vgradni aparat D/N	Ne

Podatki iz zgornje razpredelnice so skladni z uredbo Evropske komisije 392/2012 izvedbene direktive 2009/125/ES.

16. SKRB ZA OKOLJE

Reciklirajte materiale, ki jih označuje simbol . Embalažo odložite v ustrezne zabojnike za reciklažo. Pomagajte zaščititi okolje in zdravje ljudi ter reciklirati odpadke električnih in elektronskih naprav. Naprav, označenih s simbolom , ne odstranjajte z gospodinjskimi odpadki. Izdelek vrnite na krajevno zbirališče za recikliranje ali se obrnite na občinski urad.

www.electrolux.com/shop



136963980-A-322019

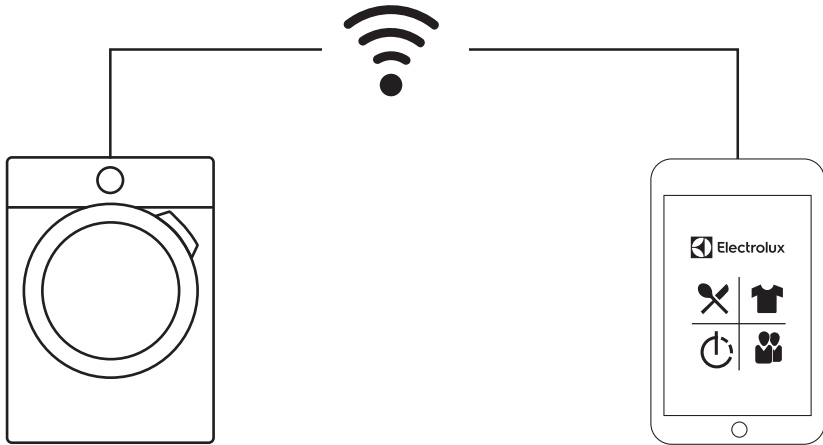

electrolux.com/app



The software included in this product contains copyrighted software that is licensed under the BSD, GPL-2.0, LGPL-2.0, LGPL-2.1, zLib, MIT, ISC, Apache 2.0 and others. It is possible to display the complete copy of the licenses in the Electrolux App that can be downloaded from the corresponding App store from the License menu section. It is possible to download the source code of the open source software used in the product by searching for Wi-Fi Module Software version in NIUX subfolder at the following website: <http://electrolux.opensourcerepository.com>.

