

▶ L7WBG68W

SL Navodila za uporabo  
Pralno-sušilni stroj

# USER MANUAL



**AEG**

## KAZALO

1. VARNOSTNA INFORMACIJE.....	3
2. VARNOSTNA NAVODILA.....	6
3. NAMESTITEV.....	7
4. OPIS IZDELKA.....	11
5. UPRAVLJALNA PLOŠČA.....	12
6. VRTLJIV GUMB IN TIPKE.....	14
7. PROGRAMI.....	16
8. NASTAVITVE.....	22
9. PRED PRVO UPORABO.....	22
10. VSAKODNEVNA UPORABA - SAMO PRANJE.....	23
11. VSAKODNEVNA UPORABA - PRANJE IN SUŠENJE.....	27
12. VSAKODNEVNA UPORABA - SAMO SUŠENJE.....	29
13. KOSMI NA TKANINAH.....	30
14. NAMIGI IN NASVETI.....	30
15. VZDRŽEVANJE IN ČIŠČENJE.....	32
16. ODPRAVLJANJE TEŽAV.....	37
17. VREDNOSTI PORABE.....	40
18. TEHNIČNI PODATKI.....	41
19. PRIPOMOČKI.....	42

## ZA ODLIČNE REZULTATE

Hvala, ker ste izbrali izdelek AEG. Ustvarili smo ga z namenom, da bi vam brezhibno služil vrsto let, inovativna tehnologija pa vam bo olajšala življenje – tega morda ne boste našli pri običajnih napravah. Prosimo, vzemite si nekaj minut časa za branje, da boste izdelek čim bolje izkoristili.

Obiščite naše spletno mesto za:



pridobitev nasvetov glede uporabe, brošure, odpravljanje težav, servisne informacije:

[www.aeg.com/webselfservice](http://www.aeg.com/webselfservice)



Registrirajte svoj izdelek za boljši servis:

[www.registreaeg.com](http://www.registreaeg.com)



Kupite dodatke, potrošni material in originalne nadomestne dele za vašo napravo:

[www.aeg.com/shop](http://www.aeg.com/shop)

## POMOČ STRANKAM IN SERVIS

Priporočamo uporabo originalnih nadomestnih delov.

Ko kličete servis, imejte pri roki naslednje podatke: model, številko izdelka, serijsko številko.

Podatke najdete na ploščici za tehnične navedbe.

 Opozorilo/Pozor - Varnostne informacije

 Splošne informacije in nasveti

 Okoljske informacije.

Pridržujemo si pravico do sprememb.

## 1. VARNOSTNA INFORMACIJE

Pred namestitvijo in uporabo naprave natančno preberite priložena navodila. Proizvajalec ni odgovoren za poškodbe ali škodo, nastalo zaradi nepravilne namestitve ali uporabe. Navodila vedno shranite na varnem in dostopnem mestu za poznejšo uporabo.

### 1.1 Varnost otrok in ranljivih oseb



#### OPOZORILO!

Nevarnost zadušitve, poškodbe ali trajne telesne okvare.

- To napravo lahko uporabljajo otroci od osmega leta naprej ter osebe z zmanjšanimi telesnimi, čutnimi ali razumskimi sposobnostmi ali s pomanjkanjem izkušenj ter znanja le pod nadzorom ali če so dobile ustrezna navodila glede varne uporabe naprave in če se zavedajo nevarnosti, ki obstajajo.
- Otroci med tretjim in osmim letom starosti ter invalidi se ne smejo približevati, če niso pod nenehnim nadzorom.
- Otroci, mlajši od treh let, se ne smejo približevati, če niso pod nenehnim nadzorom.
- Preprečite, da bi se otroci igrali z napravo.
- Vso embalažo hranite zunaj dosega otrok in jo ustrezno zavržite.
- Pralna sredstva hranite zunaj dosega otrok.
- Ko so vrata naprave odprta, poskrbite, da bodo otroci in hišni ljubljenci dovolj oddaljeni od naprave.
- Če ima naprava varovalo za otroke, ga je treba vklopiti.
- Čiščenja naprave in uporabniškega vzdrževanja na njej ne smejo izvajati otroci brez nadzora.

### 1.2 Splošna varnostna navodila

- Ne spreminjajte specifikacij te naprave.
- Ta naprava je namenjena uporabi v gospodinjstvu in podobni vrsti uporabe, npr.:

- kuhinjah za zaposlene v trgovinah, pisarnah in drugih delovnih okoljih,
- s strani gostov v hotelih, motelih, kjer nudijo prenočišča z zajtrkom, in drugih stanovanjskih okoljih,
- prostorih za skupno uporabo v stanovanjskih blokih ali v čistilnicah.
- Naprava mora biti nameščena kot samostoječa ali pod kuhinjski pult, če je dovolj prostora.
- Naprave ne nameščajte za vrati (običajnimi ali drsnimi) s tečaji na nasprotni strani, kjer je onemogočeno popolno odpiranje vrat naprave.
- Vtič vtaknite v vtičnico šele ob koncu postopka nameščanja. Poskrbite, da bo vtič dosegljiv tudi po namestitvi.
- Prezračevalnih odprtin na dnu ne sme ovirati preproga, predpražnik ali katera koli druga talna obloga.
- **OPOZORILO:** Naprava se ne sme napajati preko zunanje preklopne naprave, kot je programska ura, in ne sme biti priključena na tokokrog, kjer si redno sledijo vklopi in izklopi.
- V prostoru, kjer je postavljena naprava, naj bo zagotovljeno dobro prezračevanje, da preprečite prihod neželenih plinov v prostor, če naprava deluje na plin ali drugo gorivo, vključno z odprtim ognjem.
- Izhodni zrak ne sme biti izločen v vod, ki je namenjen odvajanju hlapov iz naprav na plin ali drugo gorivo.
- Delovni tlak vode na vhodnem mestu vode od priključka za odvod mora biti med 0,5 bara (0,05 MPa) in 8 bari (0,8 MPa).
- Ne prekoračite največje količine perila 8 kg (oglejte si poglavje »Razpredelnica programov«).
- Napravo je treba priključiti na vodovodni sistem z novim priloženim kompletom cevi ali drugimi kompleti cevi, ki jih priskrbi pooblaščen servisni center.
- Starih kompletov cevi ne smete ponovno uporabiti.

- Če je napajalni kabel poškodovan, ga mora zamenjati predstavnik proizvajalca, pooblaščenega servisnega centra ali druga strokovno usposobljena oseba, da se izognete nevarnosti električnega udara.
- Obrišite vlakna ali ostanke embalaže, ki so se nabrali okoli naprave.
- Izdelke, ki so bili prepojeni z rastlinskim ali mineralnim oljem, acetonom, alkoholom, bencinom, kerozinom, odstranjevalci madežev, terpentinom, voski in odstranjevalci voskov ipd., pred sušenjem v pralno-sušilnem stroju najprej dobro operite ločeno z dodatno količino pralnega sredstva.
- Naprave ne uporabljajte, če je perilo umazano od industrijskih kemikalij.
- V pralno-sušilnem stroju ne sušite neopranega perila.
- V pralno-sušilnem stroju ni dovoljeno sušiti izdelkov iz penaste gume (lateks), kap za tuširanje, impregniranih tkanin, gumiranih izdelkov in oblačil ali blazin, napoljenih s penasto gumo.
- Mehčalce ali podobne izdelke morate uporabiti samo v skladu z navodili proizvajalca.
- Iz oblačil odstranite vse predmete, ki so lahko vir ognja, kot so vžigalniki ali vžigalice.
- Pralno-sušilnega stroja ne zaustavljajte pred zaključkom postopka sušenja, razen če vse kose perila hitro vzamete iz stroja in jih ločite, da se lahko preostala vročina porazgubi.
- Zadnja faza sušenja v pralno-sušilnem stroju poteka brez gretja (faza ohlajanja) in zagotovi, da perilo doseže temperaturo, ki preprečuje poškodbe perila.
- Za čiščenje naprave ne uporabljajte visokotlačnega vodnega pršca in/ali pare.
- Napravo očistite z vlažno krpo. Uporabljajte samo nevtralna čistilna sredstva. Za čiščenje ne uporabljajte abrazivnih čistil, grobih gobic, topil ali kovinskih predmetov.
- Pred vzdrževanjem izklopite napravo in iztaknite vtič iz vtičnice.

## 2. VARNOSTNA NAVODILA

### 2.1 Namestitev



Namestitev mora biti izpeljana v skladu z ustreznimi državnimi predpisi.

- Upoštevajte navodila za namestitev, priložena napravi.
- Naprave ne nameščajte ali uporabljajte na mestu, kjer lahko temperatura pade pod 0 °C ali kjer je izpostavljena vremenskim vplivom.
- Pri premikanju naj bo naprava v pokončnem položaju.
- Poskrbite za kroženje zraka med napravo in tlemi.
- Odstranite vso embalažo in transportne vijake.
- Tla, kjer bo stala naprava, morajo biti ravna, stabilna, odporna na toploto in čista.
- Transportne vijake hranite na varnem. Če boste napravo v prihodnje premikali, jih morate ponovno namestiti, da zaklenete boben in preprečite poškodbe notranjosti.
- Pri premikanju naprave bodite pazljivi, ker je težka. Vedno uporabljajte zaščitne rokavice in priloženo obutev.
- Ne nameščajte ali uporabljajte poškodovane naprave.
- Naprave ne postavljajte na mesto, kjer njenih vrat ne morete povsem odpreti.
- Nastavite noge, tako da bo med napravo in tlemi potreben razmik.
- Ko je naprava na mestu, kjer bo trajno delovala, z vodno tehniko preverite, ali je pravilno poravnana. V nasprotnem primeru ustrezno nastavite noge.

### 2.2 Priključitev na električno omrežje



**OPOZORILO!**  
Nevarnost požara in električnega udara.

- Naprava mora biti ozemljena.
- Vedno uporabite pravilno nameščeno varnostno vtičnico.

- Ne uporabljajte razdelilnikov in podaljškov.
- Ne vlecite za električni priključni kabel, če želite izključiti napravo. Vedno povlecite za vtič.
- Priključnega kabla ali vtiča se ne dotikajte z mokrimi rokami.
- Naprava je izdelana v skladu z direktivami EGS.

### 2.3 Vodovodna napeljava

- Ne poškodujte cevi za vodo.
- Pred priključitvijo na nove cevi, cevi, ki že dolgo niso bile v uporabi, tam, kjer so bila izvedena popravila ali nameščene nove naprave (vodni števcji itd.), naj voda teče toliko časa, da bo čista in prozorna.
- Med in po prvi uporabi naprave se prepričajte, da ni prisotnih vidnih iztekanj vode.

### 2.4 Uporaba



**OPOZORILO!**  
Nevarnost telesnih poškodb, električnega udara, požara, opeklin ali poškodb naprave.

- V napravo, njeno bližino ali nanjo ne postavljajte vnetljivih izdelkov ali mokrih predmetov z vnetljivimi izdelki.
- Med izvajanjem programa se ne dotikajte steklenih vrat. Steklo se lahko močno segreje.
- Ne sušite poškodovanega (strganega, obrabljenega) perila, ki vsebuje polnilo.
- Če ste perilo prali s sredstvom za odstranjevanje madežev, pred sušenjem zaženite dodatno izpiranje.
- S perila odstranite vse kovinske predmete.
- Sušite le perilo, ki je primerno za sušenje v pralno-sušilnem stroju. Upoštevajte navodila z etiket za nego perila.
- Plastični predmeti niso odporni na toploto.
  - Če uporabljate kroglico za pralno sredstvo, jo pred programom sušenja odstranite.

- Kroglice za pralno sredstvo ne uporabljajte, če nastavite neprekinjen program.



### OPOZORILO!

Nevarnost telesnih poškodb ali poškodb naprave.

- Ne sedajte ali stopajte na odprta vrata.
- V napravi ne sušite oblačil, ki so tako mokra, da od njih še kaplja.

## 2.5 Servis

- Za popravilo naprave se obrnite na pooblaščen servisni center.

- Uporabljajte samo originalne nadomestne dele.

## 2.6 Odstranjevanje

- Napravo izključite iz napajanja in vodovodnega sistema.
- Odrežite električni priključni kabel tik ob napravi in napravo zavržite.
- Odstranite zaph in na ta način preprečite, da bi se otroci ali živali zaprli v boben.
- Napravo odstranite v skladu s krajevnimi zahtevami za odstranjevanje odpadne električne in elektronske opreme (OEEO).

# 3. NAMESTITEV



### OPOZORILO!

Oglejte si poglavja o varnosti.

## 3.1 Odstranjevanje embalaže



### OPOZORILO!

Pred namestitvijo naprave odstranite vso embalažo in transportne vijake.



### OPOZORILO!

Uporabite rokavice.

1. Odstranite zunanji ovoj. Po potrebi uporabite nož.

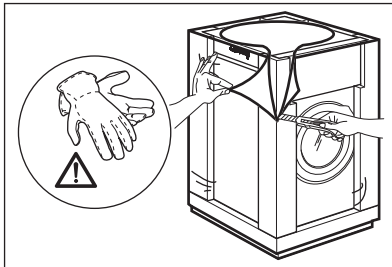

2. Odstranite kartonast pokrov in polistirensko embalažo.

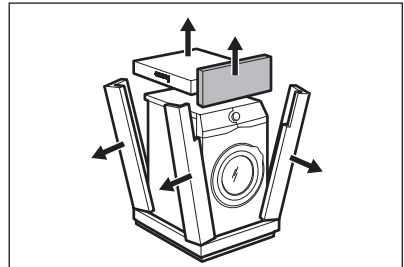

3. Odstranite notranji ovoj.

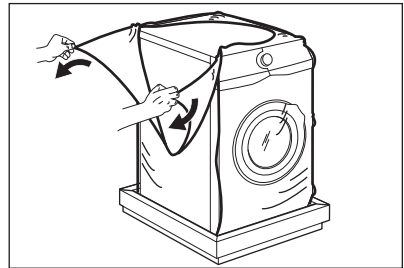

4. Odprite vrata in s tesnila vrat odstranite del iz polistirena in vse predmete iz bobna.

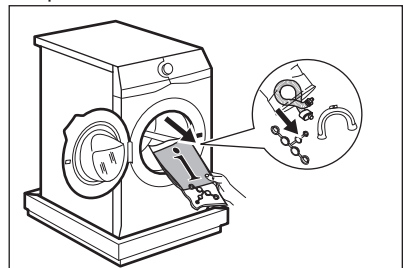

5. Napravo previdno nagnite na hrbtno stran.
6. Sprednji del polistirenske embalaže položite na tla pod napravo.

**i** Pazite, da ne boste poškodovali cevi.

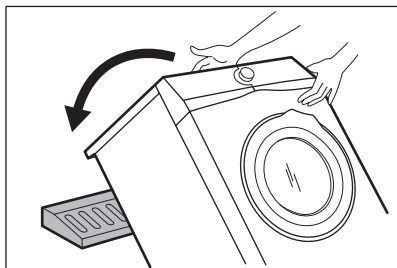

7. Z dna naprave odstranite polistirensko zaščito.

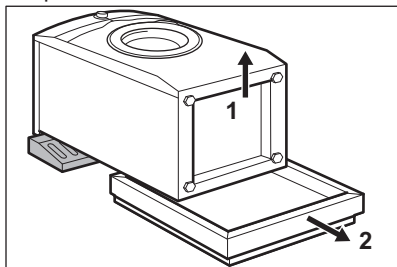

8. Napravo znova dvignite v pokončni položaj.

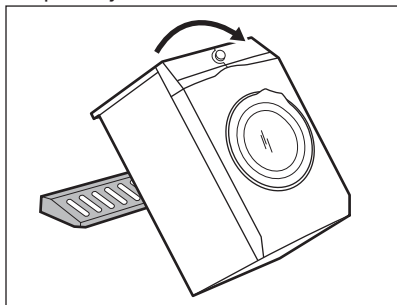

9. Iz držal za cevi odstranite napajalni kabel in cev za odvod vode.

**i** Lahko vidite iztekanje vode iz cevi za odvod vode. To je zaradi tovarniških testiranj naprav z vodo.

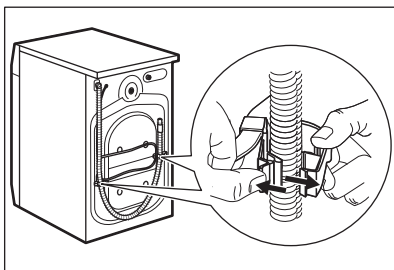

10. S priloženim ključem odstranite tri vijake.

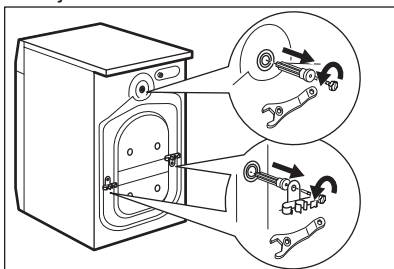

11. Izvlecite plastične distančnike.
12. V odprtine vstavite plastične čepe iz vrečke z navodili za uporabo.

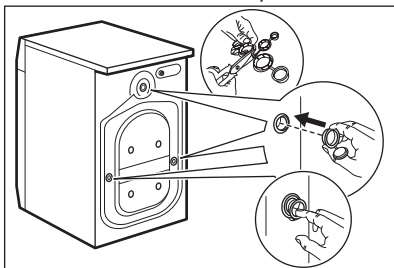

**i** Priporočamo, da embalažo in transportne vijake shranite za taktak, ko boste premikali napravo.

### 3.2 Postavitev in namestitev v vodoraven položaj

1. Napravo namestite na ravno trdno podlago.

**i** Pazite, da preproge ne bodo ovirale kroženja zraka pod napravo. Naprava se ne sme dotikati stene ali drugih delov.

2. Popustite ali privijte nogi, da poravnate napravo.



### OPOZORILO!

Za poravnavo pod noge naprave ne polagajte kartona, lesa ali podobnih materialov.

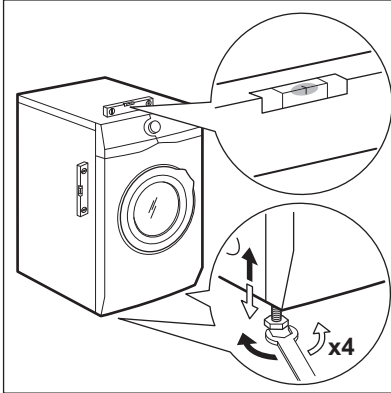

Naprava mora stati naravnost in stabilno.



Pravilna namestitve naprave prepreči tresljaje, hrup in premikanje naprave med delovanjem.



Ko je stroj nameščen na podstavek ali če pralno-sušilni stroj postavite na pralni stroj, uporabite dodatno opremo, opisano v poglavju »Dodatna oprema«. Pazljivo preberite navodila, priložena napravi in dodatni opremi.

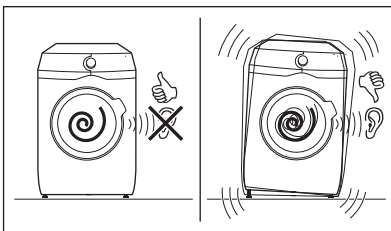

### 3.3 Cev za dovod vode

1. Cev za dovod vode priključite na hrbtno stran naprave.

2. Usmerite jo v levo ali desno, odvisno od položaja pipe za vodo.

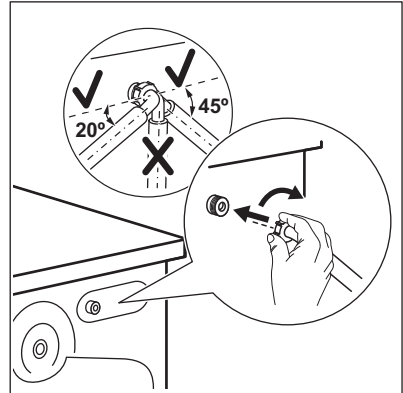

Cev za dovod vode ne sme biti v navpičnem položaju.

3. Po potrebi popustite matico, da jo namestite v pravi položaj.
4. Cev za dovod vode priključite na pipo za mrzlo vodo s 3/4-colsko spojko.

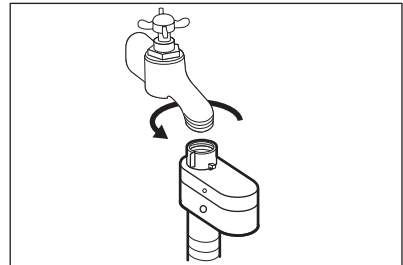

### POZOR!

Poskrbite, da na priključkih ne bo prihajalo do iztekanja.



Če je cev za dovod vode prekratka, ne uporabite cevnega podaljška. Obrnite se na servisni center za zamenjavo cevi za dovod vode.

### 3.4 Naprava za prekinitev dovoda vode

Cev za dovod vode ima vgrajeno napravo za prekinitev dovoda vode. Ta naprava preprečuje iztekanja vode zaradi naravnega staranja cevi.

To napako označuje rdeče področje v okencu »A«.

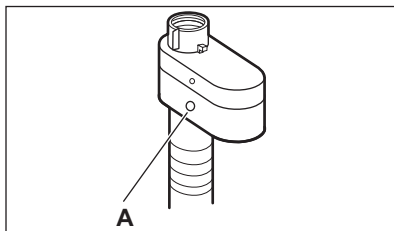

V tem primeru zaprite pipo in se obrnite na pooblaščen servisni center za zamenjavo cevi.

### 3.5 Izčrpavanje vode

Cev za odvod vode mora biti nameščena na višini med 60 cm in 100 cm od tal.

- i** Cev za odvod vode lahko podaljšate do največ 400 cm. Za drugo cev za odvod vode in podaljšek se obrnite na pooblaščen servisni center.

Cev za odvod vode je mogoče priključiti na različne načine:

1. Naredite U-obliko s cevjo za odvod vode in jo speljite okrog plastičnega vodila za cev.

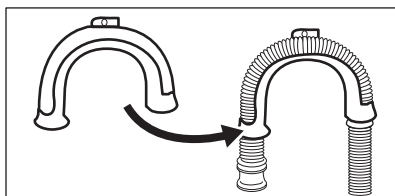

2. **Na rob umivalnika** - Pritrdite vodilo na pipo ali steno.

- i** Poskrbite, da se plastično vodilo ne bo moglo premikati, ko bo naprava izčrpavala vodo.

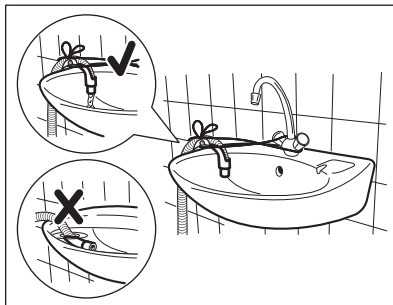

- i** Pazite, da cev za odvod vode ne bo potopljena v vodo. Lahko pride do povratnega toka umazane vode v napravo.

3. **Na fiksno odvodno cev s prezračevalno odprtino** - Cev za odvod vode vstavite neposredno v odtočno cev. Oglejte si sliko.

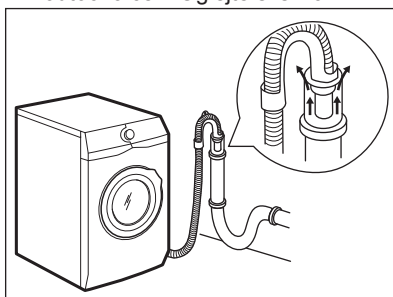

- i** Zagotovljeno mora biti odzračevanje konca cevi za odvod vode. Notranji premer odtočne cevi (najmanj 38 mm - najmanj 1.5") mora biti večji od zunanjega premera cevi za odvod vode.

4. Če je konec cevi za odvod vode videti tako (oglejte si sliko), jo lahko potisnete neposredno v fiksno odvodno cev.

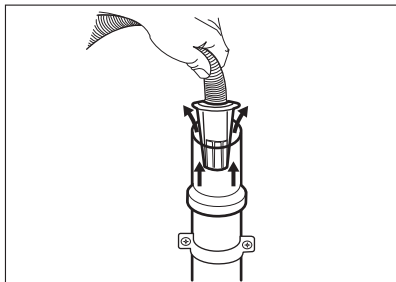

5. **Brez plastičnega vodila za cev na sifon** - Cev za odvod vode namestite na sifon in jo pritrdite z objemko. Oglejte si sliko.

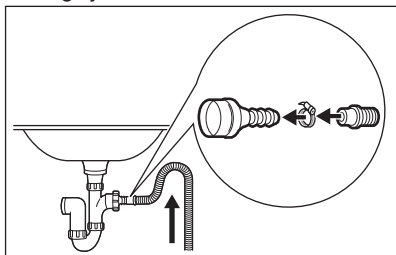

Poskrbite, da bo cev za odvod vode obrnjena navzgor, da umazanija iz umivalnika ne bi prišla v napravo.

6. Cev namestite **neposredno v vgrajeno odtočno cev v steniin** jo pritrdite z objemko.

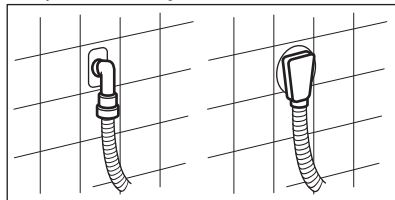

## 4. OPIS IZDELKA

### 4.1 Pregled naprave

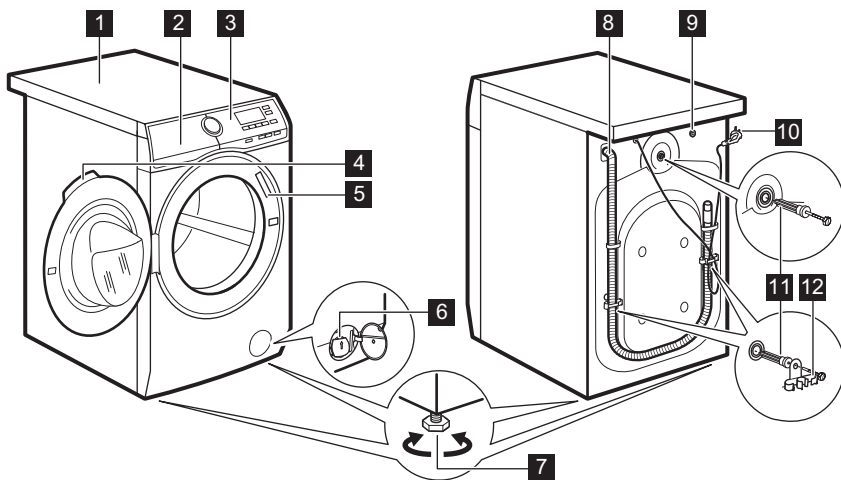

- 1 Delovna površina  
2 Predal za pomivalno sredstvo

- 3 Upravljalna plošča  
4 Ročaj vrat

- 5 Ploščica za tehnične navedbe
- 6 Filter odtočne črpalke
- 7 Nogi za izravnavo naprave
- 8 Cev za odvod vode
- 9 Prikluček cevi za dovod vode
- 10 Napajalni kabel
- 11 Transportni vijaki
- 12 Nosilec cevi

## 5. UPRAVLJALNA PLOŠČA



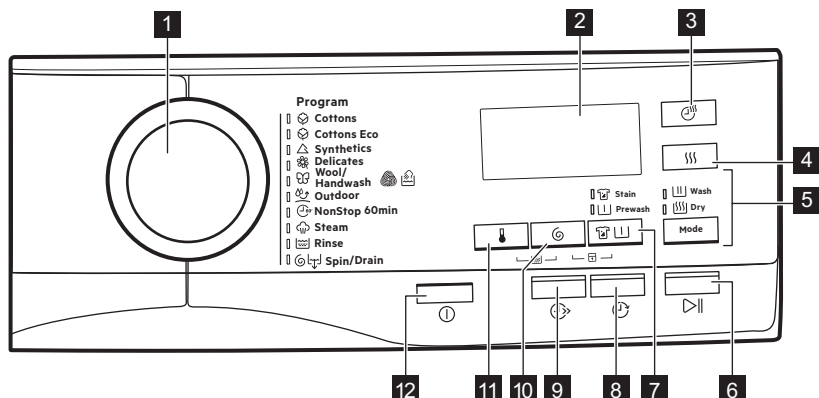





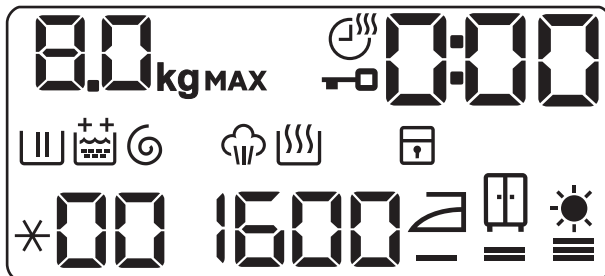

### 5.1 Opis upravljalne plošče



- 1 Gumb za izbiro programa
  - 2 Prikazovalnik
  - 3 Tipka za čas sušenja ☺
  - 4 Tipka za stopnjo sušenja ☺☺☺
  - 5 Tipka Mode
    - ☺☺☺ Pranje
    - ☺☺☺☺ Sušenje
  - 6 Tipka za začetek/prekinitev ▶||
  - 7 Tipka za madeže/predpranje ☺☺/☺☺☺
  - 8 Tipka za zamik vklopa ☺
  - 9 Tipka za prihranek časa ☺☺
  - 10 Tipka za znižanje hitrosti ožemanja ☺
  - 11 Tipka za temperaturo ☺
  - 12 Tipka za vklop/izklop Ⓛ
- ☺☺☺ Funkcija Madež
  - ☺☺☺ Funkcija Predpranje

## 5.2 Prikazovalnik



8.0 kg	Prikazovalnik največje količine perila. Indikator <b>kg</b> utripa med preverjanjem količine perila.
MAX	Prikazovalnik največje količine perila. Utripa, ko količina perila presega največjo navedeno količino perila za izbrani program. Če zaženete program, ko je boben preveč napolnjen, <b>MAX</b> utripa tudi ob koncu programa.
	Indikator časa sušenja.
	Indikator zaklenjenih vrat.
0:00	Digitalni indikator lahko pokaže: <ul style="list-style-type: none"> <li>• Trajanje programa (npr. 2:40, fazo pranja in/ali sušenja).</li> <li>• Zamik vklopa (npr. 30' ali 2h).</li> <li>• Konec programa (0).</li> <li>• Opozorilno kodo (E20).</li> </ul>
	Indikator pranja. Utripa med fazo predpranja in pranja.
	Indikator izpiranja. Utripa med fazo izpiranja.
	Stalna funkcija dodatnega izpiranja: <ul style="list-style-type: none"> <li>•  - eno dodatno izpiranje.</li> <li>•  - dve dodatni izpiranji.</li> </ul>
	Indikator faze ožemanja in črpanja. Utripa med fazo ožemanja in črpanja.
	Indikator faze s paro.
	Indikator sušenja.
	Indikator varovala za otroke.

	Prikazovalnik temperature. Indikator  se prikaže, ko je nastavljeno hladno pranje.
	Prikazovalnik hitrosti ožemanja. - - - indikator Brez ožemanja.
	Indikator sušenja za likanje.
	Indikator sušenja za v omaro.
	Indikator dodatnega sušenja.

## 6. VRTLJIV GUMB IN TIPKE

### 6.1 Uvod

Ko pritisnete tipke, prstov **ne nagibajte** navzdol. Tipala spodnjih tipk so občutljiva in lahko vplivajo na vaš izbor.

### 6.2 Vkllop/Izklop

S pritiskom te tipke nekaj sekund lahko vklopite ali izklopite napravo. Ob vklopu ali izklopu naprave se oglasita dva različna zvočna signala.

Ker funkcija stanja pripravljenosti samodejno izklopi napravo, da v nekaterih primerih zmanjša porabo energije, boste morda morali ponovno vklopiti napravo.

Za dodatne podrobnosti si oglejte odstavek Stanje pripravljenosti v poglavju Vsakodnevna uporaba.

### 6.3 Uvod

Možnosti/funkcij se ne da izbrati pri vseh programih pranja. Preverite združljivost možnosti/funkcij s programi pranja v »Razpredelnici programov«. Možnost/funkcija lahko izključuje drugo, v tem primeru vam naprava ne dopušča nastaviti nezdržljivih možnosti/funkcij skupaj. Prikazovalnik in tipke morajo biti vedno čisti in suhi.

### 6.4 Temperatura

Ko izberete program pranja, naprava samodejno predlaga privzeto temperaturo.

Te tipke se dotikajte, dokler se na prikazovalniku ne prikaže zelena temperatura.

Ko se na prikazovalniku prikažeta indikatorja in - -, naprava ne segreva vode.

### 6.5 Ožemanje

Ko nastavite program, naprava samodejno nastavi najvišje dovoljeno število vrtljajev centrifuge.

To tipko pritisnite za:

- **Znižanje števila vrtljajev centrifuge.**

Na prikazovalniku se prikaže le število vrtljajev centrifuge, ki je na voljo pri nastavljenem programu.

- **Vkllop funkcije »Brez ožemanja«**

- - -

Ta funkcija je na voljo samo pri programu Ožemanje/Črpanje. Naprava preskoči vse faze ožemanja in samo izčrpa vodo. Na prikazovalniku se prikaže indikator

- - -

## 6.6 Madeži/Predpranje

To tipko pritiskajte, da vklopite eno izmed dveh funkcij.

Na prikazovalniku se prikaže ustrezeni indikator.

### • **Madež**

To funkcijo izberite, če želite programu dodati fazo za odstranjevanje madežev, da močno umazano perilo ali perilo z madeži obdelate s sredstvom za odstranjevanje madežev.

V predelek  vlijete sredstvo za odstranjevanje madežev. Sredstvo za odstranjevanje madežev bo dodano med ustrežno fazo programa pranja.

 Ta funkcija ne deluje pri temperaturah pranja, nižjih od 40 °C.

### • **Predpranje**

To funkcijo uporabite za dodajanje faze predpranja pri 30 °C pred pranjem.

Ta funkcija je priporočljiva za močno umazano perilo, še posebej, če vsebuje pesek, prah, blato in druge trdne delce.

 Funkcija lahko podaljša trajanje programa.

## 6.7 Zamik vklopa

S to funkcijo lahko vklop programa premaknete na ustrežnejši čas.

Pritiskajte tipko za nastavitev zelenega zamika. Čas narašča po korakih 30 minut do 90 minut in od dveh do 20 ur.

Po zagonu programa s tipko Začetek/Prekinitev se na prikazovalniku prikaže izbrani čas zamika vklopa, naprava pa začne z odštevanjem.

## 6.8 Prihranek časa

S to funkcijo lahko skrajšate trajanje programa.

- Če je perilo normalno ali malo umazano, je priporočljivo skrajšati program pranja. **Enkrat** se dotaknete te tipke, da skrajšate trajanje.

- V primeru manjše količine perila se te tipke dotaknete **dvakrat**, da nastavite izredno hiter program.

Na prikazovalniku se trajanje programa ustrezno prilagodi.

Ob nastavitvi te tipke sveti svetleča dioda nad njo.

 To funkcijo lahko uporabite tudi za skrajšanje trajanja programa Para.

## 6.9 Sušenje z nastavljenim časom

Te tipke se dotaknite za nastavitev časa, ki ustreza tkaninam, ki jih želite sušiti (oglejte si razpredelnico »Sušenje z nastavljenim časom«). Na prikazovalniku se prikaže nastavljena vrednost.







Z vsakim dotikom te tipke se časovna vrednost podaljša za pet minut.

 Vseh časovnih vrednosti ne morete nastaviti za različne tkanine.

## 6.10 Stopnje sušenja

Te tipke se dotaknite za nastavitev ene izmed treh samodejnih stopenj suhosti, ki jih predlaga naprava.

Na prikazovalniku zasveti ustrezeni indikator suhosti:

-  =  **Suho za likanje**: perilo za likanje.
-  =  **Suho za v omaro**: perilo, ki ga nameravate pospraviti.
-  =  **Zelo suho**: perilo, ki ga nameravate povsem posušiti.

 Vseh samodejnih stopenj ne morete nastaviti za vsako vrsto tkanin.

## 6.11 Mode

Zahvaljujoč tej tipki lahko program opravi:

- **Samo pranje** : Sveti indikator Pranje.









- **Pranje in sušenje** : Svetila indikatorja Pranje in Sušenje.
- **Samo sušenje** : Sveti indikator Sušenje.







## 6.12 Začetek/Prekinitev













Dotaknite se tipke Začetek/Prekinitev za začetek, zaustavitev naprave ali prekinitev trenutnega programa.

## 7. PROGRAMI

### 7.1 Razpredelnica programov

Program	Opis programa
<b>Programi pranja</b>	
 Bombaž	<b>Belo in barvno bombažno perilo.</b> Običajno, močno in malo umazano.
 Bombaž Eko	<b>Belo in barvno bombažno perilo.</b> Običajno, močno in malo umazano. <b>Varčni program za pranje bombažnega perila.</b> Ta program pri 60 °C s količino perila 8 kg je referenčni program za podatke na energijski nalepki v skladu z direktivo 96/60/ES. Ta program nastavite za dobre rezultate pranja in zmanjšanje porabe energije. Čas programa pranja se podaljša.
 Sintetika	<b>Sintetično ali mešano perilo.</b> Običajno umazano.
 Občutljivo	<b>Občutljivo perilo, kot je perilo iz akrila, viskoze in mešano perilo, ki zahteva bolj nežno pranje.</b> Običajno umazano.
 Volna/Ročno pranje	<b>Volнено perilo za strojno pranje, volнено perilo za ročno pranje in druge tkanine</b> s simbolom za »ročno pranje« <sup>1)</sup>
 Oblačila za zunaj	<p> Ne uporabljajte mehčalca in se prepričajte, da v predalu za pralno sredstvo ni ostankov mehčalca.</p> <p><b>Oblačila, ki jih nosite zunaj, tehnična, športna oblačila, vodoodporne in zrakoprepustne jakne, jakne z odstranljivim flisom ali notranjo podlogo.</b></p> <p> Če zaženete program pranja in sušenja, faza sušenja deluje tudi kot sredstvo za obnovitev vodoodbojnosti oblačil. <b>Preverite, ali je na etiketi za nego perila navedeno, da je dovoljeno sušenje v sušilnem stroju.</b></p>
<b>Program Pranje in sušenje</b>	

Program	Opis programa		
 NonStop 60min	Celoten program, ki ga sestavljata faza pranja in faza sušenja za majhne količine mešanega perila (bombažna in sintetična oblačila). Na prikazovalniku se prikaže tudi indikator  .		
<b>Program s paro</b>			
 Para	<b>Programi s paro<sup>2)</sup></b> Paro lahko uporabite za suho, oprano ali enkrat nošeno perilo. Ti programi lahko zmanjšajo pomečkanost in neprijeten vonj perila ter perilo zmeččajo. Ne uporabljajte pralnega sredstva. Po potrebi odstranite madeže s pranjem ali uporabo lokalnega sredstva za odstranjevanje madežev. Programi s paro ne opravijo higienskega cikla. Programa s paro ne nastavite za naslednje vrste perila: <ul style="list-style-type: none"> <li>• Perilo, ki ga je treba oprati pri temperaturi, nižji od 40 °C.</li> <li>• Perilo, ki ni označeno kot primerno za strojno sušenje.</li> <li>• Vse perilo z deli iz plastike, kovine, lesa ali podobnih materialov.</li> </ul>		
<b>Dodatni programi</b>			
 Izpiranje	Za izpiranje in ožemanje perila. <b>Vse tkanine</b> razen volnenih in zelo občutljivih. Znižajte število vrtljajev centrifuge glede na vrsto perila.		
 Ožemanje/Črpanje	<b>Vse tkanine razen volnenih in občutljivih.</b> Za ožemanje perila in črpanje vode iz bobna.		
<p>1) Med tem programom se bobnen obračaja počasi, da je zagotovljeno nežno pranje. Morda bo videti, kot da se bobnen obračaja ali se ne obračaja pravilno, a to je normalno za ta program.</p> <p>2) Če nastavite program s paro pri suhem perilu, je lahko perilo ob koncu programa vlažno. Perilo je bolje 10 minut sušiti na svežem zraku, da se vlaga posuši. Po zaključku programa perilo hitro odstranite iz bobna. Po programu s paro bo morda vseeno potrebno likanje, vendar bo zahtevalo manj truda.</p>			
Temperatura programa, najvišje število vrtljajev centrifuge in največja količina perila			
Program	Privzeta temperatura Temperaturni razpon	Referenčno število vrtljajev centrifuge Razpon hitrosti ožemanja	Največja količina perila
 Bombaž	40 °C 95 °C - hladno	1600 vrt./min. 1600 vrt./min. - 400 vrt./min.	8 kg

Program	Privzeta temperatura Temperaturni razpon	Referenčno število vrtljajev centrifuge Razpon hitrosti ožemanja	Največja količina perila
 Bombaž Eko	40 °C 60 °C - 40 °C	1600 vrt./min. 1600 vrt./min. - 400 vrt./min.	8 kg
 Sintetika	40 °C 60 °C - hladno	1200 vrt./min. 1200 vrt./min. - 400 vrt./min.	3 kg
 Občutljivo	40 °C 40 °C - hladno	1200 vrt./min. 1200 vrt./min. - 400 vrt./min.	3 kg
   Volna/Ročno pranje	40 °C 40 °C - hladno	1200 vrt./min. 1200 vrt./min. - 400 vrt./min.	1.5 kg
 Oblačila za zunaj	30 °C 40 °C - hladno	1200 vrt./min. 1200 vrt./min. - 400 vrt./min.	2 kg
 NonStop 60min	30 °C 40 °C - 30 °C	1200 vrt./min. 1200 vrt./min.	1 kg
 Para			1.5 kg
 Izpiranje		1600 vrt./min. 1600 vrt./min. - 400 vrt./min.	8 kg
  Ožemanje/Črpanje		1600 vrt./min. 1600 vrt./min. - - -	8 kg

## Združljivost programskih možnosti

Program										
Funkcije	Bombaž	Bombaž Eko	Sintetika	Občutljivo	Volna/Ročno pranje	Oblučila za zunanje	NonStop 60min	Para	Izpiranje	Ožemanje/Črpanje
Ožemanje	■	■	■	■	■	■			■	■
Brez ožemanja										■ <sup>1)</sup>
Madež <sup>2)</sup>	■	■	■	■						
Predpranje	■	■	■	■						
Dodatno izpiranje	■	■	■	■					■	
Prihranek časa <sup>3)</sup>	■	■	■	■				■		
Zamik vklopa	■	■	■	■	■	■	■	■	■	■
Sušenje z nastavljenim časom	■	■	■	■	■	■				
Stopnje sušenja	■	■ <sup>4)</sup>								

<sup>1)</sup> Če nastavite funkcijo Brez ožemanja, naprava samo izčrpa vodo.

<sup>2)</sup> Ta funkcija ne deluje pri temperaturah, nižjih od 40 °C.

<sup>3)</sup> Če nastavite najkrajše trajanje, priporočamo, da zmanjšate količino perila. Napravo je mogoče povsem napolniti, vendar so lahko rezultati pranja manj zadovoljivi.

<sup>4)</sup> Funkcija Suho za likanje ni na voljo za ta program.

## 7.2 Woolmark Apparel Care - Modra





- Postopek pranja volne tega stroja so odobrili pri podjetju Woolmark za pranje volnenih oblačil z oznako za »ročno pranje«, pod pogojem, da so

izdelki oprani v skladu z navodili na etiketi oblačila in tistimi, ki jih je izdal proizvajalec tega pralnega stroja. M1664

- Postopek sušenja volne tega stroja so preizkusili in odobrili pri podjetju Woolmark. Postopek je primeren za sušenje volnenega perila z oznako primernosti za »ročno pranje«, če je oprano s programom za ročno pranje, ki ga je odobrilo podjetje Woolmark, in posušeno v skladu z navodili, ki jih je izdal proizvajalec. M1664

V VB, na Irskem, v Hongkongu in Indiji je Woolmarkov simbol certifikacijska blagovna znamka.

## 7.3 Samodejno sušenje

Stopnja suhosti	Vrsta tkanine	Količina perila
 — = ≡ <b>Zelo suho</b> Za perilo iz frotirja	<b>Bombaž in lan</b> (kopalni plašči, brisače itd.)	do 4 kg
 — = ≡ <b>Suho za v omaro<sup>1)</sup></b> Za perilo, ki ga nameravate shraniti	<b>Bombaž in lan</b> (kopalni plašči, brisače itd.)	do 4 kg
	<b>Sintetika in mešano perilo</b> (jopice, bluze, spodnje perilo, gospodinjsko perilo in posteljnina)	do 3 kg
	<b>Občutljivo perilo</b> (perilo iz akrila, viskoze in mešano občutljivo perilo)	do 2 kg
	<b>Volnena oblačila</b> (volnene jopice)	do 1 kg
	<b>Oblačila za dejavnosti na prostem</b> (Oblačila, ki jih nosite zunaj, tehnična, športna oblačila, vodoodporne in zrakoprepustne jakne, shell jakne)	do 2 kg

Stopnja suhosti	Vrsta tkanine	Količina perila
 <b>Lažje likanje</b> Primerno za likanje	<b>Bombaž in lan</b> (rjuhe, prti, srajce itd.)	do 4 kg

<sup>1)</sup> **Napotki za preizkuševalne inštitute** Preizkus v skladu z EN 50229 morate izvesti s PRVO količino perila za sušenje z največjo navedeno količino za sušenje (sestava perila v skladu z EN61121), tako da nastavite SAMODEJNO SUHO ZA V OMARO za program Bombaž Eko. Preizkus z DRUGO količino perila za sušenje s preostalo količino morate izvesti tako, da nastavite SAMODEJNO SUHO ZA V OMARO za program Bombaž Eko.

## 7.4 Sušenje z nastavljenim časom

Stopnja suhosti	Vrsta tkanine	Količina (kg)	Številovrtljajevcentrifuge (vrt./min.)	Priporočena dolžina trajanja (min.)
<b>Zelo suho</b> Za perilo iz frotirja	<b>Bombaž in lan</b> (kopalni plašči, brisače itd.)	4	1600	180 - 200
		2	1600	90 - 110
		1	1600	60 - 70
<b>Suho za v omaro</b> Za perilo, ki ga nameravate shraniti	<b>Bombaž in lan</b> (kopalni plašči, brisače itd.)	4	1600	170 - 190
		2	1600	80 - 100
		1	1600	50 - 60
	<b>Sintetika in mešano perilo</b> (jopice, bluže, spodnje perilo, gospodinjsko perilo in posteljnina)	3	1200	130 - 145
		1	1200	45 - 55
	<b>Občutljivo</b> (perilo iz akrila, viskoze in mešano občutljivo perilo)	2	1200	150
<b>Volna</b> (volnene jopice)	1	1200	170 - 190	
<b>Oblačila za dejavnosti na prostem</b> (Oblačila, ki jih nosite zunaj, tehnična, športna oblačila, vodoodporne in zrako-prepustne jakne, shell jakne)	2	1200	160	
<b>Lažje likanje</b> Primerno za likanje	<b>Bombaž in lan</b> (rjuhe, prti, srajce itd.)	4	1600	100 - 120
		2	1600	60 - 80
		1	1600	40 - 50





## 8. NASTAVITVE

### 8.1 Uvod

-  Ko pritisnete tipke, prstov **ne nagibajte** navzdol. Tipala spodnjih tipk so občutljiva in lahko vplivajo na vaš izbor.

### 8.2 Varovalo za otroke

S to funkcijo lahko otrokom preprečite igranje z upravljalno ploščo.

- Za **vklop/izklop** te funkcije se sočasno dotikajte tipk   in , dokler na prikazovalniku ne **zasveti/ugasne** indikator .



To funkcijo lahko vklopite:

- Ko se dotaknete tipke Začetek/Prekinitev: se izklopijo vse tipke in gumb za izbiro programa (razen tipke Vklop/Izklop).
- Preden se dotaknete tipke Začetek/Prekinitev: naprave ni mogoče vklopiti.

Naprava po izklopu ohrani izbor te funkcije.

### 8.3 Zvočni signali

Ob koncu programa se oglasijo zvočni signali (zaporedje zvokov približno dve minuti).









Za **izklop/vklop** zvočnih signalov se za približno šest sekund sočasno dotaknite tipk   in .

-  Če izklopite zvočne signale, ti še naprej delujejo v primeru napake v delovanju naprave.

### 8.4 Trajno dodatno izpiranje





S to funkcijo lahko trajno nastavite eno ali dve dodatni izpiranji, ko nastavite nov program.

- Sočasno se enkrat dotaknite tipk  in , da dodate eno dodatno izpiranje. Na prikazovalniku se prikaže .
- Sočasno se dvakrat dotaknite tipk  in , da dodate dve dodatni izpiranji. Na prikazovalniku se prikaže .
- Sočasno se trikrat dotaknite tipk  in , da odstranite dodatna izpiranja. Na prikazovalniku se prikaže samo .

## 9. PRED PRVO UPORABO

-  Med nameščanjem ali pred prvo uporabo lahko v napravi opazite nekaj vode. To je odvečna voda, ki je ostala v napravi po celotnem preizkusu delovanja v tovarni, da je naprava zagotovo dobavljena stranki v odličnem delovnem stanju in ni razloga za skrb.

1. Poskrbite za odstranitev vseh transportnih vijakov z naprave.
2. Prepričajte se, da je na voljo električno napajanje in da je pipa odprta.

3. V predelek za pralno sredstvo, označen z , vlijte dva litra vode. S tem dejanjem aktivirate sistem črpanja.
4. V predelek, označen z , vlijte majhno količino pralnega sredstva.
5. Nastavite in vklopite program za bombaž pri najvišji temperaturi brez perila v bobnu. Na ta način iz bobna in kadi odstranite vso morebitno umazanijo.

## 10. VSAKODNEVNA UPORABA - SAMO PRANJE



**OPOZORILO!**  
Oglejte si poglavja o varnosti.

### 10.1 Vklon naprave

1. Vtaknite vtič v vtičnico.
2. Odprite pipo.
3. Nekaj sekund pritisčajte tipko Vklon/Izklop, da vklopite napravo. Indikator tipke Začetek/Prekinitev začne utripati.

Gumb za izbiro programa se samodejno nastavi na program za bombaž in sveti samo indikator Pranje nad tipko Mode.

Na prikazovalniku se prikažejo največja količina perila, privzeta temperatura, največje število vrtljajev centrifuge, indikatorji faz programa in trajanje programa.

### 10.2 Vstavljanje perila



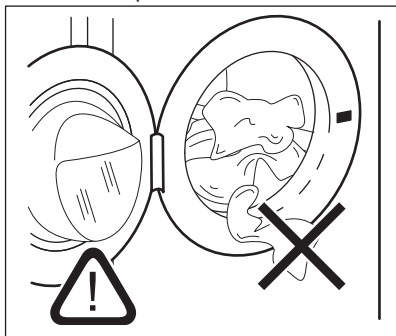

1. Odprite vrata naprave.
  2. Oblečila stresite, preden jih daste v napravo.
  3. Posamezne kose perila enega za drugim vstavite v boben.
- Pazite, da v boben ne boste dali preveč perila.
4. Dobro zaprite vrata.

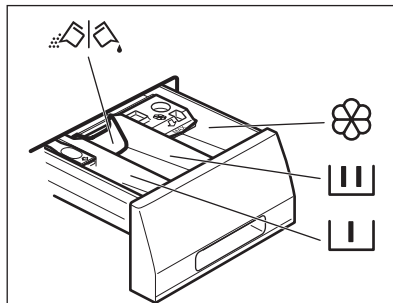

**POZOR!**  
Pazite, da se perilo ne bo ujelo med tesnilo in vrata. Obstaja nevarnost iztekanja vode ali poškodbe perila.

### 10.3 Dodajanje pralnega sredstva in dodatkov



-  Predelek za predpranje, program namakanja ali sredstvo za odstranjevanje madežev.
-  Predelek za fazo pranja.
-  Predelek za tekoče dodatke (mehčalec, škrob).
- MAX**  
 Najvišja raven za tekoče dodatke. Loputa za pralni prašek ali tekoče pralno sredstvo.



Vedno upoštevajte navodila z embalaže pralnih sredstev, a priporočamo, da ne prekoračite najvišje navedene ravni (**MAX**). Ta količina zagotavlja najboljše rezultate pranja.



Po potrebi po pranju iz predala za pralno sredstvo odstranite ostanke pralnega sredstva.

### 10.4 Preverjanje položaja lopute

1. Predal za pralno sredstvo izvlačite, dokler se ne ustavi.
2. Ročico potisnite navzdol, da odstranite predal.

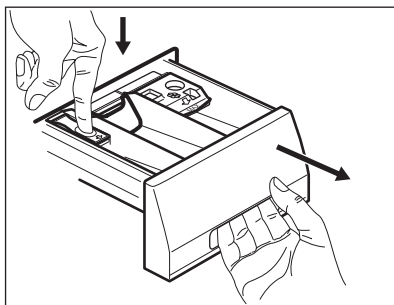

3. Če želite uporabiti prašek, obrnite loputo navzgor.

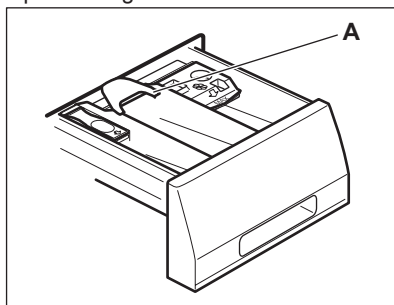

4. Če želite uporabiti tekoče pralno sredstvo, obrnite loputo navzdol.

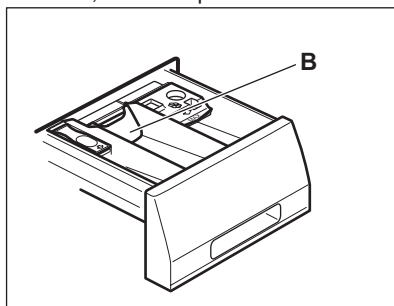

**i** Ko je loputa v položaju NAVZDOL:

- Ne uporabljajte želatinastih ali gostih tekočih pralnih sredstev.
  - Ne dodajte večje količine tekočega pralnega sredstva, kot je označeno na loputi.
  - Ne nastavite faze predpranja.
  - Ne nastavite funkcije zamika vklopa.
5. Izmerite ustrezno količino pralnega sredstva in mehčalca.
6. Pazljivo zaprite predal za pralno sredstvo.

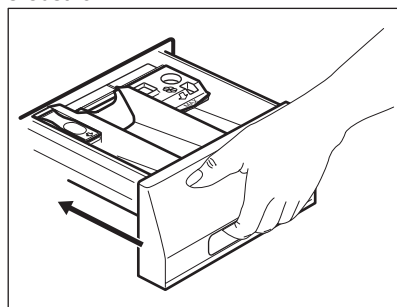

Loputa se med zapiranjem predala ne sme zatikati.

## 10.5 Nastavitev programa

1. Obrnite gumb za izbiro programa, da izberete zeleni program pranja. Zasveti ustrezen programski indikator.

Indikator tipke Začetek/Prekinitev utripa. Na prikazovalniku se prikažejo največja navedena količina perila za program, privzeta temperatura, najvišje število vrtljajev centrifuge, indikatorji faze pranja (ko je na voljo) in trajanje programa.

2. Če želite spremeniti temperaturo in/ali število vrtljajev centrifuge, se dotaknite ustrezne tipke.
3. Po potrebi z dotikom ustreznih tipk nastavite eno ali več funkcij. Na prikazovalniku se prikažejo ustrezni indikatorji, informacije pa se skladno spremenijo.

**i** Če želite zagnati samo pranje, poskrbite, da bo svetil samo indikator Pranje nad tipko Mode.

**i** V primeru, da izbira ni mogoča, se ne prikaže noben indikator in oglasi se zvočni signal.

## 10.6 Vklp programa

Dotaknite se tipke Začetek/Prekinitev, da vklopite program.

Ustrezni indikator preneha utripati in sveti.

Na prikazovalniku začne utripati indikator trenutne faze, indikator največje količine perila pa ugasne.

Program se zažene, vrata do zaklenjena.

Na prikazovalniku se prikaže indikator



**i** Preden naprava začne polniti vodo, lahko kratek čas deluje odtočna črpalka.

## 10.7 Zagon programa z zamikom vklopa

1. Pritiskajte tipko Zamik vklopa, dokler se na prikazovalniku ne prikaže želeni zamik vklopa. Zasveti indikator Zamik vklopa.
2. Dotaknite se tipke Začetek/Prekinitev.

Naprava začne z odštevanjem časa zamika vklopa.

Po koncu odštevanja se program zažene.

**i** Ob koncu odštevanja se začne preverjanje količine perila PROSENSE.

## Preklic zamika vklopa po začetku odštevanja

Za preklic zamika vklopa:

1. Dotaknite se tipke Začetek/Prekinitev, da prekinete delovanje naprave. Utripa ustrezni indikator.
2. Pritiskajte tipko Zamik vklopa, dokler se na prikazovalniku ne prikaže

3. Ponovno se dotaknite tipke Začetek/Prekinitev, da takoj zaženete program.

## Sprememba zamika vklopa po začetku odštevanja

Za spremembo zamika vklopa:

1. Dotaknite se tipke Začetek/Prekinitev, da prekinete delovanje naprave. Utripa ustrezni indikator.
2. Pritiskajte tipko Zamik vklopa, dokler se na prikazovalniku ne prikaže želeni zamik vklopa.
3. Ponovno se dotaknite tipke Začetek/Prekinitev, da začnete novo odštevanje.

## 10.8 Zaznavanje količine perila ProSense

**i** Trajanje programa na prikazovalniku se nanaša na **srednjo/veliko količino perila**.

Po pritisku tipke Začetek/Prekinitev indikator največje navedene količine perila ugasne, indikator utripa, ProSense pa začne z zaznavanjem količine perila:

1. Naprava zazna količino perila v prvih 30 sekundah: indikator **kg** in dvopičje utripata, boben pa se na kratko obrne.
2. Po koncu zaznavanja količine perila indikator **kg** ugasne, dvopičje pa preneha utripati. Trajanje programa se ustrezno prilagodi in se lahko podaljša ali skrajša. Po nadaljnjih 30 sekundah se začne polnjenje z vodo.

Po koncu zaznavanja količine perila, v primeru prevelike napoljenosti bobna, na prikazovalniku utripa indikator **MAX**:

V tem primeru je mogoče za 30 sekund prekiniti delovanje naprave in odstraniti odvečno perilo.

Ko odstranite odvečno perilo, se dotaknite tipke Začetek/Prekinitev, da ponovno zaženete program. Fazo

ProSense lahko ponovite do trikrat (ogledajte si točko 1).

**Pomembno!** Če količine perila ne zmanjšate, se program pranja kljub prekomerni napolnjenosti bobna vseeno začne. V tem primeru ni mogoče zagotoviti najboljših rezultatov pranja.



Približno 20 minut po začetku programa je mogoče ponovno nastaviti čas trajanja glede na zmogljivost vpijanja vode perila.



Zaznavanje ProSense se izvede samo pri celotnih programih pranja (brez izbrane faze preskoka).

## 10.9 Indikatorji faz programov

Ko se program začne, utripa indikator trenutne faze, indikatorji drugih faz pa svetijo.

Npr. izvaja se faza pranja ali predpranja:



Ko se faza konča, ustrezen indikator preneha utripati in sveti. Utrpati začne indikator naslednje faze.

Npr. izvaja se faza izpiranja:



Če izberete program Para, se prikaže indikator faze s paro .

## 10.10 Prekinitev programa in spreminjanje funkcij

Med izvajanjem programa lahko spremenite **samo nekatere** funkcije:

1. Dotaknite se tipke Začetek/Prekinitev.
2. Utripa ustrezni indikator.
3. Spremenite funkcije. Informacije na prikazovalniku se skladno spreminjajo.
3. Ponovno se dotaknite tipke Začetek/Prekinitev.

Program pranja se nadaljuje.

## 10.11 Preklic trenutnega programa

1. Pritisnite tipko Vklop/Izklop za preklic programa in izklop naprave.
2. Ponovno pritisnite tipko Vklop/Izklop za vklop naprave.

Sedaj lahko nastavite nov program pranja.



Če se je faza ProSense že izvedla in se je polnjenje z vodo že začelo, se zažene nov program **brez ponovitve faze ProSense**. Voda in pralno sredstvo se ne izčrpa, da se prepreči odpad. Na prikazovalniku se prikaže najdaljše trajanje programa in to se posodobi približno 20 minut po začetku novega programa.

## 10.12 Odpiranje vrat - Dodajanje oblačil

Med izvajanjem programa ali zamika vklopa so vrata naprave zaklenjena.



Če sta temperatura in raven vode v bobnu previsoki in/ali se boben še vedno vrti, ne morete odpreti vrat.

1. Dotaknite se tipke Začetek/Prekinitev.

Na prikazovalniku ustrezen indikator zaklenjenih vrat ugasne.

2. Odprite vrata naprave. Po potrebi dodajte ali odstranite perilo.
3. Zaprite vrata in se dotaknite tipke Začetek/Prekinitev.

Izvajanje programa ali zamika vklopa se nadaljuje.

4. Vrata lahko odprete po koncu programa ali pa nastavite program Ožemanje/Črpanje in nato pritisnite tipko Začetek/Prekinitev.

## 10.13 Konec programa

Ob koncu programa se naprava samodejno izklopi. Oglasijo se zvočni signali (če so vklopljeni).

Na prikazovalniku začnejo svetiti vsi indikatorji faze pranja, časovno področje pa prikazuje .

Indikator tipke Začetek/Prekinitiv ugasne.

Vrata se odklenejo, indikator  pa ugasne.

V primeru prevelike napoljenosti bobna ob koncu programa utripa **MAX**.

1. Pritisnite tipko Vklop/Izklop za izklop naprave.

Pet minut po koncu programa funkcija varčevanja z energijo samodejno izklopi napravo.

 Ob ponovnem vklopu naprave se na prikazovalniku prikaže konec zadnjega izbranega programa. Z obračanjem gumba za izbiro programa nastavite nov program.

2. Iz naprave odstranite perilo.
3. Preverite, ali je boben prazen.
4. Vrata in predal za pralno sredstvo pustite priprta, da preprečite nastajanje plesni in neprijetnih vonjav.

5. Zaprite pipo.

## 10.14 Funkcija stanja pripravljenosti

Funkcija stanja pripravljenosti samodejno izklopi napravo za zmanjšanje porabe energije v naslednjih primerih:

- Ko naprave ne uporabljate pet minut, preden se dotaknete tipke Začetek/Prekinitiv. Pritisnite tipko Vklop/Izklop za ponoven vklop naprave.
- Pet minut od konca programa pranja. Pritisnite tipko Vklop/Izklop za ponoven vklop naprave. Na prikazovalniku se prikaže konec zadnjega nastavljenega programa. Z obračanjem gumba za izbiro programa nastavite nov program.

 Če nastavite program ali funkcijo, ki se konča z vodo v bobnu, funkcija stanja pripravljenosti **ne izklopi** naprave in vas na ta način opozori, da je treba izčrpati vodo.

## 11. VSAKODNEVNA UPORABA - PRANJE IN SUŠENJE

 **OPOZORILO!**  
Oglejte si poglavja o varnosti.

 Ta naprava je samodejni pralno-sušilni stroj.

### 11.1 Celotni programi pranja in sušenja

#### Samodejni program Non-Stop

Naprava ima program NonStop 60min, program samodejnega pranja in sušenja, kjer ni treba nastaviti načina Sušenje.



Za zagon tega programa:

1. Po tem, ko napolnite stroj s perilom in dodate pralno sredstvo, nekaj sekund pritiskajte tipko Vklop/Izklop, da vklopite napravo.
2. Z gumbom za izbiro programa nastavite program NonStop 60min. Na prikazovalniku se prikaže indikator .
3. Dotaknite se tipke Začetek/Prekinitiv, da vklopite program.











#### Programi nesamodejnega pranja in sušenja

Pri nekaterih programih pranja lahko kombinirate način Pranje in Sušenje za zagon celotnega programa pranja in sušenja.

Opis postopka:

1. Nekaj sekund pritisčajte tipko Vkllop/ Izklop, da vklopite napravo.
2. Posamezne kose perila enega za drugim vstavite v stroj.
3. V ustrezna predelka dajte pralno sredstvo in dodatke.
4. Gumb za izbiro programa obrnite na program pranja. Na prikazovalniku se prikažeta privzeta temperatura in število vrtljajev centrifuge. Po potrebi ju spremenite glede na količino perila. Na prikazovalniku se prikaže tudi največja priporočena količina perila za fazo pranja.
5. Nastavite zelene funkcije, če so na voljo.
6. Če želite vklopiti tudi funkcijo sušenja, se enkrat dotaknite tipke Mode. Zasvetita indikatorja Pranje in Sušenje. Na prikazovalniku se prikažeta indikatorja  in  in . Na prikazovalniku se prikaže tudi največja priporočena količina perila za program pranja in sušenja (npr. 4 kg za bombaž).
7. Zdaj lahko izberete samodejno stopnjo sušenja ali sušenje z določenim časom.

## 11.2 Pranje in sušenje - Samodejne stopnje

1. Pritisčajte tipko Stopnje sušenja, dokler se na prikazovalniku ne prikaže potrebna stopnja sušenja. Indikatorji na prikazovalniku ustrezno zasvetijo:
  - a.    **Suho za likanje:** za bombažna oblačila.
  - b.    **Suho za v omaro:** za bombažna in sintetična oblačila.
  - c.     **Zelo suho:** za bombažna oblačila.

**Časovna vrednost na prikazovalniku je trajanje obeh ciklov, pranja in sušenja, izračunano na osnovi privzete količine perila.**





Če želite dobro posušiti perilo z manjšo porabo energije in v krajšem času, naprava ne dovoli nastaviti prenizkega števila vrtljajev centrifuge za perilo, ki ga nameravate prati in sušiti.

2. Dotaknite se tipke Začetek/ Prekinittev, da vklopite program. Začne se preverjanje količine perila PROSENSE.



Na prikazovalniku zasveti indikator zaklenjenih vrat  in utripati začne indikator trenutno delujoče faze. Na prikazovalniku se prikaže tudi preostali čas programa.

## 11.3 Pranje in sušenje z nastavljenim časom

1. Pritisčajte tipko Sušenje z nastavljenim časom, da nastavite zeleno časovno vrednost (oglejte si razpredelnico »Sušenje z nastavljenim časom« v poglavju »Programi«). Indikator stopnje sušenja ugasne in zasveti indikator . Z vsakim pritiskom te tipke se časovna vrednost podaljša za pet minut. Na prikazovalniku se prikaže nova nastavljena časovna vrednost.
2. Dotaknite se Začetek/Prekinittev, da vklopite program. Začne se preverjanje količine perila PROSENSE.

Na prikazovalniku zasveti indikator zaklenjenih vrat  in utripati začne indikator trenutno delujoče faze. Na prikazovalniku se prikaže tudi preostali čas programa.

## 11.4 Ob koncu programa sušenja

- Naprava se samodejno zaustavi.
- Oglasijo se zvočni signali (če so vklopljeni).
- Na prikazovalniku zasveti .
- Indikator tipke Začetek/Prekinittev ugasne. Indikator zaklenjenih vrat  ugasne.
- Nekaj sekund pritisčajte tipko Vkllop/ Izklop, da izklopite napravo.

-  Nekaj minut po koncu programa funkcija varčevanja z energijo samodejno izklopi napravo.

1. Iz naprave odstranite perilo.

2. Preverite, ali je boben prazen.

-  Po sušenju očistite boben, tesnilo in notranjost vrat z moko krpo.

## 12. VSAKODNEVNA UPORABA - SAMO SUŠENJE



### OPOZORILO!

Oglejte si poglavja o varnosti.



Ta naprava je samodejni pralno-sušilni stroj.

### 12.1 Priprava na sušenje

1. Nekaj sekund pritisnite tipko Vklop/Izklop, da vklopite napravo.



Pri programu, ki je namenjen samo sušenju, prikazovalnik ne prikaže največjega števila perila, preverjanje količine perila PROSENSE pa je izklopljeno.

2. Posamezne kose perila enega za drugim vstavite v stroj.
3. Gumb za izbiro programa zavrtite na program, primeren za oblačila, ki jih nameravate sušiti.
4. Dvakrat pritisnite tipko Mode, da izklopite pranje in opravite samo sušenje. Sveti indikator Sušenje. Na prikazovalniku se prikažeta

indikatorja  in .





Če želite pri sušenju velike količine perila dobre rezultate, preverite, da perilo ni zamotano in da je enakomerno porazdeljeno po bobnu.



### 12.2 Sušenje - Samodejne stopnje

1. Pritisnite tipko Stopnje sušenja, dokler se na prikazovalniku ne prikaže potrebna stopnja sušenja. Indikatorji na prikazovalniku ustrezno zasvetijo:





- a.  =  =  Suho za likanje: za bombažna oblačila.



- b.  =  =  Suho za v omaro: za bombažna in sintetična oblačila.



- c.  =  =  Zelo suho: za bombažna oblačila.

### Prikazovalnik prikazuje čas trajanja programa sušenja.



Če želite dobro posušiti perilo z manjšo porabo energije in v krajšem času, naprava ne dovoli nastaviti prenizkega števila vrtljajev centrifuge za perilo, ki ga nameravate prati in sušiti.

2. Dotaknite se tipke Začetek/Prekinitev, da vklopite program.

Na prikazovalniku zasveti indikator zaklenjenih vrat  in utripati začne indikator trenutno delujoče faze. Na prikazovalniku se prikaže tudi preostali čas programa.

### 12.3 Sušenje z nastavljenim časom



1. Pritisnite tipko Sušenje z nastavljenim časom, da nastavite zeleno časovno vrednost (oglejte si razpredelnico »Sušenje z nastavljenim časom« v poglavju »Programi«). Indikator stopnje sušenja ugasne in zasveti indikator .

Z vsakim pritiskom te tipke se časovna vrednost podaljša za pet minut. Na prikazovalniku se prikaže nova nastavljena časovna vrednost.

2. Dotaknite se Začetek/Prekinitev, da vklopite program.

Na prikazovalniku zasveti indikator zaklenjenih vrat  in utripati začne indikator trenutno delujoče faze. Na prikazovalniku se prikaže tudi preostali čas programa.

## 12.4 Ob koncu programa sušenja

- Naprava se samodejno zaustavi.
- Oglasijo se zvočni signali (če so vklopljeni).
- Na prikazovalniku zasveti .
- Indikator tipke Začetek/Prekinitve ugasne. Indikator zaklenjenih vrat  ugasne.

- Nekaj sekund pritiskajte tipko Vklp/ Izklop, da izklopite napravo.

 Nekaj minut po koncu programa funkcija varčevanja z energijo samodejno izklopi napravo.

1. Iz naprave odstranite perilo.
2. Preverite, ali je boben prazen.

 Po sušenju očistite boben, tesnilo in notranjost vrat z mokro krpo.

## 13. KOSMI NA TKANINAH

Med fazo pranja in/ali sušenja lahko nekatere vrste tkanin (goba, volna, puloverji) spustijo kosme.



Kosmi se lahko pri naslednjem programu primejo oblačil.

Ta neprijetnost je še izrazitejša pri tehničnih tkaninah.

Da se izognete nabiranju kosmov na perilu, priporočamo:

- Da ne perete temnih oblačil po tem, ko operete in posušite svetle barvne tkanine (brisače, volno, puloverje) in obratno.
- Da posušite te vrste tkanin na zraku, ko jih operete prvič.
- Da očistite filter na odtoku.
- Da po sušenju obrišete prazen boben, tesnilo in vrata z mokro krpo.

### Za odstranitev kosmov iz bobna nastavite poseben program:

- Izpraznite boben.
- Z mokro krpo obrišite boben, tesnilo in vrata.
- Nastavite program izpiranja.
- Sočasno pritiskajte tipki  in , dokler se na prikazovalniku ne prikaže **CLE** za vklop funkcije čiščenja.
- Dotaknite se tipke Začetek/Prekinitve, da vklopite program.

 Če napravo uporabljate pogosto, redno zaganjajte program **CLE**.

## 14. NAMIGI IN NASVETI



### OPOZORILO!

Oglejte si poglavja o varnosti.

### 14.1 Vstavljanje perila

- Perilo razdelite na: belo, barvno, sintetično, občutljivo in volneno.
- Upoštevajte navodila za pranje, ki se nahajajo na etiketah za vzdrževanje perila.

- Belega in barvnega perila ne perite skupaj.
- Nekatero barvno perilo se pri prvem pranju razbarva. Priporočamo, da ga prvih nekaj pranj perete ločeno.
- Zapnite gumbe na prevlekah za blazine, zadrge, sponke in kaveljčke. Zapnite pasove.
- Izpraznite žepe in razgrnite oblačila.
- Večslojno, volneno perilo in perilo s poslikavami obrnite z notranjo stranjo navzven.

- Predhodno poskrbite za trdovratne madeže.
- Izredno umazano perilo operite s posebnim pralnim sredstvom.
- Bodite previdni z zavesami. Snemite kaveljčke in dajte zaveso v pralno vrečo ali prevleko za blazino.
- Ne perite nezarobljenega ali strganega perila.
- Za pranje majhnih predmetov in/ali občutljivega perila (npr. nadržkov z lokom, pasov, hlačnih nogavic itd.) uporabite pralno vrečo.
- Zelo majhna količina perila lahko povzroči težave z uravnoteženostjo pri centrifugi, kar vodi do prekomernih tresljajev. Če pride do tega:
  - a. prekinite program in odprite vrata (oglejte si poglavje »Vsakodnevna uporaba«),
  - b. ročno porazdelite perilo, tako da bodo kosi perila enakomerno porazdeljeni po kadi,
  - c. pritisnite tipko Začetek/Prekinitev. Centrifuga se nadaljuje.
- Zaradi varovanja okolja uporabljajte le predpisano količino pralnega sredstva.
- Upoštevajte navodila z embalaže pralnih ali drugih sredstev in pazite, da ne prekoračite najvišje navedene ravni (**MAX**).
- Uporabljajte priporočena pralna sredstva za vrsto in barvo perila, temperaturo programa in stopnjo umazanosti.

#### 14.4 Ekološki nasveti

- Za pranje običajno umazanega perila nastavite program brez predpranja.
- Program pranja vedno vklopite, ko bo pralni stroj povsem poln.
- Če predhodno obdelate madeže ali uporabite sredstvo za odstranjevanje madežev, nastavite program z nizko temperaturo.
- Za pravilno količino pralnega sredstva preverite trdoto vode vašega domačega sistema. Oglejte si »Trdota vode«.

#### 14.2 Trdovratni madeži

Za nekatere madeže voda in pralno sredstvo nista dovolj.

Priporočamo, da te madeže odstranite, preden daste perilo v napravo.

Na voljo so posebna sredstva za odstranjevanje madežev. Uporabite posebno sredstvo za odstranjevanje madežev, ki je primerno za vrsto madeža in tkanine.

#### 14.3 Pralna in druga sredstva

- Uporabljajte samo pralna in druga sredstva, ki so posebej namenjena pranju v pralnem stroju:
  - pralne praške za vse vrste tkanin, razen občutljivih. Za belo perilo in razkuževanje perila uporabljajte pralni prašek, ki vsebuje belilo.
  - tekoča pralna sredstva, po možnosti za programe pranja pri nižjih temperaturah (največ 60 °C) za vse vrste tkanin ali posebne samo za volno.
- Ne mešajte različnih vrst pralnih sredstev.

#### 14.5 Trdota vode

Če je trdota vode na vašem območju visoka ali srednja, priporočamo, da uporabite sredstvo za mehčanje vode za pralne stroje. Na območjih, kjer je voda bolj mehka, uporaba sredstva za mehčanje vode ni potrebna.

Za informacije o trdoti vode v vašem kraju se obrnite na krajevno vodovodno podjetje.

Uporabite pravo količino sredstva za mehčanje vode. Upoštevajte navodila z embalaže izdelka.

#### 14.6 Priprava programa sušenja

- Odprite pipo.
- Preverite, ali je cev za odvod vode priključena pravilno. Za dodatne informacije si oglejte poglavje za namestitvev.
- Za največjo količino perila pri programih sušenja si oglejte razporednico programov sušenja.





## 14.7 Perilo, ki ni primerno za sušenje

Programa sušenja ne nastavlajte za naslednje vrste perila:

- Sintetične zavese.
- Oblečila s kovinskimi dodatki.
- Najlonske nogavice.
- Prešite odeje.
- Posteljna pregrinjala.
- Odeje.
- Anorake.
- Spalne vreče.
- Tkanine, ki vsebujejo ostanke razpršilcev za lase, odstranjevalcev laka za nohte ali podobnih snovi.
- Izdelke iz penaste gume ali podobnih materialov.

## 14.8 Etikete na oblačilih

Ko sušite perilo, upoštevajte oznake na etiketah proizvajalca:

-  = Perilo lahko sušite v sušilnem stroju.
-  = Sušenje poteka pri visoki temperaturi.
-  = Sušenje poteka pri nižji temperaturi.
-  = Perila ne smete sušiti v sušilnem stroju.

## 14.9 Trajanje programa sušenja

Čas sušenja se lahko spremeni glede na:

- število vrtljajev zadnjega ožemanja,
- stopnjo suhosti,
- vrsto perila,
- težo perila.

## 14.10 Dodatno sušenje

Če je perilo po zaključku programa sušenja še vedno vlažno, ponovno nastavite kratek program sušenja.



**OPOZORILO!**  
Da bi preprečili zmečkanost in krčenje perila, tega ne posušite preveč.

## 14.11 Splošni nasveti

Oglejte si razpredelnico »Programi sušenja« in poiščite **povprečne** čase sušenja.

Izkušnje vam bodo pomagale bolje posušiti perilo. Zabeležite čase trajanja programov, ki ste jih že izvedli.

Za preprečitev statične elektrike ob koncu sušenja:

1. Pri programu pranja uporabite mehčalec.
2. Uporabite poseben mehčalec za sušilne stroje.

Ob koncu programa sušenja perilo takoj vzemite iz stroja.

# 15. VZDRŽEVANJE IN ČIŠČENJE



**OPOZORILO!**  
Oglejte si poglavja o varnosti.



**POZOR!**  
Kovinskih površin ne čistite s čistili na osnovi klora.

## 15.1 Čiščenje zunanjih površin

Napravo čistite le z blagim milom in toplo vodo. Povsem posušite vse površine.



**POZOR!**  
Ne uporabljajte alkohola, topil ali kemičnih izdelkov.

## 15.2 Odstr. vodnega kamna



Če je trdota vode na vašem območju visoka ali srednja, priporočamo, da uporabite sredstvo za odstranjevanje vodnega kamna za pralne stroje.

Redno pregledujte bobnen, da preverite morebitno prisotnost vodnega kamna.

Običajna pralna sredstva že vsebujejo sredstva za mehčanje vode, a priporočamo, da občasno zaženete program s praznim bobnom in sredstvom za odstranjevanje vodnega kamna.

**i** Vedno upoštevajte navodila z embalaže izdelka.

## 15.3 Vzdrževalno pranje

Ponavljajoča in dolgotrajna uporaba programov z nizko temperaturo lahko povzroči kopičenje pralnega sredstva, ostankov kosmov in rast bakterij v bobnu in kadi. Zaradi tega lahko nastanejo neprijetne vonjave in plesen.

Če želite odstraniti te ostanke in očistiti notranjost naprave, redno izvajajte vzdrževalno pranje (vsaj enkrat na mesec):

1. Iz bobna odstranite vse perilo.
2. Zaženite program za bombaž z najvišjo temperaturo in majhno količino praška.

## 15.4 Tesnilo na vratih

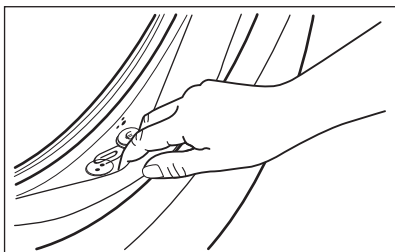

Redno pregledujete tesnilo in povsem izpraznite notranjost.

## 15.5 Čiščenje bobna

Redno pregledujte bobnen, da preprečite nastajanje rje.

Za popolno čiščenje:

1. Očistite bobnen s posebnim čistilom za nerjavno jeklo.

**i** Vedno upoštevajte navodila z embalaže izdelka.

2. Zaženite kratek program za bombaž pri visoki temperaturi s praznim bobnom in majhno količino praška, da izperete morebitne ostanke.

## 15.6 Čiščenje predala za pralno sredstvo

Za preprečitev morebitnih ostankov praška ali strjenega mehčalca in/ali tvorbe plesni v predalu za pralno sredstvo občasno opravite naslednji postopek čiščenja:

1. Odprite predal. Pritisnite jeziček navzdol, kot prikazuje slika, in ga izvlcite.

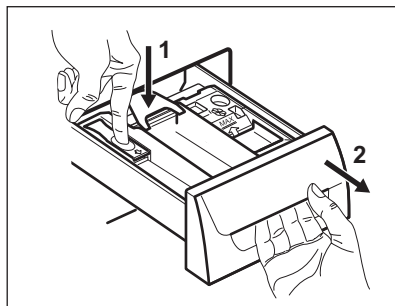

2. Za pomoč pri čiščenju odstranite zgornji del predelka za dodatke in ga izperite pod tekočo toplo vodo, da odstranite morebitne ostanke nakopičenega pralnega sredstva. Po čiščenju ponovno namestite zgornji del.

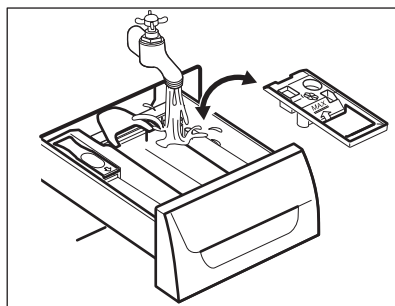

3. Prepričajte se, da so z zgornjega in spodnjega dela odprtine odstranjeni vsi ostanki pralnega sredstva. Odprtino očistite z majhno krtačko.

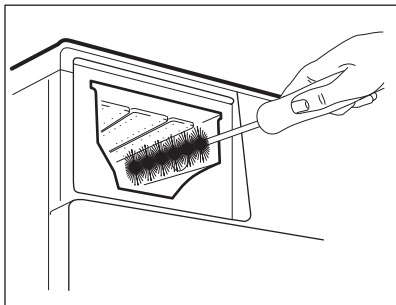

4. Predal za pralno sredstvo vstavite v vodila in ga zaprite. Zaženite program izpiranja brez perila v bobnu.

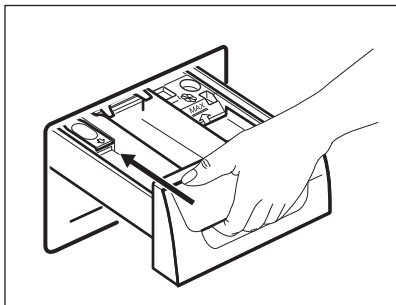

## 15.7 Čiščenje odtočne črpalke



### OPOZORILO!

Iztaknite vtič iz omrežne vtičnice.



Redno pregledujte filter odtočne črpalke in poskrbite, da bo čist.

Odtočno črpalko očistite, če:

- Naprava ne izčrpa vode.
- Se bobnen ne obrača.
- Naprava oddaja nenavadne zvoke zaradi blokade odtočne črpalke.
- Se na prikazovalniku izpiše opozorilna koda **E20**.



### OPOZORILO!

- Filtra ne odstranite, medtem ko naprava deluje.
- Črpalke ne čistite, če je voda v napravi vroča. Počakajte, da se voda ohladi.

Črpalko očistite na naslednji način:

1. Odprite pokrov črpalke.

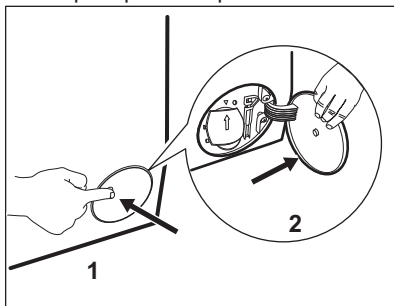

2. Pod dostop do odtočne črpalke postavite ustrezno posodo za zbiranje iztekajoče vode.
3. Izvlecite žleb navzdol. V bližini imejte krpo za brisanje vode, ki bo iztekla ob odstranitvi filtra.

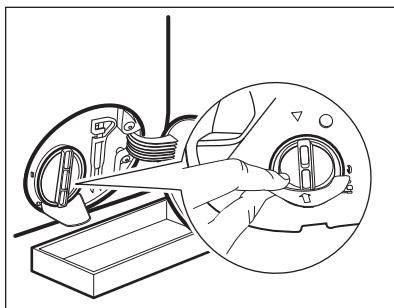

4. Obrnite filter za 180 stopinj v nasprotni smeri urnega kazalca, da ga odprete, a ne odstranite. Pustite, da voda izteče.

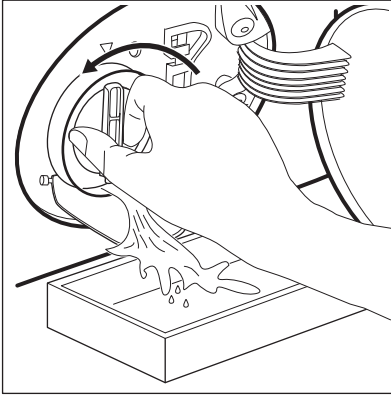

5. Ko je posoda polna vode, filter obrnite nazaj in izpraznite posodo.
6. Ponovljajte koraka 4 in 5, dokler voda ne preneha iztekati.
7. Obrnite filter v nasprotni smeri urnega kazalca in ga odstranite.

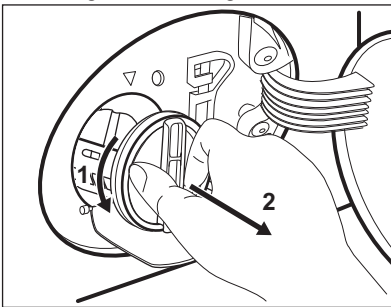

8. Po potrebi iz odprtine filtra odstranite kosme in predmete.
9. Preverite, ali se rotor črpalke vrti. Če se ne, se obrnite na pooblaščen servisni center.

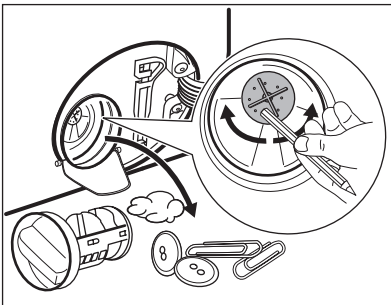

10. Filter očistite pod tekočo vodo.

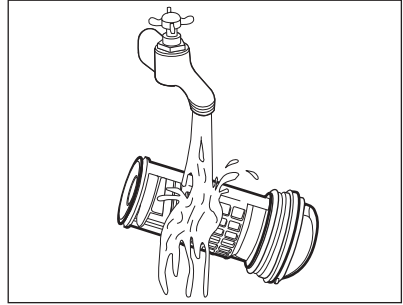

11. Filter z obračanjem v smeri urnega kazalca namestite nazaj v posebna vodila. Filter morate priviti pravilno, da preprečite iztekanja.

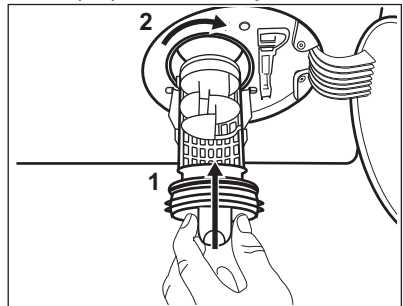

12. Zaprite pokrov črpalke.

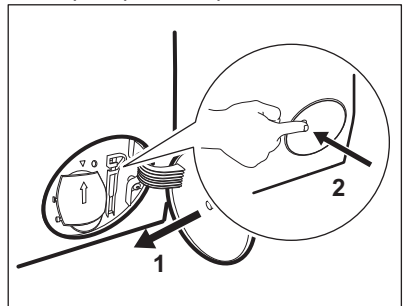

Ko vodo izčrpate s pomočjo postopka za črpanje v sili, morate znova vklopiti odtočni sistem:

- a. V predelek za glavno pranje predala za pralno sredstvo vlijete dva litra vode.
- b. Vključite program, da naprava izčrpa vodo.

## 15.8 Čiščenje filtra v cevi za dovod vode in filtra v ventilu

Občasno je priporočljivo očistiti filtre cevi za dovod vode in ventila, da odstranite ostanke, ki so se sčasoma nabrali:

1. S pipe snemite cev za dovod vode in očistite filter.

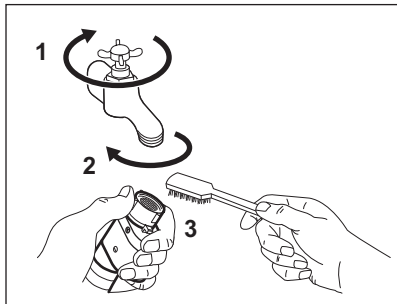

2. Odstranite cev za dovod vode z naprave, tako da odvijete matico.

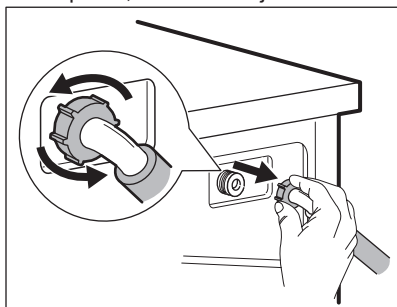

3. Z zobno ščetko očistite filter ventila, ki se nahaja na hrbtni strani naprave.

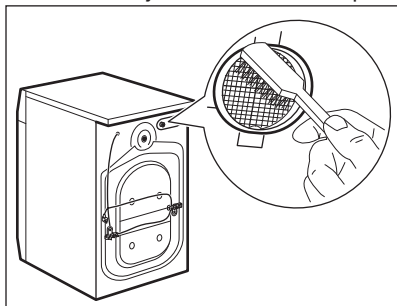

4. Ko cev priključujete nazaj na hrbtno stran naprave, jo obrnite levo ali desno (ne navpično), odvisno od položaja pipe.

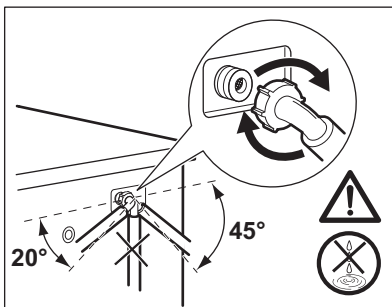

## 15.9 Črpanje v sili

Če naprava ne more izčrpati vode, opravite isti postopek, ki je opisan v odstavku »Čiščenje odtočne črpalke«. Po potrebi očistite črpalko.

Ko vodo izčrpate s pomočjo postopka za črpanje v sili, morate znova vklopiti odtočni sistem:

1. V predelek za glavno pranje predala za pralno sredstvo vlijete dva litra vode.
2. Vklopite program, da naprava izčrpa vodo.

## 15.10 Zaščita pred zmrzaljo

Če je naprava nameščena na mestu, kjer je lahko temperatura okrog 0 °C ali pade pod ničlo, odstranite preostalo vodo iz cevi za dovod vode in odtočne črpalke.

1. Iztaknite vtič iz omrežne vtičnice.
2. Zaprite pipo.
3. Konca cevi za dovod vode položite v posodo in pustite, da voda odteče iz cevi.
4. Izpraznite odtočno črpalko. Oglejte si postopek za črpanje v sili.
5. Ko je odtočna črpalka prazna, znova namestite cev za dovod vode.



### OPOZORILO!

Pred ponovno uporabo naprave se prepričajte, da je temperatura višja od 0 °C. Proizvajalec ni odgovoren za škodo, nastalo zaradi nizkih temperatur.

## 16. ODPRAVLJANJE TEŽAV



**OPOZORILO!**  
Oglejte si poglavja o varnosti.

### 16.1 Uvod

Naprava se ne zažene oz. se ustavi med delovanjem.

Najprej poskusite najti rešitev težave (oglejte si razpredelnico). Če se težava nadaljuje, se obrnite na pooblaščen servisni center.

**V primeru večjih težav se oglasi zvočni signal, na prikazovalniku se prikaže opozorilna koda, tipka Začetek/Prekinitiv pa lahko utripa nepretrgoma:**

- **E10** - Naprava se ne napolni z vodo pravilno.  
Ponovno zaženite napravo s pritiskom tipke Začetek/Prekinitiv. Po 5 sekundah se vrata odklenejo.
- **E20** - Naprava ne izčrpa vode.
- **E40** - Vrata naprave so odprta ali niso pravilno zaprta. Preverite vrata!



Če je naprava preveč napolnjena, iz bobna odstranite nekaj oblačil in/ali sočasno pritisčajte vrata in tipko Začetek/Prekinitiv, dokler indikator  ne neha utripati (oglejte si spodnjo sliko).

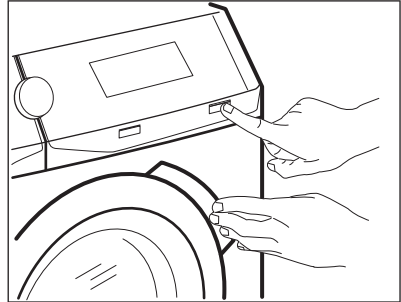

- **E90** - Električno napajanje je nestabilno. Počakajte, da se električno napajanje stabilizira.
- **E91** - Ni komunikacije med elektronskimi elementi naprave. Izklopite in ponovno vklopite. Program se ni zaključil pravilno ali pa se je naprava prezgodaj ustavila. Če se ponovno prikaže opozorilna koda, se obrnite na pooblaščen servisni center.
- **E90** - Vklopljen je zaščitni sistem za zaporo vode. Izklopite napravo in zaprite pipo. Obrnite se na pooblaščen servisni center.



**OPOZORILO!**  
Pred kakršnimi koli preverjanji izklopite napravo.

### 16.2 Možne okvare

Težava	Možna rešitev
Program se ne zažene.	<ul style="list-style-type: none"> <li>• Poskrbite, da bo vtič vtaknjen v vtičnico.</li> <li>• Poskrbite, da bodo vrata naprave zaprta.</li> <li>• Prepričajte se, da v omarici z varovalkami ni poškodovane varovalke.</li> <li>• Morate se dotakniti tipke Začetek/Prekinitiv.</li> <li>• Če je nastavljen zamik vklopa, nastavitvev prekličite ali počakajte, da se odštevanje konča.</li> <li>• Izklopite funkcijo Varovalo za otroke, če je vklopljena.</li> </ul>

Težava	Možna rešitev
Naprava se ne napolni z vodo pravilno.	<ul style="list-style-type: none"> <li>• Preverite, ali je pipa odprta.</li> <li>• Prepričajte se, da tlak dovoda vode ni prenizek. Za te informacije se obrnite na krajevno vodovodno podjetje.</li> <li>• Prepričajte se, da pipa ni zamašena.</li> <li>• Prepričajte se, da cev za dovod vode ni prepognjena, poškodovana ali ukrivljena.</li> <li>• Preverite, ali je cev za dovod vode pravilno priključena.</li> <li>• Prepričajte se, da filter v cevi za dovod vode in filter v ventilu nista zamašena. Oglejte si »Vzdrževanje in čiščenje«.</li> </ul>
Naprava se napolni z vodo in jo takoj izčrpa.	<ul style="list-style-type: none"> <li>• Poskrbite, da bo cev za odvod vode v pravem položaju. Cev je morda nameščena prenizko. Oglejte si »Navodila za namestitvev«.</li> </ul>
Naprava ne izčrpa vode.	<ul style="list-style-type: none"> <li>• Prepričajte se, da sifon ni zamašen.</li> <li>• Prepričajte se, da cev za odvod vode ni prepognjena ali ukrivljena.</li> <li>• Prepričajte se, da filter na odtoku ni zamašen. Po potrebi očistite filter. Oglejte si »Vzdrževanje in čiščenje«.</li> <li>• Preverite, ali je cev za odvod vode pravilno priključena.</li> <li>• Nastavite program črpanja, če ste nastavili program brez faze črpanja.</li> <li>• Nastavite program črpanja, če ste nastavili funkcijo, ki se zaključi z vodo v kadi.</li> </ul>
Centrifuga ne deluje ali pa pranje traja dlje kot običajno.	<ul style="list-style-type: none"> <li>• Nastavite program ožemanja.</li> <li>• Prepričajte se, da filter na odtoku ni zamašen. Po potrebi očistite filter. Oglejte si »Vzdrževanje in čiščenje«.</li> <li>• Ročno porazdelite perilo v kadi in ponovno vklopite centrifugo. To težavo lahko povzročajo težave z uravnoteženostjo.</li> </ul>
Na tleh je voda.	<ul style="list-style-type: none"> <li>• Preverite, ali priključki cevi za vodo tesnijo in da voda ne izteka.</li> <li>• Poskrbite, da na cevi za dovod in cevi za odvod vode ne bo poškodb.</li> <li>• Poskrbite za uporabo pravega pralnega sredstva in zadostne količine.</li> </ul>
Vrat naprave ne morete odpreti.	<ul style="list-style-type: none"> <li>• Poskrbite za izbiro programa pranja, ki se zaključi z vodo v kadi.</li> <li>• Preverite, ali je program pranja končan.</li> <li>• Nastavite program črpanja ali ožemanja, če je voda v bobnu.</li> <li>• Prepričajte se, da naprava dobiva električno energijo.</li> <li>• To težavo lahko povzroča okvara naprave. Obrnite se na pooblaščen servisni center. Če morate odpreti vrata, natančno preberite »Odpiranje vrat v sili«.</li> </ul>

Težava	Možna rešitev
Naprava povzroča neobičajen hrup in se trese.	<ul style="list-style-type: none"> <li>• Preverite, ali je naprava pravilno poravnana. Oglejte si »Navodila za namestitvev«.</li> <li>• Poskrbite za odstranitev embalaže in/ali transportnih vijakov. Oglejte si »Navodila za namestitvev«.</li> <li>• V boben dodajte še perila. Količina perila je verjetno premajhna.</li> </ul>
Trajanje programa se podaljša ali skrajša med izvajanjem programa.	<ul style="list-style-type: none"> <li>• Funkcija ProSense lahko nastavi trajanje programa glede na vrsto in količino perila. Oglejte si »Zaznavanje količine perila ProSense« v poglavju »Vsakodnevna uporaba«.</li> </ul>
Rezultati pranja niso zadovoljivi.	<ul style="list-style-type: none"> <li>• Povečajte količino pralnega sredstva ali uporabite drugega.</li> <li>• Pred pranjem perila uporabite posebne izdelke za odstranitev trdovratnih madežev.</li> <li>• Poskrbite, da boste nastavili pravo temperaturo.</li> <li>• Zmanjšajte količino perila.</li> </ul>
Preveč pene v bobnu med pranjem.	<ul style="list-style-type: none"> <li>• Zmanjšajte količino pralnega sredstva.</li> </ul>
Po pranju se v predalu za pralno sredstvo nahajajo ostanki pralnega sredstva.	<ul style="list-style-type: none"> <li>• Poskrbite, da bo loputa v pravem položaju (GOR za prašek - DOL za tekoče pralno sredstvo).</li> <li>• Prepričajte se, da ste predal za pralno sredstvo uporabili v skladu z navodili za uporabo.</li> </ul>
Naprava ne suši oz. ne suši pravilno.	<ul style="list-style-type: none"> <li>• Odprite pipo.</li> <li>• Prepričajte se, da filter na odtoku ni zamašen.</li> <li>• Zmanjšajte količino perila.</li> <li>• Poskrbite za nastavitev pravega programa. Po potrebi ponovno nastavite kratek čas sušenja.</li> </ul>
Perilo je polno kosmov različne barve.	<p>Predhodno oprane tkanine so za sabo pustile kosme drugačne barve:</p> <ul style="list-style-type: none"> <li>• Sušenje odstrani določen del kosmov.</li> <li>• Oblačila očistite s pripomočkom za odstranjevanje kosmov.</li> </ul> <p>V primeru prekomerne količine kosmov v bobnu zaženite poseben program, da jih očisti (za dodatne podrobnosti si oglejte »Kosmi v tkanini«).</p>

Po opravljenem pregledu vklopite napravo. Program se nadaljuje od trenutka prekinitve.

Če se težava ponovi, se obrnite na pooblaščen servisni center.

Če se na prikazovalniku prikažejo druge opozorilne kode. Izključite in vklopite napravo. Če se težava nadaljuje, se obrnite na pooblaščen servisni center.

### 16.3 Odpiranje vrat v sili

V primeru izpada električne energije ali okvare v delovanju naprave ostanejo vrata naprave zaklenjena. Program pranja se nadaljuje ob ponovni vzpostavitvi električne napetosti. Če ostanejo vrata zaklenjena v primeru

okvare, jih lahko odprete z uporabo funkcije za odklepanje v sili.

Pred odpiranjem vrat:



**POZOR!**  
Nevarnost opeklin!  
Prepričajte se, da voda in perilo nista vroča. Po potrebi počakajte, da se ohladita.



**POZOR!**  
Nevarnost poškodbe!  
Prepričajte se, da se boben ne vrti. Po potrebi počakajte, da se boben neha vrteti.



Prepričajte se, da raven vode v bobnu ni previsoka. Po potrebi opravite črpanje v sili (oglejte si »Črpanje v sili« v poglavju »Vzdrževanje in čiščenje«).

Če želite odpreti vrata, nadaljujte po naslednjem postopku:

1. Pritisnite tipko Vklop/Izklop za izklop naprave.
2. Iztaknite vtič iz omrežne vtičnice.
3. Odprite loputo filtra.
4. Enkrat povlecite sprožilo za odklepanje v sili navzdol. Povlecite ga še enkrat navzdol, naj bo napet, medtem pa odprite vrata naprave.

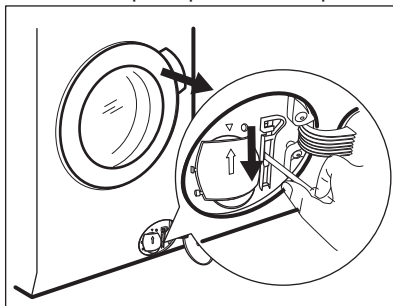

5. Vzemite ven perilo in zaprite vrata naprave.
6. Zaprite loputo filtra.

## 17. VREDNOSTI PORABE



Navedene vrednosti so dosežene v laboratorijskih pogojih z ustreznimi standardi. Različni vzroki lahko spremenijo podatke: količina in vrsta perila ter temperatura v prostoru, tlak vode, napajalna napetost in temperatura dovodne vode lahko tudi vplivajo na čas trajanja programa pranja.



Tehnične podatke lahko spremenimo brez predhodnega obvestila za izboljšanje kakovosti izdelka.



Med programom pranja lahko tehnologija ProSense spreminja trajanje pranja in vrednosti porabe. Za podrobnosti si oglejte odstavek »Zaznavanje količine perila ProSense« v poglavju »Vsakodnevna uporaba«.

Programi	Količina (kg)	Poraba energije (kWh)	Poraba vode (v litrih)	Približno trajanje programa (v minutah)
Bombaž 60 °C	8	1.30	80	220
Bombaž Eko Varčni program za pranje bombažnega perila 60 °C <sup>1)</sup>	8	0.90	54	278
Bombaž 40 °C	8	1.20	80	210

Programi	Količina (kg)	Poraba energije (kWh)	Poraba vode (v litrih)	Približno trajanje programa (v minutah)
Sintetika 40 °C	3	0.80	60	140
Občutljivo perilo 40 °C	3	0.60	60	120
Volna/ročno pranje 30 °C	1.5	0.30	60	75

<sup>1)</sup> »Varčni program za pranje bombažnega perila« pri 60 °C s količino perila 8 kg je referenčni program za podatke na energijski nalepki v skladu z direktivo 96/60/ES.

## 18. TEHNIČNI PODATKI

Mera	Širina/višina/globina/ skupna globina	597 mm/848 mm/547 mm/576 mm
Električna povezava	Napetost	230 V
	Skupna moč	2200 W
	Varovalka	10 A
	Frekvenca	50 Hz
Stopnja zaščite pred vstopom trdih delcev in vlage, kar zagotavlja zaščitni pokrov, razen v primeru, kjer nizkonapetostna oprema nima zaščite pred vlago.		IPX4
Dovod vode <sup>1)</sup>		Hladna voda
Tlak vode	Najmanj	0,5 bara (0,05 MPa)
	Največ	8 barov (0,8 MPa)
Največja količina za pranje	Bombaž	8 kg
Največja količina za sušenje	Bombaž	4 kg
	Sintetika	3 kg
Hitrost ožemanja	Najvišje število vrtljajev centrifuge	1550 vrt./min.

<sup>1)</sup> Cev za dovod vode priključite na pipo s spojko 3/4" .

## 19. PRIPOMOČKI

### 19.1 Na voljo na [www.aeg.com/shop](http://www.aeg.com/shop) ali pri pooblaščenem trgovcu



Samo ustrezna dodatna oprema, ki jo je odobrilo podjetje AEG, zagotavlja varnostne standarde naprave. Če uporabite neodobrene dele, reklamacijski zahtevki ne bodo veljavni.

### 19.2 Komplet pritrditvenih plošč

Če napravo postavite na podstavek, jo pritrdite s pritrditvenimi ploščami.

Pazljivo preberite navodila, priložena dodatni opremi.

## 20. SKRB ZA OKOLJE

Reciklirajte materiale, ki jih označuje simbol . Embalažo odložite v ustrezne zabojnike za reciklažo. Pomagajte zaščititi okolje in zdravje ljudi ter reciklirati odpadke električnih in elektronskih naprav. Naprav, označenih

s simbolom , ne odstranjajte z gospodinjskimi odpadki. Izdelek vrnite na krajevno zbirališče za recikliranje ali se obrnite na občinski urad.



[www.aeg.com/shop](http://www.aeg.com/shop)



157028820-A-172019



**AEG**