

GETTING STARTED? EASY.



ZOB25602XU

EL Οδηγίες Χρήσης Φούρνος	2
RO Manual de utilizare Cuptor	27

ZANUSSI

⚠ ΠΛΗΡΟΦΟΡΪΕΣ ΓΙΑ ΤΗΝ ΑΣΦΑΛΕΙΑ

Πριν από την εγκατάσταση και τη χρήση της συσκευής, διαβάστε προσεκτικά τις παρεχόμενες οδηγίες. Ο κατασκευαστής δεν είναι υπεύθυνος για τυχόν τραυματισμούς ή ζημιές που είναι αποτέλεσμα λανθασμένης εγκατάστασης ή χρήσης. Να φυλάσσετε πάντα αυτές τις οδηγίες σε ένα ασφαλές μέρος με εύκολη πρόσβαση για μελλοντική αναφορά.

ΑΣΦΑΛΕΙΑ ΠΑΙΔΪΩΝ ΚΑΙ ΕΥΠΑΘΩΝ ΑΤΟΜΩΝ

- Η συσκευή αυτή μπορεί να χρησιμοποιηθεί από παιδιά ηλικίας 8 ετών και άνω και από άτομα με μειωμένες σωματικές, αισθητηριακές ή πνευματικές δυνατότητες ή έλλειψη εμπειρίας και γνώσης, εάν επιβλέπονται ή έχουν λάβει οδηγίες σχετικά με τη χρήση της συσκευής με ασφαλή τρόπο και κατανοούν τους κινδύνους που ενέχονται.
- Παιδιά ηλικίας μεταξύ 3 και 8 ετών και άτομα με εκτεταμένες και περίπλοκες αναπηρίες πρέπει να παραμένουν μακριά, εκτός αν επιβλέπονται συνεχώς.
- Παιδιά ηλικίας μικρότερης των 3 ετών πρέπει να παραμένουν μακριά, εκτός αν επιβλέπονται συνεχώς.
- Μην αφήνετε τα παιδιά να παίζουν με τη συσκευή.
- Φυλάσσετε όλα τα υλικά συσκευασίας μακριά από τα παιδιά και απορρίψτε τα κατάλληλα.
- Κρατάτε τα παιδιά και τα κατοικίδια ζώα μακριά από τη συσκευή όταν λειτουργεί ή όταν ψύχεται. Τα προσβάσιμα μέρη είναι πολύ ζεστά.
- Εάν η συσκευή διαθέτει διάταξη ασφαλείας για παιδιά, θα πρέπει να είναι ενεργοποιημένη.
- Τα παιδιά δεν πρέπει να εκτελούν τον καθαρισμό και τη συντήρηση που εκτελεί ο χρήστης στη συσκευή χωρίς επίβλεψη.

ΓΕΝΙΚΈΣ ΠΛΗΡΟΦΟΡΪΕΣ ΓΙΑ ΤΗΝ ΑΣΦΑΛΕΙΑ

- Η εγκατάσταση αυτής της συσκευής και η αντικατάσταση του καλωδίου πρέπει να εκτελείται μόνο από κατάλληλα καταρτισμένο άτομο.

- **ΠΡΟΕΙΔΟΠΟΙΗΣΗ:** Η συσκευή και τα προσβάσιμα μέρη της θερμαίνονται κατά τη χρήση. Χρειάζεται προσοχή για να μην αγγίζετε τις αντιστάσεις.
- Χρησιμοποιείτε πάντα γάντια φούρνου όταν αφαιρείτε ή εισάγετε εξαρτήματα ή σκεύη.
- Πριν από οποιαδήποτε εργασία συντήρησης αποσυνδέετε τη συσκευή από την πρίζα.
- Βεβαιωθείτε ότι η συσκευή είναι απενεργοποιημένη προτού αντικαταστήσετε τον λαμπτήρα για την αποφυγή πιθανότητας ηλεκτροπληξίας.
- Μη χρησιμοποιείτε ατμοκαθαριστή για τον καθαρισμό της συσκευής.
- Μη χρησιμοποιείτε ισχυρά λειαντικά καθαριστικά ή αιχμηρές μεταλλικές ξύστρες για να καθαρίσετε τη γυάλινη πόρτα, καθότι μπορεί να χαράξουν την επιφάνεια και αυτό μπορεί να προκαλέσει θραύση του γυαλιού.
- Εάν το καλώδιο τροφοδοσίας έχει υποστεί φθορές, θα πρέπει να αντικατασταθεί από τον κατασκευαστή, το Εξουσιοδοτημένο Κέντρο Σέρβις ή ένα κατάλληλα καταρτισμένο άτομο, ώστε να αποφευχθεί τυχόν κίνδυνος από το ηλεκτρικό ρεύμα.
- Για να αφαιρέσετε τα στηρίγματα σχαρών, πρώτα τραβήξτε το μπροστινό άκρο του στηρίγματος σχάρας και κατόπιν το πίσω άκρο από τα πλαϊνά τοιχώματα. Τοποθετήστε τα στηρίγματα σχαρών στη θέση τους, ακολουθώντας την παραπάνω διαδικασία με την αντίστροφη σειρά.

ΟΔΗΓΙΕΣ ΓΙΑ ΤΗΝ ΑΣΦΑΛΕΙΑ

ΕΓΚΑΤΑΣΤΑΣΗ



ΠΡΟΕΙΔΟΠΟΙΗΣΗ! Η εγκατάσταση αυτής της συσκευής πρέπει να εκτελείται μόνο από κατάλληλα καταρτισμένο άτομο.

- Αφαιρέστε όλα τα υλικά της συσκευασίας.
- Εάν η συσκευή έχει υποστεί ζημιά, μην προβείτε σε εγκατάσταση ή χρήση της.
- Ακολουθείτε τις οδηγίες εγκατάστασης που παρέχονται με τη συσκευή.
- Πάντα να προσέχετε όταν μετακινείτε τη συσκευή καθώς είναι βαριά. Να

χρησιμοποιείτε πάντα γάντια ασφαλείας και κλειστά παπούτσια.

- Μην τραβάτε τη συσκευή από τη λαβή.
- Τηρείτε την ελάχιστη απόσταση από άλλες συσκευές και μονάδες.
- Βεβαιωθείτε ότι οι κατασκευές κάτω από τις οποίες ή δίπλα στις οποίες εγκαθίσταται η συσκευή είναι ασφαλείς.
- Οι πλευρές της συσκευής πρέπει να πρόσκεινται σε συσκευές ή μονάδες με το ίδιο ύψος.

- Η συσκευή είναι εφοδιασμένη με ηλεκτρικό σύστημα ψύξης. Πρέπει να χρησιμοποιείται με την ηλεκτρική παροχή.

ΗΛΕΚΤΡΙΚΗ ΣΥΝΔΕΣΗ



ΠΡΟΕΙΔΟΠΟΙΗΣΗ! Κίνδυνος πυρκαγιάς και ηλεκτροπληξίας.

- Όλες οι ηλεκτρικές συνδέσεις πρέπει να πραγματοποιούνται από επαγγελματία ηλεκτρολόγο.
- Η συσκευή πρέπει να είναι γειωμένη.
- Βεβαιωθείτε ότι οι παράμετροι στην πινακίδα τεχνικών χαρακτηριστικών είναι συμβατές με τις ονομαστικές τιμές ηλεκτρικού ρεύματος της παροχής ρεύματος.
- Χρησιμοποιείτε πάντα σωστά εγκατεστημένη πρίζα με προστασία κατά της ηλεκτροπληξίας.
- Μη χρησιμοποιείτε πολύπριζα και μπαλαντέζες.
- Προσέχετε να μην προκληθεί ζημιά στο φως τροφοδοσίας και το καλώδιο τροφοδοσίας. Σε περίπτωση που πρέπει να αντικατασταθεί το καλώδιο τροφοδοσίας της συσκευής, η αντικατάσταση πρέπει να γίνει από το Εξουσιοδοτημένο Κέντρο Σέρβις μας.
- Μην επιτρέπετε σε καλώδια τροφοδοσίας να βρίσκονται κοντά ή να έρχονται σε επαφή με την πόρτα της συσκευής, ιδιαίτερα όταν η πόρτα είναι ζεστή.
- Η προστασία από ηλεκτροπληξία των υπό τάση ή μονωμένων τμημάτων πρέπει να στερεώνεται με τέτοιο τρόπο, ώστε να μην είναι δυνατή η αφαίρεσή της χωρίς εργαλεία.
- Συνδέστε το φως τροφοδοσίας στην πρίζα μόνον αφού έχει ολοκληρωθεί η εγκατάσταση. Μετά την εγκατάσταση, βεβαιωθείτε ότι είναι δυνατή η πρόσβαση στο φως τροφοδοσίας.
- Εάν η πρίζα είναι χαλαρή, μη συνδέετε το φως τροφοδοσίας.
- Μην τραβάτε το καλώδιο τροφοδοσίας για να αποσυνδέσετε τη συσκευή. Τραβάτε πάντα το φως τροφοδοσίας.
- Χρησιμοποιείτε μόνο σωστές μονωτικές διατάξεις: ασφαλειοδιακόπτες, ασφάλειες (βιδωτές ασφάλειες αφαιρούμενες από την υποδοχή), διακόπτες διαφυγής ρεύματος και ρελέ.
- Στην ηλεκτρική εγκατάσταση της συσκευής πρέπει να προβλέπεται μονωτική διάταξη που να επιτρέπει την αποσύνδεση της συσκευής από το δίκτυο ρεύματος από όλους τους πόλους. Η μονωτική διάταξη πρέπει να έχει ελάχιστη απόσταση 3 mm μεταξύ των επαφών.
- Η συσκευή αυτή συμμορφώνεται με τις Οδηγίες της ΕΟΚ.

ΧΡΗΣΗ



ΠΡΟΕΙΔΟΠΟΙΗΣΗ! Κίνδυνος τραυματισμού, εγκαυμάτων και ηλεκτροπληξίας ή έκρηξης.

- Αυτή η συσκευή προορίζεται μόνο για οικιακή χρήση.
 - Μην αλλάζετε τις προδιαγραφές αυτής της συσκευής.
 - Βεβαιωθείτε ότι τα ανοίγματα αερισμού δεν είναι φραγμένα.
 - Μην αφήνετε τη συσκευή χωρίς επιτήρηση όταν μαγειρεύετε.
 - Απενεργοποιείτε τη συσκευή μετά από κάθε χρήση.
 - Προσέχετε όταν ανοίγετε την πόρτα της συσκευής ενόσω η συσκευή βρίσκεται σε λειτουργία. Μπορεί να διαφύγει καυτός αέρας.
 - Μη χρησιμοποιείτε τη συσκευή με βρεγμένα χέρια ή όταν βρίσκεται σε επαφή με νερό.
 - Μην εφαρμόζετε πίεση στην πόρτα της συσκευής όταν η πόρτα είναι ανοιχτή.
 - Μη χρησιμοποιείτε τη συσκευή ως επιφάνεια εργασίας ή ως επιφάνεια αποθήκευσης αντικειμένων.
 - Ανοίγετε την πόρτα της συσκευής προσεκτικά. Η χρήση υλικών με αλκοόλη μπορεί να δημιουργήσει μείγμα αλκοόλης και αέρα.
 - Κατά το άνοιγμα της πόρτας, μην επιτρέπετε σε σπινθήρες ή γυμνές φλόγες να έρθουν σε επαφή με τη συσκευή.
 - Μην τοποθετείτε μέσα, κοντά ή επάνω στη συσκευή εύφλεκτα αντικείμενα ή αντικείμενα εμποσιζόμενα με εύφλεκτα προϊόντα.
- ΠΡΟΕΙΔΟΠΟΙΗΣΗ!** Κίνδυνος πρόκλησης ζημιάς στη συσκευή.
- Για να αποφευχθεί η πρόκληση ζημιάς ή ο αποχρωματισμός της εμαγιέ επιστρώσης:
 - μην τοποθετείτε σκεύη ή άλλα αντικείμενα απευθείας σε επαφή με το δάπεδο της συσκευής.
 - μην τοποθετείτε αλουμινοχαρτο απευθείας σε επαφή με το κάτω μέρος του εσωτερικού της συσκευής.
 - μην τοποθετείτε νερό απευθείας μέσα στη συσκευή όταν αυτή είναι ζεστή.
 - μην αφήνετε υγρά πιάτα και φαγητά μέσα στη συσκευή μετά την ολοκλήρωση του μαγειρέματος.
 - κατά την αφαίρεση ή την τοποθέτηση των εξαρτημάτων απαιτείται προσοχή.
 - Ο αποχρωματισμός της εμαγιέ επιφάνειας ή της επιφάνειας από ανοξείδωτο ασάλι δεν επηρεάζει την απόδοση της συσκευής.



ΠΡΟΕΙΔΟΠΟΙΗΣΗ! Κίνδυνος πρόκλησης ζημιάς στη συσκευή.

- Χρησιμοποιείτε βαθύ ταψί για κέικ με μεγάλη ποσότητα υγρών. Οι χυμοί φρούτων προκαλούν λεκέδες οι οποίοι μπορεί να είναι μόνιμοι.
- Αυτή η συσκευή προορίζεται μόνο για μαγειρική χρήση. Δεν πρέπει να χρησιμοποιείται για άλλες χρήσεις, όπως για θέρμανση χώρων.
- Ψήνετε πάντα με την πόρτα του φούρνου κλειστή.
- Αν η συσκευή έχει εγκατασταθεί πίσω από ένα πλαίσιο επίπλου (π.χ. μια πόρτα) φροντίστε η πόρτα να μην είναι ποτέ κλειστή όσο η συσκευή βρίσκεται σε λειτουργία. Μπορεί να συσσωρευτεί θερμότητα και υγρασία σε ένα κλειστό πλαίσιο επίπλου και να προκληθεί ζημιά στη συσκευή, το επίπλο εντοιχισμού ή το δάπεδο. Μην κλείνετε το πλαίσιο του επίπλου προτού η συσκευή έχει κρυώσει εντελώς μετά τη χρήση.

ΦΡΟΝΤΙΔΑ ΚΑΙ ΚΑΘΑΡΙΣΜΑ



ΠΡΟΕΙΔΟΠΟΙΗΣΗ! Κίνδυνος τραυματισμού, πυρκαγιάς, ή βλάβης της συσκευής.

- Πριν από την πραγματοποίηση συντήρησης, απενεργοποιήστε τη συσκευή και αποσυνδέστε το φις τροφοδοσίας από την πρίζα.
- Βεβαιωθείτε ότι η συσκευή είναι κρύα. Υπάρχει κίνδυνος θραύσης των τζαμιών.
- Αντικαταστήστε άμεσα τα τζάμια της πόρτας όταν έχουν υποστεί ζημιά. Επικοινωνήστε με το Εξουσιοδοτημένο Κέντρο Σέρβις.
- Απαιτείται προσοχή κατά την αφαίρεση της πόρτας από τη συσκευή. Η πόρτα είναι βαριά!
- Καθαρίζετε τακτικά τη συσκευή για να αποτραπεί η φθορά του υλικού της επιφάνειας.
- Καθαρίστε τη συσκευή με ένα υγρό μαλακό πανί. Χρησιμοποιείτε μόνο ουδέτερα απορρυπαντικά. Μην χρησιμοποιείτε λειαντικά

- προϊόντα, σφουγγαράκια που χαράσσουν, διαλύτες ή μεταλλικά αντικείμενα.
- Αν χρησιμοποιείτε σπρέι καθαρισμού για φούρνους, ακολουθείτε τις οδηγίες ασφαλείας στη συσκευασία.
- Μην καθαρίζετε την καταλυτική εμαγιέ επιστρωση (εάν υπάρχει) με κανένα είδος απορρυπαντικού.

ΕΣΩΤΕΡΙΚΟΣ ΦΩΤΙΣΜΟΣ



ΠΡΟΕΙΔΟΠΟΙΗΣΗ! Κίνδυνος ηλεκτροπληξίας.

- Ο τύπος λαμπτήρα πυράκτωσης ή αλογόνου που χρησιμοποιείται σε αυτήν τη συσκευή προορίζεται μόνο για οικιακές συσκευές. Μην τον χρησιμοποιείτε για οικιακό φωτισμό.
- Πριν από την αντικατάσταση του λαμπτήρα, αποσυνδέετε πάντα τη συσκευή από την ηλεκτρική τροφοδοσία.
- Χρησιμοποιείτε μόνο λαμπτήρες με τις ίδιες προδιαγραφές.

ΣΈΡΒΙΣ

- Για να επισκευάσετε τη συσκευή, επικοινωνήστε με ένα Εξουσιοδοτημένο Κέντρο Σέρβις.
- Χρησιμοποιείτε μόνο γνήσια ανταλλακτικά.

ΑΠΟΡΡΙΨΗ



ΠΡΟΕΙΔΟΠΟΙΗΣΗ! Κίνδυνος τραυματισμού ή ασφυξίας.

- Αποσυνδέστε τη συσκευή από την παροχή ρεύματος.
- Κόψτε το καλώδιο τροφοδοσίας κοντά στη συσκευή και απορρίψτε το.
- Αφαιρέστε το μάνταλο της πόρτας για να αποτραπεί ο εγκλεισμός παιδιών ή ζώων μέσα στη συσκευή.

ΠΕΡΙΓΡΑΦΉ ΠΡΟΪΟΝΤΟΣ

ΓΕΝΙΚΉ ΕΠΙΣΚΟΠΗΣΗ

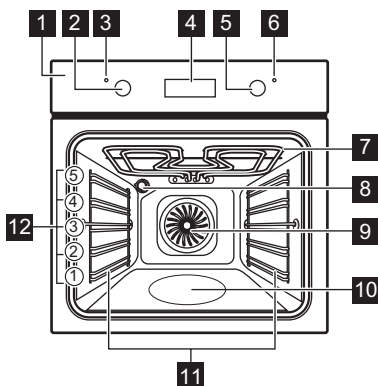

- 1 Πίνακας χειριστηρίων
- 2 Διακόπτης προγραμμάτων
- 3 Λυχνία / σύμβολο λειτουργίας
- 4 Οθόνη
- 5 Διακόπτης θερμοκρασίας
- 6 Ένδειξη / σύμβολο θερμοκρασίας
- 7 Αντίσταση
- 8 Λαμπτήρας
- 9 Ανεμιστήρας
- 10 Δοχείο για τον καθαρισμό με νερό
- 11 Στήριγμα σχάρας, αποσπώμενο
- 12 Θέσεις σχαρών

ΑΞΕΣΟΥΑΡ

• Μεταλλική σχάρα

Για μαγειρικά σκεύη, φόρμες για κέικ, ψητά.

• Βαθύ ταψί ψησίματος

Για παρασκευή μουςακά.

ΠΡΙΝ ΑΠΟ ΤΗΝ ΠΡΩΤΗ ΧΡΉΣΗ



ΠΡΟΕΙΔΟΠΟΙΗΣΗ! Ανατρέξτε στα κεφάλαια σχετικά με την Ασφάλεια.



Για να ρυθμίσετε την ώρα, ανατρέξτε στο κεφάλαιο «Λειτουργίες ρολογιού».

ΠΡΩΤΟΣ ΚΑΘΑΡΙΣΜΟΣ

Αφαιρέστε όλα τα αξεσουάρ και τα αφαιρούμενα στηρίγματα σχαρών από τον φούρνο.





Ανατρέξτε στο κεφάλαιο «Φροντίδα και καθαρισμοί».

Καθαρίστε τον φούρνο και τα αξεσουάρ πριν από την πρώτη χρήση.

Τοποθετήστε τα αξεσουάρ και τα αφαιρούμενα στηρίγματα σχαρών στην αρχική τους θέση.

ΠΡΟΘΕΡΜΑΝΣΗ

Προθερμάνετε τον άδειο φούρνο πριν από την πρώτη χρήση.

1. Επιλέξτε τη λειτουργία  και τη μέγιστη θερμοκρασία.
2. Αφήστε τον φούρνο να λειτουργήσει για 1 ώρα.
3. Επιλέξτε τη λειτουργία  και ρυθμίστε τη μέγιστη θερμοκρασία.
4. Αφήστε τον φούρνο να λειτουργήσει για 15 λεπτά.
5. Σβήστε τον φούρνο και αφήστε τον να κρυώσει.

Τα αξεσουάρ μπορεί να αποκτήσουν υψηλότερη θερμοκρασία από ό,τι συνήθως. Από τον φούρνο μπορεί να αναδυθεί μια οσμή και καπνός. Βεβαιωθείτε ότι υπάρχει επαρκής κυκλοφορία του αέρα στο δωμάτιο.

ΚΑΘΗΜΕΡΙΝΉ ΧΡΉΣΗ



ΠΡΟΕΙΔΟΠΟΙΗΣΗ! Ανατρέξτε στα κεφάλαια σχετικά με την Ασφάλεια.

ΒΥΘΙΖΟΜΕΝΟΙ ΔΙΑΚΟΠΤΕΣ



Για να χρησιμοποιήσετε τη συσκευή, πιέστε το διακόπτη λειτουργίας. Ο διακόπτης λειτουργίας θα πεταχτεί προς τα έξω.





ΕΝΕΡΓΟΠΟΪΗΣΗ ΚΑΙ ΑΠΕΝΕΡΓΟΠΟΪΗΣΗ ΤΟΥ ΦΟΥΡΝΟΥ

1. Στρέψτε τον διακόπτη λειτουργιών φούρνου για να επιλέξετε μια λειτουργία φούρνου.
2. Στρέψτε τον διακόπτη θερμοκρασίας για να επιλέξετε μια ρύθμιση θερμοκρασίας.
3. Για να απενεργοποιήσετε τον φούρνο, στρέψτε τον διακόπτη λειτουργιών φούρνου και τον διακόπτη θερμοκρασίας στη θέση απενεργοποίησής.

Ο λαμπτήρας ανάβει όταν ο φούρνος βρίσκεται σε λειτουργία.

ΛΕΙΤΟΥΡΓΙΕΣ ΦΟΥΡΝΟΥ

Λειτουργία φούρνου	Χρήση
 Θέση απενεργοποίησης	Ο φούρνος είναι σβηστός.
 Ψήσιμο με Αέρα	Για ψήσιμο φαγητών στην ίδια θερμοκρασία ψησίματος σε περισσότερες από μία θέσεις σχαρών, χωρίς ανάμειξη γεύσεων.

Λειτουργία φούρνου	Χρήση
 Υγρός Θερμός Αέρας	Αυτή η λειτουργία σχεδιάστηκε για να εξοικονομεί ενέργεια κατά το ψήσιμο. Για τις οδηγίες μαγειρέματος ανατρέξτε στο κεφάλαιο «Υποδείξεις και συμβουλές», Υγρός Θερμός Αέρας. Η πόρτα του φούρνου θα πρέπει να είναι κλειστή κατά τη διάρκεια του μαγειρέματος έτσι ώστε η λειτουργία να μη διακόπτεται και για να εξασφαλιστεί ότι ο φούρνος λειτουργεί με την υψηλότερη δυνατή ενεργειακή απόδοση. Όταν χρησιμοποιείτε αυτή τη λειτουργία, η θερμοκρασία στο εσωτερικό του φούρνου μπορεί να διαφέρει από τη ρυθμισμένη θερμοκρασία. Η θερμομαντική ισχύς μπορεί να μειωθεί. Για γενικές συμβουλές εξοικονόμησης ενέργειας ανατρέξτε στο κεφάλαιο «Ενεργειακή Απόδοση», Εξοικονόμηση ενέργειας. Αυτή η λειτουργία χρησιμοποιούνταν για συμμόρφωση με την τάξη ενεργειακής απόδοσης σύμφωνα με το πρότυπο EN 60350-1.
 Κάτω Θέρμανση	Για ψήσιμο κέικ με τραγανή βάση, καθώς και για συντήρηση φαγητών.
 Γκριλ	Για ψήσιμο στο γκριλ φαγητού σε φέτες, καθώς και για φρυγάνισμα ψωμιού.
 Γκριλ Γρήγορο	Για ψήσιμο στο γκριλ μεγάλων ποσοτήτων φαγητού σε φέτες, καθώς και για φρυγάνισμα ψωμιού.
 Πίτσα	Για ψήσιμο πίτσας. Για έντονο ρόδισμα και τραγανή βάση.

Λειτουργία φούρνου	Χρήση
 <p>Πάνω + Κάτω Θέρμανση (Πάνω/Κάτω Θέρμανση) / Καθαρισμός με Νερό</p>	<p>Για ψήσιμο φαγητού σε μία θέση σχάρας. Για περισσότερες πληροφορίες σχετικά με τον Καθαρισμό με Νερό, ανατρέξτε στο κεφάλαιο «Φροντίδα και καθαρίσματα».</p>

ΟΘΟΝΗ

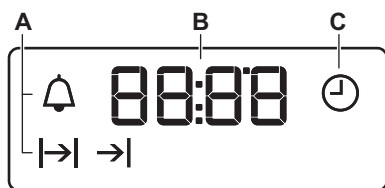

- A. Ενδείξεις λειτουργιών
- B. Ένδειξη ώρας
- C. Ένδειξη λειτουργίας



ΚΟΥΜΠΙΑ

Πεδίο αφής / Κουμπί	Λειτουργία	Περιγραφή
—	ΠΛΗΝ	Για ρύθμιση της ώρας.
⌚	ΡΟΛΟΪ	Για ρύθμιση της λειτουργίας ρολογιού.
+	ΣΥΝ	Για ρύθμιση της ώρας.

ΛΕΙΤΟΥΡΓΙΕΣ ΡΟΛΟΓΙΟΥ

ΠΙΝΑΚΑΣ ΛΕΙΤΟΥΡΓΙΩΝ ΡΟΛΟΓΙΟΥ



Λειτουργία ρολογιού	Χρήση
⌚	ΩΡΑ
→	ΔΙΑΡΚΕΙΑ
→	ΤΕΛΟΣ
	Για ρύθμιση, αλλαγή ή έλεγχο της ώρας.
	Για ρύθμιση της διάρκειας λειτουργίας της συσκευής.
	Για ρύθμιση της ώρας απενεργοποίησης της συσκευής.

Λειτουργία ρολογιού		Χρήση
	ΧΡΟΝΟΣ ΚΑΘΥ- ΣΤΕΡΗΣΗΣ	Για συνδυασμό της λειτουργίας ΔΙΑΡΚΕΙΑ και ΤΕΛΟΣ.
	ΧΡΟΝΟΜΕΤΡΗ- ΤΗΣ	Για τη ρύθμιση του χρόνου αντίστροφης μέτρησης. Η λειτουργία αυτή δεν έχει καμία επίδραση στη λειτουργία της συσκευής. Μπορείτε να ρυθμίσετε τον ΧΡΟΝΟΜΕΤΡΗΤΗ οποιαδήποτε στιγμή, ακόμα και όταν η συσκευή είναι απενεργοποιημένη.



ΡΥΘΜΙΣΗ ΤΗΣ ΩΡΑΣ. ΑΛΛΑΓΗ ΤΗΣ ΩΡΑΣ

Πρέπει να ρυθμίσετε την ώρα πριν θέσετε σε λειτουργία τον φούρνο.





Η ένδειξη  αναβοσβήνει όταν συνδέσετε τη συσκευή στην τροφοδοσία ρεύματος, όταν υπήρξε διακοπή ρεύματος ή όταν δεν έχει ρυθμιστεί ο χρονοδιακόπτης.

Πιέστε το  ή το  για να ρυθμίσετε τη σωστή ώρα.

Μετά από περίπου πέντε δευτερόλεπτα, η ένδειξη σταματάει να αναβοσβήνει και στην οθόνη εμφανίζεται η ώρα που ρυθμίσατε.

Για να αλλάξετε την ώρα, πιέστε το  επανειλημμένα μέχρι να αρχίσει να αναβοσβήνει η ένδειξη .



ΡΥΘΜΙΣΗ ΤΗΣ ΛΕΙΤΟΥΡΓΙΑΣ ΔΙΑΡΚΕΙΑ





1. Επιλέξτε μια λειτουργία φούρνου και τη θερμοκρασία.
2. Πιέστε το  επανειλημμένα μέχρι να αρχίσει να αναβοσβήνει η ένδειξη .
3. Πιέστε το  ή το  για να ρυθμίσετε τον χρόνο για τη ΔΙΑΡΚΕΙΑ.

Στην οθόνη εμφανίζεται η ένδειξη .









4. Όταν τελειώσει ο χρόνος, η ένδειξη  αναβοσβήνει και ακούγεται ένα ηχητικό σήμα. Η συσκευή απενεργοποιείται αυτόματα.
5. Πιέστε οποιοδήποτε κουμπί για να απενεργοποιήσετε το ηχητικό σήμα.
6. Στρέψτε τον διακόπτη λειτουργιών φούρνου και τον διακόπτη θερμοκρασίας στη θέση απενεργοποίησης.

ΡΥΘΜΙΣΗ ΤΗΣ ΛΕΙΤΟΥΡΓΙΑΣ ΤΕΛΟΣ



1. Επιλέξτε μια λειτουργία φούρνου και τη θερμοκρασία.
2. Πιέστε το  επανειλημμένα μέχρι να αρχίσει να αναβοσβήνει η ένδειξη .

3. Πιέστε το  ή το  για να ρυθμίσετε την ώρα. Στην οθόνη εμφανίζεται η ένδειξη .
4. Όταν τελειώσει ο χρόνος, η ένδειξη  αναβοσβήνει και ακούγεται ένα ηχητικό σήμα. Η συσκευή απενεργοποιείται αυτόματα.
5. Πιέστε οποιοδήποτε κουμπί για να απενεργοποιήσετε το ηχητικό σήμα.
6. Στρέψτε τον διακόπτη λειτουργιών φούρνου και τον διακόπτη θερμοκρασίας στη θέση απενεργοποίησης.

ΡΥΘΜΙΣΗ ΤΗΣ ΛΕΙΤΟΥΡΓΙΑΣ ΧΡΟΝΟΣ ΚΑΘΥΣΤΕΡΗΣΗΣ

1. Επιλέξτε μια λειτουργία φούρνου και τη θερμοκρασία.
2. Πιέστε το  επανειλημμένα μέχρι να αρχίσει να αναβοσβήνει η ένδειξη .
3. Πιέστε το  ή το  για να ρυθμίσετε τον χρόνο για τη ΔΙΑΡΚΕΙΑ.
4. Πιέστε το .
5. Πιέστε το  ή το  για να ρυθμίσετε τον χρόνο για το ΤΕΛΟΣ.
6. Πιέστε το  για επιβεβαίωση. Η συσκευή ενεργοποιείται αυτόματα αργότερα, λειτουργεί για τη ρυθμισμένη ώρα ΔΙΑΡΚΕΙΑΣ και σταματάει στη ρυθμισμένη ώρα ΤΕΛΟΥΣ. Μόλις παρέλθει ο ρυθμισμένος χρόνος, ακούγεται ένα ηχητικό σήμα.
7. Η συσκευή απενεργοποιείται αυτόματα. Πιέστε οποιοδήποτε κουμπί για να απενεργοποιήσετε το ηχητικό σήμα.
8. Στρέψτε τον διακόπτη λειτουργιών φούρνου και τον διακόπτη θερμοκρασίας στη θέση απενεργοποίησης.

ΡΥΘΜΙΣΗ ΤΟΥ ΧΡΟΝΟΜΕΤΡΗΤΗ

1. Πιέστε το  επανειλημμένα μέχρι να αρχίσει να αναβοσβήνει η ένδειξη .

2. Πιέστε το **+** ή το **-** για να ρυθμίσετε τον απαιτούμενο χρόνο.
Ο Χρονομετρητής τίθεται αυτόματα σε λειτουργία μετά από 5 δευτερόλεπτα.
3. Μόλις παρέλθει ο ρυθμισμένος χρόνος, ακούγεται ένα ηχητικό σήμα. Πιέστε οποιοδήποτε κουμπί για να απενεργοποιήσετε το ηχητικό σήμα.
4. Στρέψτε τον διακόπτη λειτουργιών φούρνου και τον διακόπτη θερμοκρασίας στη θέση απενεργοποίησης.

ΑΚΥΡΩΣΗ ΤΩΝ ΛΕΙΤΟΥΡΓΙΩΝ ΡΟΛΟΓΙΟΥ

1. Πιέστε το **!** επανειλημμένα μέχρι να αρχίσει να αναβοσβήνει η ένδειξη της κατάλληλης λειτουργίας.
2. Πιέστε παρατεταμένα το πλήκτρο **-**.
Η λειτουργία ρολογιού σβήνει μετά από μερικά δευτερόλεπτα.

ΧΡΗΣΗ ΤΩΝ ΕΞΑΡΤΗΜΑΤΩΝ



ΠΡΟΕΙΔΟΠΟΙΗΣΗ! Ανατρέξτε στα κεφάλαια σχετικά με την Ασφάλεια.

ΤΟΠΟΘΕΤΗΣΗ ΤΩΝ ΑΞΕΣΟΥΑΡ

Μεταλλική σχάρα:

Σπρώξτε τη σχάρα ανάμεσα στις ράβδους οδήγησης του στηρίγματος της σχάρας και βεβαιωθείτε ότι τα πόδια είναι στραμμένα προς τα κάτω.

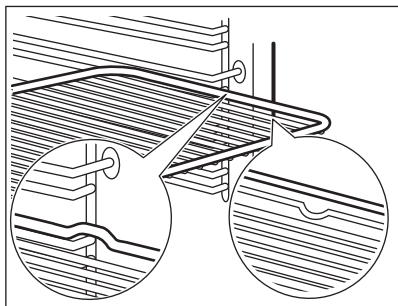

Βαθύ ταψί:

Σπρώξτε το βαθύ ταψί ανάμεσα στις ράβδους οδήγησης του στηρίγματος σχαρών.

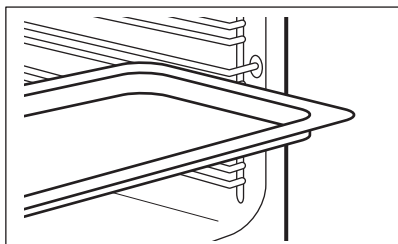

Μεταλλική σχάρα και βαθύ ταψίμαζι:
Σπρώξτε το βαθύ ταψί ανάμεσα στις ράβδους οδήγησης του στηρίγματος σχαρών και τη μεταλλική σχάρα στις επάνω ράβδους οδήγησης.

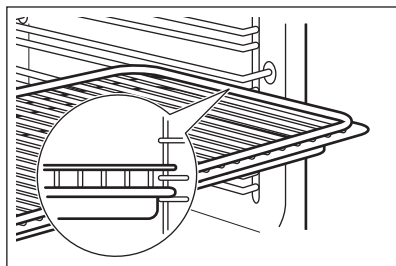

Η μικρή εγκοπή στο πάνω μέρος αυξάνει την ασφάλεια. Οι εγκοπές λειτουργούν και ως ασφάλειες ανατροπής. Το υπερυψωμένο πλαίσιο γύρω από τη σχάρα αποτρέπει την ολίσθηση των μαγειρικών σκευών από αυτήν.

ΠΡΟΣΘΕΤΕΣ ΛΕΙΤΟΥΡΓΙΕΣ

ΑΝΕΜΙΣΤΗΡΑΣ ΨΥΞΗΣ

Όταν λειτουργεί ο φούρνος, ο ανεμιστήρας ψύξης ενεργοποιείται αυτόματα για να διατηρούνται ψυχρές οι επιφάνειες του φούρνου. Εάν απενεργοποιήσετε τον φούρνο, ο ανεμιστήρας μπορεί να συνεχίσει να λειτουργεί μέχρι να κρυώσει ο φούρνος.

ΘΕΡΜΟΣΤΑΤΗΣ ΑΣΦΑΛΕΙΑΣ

Η ασφαλέννη λειτουργία του φούρνου ή τα ελαττωματικά εξαρτήματα μπορούν να

προκαλέσουν επικίνδυνη υπερθέρμανση. Για να αποτραπεί κάτι τέτοιο, ο φούρνος διαθέτει θερμοστάτη ασφαλείας, ο οποίος διακόπτει την παροχή ρεύματος. Ο φούρνος ενεργοποιείται ξανά αυτόματα μόλις μειωθεί η θερμοκρασία.

ΥΠΟΔΕΙΞΕΙΣ ΚΑΙ ΣΥΜΒΟΥΛΕΣ



ΠΡΟΕΙΔΟΠΟΙΗΣΗ! Ανατρέξτε στα κεφάλαια σχετικά με την Ασφάλεια.



Οι τιμές θερμοκρασίας και χρόνου ψησίματος στους πίνακες είναι μόνο ενδεικτικές. Εξαρτώνται από τις συνταγές, καθώς και από την ποιότητα και ποσότητα των υλικών που χρησιμοποιούνται.

ΣΥΣΤΑΣΕΙΣ ΜΑΓΕΙΡΕΜΑΤΟΣ

Ο φούρνος έχει πέντε θέσεις σχαρών.

Μετρήστε τις θέσεις των σχαρών αρχίζοντας από το κάτω μέρος του φούρνου.

Ο καινούριος σας φούρνος μπορεί να ψήνει με διαφορετικό τρόπο σε σχέση με τον φούρνο που είχατε. Στους παρακάτω πίνακες μπορείτε να δείτε τις τυπικές ρυθμίσεις για τη θερμοκρασία, τον χρόνο μαγειρέματος και τη θέση σάκρας.

Εάν δεν μπορείτε να βρείτε τις ρυθμίσεις για μια συγκεκριμένη συνταγή, αναζητήστε μια παρόμοια.

Μην τοποθετείτε το βαθύ ταψί ψησίματος στη χαμηλότερη θέση σάκρας.

Ο φούρνος διαθέτει ένα ειδικό σύστημα για την κυκλοφορία του αέρα και ανακυκλώνει διαρκώς τον ατμό. Με το σύστημα αυτό, μπορείτε να μαγειρέψετε σε ένα περιβάλλον ατμού, διατηρώντας τα τρόφιμα μαλακά εσωτερικά και τραγανά εξωτερικά. Μειώνει τον χρόνο μαγειρέματος και την κατανάλωση ενέργειας.

Ψήσιμο κέικ

Μην ανοίγετε την πόρτα του φούρνου πριν περάσουν 3/4 του καθορισμένου χρόνου ψησίματος.

Εάν χρησιμοποιείτε ταυτόχρονα δύο ταψιά ψησίματος, αφήστε ένα κενό επίπεδο ανάμεσά τους.

Μαγείρεμα κρέατος και ψαριού

Για τρόφιμα με πολύ λίπος, χρησιμοποιήστε ένα βαθύ ταψί, προκειμένου να μη λερωθεί ο φούρνος με λεκέδες που ίσως να μη βγαίνουν. Αφήστε το κρέας να κρυώσει για περίπου 15 λεπτά πριν το κόψετε, ώστε να μη χάσει τους χυμούς του.

Για να αποφύγετε τον πολύ καπνό στο φούρνο όταν ψήνετε, προσθέστε λίγο νερό στο βαθύ ταψί. Για να αποφύγετε τη συμπύκνωση του καπνού, προσθέτετε νερό κάθε φορά που το νερό εξατμίζεται.

Χρόνοι μαγειρέματος

Η διάρκεια μαγειρέματος εξαρτάται από το είδος του φαγητού, τη σύσταση και τον όγκο του. Αρχικά, παρακολουθείτε την απόδοση όταν μαγειρεύετε. Βρείτε τις πλέον κατάλληλες ρυθμίσεις (σκάλα μαγειρέματος, διάρκεια μαγειρέματος κ.λπ.) για τα μαγειρικά σας σκεύη, τις συνταγές σας και τις ποσότητες όταν χρησιμοποιείτε αυτή τη συσκευή.

ΠΙΝΑΚΑΣ ΜΑΓΕΙΡΕΜΑΤΟΣ ΚΑΙ ΨΗΣΙΜΑΤΟΣ

Κέικ

Τύπος φαγητού	Πάνω/Κάτω Θέρμανση		Ψήσιμο με Αέρα		Χρόνος (min)	Σχόλια
	Θερμοκρασία (°C)	Θέση σχάρας	Θερμοκρασία (°C)	Θέση σχάρας		
Ζύμη	170	2	160	3	45 - 60	Σε φόρμα για κέικ
Ζύμη για μπισκότα σόρτμπρεντ	170	2	160	3	20 - 30	Σε φόρμα για κέικ
Cheese cake με ξινόγαλα	170	1	160	1	70 - 80	Σε φόρμα για κέικ των 26 cm επάνω σε μεταλλική σχάρα
Κέικ μήλου (Μηλόπιτα) ¹⁾	170	2	160	2 (αριστερά και δεξιά)	80 - 100	Σε δύο φόρμες για κέικ των 20 cm επάνω σε μεταλλική σχάρα
Στρούντελ	175	3	150	2	60 - 80	Σε ταψί ψησίματος
Πάστα φλώρα	170	2	165	2 (αριστερά και δεξιά)	30 - 40	Σε φόρμα για κέικ των 26 cm
Αφράτο κέικ	170	2	160	2	50 - 60	Σε φόρμα για κέικ των 26 cm
Χριστουγεννιάτικο κέικ / Κέικ φρούτων ¹⁾	160	2	150	2	90 - 120	Σε φόρμα για κέικ των 20 cm
Τάρτα με δαμάσκηνα ¹⁾	175	1	160	2	50 - 60	Σε μακρόστενη φόρμα

Τύπος φαγη- τού	Πάνω/Κάτω Θέρμανση		Ψήσιμο με Αέρα		Χρόνος (min)	Σχόλια
	Θερμοκρα- σία (°C)	Θέση σχάρας	Θερμοκρα- σία (°C)	Θέση σχάρας		
Μικρά κέικ - ένα επί- πεδο	170	3	140 - 150	3	20 - 30	Σε ταψί ψησίμα- τος
Μικρά κέικ - δύο επί- πεδα	-	-	140 - 150	2 και 4	25 - 35	Σε ταψί ψησίμα- τος
Μπισκό- τα / ζύμη σε λωρί- δες - ένα επίπεδο	140	3	140 - 150	3	30 - 35	Σε ταψί ψησίμα- τος
Μπισκό- τα / ζύμη σε λωρί- δες - δύο επίπεδα	-	-	140 - 150	2 και 4	35 - 40	Σε ταψί ψησίμα- τος
Μαρέγκες	120	3	120	3	80 - 100	Σε ταψί ψησίμα- τος
Φραντζο- λάκια ¹⁾	190	3	180	3	15 - 20	Σε ταψί ψησίμα- τος
Εκλέρ	190	3	170	3	25 - 35	Σε ταψί ψησίμα- τος
Τάρτες	180	2	170	2	45 - 70	Σε φόρμα για κέικ των 20 cm
Κέικ φρούτων	160	1	150	2	110 - 120	Σε φόρμα για κέικ των 24 cm
Κέικ «σά- ντουιτς» ¹⁾	170	1	160	1	50 - 60	Σε φόρμα για κέικ των 20 cm

1) Προθερμάνετε τον φούρνο για 10 λεπτά.

Ψωμί και πίτσα

Τύπος φαγητού	Πάνω/Κάτω Θέρμανση		Ψήσιμο με Αέρα		Χρόνος (min)	Σχόλια
	Θερμοκρασία (°C)	Θέση σχάρας	Θερμοκρασία (°C)	Θέση σχάρας		
Λευκό ψωμί ¹⁾	190	1	190	1	60 - 70	1 - 2 τεμάχια, 500 g το τεμάχιο
Ψωμί σίκαλης	190	1	180	1	30 - 45	Σε μακρόστενη φόρμα
Πίτσα ¹⁾	230 - 250	1	230 - 250	1	10 - 20	Σε ταψί ψησίματος ή βαθύ ταψί
Βουτήματα ¹⁾	200	3	190	3	10 - 20	Σε ταψί ψησίματος

1) Προθερμάνετε τον φούρνο για 10 λεπτά.

Τάρτες

Τύπος φαγητού	Πάνω/Κάτω Θέρμανση		Ψήσιμο με Αέρα		Χρόνος (min)	Σχόλια
	Θερμοκρασία (°C)	Θέση σχάρας	Θερμοκρασία (°C)	Θέση σχάρας		
Σουφλέ ζυμαρικών	200	2	180	2	40 - 50	Σε φόρμα
Σουφλέ λαχανικών	200	2	175	2	45 - 60	Σε φόρμα
Κις ¹⁾	180	1	180	1	50 - 60	Σε φόρμα
Λαζάνια ¹⁾	180 - 190	2	180 - 190	2	25 - 40	Σε φόρμα
Καννελόνια ¹⁾	180 - 190	2	180 - 190	2	25 - 40	Σε φόρμα

1) Προθερμάνετε τον φούρνο για 10 λεπτά.

Κρέας

Τύπος φαγητού	Πάνω/Κάτω Θέρμανση		Ψήσιμο με Αέρα		Χρόνος (min)	Σχόλια
	Θερμοκρασία (°C)	Θέση σχάρας	Θερμοκρασία (°C)	Θέση σχάρας		
Βοδινό	200	2	190	2	50 - 70	Σε μεταλλική σχάρα
Χοιρινό	180	2	180	2	90 - 120	Σε μεταλλική σχάρα
Μοσχάρι	190	2	175	2	90 - 120	Σε μεταλλική σχάρα
Ψητό βοδινό, λίγο ψημένο	210	2	200	2	50 - 60	Σε μεταλλική σχάρα
Ψητό βοδινό, μέτρια ψημένο	210	2	200	2	60 - 70	Σε μεταλλική σχάρα
Ψητό βοδινό, καλοψημένο	210	2	200	2	70 - 75	Σε μεταλλική σχάρα
Χοιρινό ωμοπλάτη	180	2	170	2	120 - 150	Με την πέτσα
Μπούτι χοιρινό	180	2	160	2	100 - 120	Δύο κομμάτια
Αρνί	190	2	175	2	110 - 130	Μπούτι
Κοτόπουλο	220	2	200	2	70 - 85	Ολόκληρο
Γαλοπούλα	180	2	160	2	210 - 240	Ολόκληρο
Πάπια	175	2	220	2	120 - 150	Ολόκληρο
Χήνα	175	2	160	1	150 - 200	Ολόκληρο
Κουνέλι	190	2	175	2	60 - 80	Σε κομμάτια
Λαγός	190	2	175	2	150 - 200	Σε κομμάτια
Φασιανός	190	2	175	2	90 - 120	Ολόκληρο

Ψάρι

Τύπος φαγητού	Πάνω/Κάτω Θέρμανση		Ψήσιμο με Αέρα		Χρόνος (min)	Σχόλια
	Θερμοκρασία (°C)	Θέση σχάρας	Θερμοκρασία (°C)	Θέση σχάρας		
Πέστροφα / Συναγρίδα	190	2	175	2	40 - 55	3 - 4 ψάρια
Τόνος / Σολομός	190	2	175	2	35 - 60	4 - 6 φιλέτα

ΓΚΡΙΑ

Ρυθμίστε τη μέγιστη θερμοκρασία.

Προθερμάνετε τον φούρνο για 3 λεπτά.

Χρησιμοποιήστε την τέταρτη θέση σχάρας.

Τύπος φαγητού	Ποσότητα		Χρόνος (min)	
	Κομμάτια	Ποσότητα (kg)	1η πλευρά	2η πλευρά
Μοσχαρίσια φιλέτα	4	0.8	12 - 15	12 - 14
Βοδινές μπριζόλες	4	0.6	10 - 12	6 - 8
Λουκάνικα	8	-	12 - 15	10 - 12
Χοιρινές μπριζόλες	4	0.6	12 - 16	12 - 14
Κοτόπουλο (κομμένο στα 2)	2	1	30 - 35	25 - 30
Κεμπάπ	4	-	10 - 15	10 - 12
Στήθος κοτόπουλο	4	0.4	12 - 15	12 - 14
Μπιφτέκι	6	0.6	20 - 30	-
Ψάρι φιλέτο	4	0.4	12 - 14	10 - 12
Τοστ (σάντουιτς)	4 - 6	-	5 - 7	-
Φρυγανισμένο ψωμί	4 - 6	-	2 - 4	2 - 3

ΥΓΡΟΣ ΘΕΡΜΟΣ Α΄ΕΡΑΣ



Για καλύτερα αποτελέσματα, ακολουθήστε τις προτάσεις που αναγράφονται στον παρακάτω πίνακα.

Τύπος φαγητού	Αξεσουάρ	Θερμοκρασία (°C)	Θέση σχάρας	Χρόνος (min)
Γλυκά ψωμάκια, 12 τεμάχια	ταψί ψησίματος ή ταψί για τα λίπη	175	3	40 - 50
Ψωμάκια, 9 τεμάχια	ταψί ψησίματος ή ταψί για τα λίπη	180	2	35 - 45
Πίτσα, κατεψυγμένη, 0,35 kg	μεταλλική σχάρα	180	2	45 - 55
Κέικ κορμός	ταψί ψησίματος ή ταψί για τα λίπη	170	2	30 - 40
Κέικ Brownie	ταψί ψησίματος ή ταψί για τα λίπη	170	2	45 - 50
Σουφλέ, 6 τεμάχια	μικρές κεραμικές φόρμες σε μεταλλική σχάρα	190	3	45 - 55
Βάση Τάρτας από Αφράτη Ζύμη	βαθύ ταψί/φόρμα βάσης τάρτας σε μεταλλική σχάρα	180	2	35 - 45
Κέικ «σάντουιτς»	σκεύος ψησίματος σε μεταλλική σχάρα	170	2	35 - 50
Ψάρι ποσέ, 0,3 kg	ταψί ψησίματος ή ταψί για τα λίπη	180	2	35 - 45
Ψάρι ολόκληρο, 0,2 kg	ταψί ψησίματος ή ταψί για τα λίπη	180	3	25 - 35
Ψάρι φιλέτο, 0,3 kg	ταψί πίτσας σε μεταλλική σχάρα	170	3	30 - 40
Κρέας ποσέ (0,25 kg)	ταψί ψησίματος ή ταψί για τα λίπη	180	3	35 - 45
Σουβλάκια, 0,5 kg	ταψί ψησίματος ή ταψί για τα λίπη	180	3	40 - 50
Μπισκότα, 16 τεμάχια	ταψί ψησίματος ή ταψί για τα λίπη	150	2	30 - 45
Μακαρόν, 20 τεμάχια	ταψί ψησίματος ή ταψί για τα λίπη	180	2	45 - 55
Κέικ Muffins, 12 τεμάχια	ταψί ψησίματος ή ταψί για τα λίπη	170	2	30 - 40
Αλμυρά με σφολιάτα, 16 τεμάχια	ταψί ψησίματος ή ταψί για τα λίπη	170	2	35 - 45
Μπισκότα βουτύρου, 20 τεμάχια	ταψί ψησίματος ή ταψί για τα λίπη	150	2	40 - 50

Τύπος φαγητού	Αξεσουάρ	Θερμοκρασία (°C)	Θέση σχάρας	Χρόνος (min)
Ταρτάκια, 8 τεμάχια	ταψί ψησίματος ή ταψί για τα λίπη	170	2	30 - 40
Λαχανικά ποσέ, 0,4 kg	ταψί ψησίματος ή ταψί για τα λίπη	180	2	35 - 45
Χορτοφαγική ομελέτα	ταψί πίτσας σε μεταλλική σχάρα	180	3	35 - 45
Λαχανικά, μεσογειακά, 0,7 kg	ταψί ψησίματος ή ταψί για τα λίπη	180	4	35 - 45

ΞΗΡΑΝΣΗ - ΨΗΣΙΜΟ ΜΕ ΑΕΡΑ

- Καλύψτε τα ταψιά με χαρτί ανθεκτικό στο λίπος ή λαδόκολλα.
- Για καλύτερα αποτελέσματα, σταματήστε το φούρνο μόλις περάσει ο μισός χρόνος

ξηράνσης, ανοίξτε την πόρτα και αφήστε τον να κρυώσει για μια νύχτα για να ολοκληρωθεί η ξήρανση.

Λαχανικά

Τύπος φαγητού	Θερμοκρασία (°C)	Χρόνος (h)	Θέση σχάρας	
			1 θέση	2 θέσεις
Φασόλια	60 - 70	6 - 8	3	1 / 4
Πιπεριές	60 - 70	5 - 6	3	1 / 4
Λαχανικά για σούπα	60 - 70	5 - 6	3	1 / 4
Μανιτάρια	50 - 60	6 - 8	3	1 / 4
Μυρωδικά	40 - 50	2 - 3	3	1 / 4

Φρούτα

Τύπος φαγητού	Θερμοκρασία (°C)	Χρόνος (h)	Θέση σχάρας	
			1 θέση	2 θέσεις
Δαμάσκηνα	60 - 70	8 - 10	3	1 / 4
Βερίκοκα	60 - 70	8 - 10	3	1 / 4
Φέτες μήλου	60 - 70	6 - 8	3	1 / 4
Αχλάδια	60 - 70	6 - 9	3	1 / 4

ΠΛΗΡΟΦΟΡΙΕΣ ΓΙΑ ΙΝΣΤΙΤΟΥΤΑ ΔΟΚΙΜΩΝ

Δοκιμές σύμφωνα με το πρότυπο IEC 60350-1.

Τύπος φαγητού	Λειτουργία	Αξεσουάρ	Θέση σχάρας	Θερμοκρασία (°C)	Χρόνος (min)	Σχόλια
Μικρό κέικ	Πάνω + Κάτω Θέρμανση	Ταψί ψησίματος	3	170	20 - 30	Τοποθετήστε 20 μικρά κέικ ανά ταψί ψησίματος.
Μικρό κέικ	Θερμός Αέρας / Ψήσιμο με Αέρα	Ταψί ψησίματος	3	150 - 160	20 - 35	Τοποθετήστε 20 μικρά κέικ ανά ταψί ψησίματος.
Μικρό κέικ	Θερμός Αέρας / Ψήσιμο με Αέρα	Ταψί ψησίματος	2 και 4	150 - 160	20 - 35	Τοποθετήστε 20 μικρά κέικ ανά ταψί ψησίματος.
Μηλόπιτα	Πάνω + Κάτω Θέρμανση	Μεταλλική σχάρα	2	180	70 - 90	Χρησιμοποιήστε 2 βαθιά ταψιά/ φόρμες (διάμετρου 20 cm), τοποθετημένα διαγώνια.
Μηλόπιτα	Θερμός Αέρας / Ψήσιμο με Αέρα	Μεταλλική σχάρα	2	160	70 - 90	Χρησιμοποιήστε 2 βαθιά ταψιά/ φόρμες (διάμετρου 20 cm), τοποθετημένα διαγώνια.
Άπαχο αφράτο κέικ	Πάνω + Κάτω Θέρμανση	Μεταλλική σχάρα	2	170	40 - 50	Χρησιμοποιήστε φόρμα για κέικ (διάμετρος 26 cm). Προθερμάνετε τον φούρνο για 10 λεπτά.
Άπαχο αφράτο κέικ	Θερμός Αέρας / Ψήσιμο με Αέρα	Μεταλλική σχάρα	2	160	40 - 50	Χρησιμοποιήστε φόρμα για κέικ (διάμετρος 26 cm). Προθερμάνετε τον φούρνο για 10 λεπτά.

Τύπος φαγητού	Λειτουργία	Αξεσουάρ	Θέση σχάρας	Θερμοκρασία (°C)	Χρόνος (min)	Σχόλια
Άπαχο αφράτο κέικ	Θερμός Αέρας / Ψήσιμο με Αέρα	Μεταλλική σχάρα	2 και 4	160	40 - 60	Χρησιμοποιήστε φόρμα για κέικ (διάμετρος 26 cm). Τοποθετημένη διαγώνια. Προθερμάνετε τον φούρνο για 10 λεπτά.
Μπισκότα σόρτμπρεντ	Θερμός Αέρας / Ψήσιμο με Αέρα	Ταψί ψησίματος	3	140 - 150	20 - 40	-
Μπισκότα σόρτμπρεντ	Θερμός Αέρας / Ψήσιμο με Αέρα	Ταψί ψησίματος	2 και 4	140 - 150	25 - 45	-
Μπισκότα σόρτμπρεντ	Πάνω + Κάτω Θέρμανση	Ταψί ψησίματος	3	140 - 150	25 - 45	-
Φρυγανισμένο ψωμί 4 - 6 τεμάχια	Γκριλ	Μεταλλική σχάρα	4	μέγ.	2 - 3 λεπτά πρώτη πλευρά, 2 - 3 λεπτά δεύτερη πλευρά	Προθερμάνετε τον φούρνο για 3 λεπτά.
Μοσαρίσιο μπιφτέκι 6 τεμάχια, 0,6 kg	Γκριλ	Σε μεταλλική σχάρα και βαθύ ταψί	4	μέγ.	20 - 30	Τοποθετήστε τη μεταλλική σχάρα στο τέταρτο επίπεδο και το ταψί για τα λίπη στο τρίτο επίπεδο του φούρνου. Γυρίστε το φαγητό μόλις περάσει ο μισός χρόνος μαγειρέματος. Προθερμάνετε τον φούρνο για 3 λεπτά.

ΦΡΟΝΤΙΔΑ ΚΑΙ ΚΑΘΑΡΙΣΜΑ



ΠΡΟΕΙΔΟΠΟΙΗΣΗ! Ανατρέξτε στα κεφάλαια σχετικά με την Ασφάλεια.

ΣΗΜΕΙΩΣΕΙΣ ΓΙΑ ΤΟΝ ΚΑΘΑΡΙΣΜΟ

Καθαρίστε την πρόσοψη του φούρνου με ένα μαλακό πανί, ζεστό νερό και κάποιο απαλό καθαριστικό.

Για να καθαρίσετε τις μεταλλικές επιφάνειες, χρησιμοποιήστε ένα εξειδικευμένο καθαριστικό. Καθαρίζετε το εσωτερικό του φούρνου μετά από κάθε χρήση. Η συσσώρευση λίπους ή άλλων υπολειμμάτων φαγητού μπορεί να προκαλέσει πυρκαγιά. Ο κίνδυνος είναι μεγαλύτερος για το ταψί του γκριλ.

Καθαρίζετε όλα τα αξεσουάρ μετά από κάθε χρήση και αφήνετέ τα να στεγνώσουν. Χρησιμοποιείτε ένα μαλακό πανί, χλιαρό νερό και κάποιο καθαριστικό. Τα αξεσουάρ δεν πλένονται στο πλυντήριο πιάτων.

Καθαρίστε τους επιμονούς λεκέδες με ειδικά καθαριστικά για φούρνους.

Αν χρησιμοποιείτε αντικολλητικά αξεσουάρ, μην τα καθαρίζετε με ισχυρά καθαριστικά, αιχμηρά αντικείμενα ή στο πλυντήριο πιάτων. Μπορεί να προκληθεί ζημιά στην αντικολλητική επικάλυψη. Μπορεί να σχηματιστούν συμπυκνωμένοι ατμοί στο εσωτερικό ή στα τζάμια της πόρτας του φούρνου. Για να μειώσετε τη συμπύκνωση υδρατμών, αφήστε τον φούρνο να λειτουργήσει για 10 λεπτά πριν από το μαγείρεμα. Καθαρίζετε την υγρασία από το εσωτερικό έπειτα από κάθε χρήση.

ΦΟΥΡΝΟΙ ΑΠΟ ΑΝΟΞΕΪΔΩΤΟ ΧΑΛΥΒΑ Ή ΑΛΟΥΜΪΝΙΟ

Καθαρίστε την πόρτα του φούρνου χρησιμοποιώντας μόνο ένα υγρό πανί ή ένα σφουγγάρι. Στεγνώστε την με ένα μαλακό πανί.

Μη χρησιμοποιείτε σύρμα, οξέα ή προϊόντα που χαράσσουν, διότι μπορεί να καταστρέψουν την επιφάνεια του φούρνου. Καθαρίστε το χειριστήριο του φούρνου λαμβάνοντας τις ίδιες προφυλάξεις.

ΚΑΘΑΡΙΣΜΟΣ ΤΟΥ ΛΑΣΤΙΧΟΥ ΤΗΣ ΠΟΡΤΑΣ

Ελέγχετε τακτικά το λάστιχο της πόρτας. Το λάστιχο της πόρτας βρίσκεται περιφερειακά του πλαισίου του εσωτερικού του φούρνου. Μη χρησιμοποιήσετε τον φούρνο εάν έχει καταστραφεί το λάστιχο της πόρτας. Επικοινωνήστε με ένα Εξουσιοδοτημένο Κέντρο Σέρβις.

Για το καθαρίσμα του λάστιχου της πόρτας, ανατρέξτε στις γενικές πληροφορίες για το καθαρίσμα.

ΑΦΑΪΡΕΣΗ ΤΩΝ ΣΤΗΡΙΓΜΑΤΩΝ ΣΧΑΡΩΝ .

Για να καθαρίσετε τον φούρνο, αφαιρέστε τα στηρίγματα σχαρών.



ΠΡΟΣΟΧΗ! Απαιτείται προσοχή όταν αφαιρείτε τα στηρίγματα σχαρών.

1. Τραβήξτε το μπροστινό τμήμα του στηρίγματος σχαρών για να το αποσπάσετε από το πλαϊνό τοίχωμα.

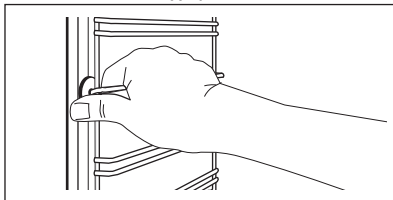

2. Τραβήξτε το πίσω άκρο του στηρίγματος σχαρών από το πλαϊνό τοίχωμα και αφαιρέστε το.

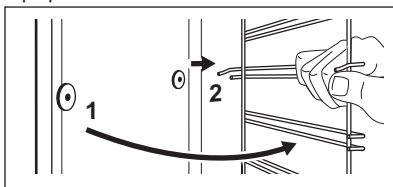

Τοποθετήστε τα αξεσουάρ που αφαιρέσατε ακολουθώντας την παραπάνω διαδικασία με την αντίστροφη σειρά.

ΚΑΘΑΡΙΣΜΟΣ ΜΕ ΝΕΡΟ

Αυτή η διαδικασία καθαρισμού χρησιμοποιεί υγρασία προκειμένου να συμβάλει στην αφαίρεση υπολειμμάτων λίπους και τροφών από τον φούρνο.

1. Τοποθετήστε 300 ml νερό στο ανάγλυφο τμήμα του εσωτερικού του φούρνου που βρίσκεται στο κάτω μέρος του φούρνου.
2. Ρυθμίστε τη λειτουργία:
3. Ρυθμίστε τη θερμοκρασία στους 90 °C.
4. Αφήστε τον φούρνο να λειτουργήσει για 30 λεπτά.
5. Σβήστε τον φούρνο και αφήστε τον να κρυώσει.
6. Όταν ο φούρνος κρυώσει, καθαρίστε τον με ένα μαλακό πανί.



ΠΡΟΕΙΔΟΠΟΙΗΣΗ! Βεβαιωθείτε ότι ο φούρνος έχει κρυώσει πριν τον αγγίξετε. Υπάρχει κίνδυνος εγκαυμάτων.

ΑΦΑΪΡΕΣΗ ΚΑΙ ΕΓΚΑΤΑΣΤΑΣΗ ΤΗΣ ΠΟΡΤΑΣ

Η πόρτα του φούρνου διαθέτει δύο τζάμια. Μπορείτε να αφαιρέσετε την πόρτα του φούρνου και το εσωτερικό τζάμι για να το καθαρίσετε.



Η πόρτα του φούρνου μπορεί να κλείσει αν επιχειρήσετε να αφαιρέσετε το εσωτερικό τζάμι πριν αφαιρέσετε την πόρτα του φούρνου.



ΠΡΟΣΟΧΗ! Μη χρησιμοποιείτε τον φούρνο χωρίς το εσωτερικό τζάμι.

1. Ανοίξτε πλήρως την πόρτα και κρατήστε και τους δύο μεντεσέδες.

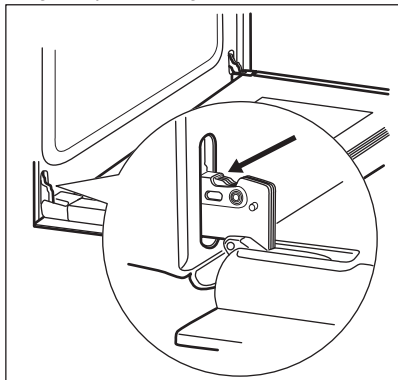

2. Ανασηκώστε και στρέψτε τους μοχλούς και στους δύο μεντεσέδες.

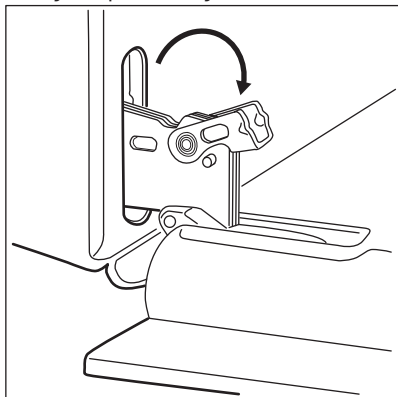

3. Κλείστε την πόρτα του φούρνου μέχρι τη μέση της πρώτης θέσης ανοίγματος. Στη συνέχεια, τραβήξτε την πόρτα προς τα εμπρός και αφαιρέστε την από την έδρα της.

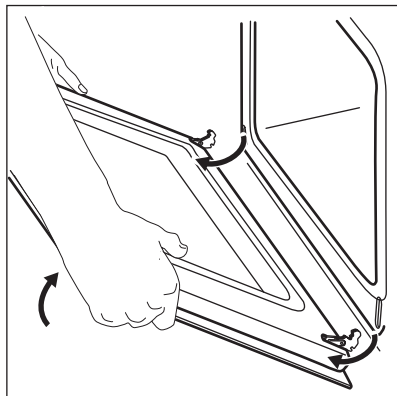

4. Τοποθετήστε την πόρτα επάνω σε ένα απαλό πανί και σε σταθερή επιφάνεια.
5. Κρατήστε το πλαίσιο της πόρτας (B) στο πάνω άκρο της πόρτας και από τις δύο πλευρές και σπρώξτε το προς τα μέσα για να απασφαλιστεί το κλιπ.

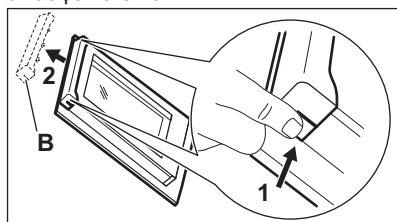

6. Τραβήξτε το πλαίσιο της πόρτας προς τα εμπρός για να το αφαιρέσετε.
7. Κρατήστε το τζάμι της πόρτας από την επάνω πλευρά του και τραβήξτε το προσεκτικά προς τα έξω. Βεβαιωθείτε ότι το τζάμι ολισθαίνει εντελώς εκτός των στηριγμάτων.

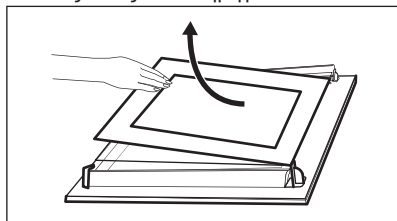

8. Καθαρίστε το τζάμι με νερό και σαπούνι. Σκουπίστε προσεκτικά το τζάμι.

Αφού ολοκληρωθεί ο καθαρισμός, τοποθετήστε το τζάμι και την πόρτα του φούρνου στη θέση τους. Πραγματοποιήστε τα παραπάνω βήματα με την αντίστροφη σειρά.

Η εκτυπωμένη ζώνη πρέπει να είναι στραμμένη προς την εσωτερική πλευρά της πόρτας. Βεβαιωθείτε ότι, μετά την εγκατάσταση, η

επιφάνεια του πλαισίου του τζαμιού στις εκτυπωμένες ζώνες δεν είναι άγρια στην υφή όταν την αγγίζετε.

Βεβαιωθείτε ότι έχετε εγκαταστήσει το εσωτερικό τζάμι στις υποδοχές σωστά.

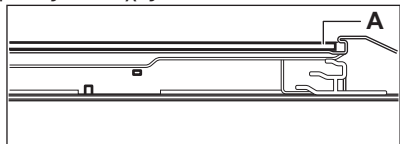

ΑΝΤΙΚΑΤΑΣΤΑΣΗ ΤΟΥ ΛΑΜΠΤΗΡΑ



ΠΡΟΕΙΔΟΠΟΙΗΣΗ! Κίνδυνος ηλεκτροπληξίας.
Ο λαμπτήρας μπορεί να είναι ζεστός.

1. Απενεργοποιήστε τον φούρνο.
Περιμένετε μέχρι να κρυώσει ο φούρνος.

2. Αποσυνδέστε τον φούρνο από το ρεύμα.
3. Τοποθετήστε ένα πανί στο κάτω μέρος του εσωτερικού του φούρνου.



ΠΡΟΣΟΧΗ! Πιάνετε πάντα το λαμπτήρα αλογόνου με ένα πανί, για να αποτρέψετε το κάψιμο υπολειμμάτων λίπους επάνω στο λαμπτήρα.

Ο πίσω λαμπτήρας

1. Στρέψτε το γυάλινο κάλυμμα του λαμπτήρα για να το αφαιρέσετε.
2. Καθαρίστε το γυάλινο κάλυμμα.
3. Αντικαταστήστε τον λαμπτήρα με κατάλληλο λαμπτήρα ανθεκτικό στη θερμότητα σε θερμοκρασίες έως 300 °C.
4. Τοποθετήστε το γυάλινο κάλυμμα στη θέση του.

ΑΝΤΙΜΕΤΩΠΙΣΗ ΠΡΟΒΛΗΜΑΤΩΝ



ΠΡΟΕΙΔΟΠΟΙΗΣΗ! Ανατρέξτε στα κεφάλαια σχετικά με την Ασφάλεια.

ΤΙ ΝΑ ΚΑΝΕΤΕ ΑΝ...

Πρόβλημα	Πιθανή αιτία	Αντιμετώπιση
Ο φούρνος δεν θερμαίνεται.	Ο φούρνος είναι απενεργοποιημένος.	Ενεργοποιήστε τον φούρνο.
Ο φούρνος δεν θερμαίνεται.	Δεν έχει ρυθμιστεί το ρολόι.	Ρυθμίστε το ρολόι.
Ο φούρνος δεν θερμαίνεται.	Δεν έχουν γίνει οι απαραίτητες ρυθμίσεις.	Βεβαιωθείτε ότι οι ρυθμίσεις είναι σωστές.
Ο φούρνος δεν θερμαίνεται.	Έχει καεί η ασφάλεια.	Ελέγξτε αν η ασφάλεια είναι η αιτία της δυσλειτουργίας. Αν η ασφάλεια πέφτει επανειλημμένα, επικοινωνήστε με έναν πιστοποιημένο ηλεκτρολόγο.
Ο λαμπτήρας δεν λειτουργεί.	Ο λαμπτήρας είναι ελαττωματικός.	Αντικαταστήστε τον λαμπτήρα.
Υπάρχει επικάλυψη ατμών και σταγονιδίων στο φαγητό και το εσωτερικό του φούρνου.	Έχετε αφήσει το φαγητό μέσα στον φούρνο για πολύ μεγάλο χρονικό διάστημα.	Μην αφήνετε το φαγητό μέσα στον φούρνο για διάστημα άνω των 15 - 20 λεπτών μετά την ολοκλήρωση του ψησίματος.

ΔΕΔΟΜΕΝΑ ΣΕΡΒΙΣ

Εάν δεν μπορείτε να αντιμετωπίσετε το πρόβλημα μόνι σας, επικοινωνήστε με τον αντιπρόσωπό μας ή το Εξουσιοδοτημένο Κέντρο Σέρβις.

Τα απαραίτητα στοιχεία για το κέντρο σέρβις βρίσκονται στην πινακίδα τεχνικών

χαρακτηριστικών. Η πινακίδα τεχνικών χαρακτηριστικών βρίσκεται στο μπροστινό πλαίσιο στο εσωτερικό του φούρνου. Μην αφαιρείτε την πινακίδα τεχνικών χαρακτηριστικών από το εσωτερικό του φούρνου.

Σας συνιστούμε να σημειώσετε τα σχετικά στοιχεία εδώ:

Μοντέλο (MOD.)
Κωδικός προϊόντος (PNC)
Αριθμός σειράς (S.N.)

ΕΓΚΑΤΑΣΤΑΣΗ



ΠΡΟΕΙΔΟΠΟΙΗΣΗ! Ανατρέξτε στα κεφάλαια σχετικά με την Ασφάλεια.

ΕΝΤΟΙΧΙΣΜΟΣ

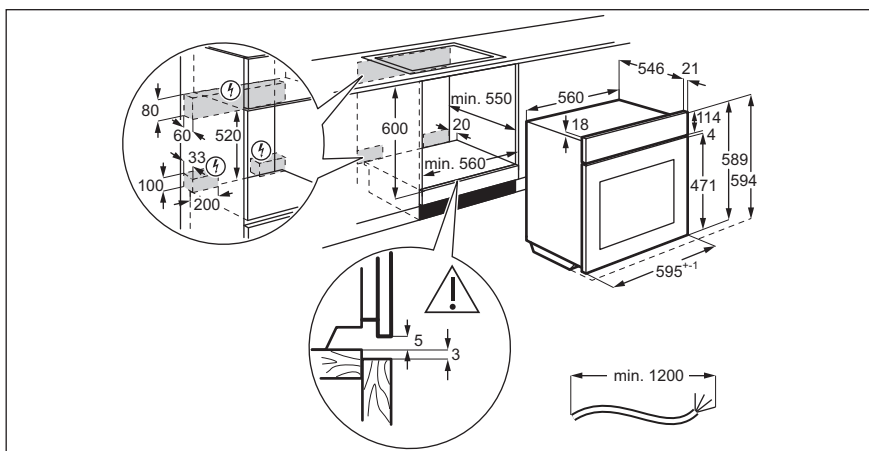

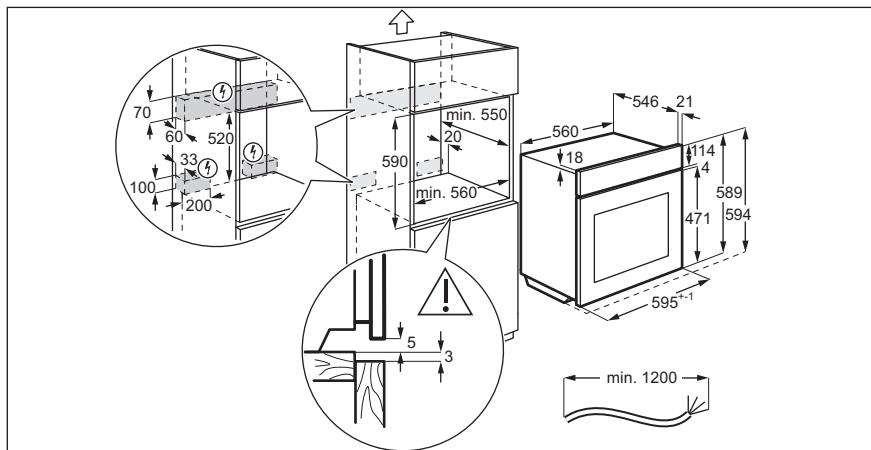

ΣΤΕΡΕΩΣΗ ΤΗΣ ΣΥΣΚΕΥΗΣ ΣΤΟ ΝΤΟΥΛΑΠΙ

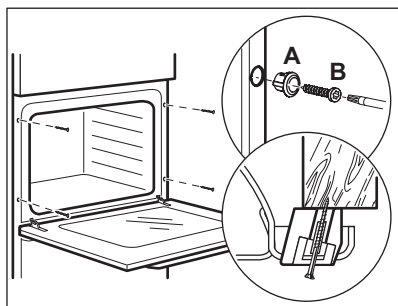

ΗΛΕΚΤΡΙΚΗ ΕΓΚΑΤΑΣΤΑΣΗ



Ο κατασκευαστής δεν είναι υπεύθυνος για τυχόν βλάβες σε περίπτωση μη τήρησης των προφυλάξεων ασφαλείας των κεφαλαίων σχετικά με την ασφάλεια.

Η συσκευή παρέχεται με καλώδιο τροφοδοσίας.

ΚΑΛΩΔΙΟ

Κατάλληλοι τύποι καλωδίου για εγκατάσταση ή αντικατάσταση:

ΕΝΕΡΓΕΙΑΚΉ ΑΠΟΔΟΣΗ

ΔΕΛΤΙΟ ΠΡΟΪΟΝΤΟΣ ΚΑΙ ΠΛΗΡΟΦΟΡΙΕΣ ΣΥΜΦΩΝΑ ΜΕ ΤΟΝ ΚΑΝΟΝΙΣΜΟ ΤΗΣ ΕΕ 65-66/2014

Όνομα προμηθευτή

Zanussi

H07 RN-F, H05 RN-F, H05 RRF, H05 VV-F, H05 V2V2-F (T90), H05 BB-F

Για τη διατομή του καλωδίου, ανατρέξτε στη συνολική ισχύ στην πινακίδα τεχνικών χαρακτηριστικών. Μπορείτε επίσης να ανατρέξετε στον πίνακα:

Συνολική ισχύς (W)	Διατομή του καλωδίου (mm ²)
μέγιστη 1.380	3 x 0.75
μέγιστη 2.300	3 x 1
μέγιστη 3.680	3 x 1.5

Το καλώδιο της γείωσης (πράσινο / κίτρινο καλώδιο) πρέπει να είναι 2 cm μακρύτερο από τα καλώδια της φάσης και του ουδέτερου (καφέ και μπλε καλώδια, αντίστοιχα).



Αναγνωριστικό μοντέλου	ZOB25602XU
Δείκτης Ενεργειακής Απόδοσης	95.3
Τάξη ενεργειακής απόδοσης	A
Κατανάλωση ενέργειας με τυπικό φορτίο, σε λειτουργία Πάνω + Κάτω Θέρμανση	0.95 kWh/κύκλο
Κατανάλωση ενέργειας με τυπικό φορτίο, σε λειτουργία με αντιστάσεις και αέρα	0.81 kWh/κύκλο
Πλήθος θαλάμων	1
Πηγή θερμότητας	Ηλεκτρική ενέργεια
Όγκος	72 l
Τύπος φούρνου	Εντοιχιζόμενος φούρνος
Μάζα	27.3 kg

EN 60350-1 - Ηλεκτρικές οικιακές συσκευές μαγειρέματος - Μέρος 1: Μαγειρεία, φούρνοι, φούρνοι ατμού και γκριλ - Μέθοδοι μέτρησης της επίδοσης.

ΕΞΟΙΚΟΝΟΜΗΣΗ ΕΝΕΡΓΕΙΑΣ



Ο φούρνος περιλαμβάνει δυνατότητες που συμβάλλουν στην εξοικονόμηση ενέργειας κατά τη διάρκεια του καθημερινού μαγειρέματος.

Γενικές συμβουλές

Βεβαιωθείτε ότι η πόρτα φούρνου είναι σωστά κλεισμένη ενώ ο φούρνος βρίσκεται σε λειτουργία. Μην ανοίγετε την πόρτα της συσκευής συχνά κατά τη διάρκεια του μαγειρέματος.

Διατηρείτε καθαρό το λάστιχο της πόρτας και βεβαιωθείτε ότι είναι καλά στερεωμένο στη θέση του.

Χρησιμοποιείτε μεταλλικά σκεύη για να βελτιώσετε την εξοικονόμηση ενέργειας.

Όταν είναι εφικτό, μην προθερμαίνετε τον φούρνο προτού τοποθετήσετε το φαγητό μέσα στον φούρνο.

Όταν η διάρκεια μαγειρέματος είναι μεγαλύτερη από 30 λεπτά, μειώστε τη θερμοκρασία του φούρνου στο ελάχιστο 3 - 10 λεπτά προτού ο χρόνος μαγειρέματος ολοκληρωθεί, ανάλογα με τη διάρκεια μαγειρέματος. Η υπολειπόμενη θερμότητα μέσα στον φούρνο θα συνεχίσει το μαγείρεμα.

Χρησιμοποιήστε την υπολειπόμενη θερμότητα για να ζεσάνετε άλλα φαγητά.

Όταν μαγειρεύετε λίγα φαγητά τη φορά, μην αφήνετε να παρέλθει μεγάλο χρονικό διάστημα μεταξύ του ψησίματός τους.

Μαγείρεμα με αέρα

Όποτε είναι εφικτό, χρησιμοποιήστε τις λειτουργίες μαγειρέματος με αέρα για να εξοικονομήσετε ενέργεια.

Διατήρηση του φαγητού ζεστό

Επιλέξτε τη χαμηλότερη δυνατή ρύθμιση θερμοκρασίας για να χρησιμοποιήσετε την υπολειπόμενη θερμότητα και να διατηρήσετε ζεστό ένα φαγητό.

Υγρός Θερμός Αέρας

Λειτουργία που σχεδιάστηκε για να εξοικονομείτε ενέργεια κατά το ψήσιμο.

ΠΕΡΙΒΑΛΛΟΝΤΙΚΑ ΘΕΜΑΤΑ

Ανακυκλώστε τα υλικά που φέρουν το σύμβολο

 Τοποθετήστε τα υλικά συσκευασίας σε κατάλληλα δοχεία για ανακύκλωση. Συμβάλετε στην προστασία του περιβάλλοντος και της ανθρώπινης υγείας ανακυκλώνοντας τις άχρηστες ηλεκτρικές και ηλεκτρονικές συσκευές. Μην

απορρίπτετε με τα οικιακά απορρίμματα συσκευές που φέρουν το σύμβολο . Επιστρέψτε το προϊόν στην τοπική σας μονάδα ανακύκλωσης ή επικοινωνήστε με τη δημοτική αρχή.

⚠️ INFORMAȚII PRIVIND SIGURANȚA

Înainte de instalarea și de utilizarea aparatului, citiți cu atenție instrucțiunile furnizate. Producătorul nu este responsabil pentru nicio vătămare sau daună rezultată din instalarea sau utilizarea incorectă. Păstrați permanent instrucțiunile într-un loc sigur și accesibil pentru o consultare ulterioară.

SIGURANȚA COPIILOR ȘI A PERSOANELOR VULNERABILE

- Acest aparat poate fi utilizat de copiii cu vârsta mai mare de 8 ani, de persoanele cu capacități fizice, senzoriale sau mentale reduse sau de persoanele fără cunoștințe sau experiență doar sub supraveghere sau după o scurtă instruire care să le ofere informațiile necesare despre utilizarea sigură a aparatului și să le permită să înțeleagă pericolele la care se expun.
- Copiii cu vârsta între 3 și 8 ani și persoanele cu dizabilități profunde și complexe nu trebuie lăsate să se apropie de aparat dacă nu sunt supravegheate permanent.
- Copiii cu vârsta mai mică de 3 ani nu trebuie lăsați să se apropie de aparat dacă nu sunt supravegheați permanent
- Nu lăsați copiii să se joace cu aparatul.
- Nu lăsați ambalajele la îndemâna copiilor și aruncați-le conform reglementărilor.
- Nu lăsați copiii și animalele să se apropie de aparat atunci când acesta este în funcțiune sau când se răcește. Componentele accesibile sunt fierbinți.
- Dacă aparatul are un dispozitiv de siguranță pentru copii, acesta trebuie activat.
- Copiii nu vor realiza curățarea sau întreținerea realizată de utilizator asupra aparatului fără a fi supravegheați.

ASPECTE GENERALE PRIVIND SIGURANȚA

- Doar o persoană calificată trebuie să instaleze acest aparat și să înlocuiască cablul.

- **AVERTISMENT:** Aparatul și părțile accesibile ale acestuia devin fierbinți pe durata utilizării. Aveți grijă să nu atingeți elementele de încălzire.
- Folosiți întotdeauna mănuși de protecție pentru a scoate sau a pune în interior accesorii sau vase.
- Deconectați aparatul de la sursa de alimentare înainte de a efectua orice operație de întreținere.
- Asigurați-vă că aparatul este oprit înainte de a înlocui becul pentru a evita o posibilă electrocutare.
- Nu folosiți un aparat de curățat cu abur pentru a curăța aparatul.
- Nu folosiți substanțe abrazive dure sau raclete ascuțite de metal pentru a curăța sticla ușii deoarece acestea pot zgâria suprafața, ceea ce poate conduce la spargerea sticlei.
- În cazul în care cablul de alimentare este deteriorat, acesta trebuie înlocuit de producător, de Centrul de service autorizat al acestuia sau de persoane cu o calificare similară pentru a se evita electrocutarea.
- Pentru a scoate suporturile pentru raft trebuie să trageți mai întâi de partea din față a suportului, după care să îndepărtați capătul din spate de pereții laterali. Instalați suporturile pentru raft în ordine inversă.

INSTRUCȚIUNI DE SIGURANȚĂ

INSTALAREA



AVERTISMENT! Doar o persoană calificată trebuie să instaleze acest aparat.

- Îndepărtați toate ambalajele.
- Dacă aparatul este deteriorat, nu îl instalați sau utilizați.
- Urmați instrucțiunile de instalare furnizate împreună cu aparatul.
- Aveți întotdeauna grijă când mutați aparatul deoarece acesta este greu. Folosiți întotdeauna mănuși de protecție și încălțăminte închisă.
- Nu trageți aparatul de mâner.
- Respectați distanțele minime față de alte aparate și corpuri de mobilier.
- Verificați dacă aparatul este instalat având în jurul său structuri de siguranță.

- Laturile aparatului trebuie să rămână în apropierea altor aparate sau unități cu aceeași înălțime.
- Aparatul este echipat cu un sistem de răcire electric. Acesta trebuie utilizat cu o sursă de alimentare electrică.

CONEXIUNEA LA REȚEAUA ELECTRICĂ



AVERTISMENT! Pericol de incendiu și electrocutare.

- Toate conexiunile electrice trebuie realizate de către un electrician calificat.
- Aparatul trebuie legat la o priză cu împământare.
- Asigurați-vă că parametrii de pe plăcuța cu date tehnice sunt compatibili cu valorile nominale ale sursei de alimentare.

- Utilizați întotdeauna o priză cu protecție (împământare) contra electrocutării, montată corect.
- Nu folosiți prize multiple și cabluri prelungitoare.
- Procedați cu atenție pentru a nu deteriora ștecherul și cablul de alimentare electrică. Dacă este necesară înlocuirea cablului de alimentare, acesta trebuie înlocuit numai de către Centrul de service autorizat.
- Nu lăsați cablurile de alimentare electrică să atingă sau să se afle în apropierea ușii aparatului, în special atunci când ușa este fierbinte.
- Protecția la electrocutare a pieselor aflate sub tensiune și izolate trebuie fixată astfel încât să nu permită scoaterea ei fără folosirea unor unelte.
- Introduceți ștecherul în priză numai după încheierea procedurii de instalare. Asigurați accesul la priză după instalare.
- Dacă priza de curent prezintă jocuri, nu conectați ștecherul.
- Nu trageți de cablul de alimentare pentru a scoate din priză aparatul. Trageți întotdeauna de ștecher.
- Folosiți doar dispozitive de izolare adecvate: întrerupătoare pentru protecția liniei, siguranțe (siguranțe înfiletabile scoase din suport), contactori și declanșatori la protecția de împământare.
- Instalația electrică trebuie să fie prevăzută cu un dispozitiv de izolare, care să vă permită să deconectați aparatul de la rețea la toți polii. Dispozitivul izolator trebuie să aibă o deschidere între contacte de cel puțin 3 mm.
- Acest aparat este conform cu Directivele C.E.E.

UTILIZARE



AVERTISMENT! Pericol de rănire, arsuri și electrocutare sau explozie.

- Acest aparat este destinat exclusiv pentru uz casnic.
- Nu modificați specificațiile acestui aparat.
- Nu blocați fantele de ventilație.
- Nu lăsați aparatul nesupravegheat în timpul funcționării.
- Dezactivați aparatul după fiecare întrebuițare.
- Procedați cu atenție la deschiderea ușii aparatului atunci când aparatul este în funcțiune. Este posibilă emisia de aer fierbinte.
- Nu acționați aparatul având mâinile umede sau când acesta este în contact cu apa.

- Nu aplicați presiune asupra ușii deschise.
- Nu utilizați aparatul ca suprafață de lucru sau ca loc de depozitare.
- Deschideți ușa aparatului cu atenție. Utilizarea unor ingrediente cu conținut de alcool poate determina prezența aburilor de alcool în aer.
- Nu lăsați scânteele sau flăcările deschise să intre în contact cu aparatul atunci când deschideți ușa.
- Produsele inflamabile sau obiectele umezite cu produse inflamabile nu trebuie introduse în aparat, nici puse adiacent sau deasupra acestuia.



AVERTISMENT! Pericol de deteriorare a aparatului.

- Pentru a preveni deteriorarea sau decolorarea emailului:
 - nu puneți vase sau alte obiecte în aparat direct pe baza acestuia.
 - nu puneți folie din aluminiu direct pe baza cavității aparatului.
 - nu puneți apă direct în aparatul fierbinte.
 - nu țineți vase umede și alimente în interior după încheierea gătirii.
 - procedați cu atenție la demontarea sau instalarea accesoriilor.
- Decolorarea emailului sau a oțelului inoxidabil nu are niciun efect asupra funcționării aparatului.
- Folosiți o cratiță adâncă pentru prăjiturile siropoase. Surcile de fructe lasă pete care pot fi permanente.
- Acest aparat poate fi utilizat numai pentru gătit. Nu trebuie utilizat în alte scopuri, de exemplu pentru încălzirea camerei.
- Gătiți întotdeauna cu ușa cuptorului închisă.
- Dacă aparatul este instalat în spatele unui panou de mobilă (de ex. o ușă), asigurați-vă că ușa nu se închide niciodată atunci când aparatul funcționează. Căldura și umezeala se pot acumula în spatele panoului închis de mobilă ceea ce produce daune aparatului, unității de mobilier sau podelei. Nu închideți panoul de mobilă dacă aparatul nu s-a răcit complet după utilizare.

ÎNGRIJIREA ȘI CURĂȚAREA



AVERTISMENT! Pericol de rănire, incendiu sau de deteriorare a aparatului.

- Înainte de a efectua operațiile de întreținere, dezactivați aparatul și scoateți ștecherul din priză.

- Verificați dacă aparatul s-a răcit. Există riscul de spargere a panourilor de sticlă.
- Înlocuiți imediat panourile de sticlă ale ușii dacă acestea sunt deteriorate. Contactați Centrul de service autorizat.
- Aveți grijă atunci când îndepărtați ușa aparatului. Ușa este grea!
- Curățați regulat aparatul pentru a preveni deteriorarea materialului de la suprafață.
- Curățați aparatul cu o lavetă moale, umedă. Utilizați numai detergenți neutri. Nu folosiți niciun produs abraziv, burete abraziv, solvent sau obiect metalic.
- Dacă folosiți un spray pentru cuptor, respectați instrucțiunile de siguranță de pe ambalajul acestuia.
- Nu curățați emailul catalitic (dacă este cazul) cu nici un tip de detergent.

BECUL INTERIOR



AVERTISMENT! Pericol de electrocutare.

- Tipul de bec cu incandescență sau de bec cu halogen folosit la acest aparat poate fi utilizat

- doar la aparatele electrocasnice. Nu îl utilizați în alte scopuri.
- Deconectați aparatul de la sursa de alimentare electrică înainte de a înlocui becul.
- Folosiți exclusiv becuri cu aceleași specificații.

SERVICE

- Pentru a repara aparatul contactați un Centru de service autorizat.
- Utilizați numai piese de schimb originale.

GESTIONAREA DEȘEURILOR DUPĂ ÎNCHEIEREA CICLULUI DE VIAȚĂ AL APARATULUI



AVERTISMENT! Pericol de vătămare sau sufocare.

- Deconectați aparatul de la sursa de alimentare electrică.
- Tăiați cablul de alimentare electrică chiar de lângă aparat și aruncați-l.
- Scoateți încuietoarea ușii pentru a nu permite copiilor sau animalelor de companie să rămână blocați în aparat.

DESCRIEREA PRODUSULUI

PREZENTARE GENERALĂ

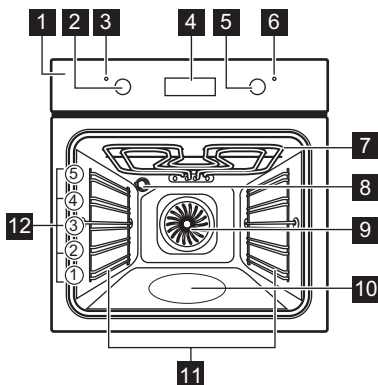

- 1 Panou de comandă
- 2 Buton de selectare pentru funcții de gătire
- 3 Bec / simbol alimentare
- 4 Afișaj
- 5 Buton de selectare pentru temperatură
- 6 Indicator / simbol pentru temperatură
- 7 Element de încălzire
- 8 Bec
- 9 Ventilator
- 10 Recipient pentru curățarea cu apă
- 11 Suport pentru raft, detașabil
- 12 Poziții rafturi

ACCESORII

- **Raft de sârmă**
Pentru veselă, forme pentru prăjituri, fripturi.

- **Cratiță foarte adâncă**
Pentru a face musaca.

ÎNAINTE DE PRIMA UTILIZARE



AVERTISMENT! Consultați capitolele privind siguranța.



Pentru a seta Timpul, consultați capitolul „Funcțiile ceasului”.

PRIMA CURĂȚARE

Scoateți din cuptor toate accesoriile și suporturile pentru raftul mobil.



Consultați capitolul „Îngrijirea și curățarea”.

Curățați cuptorul și accesoriile înainte de prima utilizare.

Puneți accesoriile și suporturile pentru raftul mobil înapoi în poziția lor inițială.

UTILIZAREA ZILNICĂ



AVERTISMENT! Consultați capitolele privind siguranța.

BUTOANE DE SELECTARE RETRACTIBILE

Pentru a utiliza aparatul, apăsați butonul de comandă. Butonul de comandă iese în afară.

PORNIREA ȘI OPRIREA CUPTORULUI

1. Rotiți butonul de selectare pentru funcțiile cuptorului pentru a selecta o funcție de gătit.
2. Pentru a selecta o temperatură rotiți butonul de selectare corespunzător.
3. Opriți cuptorul, rotiți butoanele de selectare pentru funcțiile cuptorului și temperatură la poziția oprit.



Becul se aprinde atunci când cuptorul funcționează.

FUNȚIILE CUPTORULUI



Funcția cuptorului	Aplicație
0 Poziția Sfârșit	Cuptorul este oprit.





PREÎNCĂLZIREA

Preîncălziți cuptorul gol înainte de a-l folosi prima dată.

1. Setati funcția  și temperatura maximă.
2. Lăsați cuptorul să funcționeze timp de 1 oră.
3. Setati funcția  și setati temperatura maximă.
4. Lăsați cuptorul să funcționeze timp de 15 minute.
5. Opriți cuptorul și lăsați-l să se răcească. Accesoriile pot deveni mai fierbinți decât de obicei. Cuptorul poate emite un miros și fum. Aerisiți bine încăperea.

Funcția cuptorului	Aplicație
 Gătire cu aer cald	Pentru a frige sau coace alimente cu aceeași temperatură de gătire pe mai mult de o poziție a raftului, fără transfer de aromă.

Funcția cup-torului	Aplicație
 Aer Cald (Umed)	<p>Această funcție este concepută să economisească energia în timpul gătitului. Pentru instrucțiuni pentru gătit, consultați capitolul „Informații și sfaturi”, Aer Cald (Umed). Ușa cuptorului trebuie închisă pe durata gătirii pentru a nu întrerupe funcția și pentru a asigura funcționarea cuptorului cu cea mai ridicată eficiență energetică posibilă. Atunci când folosiți această funcție, temperatura din cavitate poate fi diferită de temperatura setată. Nivelul de căldură ar putea fi redus. Pentru recomandări generale privind economia de energie, consultați capitolul „Eficiența energetică”, Economisirea energiei. Această funcție a fost folosită pentru satisfacerea cerințelor clasei de eficiență energetică conform EN 60350-1.</p>
 Incalzire Jos	<p>Pentru a coace prăjituri cu coajă crocantă și pentru a conserva alimentele.</p>

Funcția cup-torului	Aplicație
 Grill	<p>Pentru frigerea la grătar a alimentelor plate și pentru pâine prăjită.</p>
 Grill Rapid	<p>Pentru frigerea la grătar a alimentelor plate în cantități mari și pentru pâine prăjită.</p>
 Pizza	<p>Pentru a coace pizza. Pentru o rumenire intensivă și o bază crocantă.</p>
 Încălzire sus/jos (Încălzire Sus/Jos) / Curățarea cu apă	<p>Pentru a coace și a prăji alimentele pe o singură poziție a raftului. Pentru mai multe informații despre Aqua Clean, consultați capitolul „Îngrijirea și curățarea”.</p>

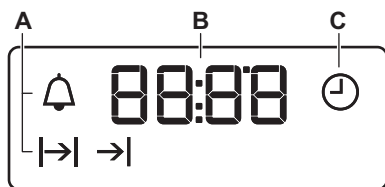

AFIȘAJ



- A. Indicatoarele funcției
- B. Afișaj pentru oră
- C. Indicator funcție







BUTOANE

Câmp cu senzor / Buton	Funcție	Descriere
—	MINUS	Pentru a seta timpul.

Câmp cu senzor / Buton	Funcție	Descriere
	CEAS	Pentru a seta o funcție ceas.
	PLUS	Pentru a seta timpul.

FUNCȚIILE CEASULUI



TABELUL CU FUNCȚIILE CEASULUI



Funcția ceasului		Aplicație
	ORA CURENTĂ	Pentru a seta, modifica sau verifica ora.
	DURATA	Pentru a seta durata de funcționare a aparatului.
	SFÂRȘIT	Pentru a seta ora de dezactivare a aparatului.
 	TEMPORIZARE	Pentru a combina funcțiile DURATA și SFÂRȘIT.
	CRONOMETRU	Pentru a seta timpul pentru numărătoarea inversă. Această funcție nu are nicio influență asupra funcționării aparatului. Puteți seta CRONOMETRUL oricând, chiar dacă aparatul este oprit.

SETAREA OREI. MODIFICAREA OREI





Trebuie să setați ora înainte de a pune în funcțiune cuptorul.

 se aprinde intermitent când conectați aparatul la rețeaua electrică, când a fost o pană de curent sau când cronometrul nu este setat.

Pentru a seta ora corectă apăsați  sau . După aproximativ cinci secunde, indicatorul pentru oră încetează aprinderea intermitentă, iar afișajul indică ora setată.

Pentru a modifica ora curentă, apăsați în mod repetat  până când  începe să clipească.





SETAREA FUNCȚIEI DURATA

1. Setati o funcție a cuptorului și temperatura.
2. Apăsați  în mod repetat până când  începe să clipească.
3. Apăsați  sau  pentru a seta timpul pentru DURATA.

Afișajul indică .

4. La încheierea duratei,  clipește și este emis un semnal sonor. Aparatul se dezactivează automat.
5. Pentru a opri semnalul apăsați orice buton.
6. Rotiți butonul pentru funcțiile cuptorului și butonul pentru temperatură în poziția oprit.









SETAREA FUNCȚIEI SFÂRȘIT



1. Setati o funcție a cuptorului și temperatura.
2. Apăsați  în mod repetat până când  începe să clipească.
3. Apăsați  sau  pentru a seta timpul. Afișajul indică .

4. La încheierea duratei,  clipește și este emis un semnal sonor. Aparatul se dezactivează automat.
5. Pentru a opri semnalul apăsați orice buton.
6. Rotiți butonul pentru funcțiile cuptorului și butonul pentru temperatură în poziția oprit.



SETAREA TEMPORIZĂRII

1. Setati o funcție a cuptorului și temperatura.



2. Apăsăți  în mod repetat până când  începe să clipească.
3. Apăsăți  sau  pentru a seta timpul pentru DURATA.
4. Apăsăți .
5. Apăsăți  sau  pentru a seta timpul pentru SFÂRȘIT.
6. Apăsăți  pentru a confirma.
Aparatul pornește automat mai târziu, funcționează pentru timpul setat la DURATA și se oprește la ora setată la SFÂRȘIT. La ora setată, este emis un semnal sonor.
7. Aparatul se dezactivează automat. Pentru a opri semnalul apăsați orice buton.
8. Rotiți butonul pentru funcțiile cuptorului și butonul pentru temperatură în poziția oprit.

2. Apăsăți  sau  pentru a seta ora dorită. Cronometrul pornește automat după 5 secunde.
3. La încheierea duratei setate, este emis un semnal sonor. Pentru a opri semnalul apăsați orice buton.
4. Rotiți butonul pentru funcțiile cuptorului și butonul pentru temperatură în poziția oprit.

ANULAREA FUNCȚIILOR CEASULUI

1. Apăsăți repetat  până când indicatorul corespunzător funcției dorite începe să clipească.
2. Apăsăți lung .
După câteva secunde simbolul funcției ceasului dispere.

SETAREA CRONOMETRULUI

1. Apăsăți  în mod repetat până când  începe să clipească.

UTILIZAREA ACCESORIILOR



AVERTISMENT! Consultați capitolele privind siguranța.

INTRODUCEREA ACCESORIILOR

Raftul de sârmă:

Împingeți raftul între șinele de ghidaj ale suportului raftului și asigurați-vă că piciorușele sunt îndreptate în jos.

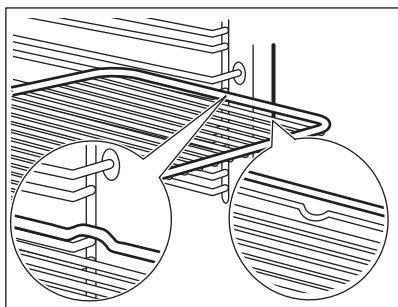

Cratiță adâncă:

Împingeți cratița adâncă între șinele de ghidaj ale suportului raftului.

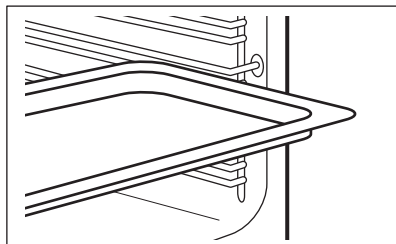

Raft de sârmă și cratița adâncă împreună:

Împingeți cratița adâncă între barele de ghidaj ale suportului raftului și raftul de sârmă deasupra barelor de ghidaj.

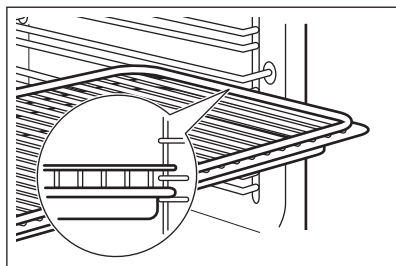



Mica proeminență de sus crește siguranța. Proeminențele sunt, de asemenea, dispozitive anti-răsturnare. Muchia ridicată din jurul raftului împiedică alunecarea vaselor de pe raft.

FUNCȚII SUPLIMENTARE

SUFLANTA CU AER RECE

Atunci când cuptorul funcționează, suflanta cu aer rece pornește automat pentru a menține reci suprafețele cuptorului. Dacă opriți cuptorul, suflanta cu aer rece continuă să funcționeze până când aparatul se răcește.

TERMOSTATUL DE SIGURANȚĂ

Funcționarea incorectă a cuptorului sau componentele defecte pot să cauzeze

supraîncălzirea periculoasă. Pentru a preveni acest lucru, cuptorul are un termostat de siguranță care întrerupe alimentarea cu curent. În momentul în care temperatura scade, cuptorul pornește din nou în mod automat.

INFORMAȚII ȘI SFATURI



AVERTISMENT! Consultați capitolele privind siguranța.



Temperatura și duratele de coacere din tabele au rol consultativ. Acestea depind de rețete și de calitatea și cantitatea ingredientelor utilizate.

RECOMANDĂRI PENTRU GĂTIT

Cuptorul are cinci poziții pentru rafturi.

Numărați pozițiile rafturilor începând din partea de jos a podelei cuptorului.

Cuptorul dumneavoastră poate să aibă un alt comportament la coacere/frigere față de cuptorul de până acum. Tabelele de mai jos vă indică setările standard pentru temperatură, durata gătitului și poziția raftului.

Dacă nu puteți găsi setările pentru o rețetă specială, căutați alta similară.

Nu puneți cratița foarte adâncă pe poziția cea mai de jos a raftului.

Cuptorul are un sistem special care produce o circulație naturală a aerului și o reciclare constantă a aburului. Cu acest sistem puteți găti într-un mediu cu aburi și puteți păstra preparatele

moi în interior și crocante la exterior. Aceasta reduce durata de gătire și consumul de energie.

Coacerea prăjiturilor

Nu deschideți ușa cuptorului înainte ca 3/4 din durata de coacere să fi trecut.

Dacă utilizați două tăvi de gătit în același timp, lăsați un nivel liber între ele.

Gătirea cărnii și a peștelui

Utilizați o cratiță adâncă pentru alimentele foarte grase pentru a evita pătarea permanentă a cuptorului.

Lăsați carnea aproximativ 15 minute înainte de a o tăia, astfel încât sucii să nu se prelingă afară.

Pentru a împiedica formarea de prea mult fum în cuptor pe durata frigerii, se recomandă adăugarea de puțină apă în cratița adâncă.

Pentru a preveni condensarea fumului, adăugați apă de fiecare dată după ce se evaporă.

Durate de gătit

Duratele de gătit depind de tipul de alimente, de consistența și volumul lor.

La început, monitorizați performanța când gătiți. Găsiți cele mai bune setări (setarea căldurii, durata de gătit, etc.) pentru vasele, rețetele și cantitățile dvs. când utilizați acest aparat.

TABELE PENTRU COACERE ȘI FRIGERE

Prăjituri

Aliment	Încălzire Sus/Jos		Gătire cu aer cald		Durată (min)	Comentarii
	Temperatura (°C)	Nivel raft	Temperatura (°C)	Nivel raft		
Rețete cu compoziție bătută cu telul	170	2	160	3	45 - 60	Într-o formă pentru prăjituri
Aluat fraged	170	2	160	3	20 - 30	Într-o formă pentru prăjituri
Prăjitură cu brânză și lapte bătut	170	1	160	1	70 - 80	Într-o formă pentru prăjituri de 26 cm pe un raft de sârmă
Prăjitură cu mere (plăcintă cu mere) ¹⁾	170	2	160	2 (stânga și dreapta)	80 - 100	În două forme pentru prăjituri de 20 cm pe un raft de sârmă
Strudel	175	3	150	2	60 - 80	Într-o tavă de coacere
Tartă cu gem	170	2	165	2 (stânga și dreapta)	30 - 40	Într-o formă pentru prăjituri de 26 cm
Pandispan	170	2	160	2	50 - 60	Într-o formă pentru prăjituri de 26 cm
Tort de Crăciun / Tort bogat în fructe ¹⁾	160	2	150	2	90 - 120	Într-o formă pentru prăjituri de 20 cm

Aliment	Încălzire Sus/Jos		Gătire cu aer cald		Durată (min)	Comentarii
	Temperatura (°C)	Nivel raft	Temperatura (°C)	Nivel raft		
Prăjitură cu prune ¹⁾	175	1	160	2	50 - 60	Într-o formă de pâine
Prăjituri mici - pe un nivel	170	3	140 - 150	3	20 - 30	Într-o tavă de coacere
Prăjituri mici - pe două niveluri	-	-	140 - 150	2 și 4	25 - 35	Într-o tavă de coacere
Biscuit / patiserie - pe un nivel	140	3	140 - 150	3	30 - 35	Într-o tavă de coacere
Biscuit / patiserie - pe două niveluri	-	-	140 - 150	2 și 4	35 - 40	Într-o tavă de coacere
Bezele	120	3	120	3	80 - 100	Într-o tavă de coacere
Chifle dulci ¹⁾	190	3	180	3	15 - 20	Într-o tavă de coacere
Eclere	190	3	170	3	25 - 35	Într-o tavă de coacere
Tarte	180	2	170	2	45 - 70	Într-o formă pentru prăjituri de 20 cm
Tort cu multe fructe	160	1	150	2	110 - 120	Într-o formă pentru prăjituri de 24 cm

Aliment	Încălzire Sus/Jos		Gătire cu aer cald		Durată (min)	Comentarii
	Temperatura (°C)	Nivel raft	Temperatura (°C)	Nivel raft		
Sandviș Victoria ¹⁾	170	1	160	1	50 - 60	Într-o formă pentru prăjituri de 20 cm

1) Preîncălziți cuptorul timp de 10 minute.

Pâine și pizza

Aliment	Încălzire Sus/Jos		Gătire cu aer cald		Durată (min)	Comentarii
	Temperatura (°C)	Nivel raft	Temperatura (°C)	Nivel raft		
Pâine albă ¹⁾	190	1	190	1	60 - 70	1 - 2 bucăți, 500 g per bucată
Pâine de secară	190	1	180	1	30 - 45	Într-o formă de pâine
Pizza ¹⁾	230 - 250	1	230 - 250	1	10 - 20	Într-o tavă de coacere sau cratiță adâncă
Pateuri ¹⁾	200	3	190	3	10 - 20	Într-o tavă de coacere

1) Preîncălziți cuptorul timp de 10 minute.

Tarte

Aliment	Încălzire Sus/Jos		Gătire cu aer cald		Durată (min)	Comentarii
	Temperatura (°C)	Nivel raft	Temperatura (°C)	Nivel raft		
Tarte cu paste	200	2	180	2	40 - 50	Într-o formă
Tarte cu legume	200	2	175	2	45 - 60	Într-o formă
Tarte tip Quiche ¹⁾	180	1	180	1	50 - 60	Într-o formă
Lasagne ¹⁾	180 - 190	2	180 - 190	2	25 - 40	Într-o formă
Paste Cannelloni ¹⁾	180 - 190	2	180 - 190	2	25 - 40	Într-o formă

1) Preîncălziți cuptorul timp de 10 minute.

Carne

Aliment	Încălzire Sus/Jos		Gătire cu aer cald		Durată (min)	Comentarii
	Temperatura (°C)	Nivel raft	Temperatura (°C)	Nivel raft		
Vită	200	2	190	2	50 - 70	Pe un raft de sârmă
Porc	180	2	180	2	90 - 120	Pe un raft de sârmă
Vițel	190	2	175	2	90 - 120	Pe un raft de sârmă
Friptură de vită englezăscă, în sânge	210	2	200	2	50 - 60	Pe un raft de sârmă
Friptură de vită englezăscă, gătită mediu	210	2	200	2	60 - 70	Pe un raft de sârmă

Aliment	Încălzire Sus/Jos		Gătire cu aer cald		Durată (min)	Comentarii
	Temperatura (°C)	Nivel raft	Temperatura (°C)	Nivel raft		
Friptură de vită englezăscă, bine făcută	210	2	200	2	70 - 75	Pe un raft de sârmă
Ceafă de porc	180	2	170	2	120 - 150	Cu șorici
Picior de porc	180	2	160	2	100 - 120	Două bucăți
Miel	190	2	175	2	110 - 130	Rasol
Pui	220	2	200	2	70 - 85	Întreg
Curcan	180	2	160	2	210 - 240	Întreg
Rață	175	2	220	2	120 - 150	Întreg
Gâscă	175	2	160	1	150 - 200	Întreg
Iepure	190	2	175	2	60 - 80	Bucăți
Iepure sălbatic	190	2	175	2	150 - 200	Bucăți
Fazan	190	2	175	2	90 - 120	Întreg

Pește

Aliment	Încălzire Sus/Jos		Gătire cu aer cald		Durată (min)	Comentarii
	Temperatura (°C)	Nivel raft	Temperatura (°C)	Nivel raft		
Păstrăv / Doradă	190	2	175	2	40 - 55	3 - 4 pești
Ton / Somon	190	2	175	2	35 - 60	4 - 6 fileuri

GRILL

Setați temperatura maximă.

Preîncălziți cuptorul timp de 3 minute.

Utilizați raftul de pe al patrulea nivel.

Aliment	Cantitate		Durată (min)	
	Bucăți	Cantitate (kg)	Pe o parte	Pe cealaltă parte
File bucăți	4	0.8	12 - 15	12 - 14
Fripturi de vită	4	0.6	10 - 12	6 - 8
Cârnați	8	-	12 - 15	10 - 12
Cotlet de porc	4	0.6	12 - 16	12 - 14
Pui (tăiat în 2)	2	1	30 - 35	25 - 30
Kebab	4	-	10 - 15	10 - 12
Piept de pui	4	0.4	12 - 15	12 - 14
Hamburger	6	0.6	20 - 30	-
File de pește	4	0.4	12 - 14	10 - 12
Sandviș cu pâine prăjită	4 - 6	-	5 - 7	-
Pâine prăjită	4 - 6	-	2 - 4	2 - 3

AER CALD (UMED)



Pentru cele mai bune rezultate, respectați sugestiile din tabelul de mai jos.

Aliment	Accesorii	Temperatura (°C)	Nivel raft	Durată (min)
Rulouri dulci, 12 bucăți	tavă de gătit sau tavă de colectare	175	3	40 - 50
Rulouri, 9 bucăți	tavă de gătit sau tavă de colectare	180	2	35 - 45
Pizza, congelată, 0,35 kg	raft sarma	180	2	45 - 55
Ruladă	tavă de gătit sau tavă de colectare	170	2	30 - 40
Negresă	tavă de gătit sau tavă de colectare	170	2	45 - 50
Sufle, 6 bucăți	vas ceramic ramekin pe raft de sârmă	190	3	45 - 55

Aliment	Accesorii	Temperatura (°C)	Nivel raft	Durată (min)
Blat de pandiș-pan	formă pentru aluat fraged pe raft de sârmă	180	2	35 - 45
Sandviș Victoria	vas de copt pe raft de sârmă	170	2	35 - 50
Pește fiert, 0,3 kg	tavă de gătit sau tavă de colectare	180	2	35 - 45
Pește întreg, 0,2 kg	tavă de gătit sau tavă de colectare	180	3	25 - 35
File de pește, 0,3 kg	tavă de pizza pe raft de sârmă	170	3	30 - 40
Carne fiartă, 0,25 kg	tavă de gătit sau tavă de colectare	180	3	35 - 45
Shashlik, 0,5 kg	tavă de gătit sau tavă de colectare	180	3	40 - 50
Fursecuri, 16 bucăți	tavă de gătit sau tavă de colectare	150	2	30 - 45
Pricomigdale, 20 de bucăți	tavă de gătit sau tavă de colectare	180	2	45 - 55
Brioșe, 12 bucăți	tavă de gătit sau tavă de colectare	170	2	30 - 40
Patiserie sărată, 16 bucăți	tavă de gătit sau tavă de colectare	170	2	35 - 45
Biscuiți cu aluat fraged, 20 de bucăți	tavă de gătit sau tavă de colectare	150	2	40 - 50
Tarte, 8 bucăți	tavă de gătit sau tavă de colectare	170	2	30 - 40
Legume opărite, 0,4 kg	tavă de gătit sau tavă de colectare	180	2	35 - 45
Omletă vegeta-riană	tavă de pizza pe raft de sârmă	180	3	35 - 45
Legume, mediteraneene 0,7 kg	tavă de gătit sau tavă de colectare	180	4	35 - 45

USCARE - GĂTIRE CU AER CALD

- Acoperiți tăvile cu hârtie cerată sau cu pergament.
- Pentru rezultate mai bune, opriți cuptorul la jumătatea duratei de uscare, deschideți ușa și

lăsați să se răcească peste noapte pentru terminarea uscării.

Legume

Aliment	Temperatura (°C)	Durată (h)	Nivel raft	
			1 poziție	2 poziții
Fasole	60 - 70	6 - 8	3	1 / 4
Ardei	60 - 70	5 - 6	3	1 / 4
Legume pentru supă	60 - 70	5 - 6	3	1 / 4
Ciuperci	50 - 60	6 - 8	3	1 / 4
Ierburi	40 - 50	2 - 3	3	1 / 4

Fructe

Aliment	Temperatura (°C)	Durată (h)	Nivel raft	
			1 poziție	2 poziții
Prune	60 - 70	8 - 10	3	1 / 4
Caise	60 - 70	8 - 10	3	1 / 4
Felii de măr	60 - 70	6 - 8	3	1 / 4
Pere	60 - 70	6 - 9	3	1 / 4

INFORMAȚII PENTRU INSTITUTELE DE TESTARE

Teste conform cu IEC 60350-1.

Aliment	Funcție	Accesorii	Nivel raft	Temperatura (°C)	Durată (min)	Comentarii
Prăjituri mici	Încălzire sus/jos	Tavă pentru prăjituri	3	170	20 - 30	Puneți 20 de prăjituri mici pe o tavă pentru prăjituri.
Prăjituri mici	Aer Cald / Gătire cu aer cald	Tavă pentru prăjituri	3	150 - 160	20 - 35	Puneți 20 de prăjituri mici pe o tavă pentru prăjituri.

Aliment	Funcție	Accesorii	Nivel raft	Temperatura (°C)	Durață (min)	Comentarii
Prăjituri mici	Aer Cald / Gătire cu aer cald	Tavă pentru prăjituri	2 și 4	150 - 160	20 - 35	Puneți 20 de prăjituri mici pe o tavă pentru prăjituri.
Plăcintă cu mere	Încălzire sus/jos	Raft de sârmă	2	180	70 - 90	Folosiți 2 forme (diametrul de 20 cm), așezate pe diagonală.
Plăcintă cu mere	Aer Cald / Gătire cu aer cald	Raft de sârmă	2	160	70 - 90	Folosiți 2 forme (diametrul de 20 cm), așezate pe diagonală.
Pandișpan fără grăsime	Încălzire sus/jos	Raft de sârmă	2	170	40 - 50	Folosiți o formă de prăjitură (diametrul de 26 cm). Preîncălziți cuptorul timp de 10 minute.
Pandișpan fără grăsime	Aer Cald / Gătire cu aer cald	Raft de sârmă	2	160	40 - 50	Folosiți o formă de prăjitură (diametrul de 26 cm). Preîncălziți cuptorul timp de 10 minute.
Pandișpan fără grăsime	Aer Cald / Gătire cu aer cald	Raft de sârmă	2 și 4	160	40 - 60	Folosiți o formă de prăjitură (diametrul de 26 cm). Așezată pe diagonală. Preîncălziți cuptorul timp de 10 minute.
Biscuit sfărâmi-cios	Aer Cald / Gătire cu aer cald	Tavă pentru prăjituri	3	140 - 150	20 - 40	-
Biscuit sfărâmi-cios	Aer Cald / Gătire cu aer cald	Tavă pentru prăjituri	2 și 4	140 - 150	25 - 45	-
Biscuit sfărâmi-cios	Încălzire sus/jos	Tavă pentru prăjituri	3	140 - 150	25 - 45	-

Aliment	Funcție	Accesorii	Nivel raft	Temperatura (°C)	Durată (min)	Comentarii
Pâine prăjită 4 - 6 bucăți	Grill	Raft de sârmă	4	max.	2 - 3 minute pe o parte; 2 - 3 minute pe cealaltă parte	Preîncălziți cuptorul timp de 3 minute.
Burger de vită 6 bucăți, 0,6 kg	Grill	Raft de sârmă și tavă de colectare	4	max.	20 - 30	Puneți raftul de sârmă pe al patrulea nivel și tava de colectare pe al treilea nivel al cuptorului. Întoarceți alimentele la jumătatea duratei de gătire. Preîncălziți cuptorul timp de 3 minute.

ÎNGRIJIREA ȘI CURĂȚAREA



AVERTISMENT! Consultați capitolele privind siguranța.

NOTE CU PRIVIRE LA CURĂȚARE

Curățați partea din față a cuptorului cu o lavetă moale, apă caldă și agent de curățare slab.

Utilizați un agent de curățare dedicat pentru curățarea suprafețelor metalice.

Curățați interiorul cuptorului după fiecare utilizare. Acumularea de grăsime sau de orice alte resturi alimentare poate provoca un incendiu. Riscul este mai mare pentru tava pentru grătar.

Curățați toate accesoriile după fiecare utilizare și uscați-le. Folosiți o lavetă moale cu apă caldă și un agent de curățare. Nu curățați accesoriile în mașina de spălat vase.

Curățați murdăria rezistentă cu produs special de curățat cuptorul.

Dacă aveți accesorii anti-aderente, nu le curățați utilizând agenți agresivi, obiecte cu margini ascuțite sau în mașina de spălat vase. Stratul anti-aderent poate fi deteriorat.

Umezeala poate produce condens în cuptor sau pe panourile de sticlă ale ușii. Pentru a reduce condensul, porniți cuptorul cu 10 minute înainte de a găti. Curățați umezeala din cavitate după fiecare utilizare.

PENTRU CUPTOARELE DIN INOX SAU ALUMINIU

Curățați ușa cuptorului numai cu o lavetă sau burete umed. Uscați-o cu o lavetă moale.

A nu se folosi bureți din sârmă, acizi sau produse abrazive, deoarece pot deteriora suprafața cuptorului. Curățați panoul de comandă al cuptorului cu aceeași precauție.

CURĂȚAREA GARNITURII UȘII

Verificați la intervale regulate garnitura ușii. Garnitura ușii se află în jurul cadrului cavității cuptorului. Nu utilizați cuptorul dacă garnitura ușii este deteriorată. Contactați un Centru de service autorizat.

Pentru a curăța garnitura ușii consultați informațiile generale despre curățenie.

SCOATEREA SUPORTURILOR RAFTULUI

Pentru a curăța cuptorul, scoateți suporturile pentru raft.



ATENȚIE! Aveți grijă când scoateți suporturile pentru raft.

1. Trageți partea din față a suportului pentru rafturi și îndepărtați-o de peretele lateral.

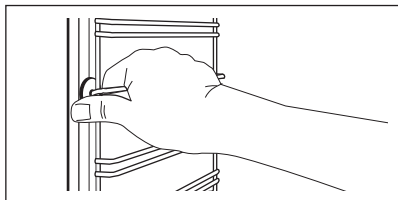

2. Trageți partea din spate a suportului pentru raft și îndepărtați-o de peretele lateral și scoateți-o în afară.

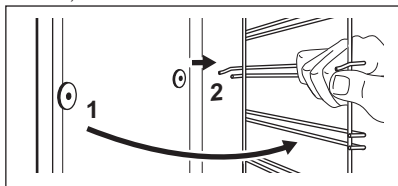

Instalați accesoriile scoase în ordine inversă.

AQUA CLEAN

Această procedură de curățare folosește umiditatea pentru a elimina grăsimile și resturile de mâncare rămase în cuptor.

1. Puneți 300 ml de apă în adâncitura cavității de la baza cuptorului.
2. Setati funcția: .
3. Setati temperatura la 90°C.
4. Lăsați cuptorul să funcționeze timp de 30 minute.
5. Opriti cuptorul și lăsați-l să se răcească.
6. După răcirea cuptorului, curățați-l cu o lavetă moale.



AVERTISMENT! Înainte de a atinge cuptorul, verificați dacă acesta s-a răcit. Pericol de arsuri.

SCOATEREA ȘI MONTAREA UȘII

Ușa cuptorului are două panouri din sticlă. Puteți scoate ușa cuptorului și panoul din sticlă de la interior pentru a-l curăța.



Ușa cuptorului se poate închide dacă încercați să scoateți panoul intern din sticlă înainte de a scoate ușa cuptorului.



ATENȚIE! Nu utilizați cuptorul fără panoul din sticlă de la interior.

1. Deschideți complet ușa și țineți ambele balamale.

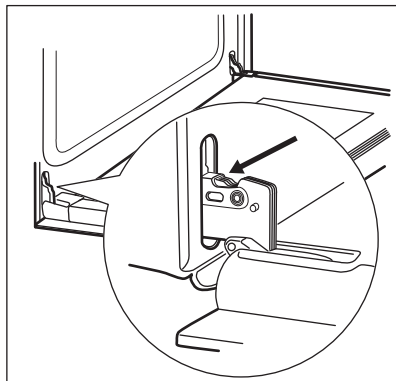

2. Ridicați și rotiți mânerul ambelor balamale.

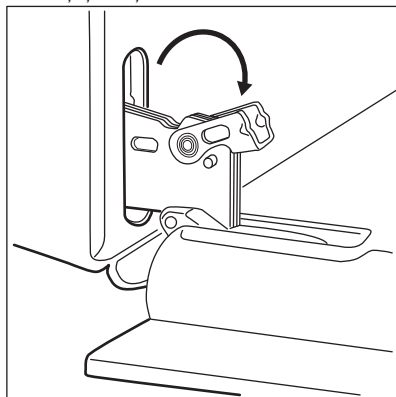

3. Închideți pe jumătate ușa cuptorului până la prima poziție de deschidere. După aceea împingeți și scoateți ușa din locaș.

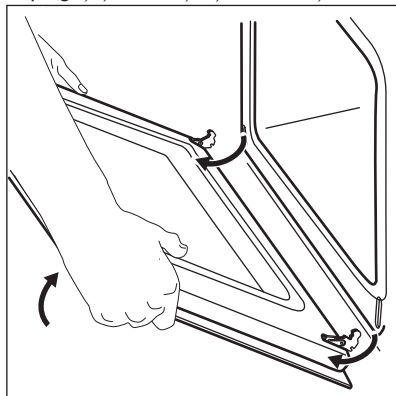

4. Puneți ușa pe o lavetă moale, pe o suprafață stabilă.

5. Apucați garnitura profilată a ușii (B) de pe partea superioară a ușii, de ambele părți și apăsați-o către interior pentru a elibera cârligul.

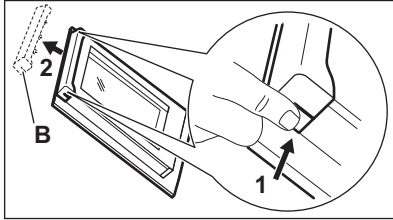

6. Trageți în afară de garnitura profilată a ușii pentru a o scoate.
7. Țineți panoul din sticlă al ușii de partea superioară și scoateți-l cu atenție. Asigurați-vă că sticla iese complet din suporturi.

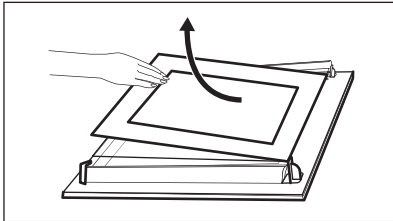

8. Curățați panoul din sticlă cu apă și săpun. Uscăți cu atenție panoul din sticlă.

După terminarea curățeniei, montați panoul din sticlă și ușa cuptorului. Urmați pașii de mai sus în ordine inversă.

Zona serigrafiată trebuie îndreptată cu fața spre partea interioară a ușii. După instalare, asigurați-

vă că suprafața cadrului panoului din sticlă din zonele serigrafiate nu prezintă asperități la atingere.

Asigurați-vă că ați montat corect în locașul său panoul din sticlă de la interior.

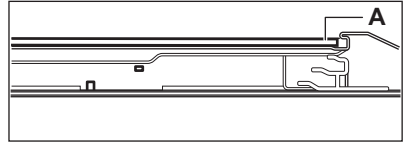

ÎNLOCUIREA BECULUI



AVERTISMENT! Pericol de electrocutare.
Becul poate fi fierbinte.

1. Opriți cuptorul.
Așteptați până când cuptorul s-a răcit.
2. Deconectați cuptorul de la sursa de alimentare electrică.
3. Puneți o lavetă pe fundul cavității.



ATENȚIE! Întotdeauna țineți becul halogen cu ajutorul unei cărpe pentru a preveni arderea reziduurilor de grăsime pe bec.

Becul din spate

1. Rotiți capacul din sticlă al becului și scoateți-l.
2. Curățați capacul de sticlă.
3. Înlocuiți becul cu un bec adecvat rezistent la o căldură de 300°C.
4. Montați capacul de sticlă.

DEPANARE



AVERTISMENT! Consultați capitolele privind siguranța.

CE TREBUIE FĂCUT DACĂ...

Problemă	Cauză posibilă	Soluție
Cuptorul nu se încălzește.	Cuptorul este oprit.	Activați cuptorul.
Cuptorul nu se încălzește.	Ceasul nu este setat.	Setați ceasul.
Cuptorul nu se încălzește.	Nu au fost efectuate setările necesare.	Verificați dacă setările sunt corecte.

Problemă	Cauză posibilă	Soluție
Cuptorul nu se încălzește.	Siguranța este arsă.	Verificați dacă siguranța este cauza defecțiunii. Dacă siguranțele se ard în mod repetat, adresați-vă unui electrician calificat.
Becul nu funcționează.	Becul este defect.	Înlocuiți becul.
Aburul și condensul se depun pe alimente și în cavitatea cuptorului.	Ați lăsat vasul cu mâncare prea mult timp în cuptor.	Nu lăsați vasele cu mâncare în cuptor pentru mai mult de 15 - 20 de minute după terminarea procesului de gătit.

DATE PENTRU SERVICE

Dacă nu puteți găsi singur o soluție, adresați-vă comerciantului sau unui Centru de service autorizat.

Datele necesare centrului de service se găsesc pe plăcuța cu date tehnice. Aceasta este

amplasată pe cadrul frontal din interiorul cuptorului. Nu scoateți plăcuța cu date tehnice din interiorul cuptorului.

Vă recomandăm să notați datele aici:

Model (MOD.)
Codul numeric al produsului (PNC)
Numărul de serie (S.N.)

INSTALAREA



AVERTISMENT! Consultați capitolele privind siguranța.

ÎNCASTRAREA ÎN MOBILIER

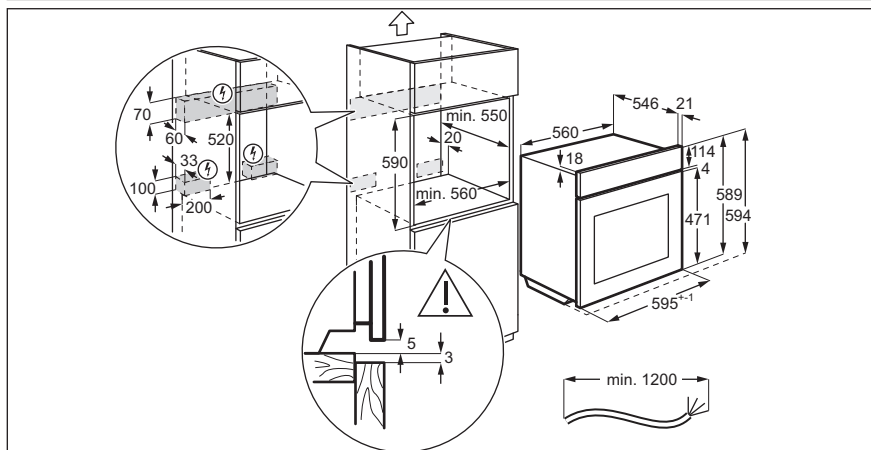
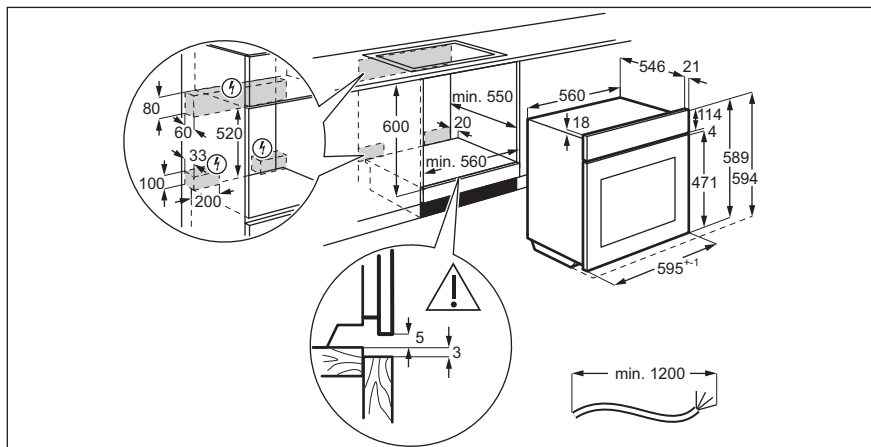

FIXAREA APARATULUI DE MOBILIER

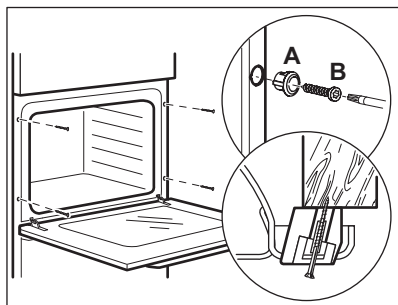

CONECTAREA LA ALIMENTAREA ELECTRICĂ



Producătorul nu este responsabil dacă nu respectați măsurile de siguranță descrise în capitolele privind Siguranța.

Acest aparat este furnizat doar cu un cablu electric.

CABLUL

Tipurile de cabluri adecvate pentru instalare sau înlocuire:

H07 RN-F, H05 RN-F, H05 RRF, H05 VV-F, H05 V2V2-F (T90), H05 BB-F

Pentru secțiunea cablului consultați puterea totală consumată de pe plăcuța cu date tehnice. De asemenea, puteți consulta tabelul:

Putere totală (W)	Secțiunea cablului (mm ²)
maxim 1380	3 x 0.75
maxim 2300	3 x 1

Putere totală (W)	Secțiunea cablului (mm ²)
maxim 3680	3 x 1.5

Cablul de masă (cablul verde/galben) va fi cu 2 cm mai lung decât cele de fază și de nul (cablurile albastru și maro).



EFICIENȚĂ ENERGETICĂ

FIȘA PRODUSULUI ȘI INFORMAȚII ÎN CONFORMITATE CU UE 65-66/2014

Numele furnizorului	Zanussi
Identificarea modelului	ZOB25602XU
Indexul de eficiență energetică	95.3
Clasa de eficiență energetică	A
Consumul de energie cu o încărcătură standard, modul convențional	0.95 kWh/ciclu
Consumul de energie cu o încărcătură standard, modul de ventilație	0.81 kWh/ciclu
Numărul de incinte	1
Sursa de căldură	Energie electrică
Volum	72 l
Tipul cuptorului	Cuptor încadrat
Masă	27.3 kg

EN 60350-1 - Aparate de gătit electrocasnice - Partea 1: Game, cuptoare, cuptoare cu abur și grătare - Metode de măsurare a performanței.

ECONOMISIREA ENERGIEI



Cuptorul dispune de unele funcții care vă ajută la economisirea energiei în timpul procesului zilnic de gătit.

Sfaturi generale

Asigurați-vă că ușa cuptorului este închisă corect în timpul funcționării cuptorului. Nu deschideți ușa prea des în timpul gătirii. Mențineți curată garnitura ușii și asigurați-vă că este bine fixată în poziție.

Folosiți vase din metal pentru a îmbunătăți economia de energie.

Atunci când este posibil, nu pre-încălziți cuptorul înainte de a introduce alimente în interior.

Atunci când durata de gătit este mai mare de 30 de minute, reduceți temperatura cuptorului la minim cu 3 - 10 minute, în funcție de durata gătirii, înainte de terminarea duratei de gătit. Căldura reziduală din interiorul cuptorului va continua gătitul.

Folosiți căldura reziduală pentru a încălzi alte preparate.

Faceți pauze cât mai mici între două coaceri atunci când pregătiți câteva preparate simultan.

Gătitul cu ventilator

Atunci când este posibil, folosiți funcțiile de gătit cu ventilator pentru a economisi energie.

Menținerea caldă a alimentelor

Alegeți setarea pentru cea mai mică temperatură posibilă pentru a folosi căldura reziduală și menține o mâncare caldă.

Aer Cald (Umed)

Funcție concepută să economisească energia în timpul gătitului.

INFORMAȚII PRIVIND MEDIUL

Reciclați materialele marcate cu simbolul . Pentru a recicla ambalajele, acestea trebuie puse în containerele corespunzătoare. Ajutați la protejarea mediului și a sănătății umane și la reciclarea deșeurilor din aparatele electrice și

electrocasnice. Nu aruncați aparatele marcate cu acest simbol  împreună cu deșeurile menajere. Returnați produsul la centrul local de reciclare sau contactați administrația orașului dvs.

WWW.ZANUSSI.COM/SHOP



CE

867341621-B-342019