



SR Пећница
SL Pečica

Упутство за употребу 2
Navodila za uporabo 36

Get the most out of your appliance



For quick access to manuals, how-to guides, support and more through our photo registration visit electrolux.com/register

САДРЖАЈ

1. ИНФОРМАЦИЈЕ О БЕЗБЕДНОСТИ.....	3
2. БЕЗБЕДНОСНА УПУТСТВА.....	4
3. ИНСТАЛАЦИЈА.....	7
4. ОПИС ПРОИЗВОДА.....	9
5. КОМАНДНА ТАБЛА.....	9
6. ПРЕ ПРВЕ УПОТРЕБЕ.....	10
7. СВАКОДНЕВНА УПОТРЕБА.....	10
8. ФУНКЦИЈЕ САТА.....	13
9. КОРИШЋЕЊЕ ПРИБОРА.....	14
10. ДОДАТНЕ ФУНКЦИЈЕ.....	15
11. КОРИСНИ САВЕТИ.....	16
12. НЕГА И ЧИШЋЕЊЕ.....	29
13. РЕШАВАЊЕ ПРОБЛЕМА.....	32
14. ЕНЕРГЕТСКА ЕФИКАСНОСТ.....	34

МИ МИСЛИМО НА ВАС

Хвала вам што сте купили Electrolux уређај. Одабрали сте производ који са собом носи више деценија професионалног искуства и иновација. Генијалан и модеран, дизајниран је имајући у виду вас. Према томе, сваки пут када га користите можете бити сигурни да ћете добити одличне резултате.

Добро дошли у Electrolux.

Посетите наш веб сајт на адреси:



Обезбедите савете у вези са коришћењем, брошуре, решења за проблеме, информације о сервисирању:

www.electrolux.com/webselfservice



Региструјте свој производ ради боље услуге:

www.registerelectrolux.com



Купите додатни прибор, потрошне материјале и оригиналне резервне делове за свој уређај:

www.electrolux.com/shop

БРИГА О КОРИСНИКУ И СЕРВИСИРАЊЕ

Препоручујемо вам да користите оригиналне резервне делове.

Приликом обраћања сервисној служби, проверите да ли поседујете следеће податке: Модел, број производа (PNC), серијски број.

Информације се могу наћи на плочици са техничким карактеристикама.

 Упозорење/опрез - упутства о безбедности

 Опште информације и савети

 Информацији о заштити животне средине

Задржано право измена.

1. ⚠ ИНФОРМАЦИЈЕ О БЕЗБЕДНОСТИ

Пре инсталације и коришћења уређаја, пажљиво прочитајте приложено упутство. Произвођач није одговоран за било какве повреде или штету које су резултат неисправне инсталације или употребе. Чувајте упутство за употребу на безбедном и приступачном месту за будуће коришћење.

1.1 Безбедност деце и осетљивих особа

- Овај уређај могу да користе деца старија од 8 година и особе са смањеним физичким, чулним или менталним способностима, као особе којима недостају искуство и знање, уколико им се обезбеди надзор или им се дају упутства у вези са употребом уређаја на безбедан начин и уколико схватају могуће опасности.
- Децу узраста између 3 и 8 година старости, као и особе са веома тешким и сложеним инвалидитетом, треба држати даље од уређаја, осим ако су под сталним надзором.
- Децу млађу од 3 године треба удаљити од уређаја уколико нису под непрекидним надзором.
- Немојте да дозволите деци да се играју уређајем.
- Држите сву амбалажу даље од деце и одлажите је на одговарајући начин.
- Постарајте се да деца и кућни љубимци не буду близу уређаја док уређај ради или се расхлађује. Доступни делови могу постати врели током употребе.
- Ако овај апарат има уређај за безбедност деце, исти би требало да буде активиран.
- Деца не смеју да обављају чишћење и корисничко одржавање уређаја без надзора.

1.2 Опште мере безбедности

- Само овлашћена особа може да инсталира овај уређај и замени кабл.

- **УПОЗОРЕЊЕ:** Уређај и његови доступни делови могу бити врели током коришћења. Треба бити пажљив како би се избегло додиривање грејних елемената.
- Увек користите заштитне рукавице кад водите прибор или посуђе из рерне или их стављате у рерну.
- Пре чишћења и одржавања, искључите уређај из напајања.
- **УПОЗОРЕЊЕ:** Уверите се да је уређај искључен пре него што замените сијалицу како бисте избегли могућност да дође до електричног шока.
- Не користите овај уређај пре него што га инсталирате у уградни елемент.
- Немојте користити парочистач за чишћење уређаја.
- Немојте користити груба абразивна средства за чишћење или оштре металне сунђере за чишћење стаклених врата јер они могу изгребати површину због чега може доћи до распрскавања стакла.
- Уколико је кабл за напајање оштећен, њега мора да замени произвођач, одговарајући Овлашћени сервисни центар или лица сличне квалификације, како би се избегла опасност од електрицитета.
- Да бисте уклонили шине за подршку решетке прво повуците предњи део шина за подршку а затим задњи део од бочних зидова. Постављање шина за подршку решетке врши се обрнутим редоследом.

2. БЕЗБЕДНОСНА УПУТСТВА

2.1 Инсталирање



УПОЗОРЕЊЕ!

Само квалификована особа може да инсталира овај уређај.

- Уклоните комплетну амбалажу.
- Немојте да инсталирате или користите оштећен уређај.
- Придржавајте се упутстава за монтирање које сте добили уз уређај.
- Увек водите рачуна приликом померања уређаја зато што је тежак. Увек користите заштитне рукавице и затворену обућу.
- Не вуците уређај за ручицу.
- Инсталирајте уређај на сигурно и прикладно место које испуњава захтеве за инсталацију.

- Неопходно је придржавати се минималног растојања од других уређаја и кухињских елемената.
- Пре монтаже уређаја проверите да ли се врата рерне отварају без ограничења.
- Овај уређај је опремљен системом за електрично хлађење. Мора се употребљавати са извором електричног напајања.

Минимална висина кухињског елемента (минимална висина елемента испод радне плоче)	590 (600) mm
Ширина кухињског елемента	560 mm
Дубина кухињског елемента	550 (550) mm
Висина предње стране уређаја	594 mm
Висина задње стране уређаја	576 mm
Ширина предње стране уређаја	595 mm
Ширина задње стране уређаја	559 mm
Дубина уређаја	569 mm
Дубина уграђеног уређаја	548 mm
Дубина са отвореним вратима	1022 mm
Минимална величина вентилационог отвора. Отвор постављен на доњој задњој страни	560x20 mm
Дужина кабла за напајање. Кабл је постављен у десном углу са задње стране	1500 mm
Монтажни завртњи	4x25 mm

2.2 Прикључење на електричну мрежу



УПОЗОРЕЊЕ!

Ризик од пожара и струјног удара.

- Сва прикључивања струје треба да обави квалификован електричар.
- Уређај мора да буде уземљен.
- Уверите се да су параметри на плочици са техничким карактеристикама компатибилни са одговарајућим параметрима електричне мреже за напајање.
- Увек користите прописно уграђену утичницу са заштитом од струјног удара.
- Немојте да користите адаптере са више утичница и продужне каблове.
- Проверите да нисте оштетили главно напајање и кабл за напајање. Уколико струјни кабл треба да се замени, то треба да обави наш овлашћени сервисни центар.
- Не дозволите да кабл за напајање додирује или дође близу вратима уређаја или ниши испод уређаја, нарочито када уређај ради или када су врата врела.
- Заштита од удара делова под напоном и изолованих делова мора да се причврсти тако да не може да се уклони без алата.
- Прикључите главни кабл за напајање на зидну утичницу тек на крају инсталације. Водите рачуна да постоји приступ мрежном утикачу након инсталације.
- Ако је зидна утичница лабава, немојте да прикључујете мрежни утикач.
- Не вуците кабл за напајање како бисте искључили уређај. Кабл искључите тако што ћете извући утикач из утичнице.
- Користите само исправне раставне прекидаче: заштитне прекидаче, осигураче (осигураче са навојем треба скинути са носача), аутоматске заштитне прекидаче и контакторе.
- У електричној инсталацији мора постојати раставни прекидач који

вам омогућава да искључите све фазе напајања уређаја. Ширина контактнoг отвора на раставном прекидачу мора износити најмање 3 mm.

- Уређај се испоручује са мрежним утикачем и мрежним каблом.

Типови каблова за инсталацију или замену за Европу:

H07 RN-F, H05 RN-F, H05 RRF, H05 VV-F, H05 V2V2-F (T90), H05 BB-F

За пресек кабла погледајте податке о укупној снази на плочици са техничким карактеристикама: Можете такође погледати у табели следеће податке:

Укупна снага (W)	Пресек кабла (mm ²)
максимално 1380	3 x 0.75
максимално 2300	3 x 1
максимално 3680	3 x 1.5

Проводник за уземљење (зелени/жути проводник) мора бити за 2 cm дужи од проводника за фазу и нулу (плави и браон проводник).

2.3 Употреба



УПОЗОРЕЊЕ!

Постоји ризик од повређивања, опекотина и струјног удара или експлозије.

- Уређај је само за кућну употребу.
- Немојте да мењате спецификацију овог уређаја.
- Поведите рачуна да отвори за вентилацију нису запушени.
- Не остављајте уређај без надзора током рада.
- Уређај треба искључити након сваке употребе.
- Будите опрезни кад отварате врата уређаја док он ради. Може се десити да изађе вreo ваздух.
- Немојте руковати уређајем када су вам мокре руке или када је он у контакту са водом.

- Немојте излагати отворена врата великом оптерећењу.
- Немојте користити уређај као радну површину или простор за одлагање.
- Пажљиво отворите врата уређаја. Коришћење састојака који садрже алкохол доводи до испаравања алкохола и мешања са ваздухом.
- Варнице или отворени пламен не смеју да буду у близини уређаја када отварате врата.
- Запаљиве материје или предмете натопљене запаљивим материјама немојте стављати унутар и поред уређаја или на њега.



УПОЗОРЕЊЕ!

Постоји ризик од оштећења уређаја.

- Да бисте спречили оштећење или губитак боје на емајлираним површинама:
 - Не стављајте алуминијумску фолију директно на дно унутрашњости уређаја.
 - Немојте стављати воду директно у врућ уређај.
 - Немојте држати у уређају влажно посуђе и храну након завршетка кувања.
 - Будите пажљиви када скидате или постављате прибор.
- Губитак боје на емајлираним површинама или нерђајућем челику не утиче на сам рад уређаја.
- Користите дубоки плех за заливане колаче. Воћни сок може да остави трајне мрље.
- Овај уређај је намењен само за кување. Немојте га користити у друге сврхе, на пример за загревање просторије.
- Док спремате јело, врата рерне треба увек да буду затворена.
- Ако је уређај постављен иза комада намештаја са плочом (нпр. иза врата), постарате се да врата никада не буду затворена када уређај ради. Иза затворене табле намештаја се могу накопити топлота и влага које могу да оштете уређај, намештај или под. Немојте затварати таблу на комаду

намештаја док се уређај потпуно не охлади након употребе.

2.4 Нега и чишћење



УПОЗОРЕЊЕ!

Постоји ризик од озлеђивања, пожара или оштећења уређаја.

- Пре чишћења искључите уређај и извучите утикач из зидне утичнице.
- Проверите да ли је уређај хладан. Постоји ризик да се сломају стаклене плоче.
- Одмах замените стаклене плоче на вратима ако се оштете. Обратите се Овлашћеном сервисном центру.
- Будите пажљиви када скидате врата са уређаја. Врата су тешка!
- Редовно чистите уређај да бисте спречили пропадање површинског материјала.
- Уређај чистите влажном меком крпом. Користите искључиво неутралне детерџенте. Немојте користити абразивне производе, абразивне јастучиће за чишћење, раствараче или металне предмете.
- Уколико користите спреј за рерну, придржавајте се упутстава о безбедности на амбалажи.
- Немојте чистити каталитички емајл (уколико постоји) детерџентом.

2.5 Унутрашње осветљење



УПОЗОРЕЊЕ!

Ризик од струјног удара.

- Тип сијалице или халогене лампа коришћене у овом уређају намењен је искључиво за употребу у кућним апаратима. Немојте га користити за расвету у домаћинству.
- Пре замене сијалице искључите уређај са електричне мреже.
- Користите само сијалице које имају исту спецификацију.

2.6 Услуга

- Ради оправке уређаја обратите се овлашћеном сервисном центру..
- Користите само оригиналне резервне делове.

2.7 Одлагање



УПОЗОРЕЊЕ!

Ризик од повреде или гушења.

- Искључите утикач кабла за напајање уређаја из мрежне утичнице.
- Исеците мрежни електрични кабл на месту које је близу уређаја и одложите га.
- Уклоните ручицу од врата да бисте спречили да се деца или кућни љубимци заглаве у уређају.

3. ИНСТАЛАЦИЈА



УПОЗОРЕЊЕ!

Погледајте поглавља о безбедности.

3.1 Уграђивање

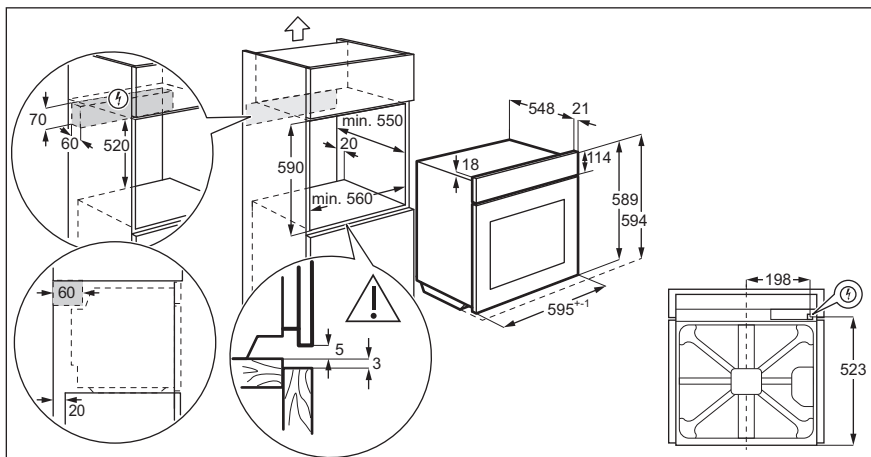
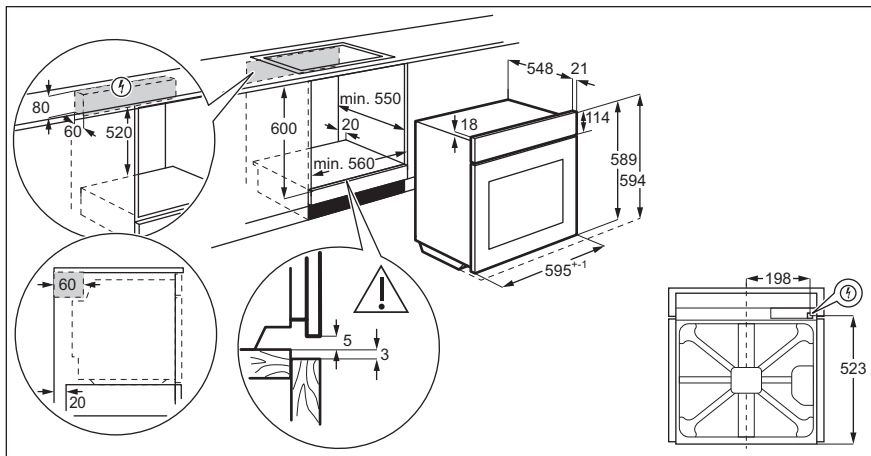

3.2 Причвршћивање рерне за кухињски елемент

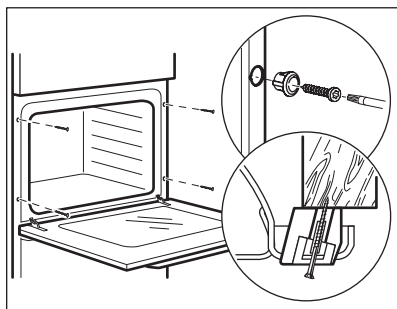

4. ОПИС ПРОИЗВОДА

4.1 Општи приказ

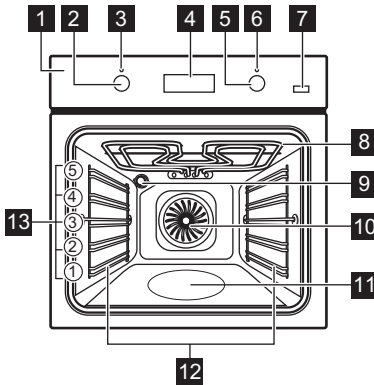

- 1 Командна табла
- 2 Командно дугме за функције загревања
- 3 Лампица / симбол напајања
- 4 Дисплеј
- 5 Командно дугме (за температуру)
- 6 Индикатор / симбол температуре
- 7 Пара Плус
- 8 Грејни елемент
- 9 Сијалица
- 10 Вентилатор
- 11 Утиснути делови унутрашњости - Суд за чишћење водом
- 12 Подршка решетке, могуће уклањање
- 13 Положаји решетке

4.2 Делови

- **Решеткаста полица**
За посуђе за кување, калупе за колаче, печење.
- **Плех за печење**
За колаче и кекс.

- **Грил / дубоки тигањ**
За печење теста и меса или као посуда за скупљање масноће.
- **Телескопске вођице**
За решетке и плехове.

5. КОМАНДНА ТАБЛА

5.1 Дугмад

Сензорско поље / дугме	Опис
—	Да бисте подесили време.
⌚	За подешавање функције часовника.
+	Да бисте подесили време.
👉	За укључивање функције Печење уз равни вентилатор ПЛУС.

5.2 Дисплеј

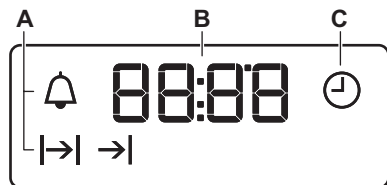

- A. Функције сата
- B. Тајмер
- C. Функција сата

6. ПРЕ ПРВЕ УПОТРЕБЕ



УПОЗОРЕЊЕ!

Погледајте поглавља о безбедности.

Да бисте подесили Време, погледајте одељак „Функције часовника“.

6.1 Прво чишћење

Уклоните сав прибор и подршке решетки из рерне.

Погледајте одељак „Нега и чишћење“.

Пре прве употребе очистите рерну и прибор.





Прибор и подршке решетки вратите у почетни положај.

6.2 Претходно загревање

Претходно загрејте рерну пре прве употребе.



За функцију: Печење уз равни вентилатор ПЛУС погледајте одељак „Свакодневна употреба“, подешавање функције: Печење уз равни вентилатор ПЛУС“.

1. Подесите функцију . Подесите максималну температуру.
2. Оставите рерну да ради 1 сат.
3. Подесите функцију . Подесите максималну температуру.
4. Оставите рерну да ради 15 минута.
5. Подесите функцију  . Подесите максималну температуру.
6. Оставите рерну да ради 15 минута.
7. Искључите рерну и оставите је да се охлади.

Прибор може да постане врелији него обично. Рерна може да испушта мирис и дим. Проверите да ли је довољан проток ваздуха у просторији.

7. СВАКОДНЕВНА УПОТРЕБА



УПОЗОРЕЊЕ!

Погледајте поглавља о безбедности.





7.1 Дугмад која се увлаче



За коришћење овог уређаја притисните командно дугме. Командно дугме се извлачи.





7.2 Подешавање функције загревања

1. Окрените командно дугме за функције загревања да бисте изабрали функцију загревања.
 2. Окрените командно дугме да бисте изабрали температуру.
- Лампица се укључује када рерна ради.
3. Искључите рерну, окрените командно дугме за функције загревања на положај „искључено“.

7.3 Функције загревања

Функција рерне	Примена
 Положај Искључено	Рерна је искључена.
 Светло	За укључивање лампице.
  Печење уз равни вентил. / Печење уз равни вентилатор ПЛУС / Чишћење водом	За печење на највише три положаја решетке истовремено и за сушење хране. Подесите температуру да буде нижа за 20 °C - 40 °C него за Загрев. одозго/одоздо. За додавање влаге током печења. За добијање праве боје и хрскаве корице током печења. Даје више сочности током поновног загревања. Погледајте одељак „Нега и чишћење“ за више информација о: Чишћење водом.

Функција рерне	Примена
 Влажно печење уз вентил.	Ова функција је предвиђена за уштеду енергије током печења. За упутства за ковање погледајте одељак „Напомене и савети“, Влажно печење уз вентил.. Током печења врата рерне треба да буду затворена како функција не би била прекидана и како би се осигурало да рерна ради на највишем могућем степено енергетске ефикасности. Када користите ову функција, температура унутар рерне може да се разликује од задате температуре. Снага загревања може бити умањена. За опште препоруке у вези са уштедом енергије погледајте поглавље „Енергетска ефикасност“, Уштеда енергије. Ова функција је коришћена за усклађивање са класом енергетске ефикасности у складу са стандардом EN 60350-1.
 Загревање одоздо	За печење колача са хрскавом доњом кором и за конзервирање хране.
 Одмрзавање	За одмрзавање хране (поврћа и воћа). Време одмрзавања зависи од количине и величине смрзнуте хране.

Функција рерне	Примена
 Брзо грило-вање	За печење пљоснатих намирница у великим количинама и тостирање хлеба.
 Турбо грило-вање	За печење великих комада меса или живине с костима на једној решетки. За спремање гратинираних јела и за запецање.
 Функција за пицу	За печење пице. За интензивно запецање и добијање хрскаве доње површине.
 Загрев. одозго/одоздо	За печење теста и меса на једном положају решетке.

7.4 Подешавање функције: Печење уз равни вентилатор ПЛУС

Ова функција повећава влажност током кувања.



УПОЗОРЕЊЕ!

Постоји ризик од опекотина и оштећења уређаја.

Отпуштена влага може да изазове опекотине. Након што функција престане са радом, пажљиво отворите врата.

1. Испуните удубљења у унутрашњости рерне водом са чесме.

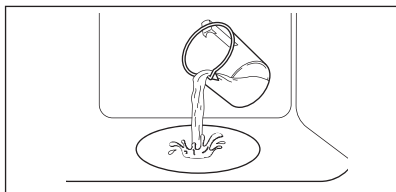





Максимални капацитет удубљења у унутрашњости рерне је 250 ml. Испуните удубљења у унутрашњости рерне водом само када је хладна.



ОПРЕЗ

Немојте да допуњавате удубљења у унутрашњости рерне током печења или када је рерна врућа.

2. Подесите функцију:  .
3. Притисните: Пара Плус . Ради само са функцијом: Печење уз равни вентилатор ПЛУС. Индикатор се укључује.
4. Окрените командно дугме да бисте подесили температуру.
5. Загрејте празну рерну током 10 минута да би се створила влага.
6. Ставите храну у рерну. Погледајте одељак „Напомене и савети“. Не отварајте врата рерне током кувања.
7. Окрените командно дугме за функције загревања на положај , притисните Пара Плус  да бисте искључили рерну. Индикатор се искључује.
8. Уклоните воду из удубљења у унутрашњости рерне.







УПОЗОРЕЊЕ!

Проверите да ли се рерна охладила пре него што уклоните преосталу воду из удубљења у унутрашњости.

8. ФУНКЦИЈЕ САТА





8.1 Табела са функцијама сата

Функција сата	Примена
 ВРЕМЕ	За подешавање, промену или проверу тачног времена.
 ТРАЈАЊЕ	За подешавање времена рада уређаја.
 КРАЈ	За подешавање времена када се уређај деактивира.
 ВРЕМЕ ОДЛАГАЊА	За комбиновање функција ТРАЈАЊЕ и КРАЈ.
 ТАЈМЕР	За подешавање одбројавања времена. Ова функција не утиче на рад уређаја. ТАЈМЕР можете да подесите у било ком моменту, чак и ако је уређај искључен.





8.2 Подешавање времена. Промена времена

Морате да подесите време пре рада са рерном.

 трепери када повежете уређај на довод електричне енергије, када дође до прекида струје или када тајмер није подешен.

Притисните  или  да бисте подесили тачно време. После отприлике пет секунди треперење престаје и дисплеј приказује време које сте подесили. Да бисте променили време, притискајте изнова  док  не почне да светли.





8.3 Подешавање функције ТРАЈАЊЕ

1. Подесите функцију и температуру рерне.
2. Притискајте изнова  док  не почне да трепери.
3. Притисните  или  да бисте подесили време.

На дисплеју се приказује .

4. Када време истекне,  трепери и оглашава се звучни сигнал. Уређај се аутоматски деактивира.
5. Притисните било које дугме да бисте искључили сигнал.
6. Окрените командно дугме за функције рерне и дугме за температуру на положај „искључено“.





8.4 Подешавање функције КРАЈ

1. Подесите функцију рерне и температуру.
2. Притисните  више пута узастопно, све док  не почне да трепери.
3. Притисните  или  да бисте подесили време.

На дисплеју се појављује .

4. Када време истекне,  трепери и оглашава се звучни сигнал. Уређај се аутоматски деактивира.
5. Притисните било које дугме да бисте прекинули звучни сигнал.
6. Окрените командно дугме за функције рерне и дугме за температуру на положај „искључено“.



8.5 Подешавање функције ВРЕМЕ ОДЛАГАЊА

1. Подесите функцију рерне и температуру.
2. Притисните  више пута узастопно, све док  не почне да трепери.
3. Притисните $+$ или $-$ да бисте подесили ТРАЈАЊЕ.
4. Притисните .
5. Притисните $+$ или $-$ да бисте подесили КРАЈ.
6. Притисните  да бисте потврдили.

Уређај се касније аутоматски укључује, ради током задатом времена ТРАЈАЊА и зауставља се у време када је подешен КРАЈ. Звучни сигнал се оглашава у подешено време.

7. Уређај се аутоматски деактивира. Притисните било које дугме да бисте прекинули звучни сигнал.
8. Окрените командно дугме за функције рерне и дугме за температуру на положај „искључено“.

8.6 Подешавање функције ТАЈМЕР

1. Притискајте изнова  док  не почне да трепери.
2. Притисните $+$ или $-$ да бисте подесили потребно време. Тајмер се аутоматски покреће након 5 секунди.
3. Када истекне подешено време, оглашава се звучни сигнал. Притисните било које дугме да бисте искључили сигнал.
4. Окрените командно дугме за функције рерне и дугме за температуру на положај „искључено“.

8.7 Поништавање функција сата

1. Притискајте изнова  док индикатор потребне функције не почне да трепери.
2. Притисните и задржите $-$. Функција сата се гаси после неколико секунди.

9. КОРИШЋЕЊЕ ПРИБОРА



УПОЗОРЕЊЕ!

Погледајте поглавља о безбедности.

9.1 Постављање опреме

Решеткаста полица:

Угурајте полицу између вођица на носачу решетке и водите рачуна да ножице буду окренуте надоле.

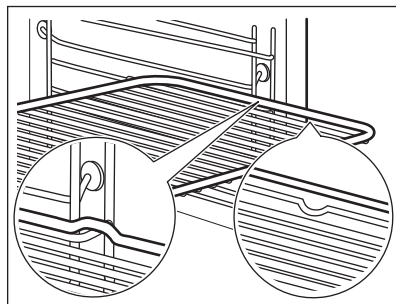

Плех за печење/ Дубоки плех:

Угурајте плех за печење /дубоки плех између вођица на носачу решетке.

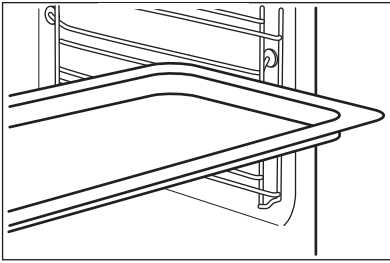

Решеткаста полица и плех за печење / дубоки плех заједно:

Гурните плех за печење / дубоки плех између вођица на подршци за решетке и решеткасту полицу између вођица на подршци за решетке изнад.

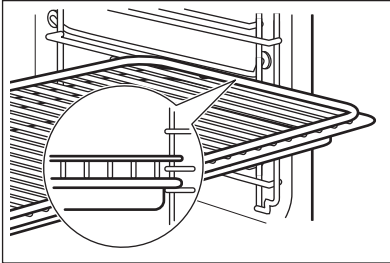

- i** Мала удубљења са горње стране повећавају безбедност. Удубљења такође спречавају превртање. Уздигнута ивица око полице спречава клизање посуђа на полици.

9.2 Телескопске вођице

- i** Упутство за употребу телескопских вођица сачувајте за будуће коришћење.

Са телескопским вођицама можете лакше да постављате и уклањате решетке.

10. ДОДАТНЕ ФУНКЦИЈЕ

10.1 Вентилатор за хлађење

Док рерна ради, вентилатор за хлађење се аутоматски укључује у циљу хлађења спољних површина



ОПРЕЗ

Не перите телескопске вођице у машини за прање посуђа. Не подмазујте телескопске вођице.

1. Извадите леву и десну телескопску вођицу.

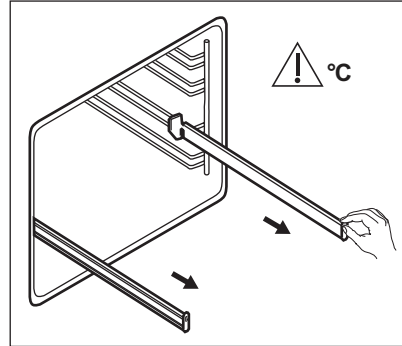

2. Поставите решеткасту полицу на телескопске вођице, а затим их пажљиво гурните у рерну.

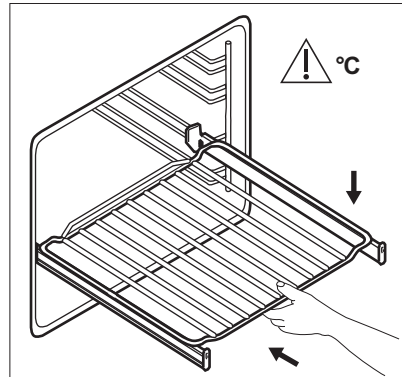

Проверите да ли сте до краја гурнули телескопске вођице у рерну пре него што затворите врата рерне.

рерна. Ако искључите рерну, вентилатор за хлађење може наставити да ради све док се рерна не охлади.

10.2 Безбедносни термостат

Неправилан рад рерне или неисправни делови могу довести до опасног прегревања. Да би се ово

спречило, рерна има безбедносни термостат који прекида напајање. Рерна се поново аутоматски укључује кад температура опадне.

11. КОРИСНИ САВЕТИ



УПОЗОРЕЊЕ!

Погледајте поглавља о безбедности.

Температура и време кувања наведени у табелама су само оријентациони. Они зависе од рецепата, квалитета и количине употребљених састојака.

11.1 Препоруке у вези са печењем

Ова рерна има пет нивоа решетке.

Решетке се броје од дна рерне.

Ваша рерна можда пече на другачији начин у односу на рерну коју сте раније поседовали. Доње таблице пружају вам стандардна подешавања температуре, времена печења и положаје полица.

Ако не можете да пронађете подешавања за одређени рецепт, потражите за сличан.

Ова рерна има посебан систем за кружење ваздуха и за непрекидно кружење паре. Уз помоћ овог система можете да припремате храну на пари, како би храна у средини била мека а споља хрскава. Он скраћује време кувања и смањује потрошњу енергије.

Печење колача

Немојте да отворате врата рерне пре него што прође 3/4 подешеног времена за печење.

Користите плех за печење.

Уколико истовремено печете у два плеха, оставите један празан ниво између њих.

Печење меса и рибе

Код припреме веома масне хране користите дубоки плех како масноћа не би капала по рерни и направила трајне мрље.

Оставите месо да одстоји петнаестак минута пре него што га исечете како се не би разлили сокови.

Да током печења на роштиљу не би било превише дима у рерни, додајте мало воде у дубоки плех. Да се дим не би кондензовао, додајте воду сваки пут када испари.

Време кувања

Време кувања зависи од врсте хране, њене густине и запремине.

У почетку, надгледајте учинак током кувања. Пронађите најбоља подешавања за ваше посуђе, рецепте и количине (степен топлоте, време кувања, итд.) када користите овај уређај.

11.2 Печење уз равни вентилатор ПЛУС

Користите други положај решетке.





КОЛАЧИ / ПЕЦИВА / ХЛЕБОВИ

	 (ml)	 (°C)	 (min)
Колачи / Чајна пецива / Кроасани	100	150 - 180	10 - 20
Фокача	100	200 - 210	10 - 20
Пица	100	230	10 - 20
Земичке	100	200	20 - 25
Хлеб	100	180	35 - 40
Колач од шљива / Пита с јабукама / Земичке са циметом, печене у калупу за колаче	100 - 150	160 - 180	30 - 60

Користите 150 ml воде, осим ако није другачије наведено.



СМРЗНУТА ГОТОВА ЈЕЛА



	 (°C)	 (min)
Пица	200 - 210	10 - 20
Кроасани	170 - 180	15 - 25
Лазанје, користите 200 ml	180 - 200	35 - 50

Користите 100 ml воде.

Подесите температуру на 110 °C.



РЕГЕНЕРАЦИЈА ХРАНЕ

	 (min)
Земичке	10 - 20
Хлеб	15 - 25
Фокача	15 - 25



РЕГЕНЕРАЦИЈА ХРАНЕ



	 (min)
месо	15 - 25
Запечена тестенина	15 - 25
Пица	15 - 25
Пиринач	15 - 25
Поврће	15 - 25

Користите 200 ml воде.









Користите стаклене посуде за печење.











ПЕЧЕЊЕ









	 (°C)	 (min)
Говеђе печење	200	50 - 60
Пиле	210	60 - 80
Печена свињетина	180	65 - 80









11.3 Печење и пржење

 КОЛАЧИ						
	Загрев. одозго/ одоздо		Печење уз равни вентил.		 (min)	
	 (°C)		 (°C)			
Рецепти за сваки дан	170	2	160	3 (2 и 4)	45 - 60	Калуп за колаче
Тесто за шкотски кекс с маслацем	170	2	160	3 (2 и 4)	20 - 30	Калуп за колаче
Чизкејк са млеком и путером	170	1	165	2	60 - 80	Калуп за колаче, Ø 26 см
Штрудла	175	3	150	2	60 - 80	Плех за печење
Џем-тарт	170	2	165	2	30 - 40	Калуп за колаче, Ø 26 см
Божиињи колач, претходно загрејте празну рерну	160	2	150	2	90 - 120	Калуп за колаче, Ø 20 см
Колач од шљива, претходно загрејте празну рерну	175	1	160	2	50 - 60	Плех за хлеб
Мафини	170	3	140 - 150	3	20 - 30	Плех за печење
Мафини, два нивоа	-	-	140 - 150	2 и 4	25 - 35	Плех за печење
Мафини, три нивоа	-	-	140 - 150	1, 3 и 5	30 - 45	Плех за печење
Кекс	140	3	140 - 150	3	30 - 35	Плех за печење
Кекс, два нивоа	-	-	140 - 150	2 и 4	35 - 40	Плех за печење
Кекс, три нивоа	-	-	140 - 150	1, 3 и 5	35 - 45	Плех за печење

 КОЛАЧИ							
	Загрев. одозго/ одоздо		Печење уз равни вентил.		 (min)		
	 (°C)		 (°C)				
Пуслице	120	3	120	3	80 - 100	Плех за печење	
Пуслице, два нивоа, претходно загрејте празну рерну	-	-	120	2 и 4	80 - 100	Плех за печење	
Земичке, претходно загрејте празну рерну	190	3	190	3	12 - 20	Плех за печење	
Еклери	190	3	170	3	25 - 35	Плех за печење	
Еклери, два нивоа	-	-	170	2 и 4	35 - 45	Плех за печење	
Тартови на тањиру	180	2	170	2	45 - 70	Калуп за колаче, Ø 20 cm	
Богат воћни колач	160	1	150	2	110 - 120	Калуп за колаче, Ø 24 cm	







Претходно загрејте празну рерну.

 ХЛЕБ И ПИЦА							
	Загрев. одозго/ одоздо		Печење уз равни вентил.		 (min)		
	 (°C)		 (°C)				
Бели хлеб, 1 - 2 комада, 0,5 kg сваки	190	1	190	1	60 - 70	-	

 ХЛЕБ И ПИЦА						
	Загрев. одозго/ одоздо		Печење уз равни вентил.		 (min)	
	 (°C)		 (°C)			
Ражани хлеб, претходно загревање није потребно	190	1	180	1	30 - 45	Плех за хлеб
Земичке, 6 - 8 земички	190	2	180	2 (2 и 4)	25 - 40	Плех за печење
Пица	230 - 250	1	230 - 250	1	10 - 20	Емајлирани плех
Чајна пецива	200	3	190	3	10 - 20	Плех за печење





Претходно загрејте празну рерну.







Користите калуп за колаче.

 ФЛАНОВИ						
	Загрев. одозго/одоздо		Печење уз равни вентил.		 (min)	
	 (°C)		 (°C)			
Флан са тестенином, претходно загревање није потребно	200	2	180	2	40 - 50	
Флан са поврћем, претходно загревање није потребно	200	2	175	2	45 - 60	
Киш	180	1	180	1	50 - 60	
Лазање	180 - 190	2	180 - 190	2	25 - 40	
Канелони	180 - 190	2	180 - 190	2	25 - 40	





Користите други положај решетке.

Користите решеткасту полицу.

 МЕСО			
	Загрев. одозго/ одоздо	Печење уз равни вентил.	 (min)
	 (°C)	 (°C)	
Говедина	200	190	50 - 70
Свињетина	180	180	90 - 120
Телетина	190	175	90 - 120
Енглески говеђи одрезак, слабо печен	210	200	50 - 60
Енглески говеђи одрезак, средње печен	210	200	60 - 70
Енглески говеђи одрезак, добро печен	210	200	70 - 75

 МЕСО					
	Загрев. одозго/ одоздо		Печење уз равни вентил.		 (min)
	 (°C)		 (°C)		
Свињска плећка, са кожом	180	2	170	2	120 - 150
Свињска коленица, 2 комада	180	2	160	2	100 - 120
Јагњећи котлети	190	2	175	2	110 - 130
Цело пиле	220	2	200	2	70 - 85
Ђурка, цела	180	2	160	2	210 - 240
Патка, цела	175	2	220	2	120 - 150
Гуска, цела	175	2	160	1	150 - 200
Зец, исечен на комаде	190	2	175	2	60 - 80
Зец, исечен на комаде	190	2	175	2	150 - 200
Цео фазан	190	2	175	2	90 - 120

Користите други положај решетке.

 РИБА			
	Загрев. одозго/ одоздо	Печење уз рав- ни вентил.	 (min)
	 (°C)	 (°C)	
Пастрмка / Деверика, 3 - 4 ри- бе	190	175	40 - 55
Туна / Лосос, 4 - 6 филета	190	175	35 - 60

11.4 Гриловање

Претходно загрејте празну рерну.

Користите четврти ниво решетке.

Када печете на грилу, температура мора да буде подешена на максимум.













 ГРИЛ			
	 (kg)	 (min) 1. страна	 (min) 2. страна
	Филе одресци, 4 комада	0.8	12 - 15
Одрезак од говеђег меса, 4 комада	0.6	10 - 12	6 - 8
Кобасице, 8	-	12 - 15	10 - 12
Свињски одресци, 4 комада	0.6	12 - 16	12 - 14
Пиле, половина, 2	1	30 - 35	25 - 30
Ћевапи, 4	-	10 - 15	10 - 12
Пилеће груди, 4 комада	0.4	12 - 15	12 - 14
Пљескавице, 6	0.6	20 - 30	-
Рибљи филети, 4 комада	0.4	12 - 14	10 - 12
Запечени сендвичи, 4 - 6	-	5 - 7	-
Тост, 4 - 6	-	2 - 4	2 - 3





11.5 Турбо гриловање





Претходно загрејте празну рерну.

Користите први и други ниво решетке.

За израчунавање времена печења помножите време дато у доњој табели и центиметре дебљине филета.





 ГОВЕДИНА			
	 (°C)	 (min)	
Печена јунетина или филети, слабо печено	190 - 200	5 - 6	
Печена јунетина или филети, средње печено	180 - 190	6 - 8	
Печена јунетина или филети, добро печено	170 - 180	8 - 10	
 СВИЊЕТИНА			
	 (°C)	 (min)	
Плећка / Врат / Шунка у комаду, 1 - 1,5 kg	160 - 180	90 - 120	
Одресци / Ребра, 1 - 1,5 kg	170 - 180	60 - 90	
Ћуфте, 0,75 - 1 kg	160 - 170	50 - 60	
Свињске коленице, претходно куване, 0,75 - 1 kg	150 - 170	90 - 120	
 ТЕЛЕТИНА			
	 (°C)	 (min)	
Телеће печење, 1 kg	160 - 180	90 - 120	
Телећи котлет, 1,5 - 2 kg	160 - 180	120 - 150	

 ЈАГЊЕТИНА			
	 (°C)	 (min)	
Јагњећи бут / Печена јагњетина, 1 - 1,5 kg	150 - 170	100 - 120	
Јагњећа леђа, 1 - 1,5 kg	160 - 180	40 - 60	

 ЖИВИНА			
	 (°C)	 (min)	
Живинско месо, порције, 0,2 - 0,25 kg сваки	200 - 220	30 - 50	
Пиле, половина, 0,4 - 0,5 kg сваки	190 - 210	35 - 50	
Пиле, млада кокошка, 1 - 1,5 kg	190 - 210	50 - 70	
Патка, 1,5 - 2 kg	180 - 200	80 - 100	
Гуска, 3,5 - 5 kg	160 - 180	120 - 180	
Ђурка, 2,5 - 3,5 kg	160 - 180	120 - 150	
Ђурка, 4 - 6 kg	140 - 160	150 - 240	

 РИБА (КУВАНА НА ПАРИ)			
	 (°C)	 (min)	
Цела риба, 1 - 1,5 kg	210 - 220	40 - 60	

11.6 Одмрзавање

	 (kg)	 Време одмрзавања (мин)	 Време допунског одмрзавања (мин)	
Пиле	1	100 - 140	20 - 30	Пиле, које је на преврнутој таџни, ставите на велики тањир. Окрените када истекне половина времена.
месо	1	100 - 140	20 - 30	Окрените када истекне половина времена.
	0.5	90 - 120		
Павлака	2 x 0,2	80 - 100	10 - 15	Неутрална павлака може да се умути и када је још увек делимично замрзнута.
Пастрмка	0.15	25 - 35	10 - 15	-
Јагоде	0.3	30 - 40	10 - 20	-
Путер	0.25	30 - 40	10 - 15	-
Колач	1.4	60	60	-

11.7 Сушење - Печење уз равни вентил.

Прекријте послужавнике са замашћеним папиром или папиром за печење.

За боље резултате, искључите рерну на пола печења, отворите врата и оставите да се охлади на једну ноћ да би се сушење завршило.



За 1 плех користите трећи положај решетке.

За 2 плеха користите први и трећи положај решетке.

 ПОВРЋЕ		
	 (°C)	 (h)
Пасуљ	60 - 70	6 - 8
Паприке	60 - 70	5 - 6
Поврће за супу	60 - 70	5 - 6
Печурке	50 - 60	6 - 8
Зачинско биље	40 - 50	2 - 3

Подесите температуру на 60 °C - 70 °C.

 ВОЋЕ	
	 (h)
Шљиве	8 - 10
Кајсије	8 - 10
Кришке јабуке	6 - 8

 ВОЋЕ	
	 (h)
Крушке	6 - 9





11.8 Влажно печење уз вентил. - препоручени прибор





Користите тамне и нерелектујуће лименке и посуде. Оне бољу апсорбују топлоту него светле боје и рефлектујуће посуде.





			
Плех за пизу	Посуда за печење	Мала посуда за печење	Плех за флан
Таман, нерелектујући Пречник 28 cm	Таман, нерелектујући Пречник 26 cm	Керамички Пречник 8 cm, висина 5 cm	Таман, нерелектујући Пречник 28 cm

11.9 Влажно печење уз вентил.

За постизање најбољих резултата, придржавајте се савета наведених у табели у наставку.







		 (°C)		 (min)
Слатке земичке, 12 комада	плех за печење или посуда за скупљање масноће	175	3	40 - 50
Земичке, 9 комада	плех за печење или посуда за скупљање масноће	180	2	35 - 45
Пиза, замрзнута, 0,35 kg	решеткаста полица	180	2	45 - 55







		 (°C)		 (min)
Швајцарски ролат	плех за печење или посуда за скупљање масноће	170	2	30 - 40
Брауни	плех за печење или посуда за скупљање масноће	170	2	45 - 50
Суфле, 6 комада	керамичке посуде на решеткастој полици	190	3	45 - 55
Корица за флан	плех за флан на решеткастој полици	180	2	35 - 45
Сендвич-торта „Викторија“	посуда за печење на решеткастој полици	170	2	35 - 50
Поширана риба, 0,3 kg	плех за печење или посуда за скупљање масноће	180	2	35 - 45
Цела риба, 0,2 kg	плех за печење или посуда за скупљање масноће	180	3	25 - 35
Рибљи филети, 0,3 kg	плех за пицу на решеткастој полици	170	3	30 - 40
Поширано месо, 0,25 kg	плех за печење или посуда за скупљање масноће	180	3	35 - 45
Шашлик, 0,5 kg	плех за печење или посуда за скупљање масноће	180	3	40 - 50
Колачи, 16 комада	плех за печење или посуда за скупљање масноће	150	2	30 - 45
Макарони, 20 комада	плех за печење или посуда за скупљање масноће	180	2	45 - 55
Мафини, 12 комада	плех за печење или посуда за скупљање масноће	170	2	30 - 40
Славо тесто, 16 комада	плех за печење или посуда за скупљање масноће	170	2	35 - 45







		 (°C)		 (min)
Бисквити од сипкавог теста, 20 комада	плех за печење или посуда за скупљање масноће	150	2	40 - 50
Тортице, 8 комада	плех за печење или посуда за скупљање масноће	170	2	30 - 40
Поврће, бланширано, 0,4 kg	плех за печење или посуда за скупљање масноће	180	2	35 - 45
Веgetаријански омлет	плех за пицу на решеткастој полици	180	3	35 - 45
Медитеранско поврће, 0,7 kg	плех за печење или посуда за скупљање масноће	180	4	35 - 45

11.10 Информације за институте за тестирање

Тестови према стандарду IEC 60350-1.

				 (°C)	 (min)	
Ситни колачи, 20 по плеху	Загрев. одозго/ одоздо	Плех за печење	3	170	20 - 30	-
Ситни колачи, 20 по плеху	Печење уз равни вентил.	Плех за печење	3	150 - 160	20 - 35	-
Ситни колачи, 20 по плеху	Печење уз равни вентил.	Плех за печење	2 и 4	150 - 160	20 - 35	-
Пита с јабукама, 2 плеха Ø20 cm	Загрев. одозго/ одоздо	Решеткаста полица	2	180	70 - 90	-

						
				(°C)	(min)	
Пита с јабукама, 2 плеха Ø20 cm	Печење уз равни вентил.	Решетка полица	2	160	70 - 90	-
Бисквит торта, калуп за колаче Ø26 cm	Загрев. одозго/ одоздо	Решетка полица	2	170	40 - 50	Претходно загрејте рерну у трајању од 10 минута.
Бисквит торта, калуп за колаче Ø26 cm	Печење уз равни вентил.	Решетка полица	2	160	40 - 50	Претходно загрејте рерну у трајању од 10 минута.
Бисквит торта, калуп за колаче Ø26 cm	Печење уз равни вентил.	Решетка полица	2 и 4	160	40 - 60	Претходно загрејте рерну у трајању од 10 минута.
Шкотски кекс с маслацем	Печење уз равни вентил.	Плех за печење	3	140 - 150	20 - 40	-
Шкотски кекс с маслацем	Печење уз равни вентил.	Плех за печење	2 и 4	140 - 150	25 - 45	-
Шкотски кекс с маслацем	Загрев. одозго/ одоздо	Плех за печење	3	140 - 150	25 - 45	-
Тост, 4 - 6 комада	Гриловање	Решетка полица	4	макс.	2 - 3 минута прву страну; 2 - 3 минута другу страну	Претходно загрејте рерну у трајању од 3 минута.

						
				(°C)	(min)	
Пљескавица, 6 комада, 0,6 kg	Гриловање	Решеткаста полица и посуда за скупљање масноће	4	макс.	20 - 30	Ставите решеткасту полицу на четврти ниво и посуду за скупљање масноће на други ниво рерне. Окрените храну на пола печења. Претходно загрејте рерну у трајању од 3 минута.

12. НЕГА И ЧИШЋЕЊЕ



УПОЗОРЕЊЕ!

Погледајте поглавља о безбедности.

12.1 Напомене у вези са чишћењем



Средства за чишћење

Обришите предњу страну рерне меком крпом, топлом водом и благим средством за чишћење.

За чишћење металних површина користите наменско средство за чишћење.

Уклоните тврдокорне мрље специјалним средством за чишћење рерне.



Свакодневна употреба

Унутрашњост рерне треба чистити након сваке употребе. Нагомилана масноћа или други остаци хране могу проузроковати пожар. Ризик је већи када се користи посуда за печење на грилу.

У рерни или на стакленим плочама на вратима може доћи до кондензовања влаге. Да би се смањила кондензација, укључите рерну 10 минута пре почетка кувања. Након сваке употребе, осушите унутрашњост меком крпом.



Прибор

Након сваке употребе, очистите сав прибор и оставите га да се осуши. Користите меку крпу са топлом водом и средством за чишћење. Немојте прати прибор у машини за прање судова.

Немојте да чистите тефлонске делове агресивним средствима, оштрим предметима нити у машини за судове.

12.2 Рерне од нерђајућег челика или алуминијума

Очистите врата рерне користећи искључиво влажну крпу или сунђер. Осушите меком крпом.

Немојте користити челичну вуну, киселине, нити абразивне материјале, јер они могу оштетити површину рерне. Уз исте мере предострожности очистите и командну таблу рерне.

12.3 Чишћење утиснутих делова у унутрашњости

Поступак чишћења уклања преостали каменац из удубљења у унутрашњости рерне након процеса печења на пари.



За функцију: Печење уз равни вентилатор ПЛУС препоручујемо да поступак чишћења спроводите барем на сваких 5-10 циклуса кувања.

1. Ставите 250 мл белог сирћета у утиснуте делове у унутрашњости на дну рерне. Користите раствор од 6% сирћета без икаквих додатака.
2. Оставите сирће да раствори остатке каменца на собној температури у трајању од око 30 минута.
3. Очистите шупљину топлом водом и меком тканином.

12.4 Чишћење заптивача за врата

Редовно проверавајте заптивач за врата. Заптивач за врата се налази око оквира врата рерне. Немојте да користите рерну ако је заптивач за врата оштећен. Контактирајте овлашћени сервисни центар.

Да бисте очистили заптивач за врата, потражите опште информације о чишћењу.

12.5 Како да извадите: подршке за решетке

Да бисте очистили рерну, уклоните подршке за решетке.



ОПРЕЗ

Будите пажљиви приликом уклањања подршки решетки.

1. Извуците предњи део подршке решетки из бочног зида.

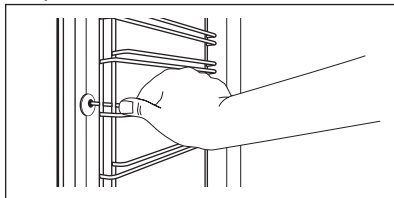

2. Извуците задњи део подршке решетки из бочног зида и уклоните га.

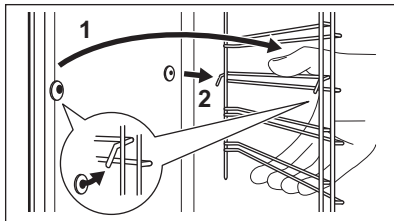



Инсталирајте извађени прибор обрнутим редоследом.



Клинови на телескопским вођицама морају бити окренути ка предњој страни.

12.6 Чишћење водом

Овај поступак чишћења користи влагу како би се из рерне лакше уклониле заостале масноће и комадићи хране.

1. Ставите 200 ml воде у удубљења у унутрашњости на дну рерне.
2. Подесите функцију:   и притисните .
3. Подесите температуру на 90 °C.
4. Оставите рерну да ради 30 минута.
5. Искључите рерну.

6. Када се рерна охлади, осушите унутрашњост меком крпом.



УПОЗОРЕЊЕ!

Проверите да ли је рерна хладна пре него што је додирнете. Постоји ризик од опекотина.

12.7 Скидање и постављање врата

Врата рерне имају две стаклене плоче. Можете да скинете врата рерне и унутрашњу стаклену плочу ради чишћења. Прочитајте цело упутство за „Скидање и инсталирање врата“ пре него што скинете стаклене плоче.



Врата рерне могу да се затворе ако покушате да скинете унутрашњу стаклену плочу пре него што скинете врата рерне.



ОПРЕЗ

Немојте да користите рерну без унутрашње стаклене плоче.

1. Отворите врата до краја и пронађите шарку на десној стране врата.
2. Користите одвијач да подигнете и до краја окренете полуку шарке с десне стране.

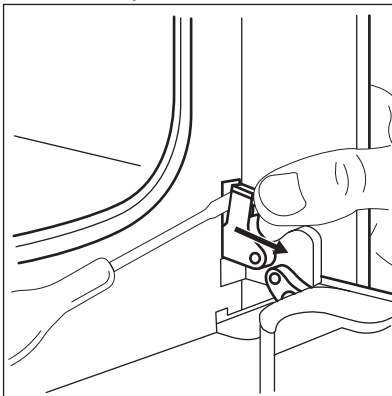

3. Пронађите шарку на левој страни врата.

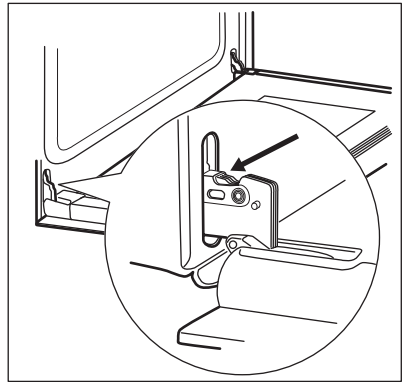

4. Подигните и до краја окрените полуку на левој шарки.

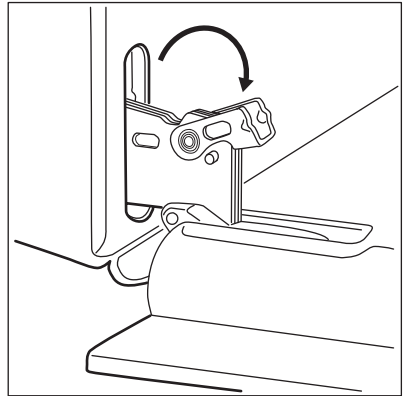

5. Затворите врата рерне до пола, до првог положаја за отварање. Затим подигните и повуците врата према себи и извадите их из лежишта.

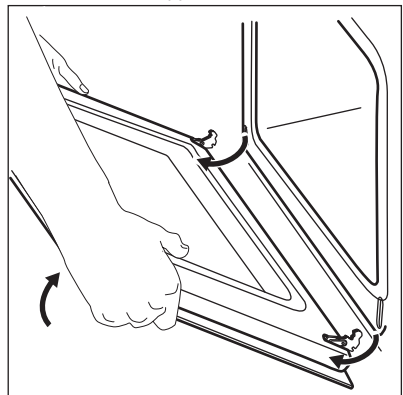

6. Ставите врата на меку крпу на стабилној површини.

7. Притисните штитнике врата (B) са обе стране горње ивице ка унутра да бисте отпустили стезну заптивку.

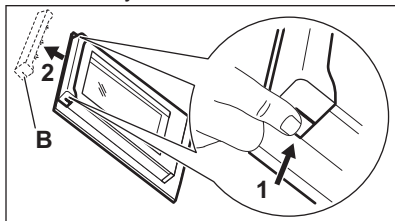

8. Повуците оквир врата напред да бисте га уклонили.
9. Ухватите стаклене плоче за горњу ивицу и пажљиво их извуците нагоре. Уверите се да су стаклене плоче исклизнуле до краја из носача.

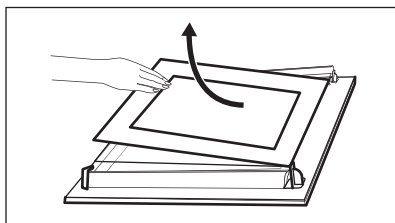

10. Очистите стаклене плоче водом и сапуницом. Пажљиво осушите стаклене плоче. Не перите стаклене плоче у машини за прање судова.

Кад је чишћење завршено, монтирајте стаклене плоче и врата рерне.

Одштампана зона мора да буде окренута ка унутрашњости врата. Након инсталације проверите да површина оквира стаклене плоче на одштампаној зони није груба на додир.

Кад се правилно инсталира, оквир врата кликне.

Водите рачуна да правилно поставите унутрашњу стаклену плочу у лежишта.

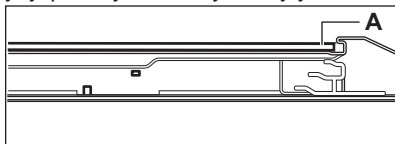

12.8 Како да замените: Лампица



УПОЗОРЕЊЕ!

Ризик од струјног удара.
Лампица може бити врућа.

1. Искључите рерну. Сачекајте да се рерна охлади.
2. Искључите утикач кабла за напајање рерне из мрежне утичнице.
3. Дно унутрашњости рерне прекријте крпом.



ОПРЕЗ

Халогену лампу увек држите умотану у крпу како бисте спречили сагоревање остатака масноће на лампи.

Задња сијалица

1. Окрените стаклени поклопац сијалице како бисте га скинули.
2. Очистите стаклени поклопац.
3. Замените сијалицу одговарајућом сијалицом која је отпорна на топлоту до 300 °C.
4. Поставите стаклени поклопац.

13. РЕШАВАЊЕ ПРОБЛЕМА



УПОЗОРЕЊЕ!

Погледајте поглавља о безбедности.

13.1 Шта учинити ако...

Проблем	Могући узрок	Решење
Рерна се не загрева.	Рерна је деактивирана.	Активирајте рерну.
Рерна се не загрева.	Сат није подешен.	Подесите сат.
Рерна се не загрева.	Нису обављена неопходна подешавања.	Проверите да ли су сва подешавања исправна.
Рерна се не загрева.	Осигурач је прегорео.	Проверите да осигурач није узрок овога. Уколико осигурач непрекидно прегорева, обратите се квалификованом, овлашћеном електричару.
Сијалица не ради.	Лампица је неисправна.	Замените сијалицу.
Пара и кондензација се таложе на храни и у унутрашњости рерне.	Јело је остало у рерни превише дуго.	Не остављајте јело у рерни дуже од 15-20 минута након што се процес печења заврши.
Функција не даје добре резултате приликом печења: Печење уз равни вентилатор ПЛУС.	Нисте правилно укључили функцију: Печење уз равни вентилатор ПЛУСса функцијом Пара Плус.	Погледајте одељак „Подешавање функције: Печење уз равни вентилатор ПЛУС“.
Функција не даје добре резултате приликом печења: Печење уз равни вентилатор ПЛУС.	Нисте испунили удубљења у унутрашњости рерне водом.	Погледајте одељак „Подешавање функције: Печење уз равни вентилатор ПЛУС“.
Желите да активирате функцију Печење уз равни вентилатор ПЛУС, али се индикатор функције „Пара плус“ не укључује.	Нисте изабрали функцију загревања која подржава функцију Пара Плус.	Погледајте одељак „Подешавање функције: Печење уз равни вентилатор ПЛУС“.
Желите да активирате функцију Печење уз равни вентилатор ПЛУС, али се индикатор функције „Пара плус“ не укључује.	Функција Пара Плус не ради.	Искључите уређај преко кућног осигурача или сигурносног прекидача у кутији са осигурачима и затим га поново укључите. Погледајте одељак „Подешавање функције: Печење уз равни вентилатор ПЛУС“.
Вода у удубљењима унутрашњости рерне не кључа.	Температура је сувише ниска.	Подесите температуру најмање на 110 °С. Погледајте одељак „Напомене и савети“.

Проблем	Могући узрок	Решење
Вода излази из удубљења унутрашњости рерне.	Има превише воде у удубљењу у унутрашњости рерне.	Деактивирајте рерну и уверите се да је уређај хладан. Обришите воду користећи сунђер или крпу. Додајте потребну количину воде у удубљења у унутрашњости рерне. Погледајте посебан поступак.
На дисплеју се приказује „12.00“.	Дошло је до нестанка струје.	Поново подесите сат.

13.2 Подаци о сервисирању

Уколико не можете сами да пронађете решење проблема, обратите се продавцу или овлашћеном сервисном центру.

Подаци потребни сервисном центру налазе се на плочици са техничким

карактеристикама. Плочица са техничким карактеристикама налази се на предњој страни оквира унутрашњости рерне. Немојет уклањати плочицу са техничким карактеристикама из унутрашњости рерне.

Препоручујемо вам да овде запишете податке:	
Модел (MOD.)
Број производа (PNC)
Серијски број (S.N.)

14. ЕНЕРГЕТСКА ЕФИКАСНОСТ

14.1 Информације о производу и Лист са информацијама о производу*

Назив добављача	Electrolux
Идентификација модела	KOD3H70X 949499338
Индекс енергетске ефикасности	95.3
Класа енергетске ефикасности	A
Потрошња енергије са стандардним пуњењем, уобичајен режим	0.93 kWh/циклусу
Потрошња енергије са стандардним пуњењем, режим са форсирањем вентилатора	0.81 kWh/циклусу
Број шупљина у рерни	1
Извор топлоте	Електрична струја

Запремина	72 l
Тип рерне	Уградна рерна
Маса	29.5 kg

* За Европску унију у складу са прописима ЕУ 65/2014 и 66/2014.
 За Републику Белорусију у складу са СТВ 2478-2017, додатак G; СТВ 2477-2017, Анекси А и В.
 За Украјину у складу са 568/32020.

Класа енергетске ефикасности није применљива за Русију.

EN 60350-1 – Електрични уређаји за кување у домаћинству – део 1: Шпорети, рерне, рерне на пару и грилови – поступци за мерење учинка.

14.2 Уштеда енергије



Ова рерна има одређене функције које вам помажу да уштедите електричну енергију док свакодневно припремате храну.

Проверите да ли су врата рерне добро затворена када рерна ради. Не отварајте врата сувише често током кувања. Одржавајте заптивку врата чистом и постарајте се да буде добро причвршћена на свом месту.

Користите метално посуђе за кување да бисте повећали уштеду енергије.

Када је то могуће, немојте да загревате рерну пре печења.

Правите што краће размаке између печења када истовремено припремате неколико јела.

Печење са вентилатором

Када је могуће, користите функције печења са вентилатором да бисте уштедели енергију.

Преостала топлиота

Када је време печења дуже од 30 минута, смањите температуру рерне на минимум, 3-10 минута пре истека времена печења Месо ће наставити да се пече користећи преосталу топлиоту у рерни.

Користите преосталу топлиоту за загревање друге хране.

Одржавајте топлиоту хране

Изаберите најниже могуће подешавање температуре да бисте помоћу преостале топлиоте одржали топлиоту оброка.

Влажно печење уз вентил.

Функција предвиђена за уштеду енергије током печења.

15. ЕКОЛОШКА ПИТАЊА

Рециклирајте материјале са симболом . Паковање одложите у одговарајуће контејнере ради рециклирања. Помозите у заштити животне средине и људског здравља као и у рециклирању отпадног материјала од електронских и

електричних уређаја. Уређаје обележене симболом  немојте бацати заједно са смећем. Производ вратите у локални центар за рециклирање или се обратите општинској канцеларији.

KAZALO

1. VARNOSTNE INFORMACIJE.....	37
2. VARNOSTNA NAVODILA.....	38
3. NAMESTITEV.....	41
4. OPIS IZDELKA.....	42
5. UPRAVLJALNA PLOŠČA.....	43
6. PRED PRVO UPORABO.....	43
7. VSAKODNEVNA UPORABA.....	44
8. ČASOVNE FUNKCIJE.....	45
9. UPORABA DODATNE OPREME.....	47
10. DODATNE FUNKCIJE.....	48
11. NAMIGI IN NASVETI.....	48
12. VZDRŽEVANJE IN ČIŠČENJE.....	61
13. ODPRAVLJANJE TEŽAV.....	64
14. ENERGIJSKA UČINKOVITOST.....	66

MISLIMO NA VAS

Zahvaljujemo se vam za nakup Electroluxove naprave. Izbrali ste izdelek, ki vključuje desetletja profesionalnih izkušenj in izboljšav. Inovativen in eleganten je bil zasnovan z mislijo na vas. Kadarkoli ga boste uporabili, ste lahko prepričani v zagotovitev odličnih rezultatov.

Dobrodošli pri Electroluxu.

Obiščite naše spletno mesto za:



pridobitev nasvetov glede uporabe, brošure, odpravljanje težav, servisne informacije:

www.electrolux.com/webselfservice



Registrirajte svoj izdelek za boljši servis:

www.registerelectrolux.com



Kupite dodatke, potrošni material in originalne nadomestne dele za vašo napravo:

www.electrolux.com/shop

POMOČ STRANKAM IN SERVIS

Priporočamo uporabo originalnih nadomestnih delov.

Ko kličete servis, imejte pri roki naslednje podatke: model, številko izdelka, serijsko številko.

Podatke najdete na ploščici za tehnične navedbe.

 Opozorilo/Pozor - Varnostne informacije

 Splošne informacije in nasveti

 Okoljske informacije.

Pridržujemo si pravico do sprememb.

1. ⚠ VARNOSTNE INFORMACIJE

Pred namestitvijo in uporabo naprave natančno preberite priložena navodila. Proizvajalec ni odgovoren za poškodbe ali škodo, nastalo zaradi nepravilne namestitve ali uporabe. Navodila vedno shranite na varnem in dostopnem mestu za poznejšo uporabo.

1.1 Varnost otrok in ranljivih oseb

- To napravo lahko uporabljajo otroci od osmega leta naprej ter osebe z zmanjšanimi telesnimi, čutnimi ali razumskimi sposobnostmi ali s pomanjkanjem izkušenj ter znanja le pod nadzorom ali če so dobile ustrezna navodila glede varne uporabe naprave in če se zavedajo nevarnosti, ki obstajajo.
- Otroci med tretjim in osmim letom starosti ter invalidi se ne smejo približevati napravi, če niso pod nenehnim nadzorom.
- Otroci, mlajši od treh let, se ne smejo približevati napravi, če niso pod nenehnim nadzorom.
- Preprečite, da bi se otroci igrali z napravo.
- Vso embalažo hranite zunaj dosega otrok in jo ustrezno zavržite.
- Ko naprava deluje ali se ohlaja, poskrbite, da bodo otroci in hišni ljubljenci dovolj oddaljeni od nje. Dostopni deli se med uporabo lahko segrejejo.
- Če ima naprava varovalo za otroke, ga je treba vklopiti.
- Čiščenja naprave in uporabniškega vzdrževanja na njej ne smejo izvajati otroci brez nadzora.

1.2 Splošna varnostna navodila

- Nameščanje naprave in zamenjavo kabla lahko opravi le strokovno usposobljena oseba.
- **OPOZORILO:** Naprava in dostopni deli se med uporabo segrejejo. Pazite, da se ne dotaknete grelcev.

- Pripomočke ali posodo vedno odstranjujte iz pečice ali postavljajte vanjo z zaščitnimi rokavicami.
- Pred vzdrževalnimi deli napravo izključite iz napajanja.
- **OPOZORILO:** Pred zamenjavo žarnice mora biti naprava izklopljena, da preprečite možnost udara električnega toka.
- Ne uporabljajte, preden jo ne namestite v vgrajeno strukturo.
- Naprave ne čistite s paro.
- Za čiščenje steklenih vrat ne uporabljajte grobih čistilnih sredstev ali ostrega kovinskega strgala, da ne poškodujete stekla.
- Če je napajalni kabel poškodovan, ga mora zamenjati predstavnik proizvajalca, pooblaščenega servisnega centra ali druga strokovno usposobljena oseba, da se izognete nevarnosti električnega udara.
- Za odstranitev nosilcev rešetk najprej povlecite sprednji del nosilcev rešetk in nato zadnjega od stranskih sten. Nosilce rešetk namestite v obratnem zaporedju.

2. VARNOSTNA NAVODILA

2.1 Namestitev



OPOZORILO!

To napravo lahko namesti le strokovno usposobljena oseba.

- Odstranite vso embalažo.
- Ne nameščajte ali uporabljajte poškodovane naprave.
- Upoštevajte navodila za namestitev, priložena napravi.
- Pri premikanju naprave bodite pazljivi, ker je težka. Vedno uporabljajte zaščitne rokavice in priloženo obutev.
- Naprave ne vlecite za ročaj.
- Napravo namestite na varno in primerno mesto, ki ustreza zahtevam za namestitev.
- Upoštevajte predpisano najmanjšo razdaljo do drugih naprav in enot.
- Pred namestitvijo pečice preverite, ali se vrata neovirano odpirajo.

- Naprava ima električni hladilni sistem. Za delovanje potrebuje električno napajanje.

Najmanjša višina omarice (najmanjša višina omarice pod delovno površino)	590 (600) mm
Širina omarice	560 mm
Globina omarice	550 (550) mm
Višina sprednjega dela naprave	594 mm
Višina hrbtne delu naprave	576 mm
Širina sprednjega dela naprave	595 mm

Širina hrbtnega dela naprave	559 mm
Globina naprave	569 mm
Vgradna globina naprave	548 mm
Globina ob odprtih vratih	1022 mm
Najmanjša velikost prezračevalne odprtine. Odprtina na dnu hrbtni strani	560x20 mm
Dolžina napajalnega kabla. Kabel v desnem vogalu na hrbtni strani	1500 mm
Pritrdilni vijaki	4x25 mm

2.2 Električna povezava



OPOZORILO!

Nevarnost požara in električnega udara.

- Električno priključitev mora opraviti usposobljen električar.
- Naprava mora biti ozemljena.
- Preverite, ali so parametri s ploščice za tehnične navedbe združljivi z električno napetostjo omrežja.
- Vedno uporabite pravilno nameščeno varnostno vtičnico.
- Ne uporabljajte razdelilnikov in podaljškov.
- Pazite, da ne poškodujete vtiča in kabla. Če je treba kabel zamenjati, mora to storiti osebje pooblaščenega servisnega centra.
- Priključni kabli ne smejo priti v stik ali bližino vrat naprave ali odprtine pod napravo, še posebej, ko naprava deluje ali so vrata vroča.
- Zaščita pred udarom električnega toka izoliranih delov in delov pod električno napetostjo mora biti pritrjena tako, da je ni mogoče odstraniti brez orodja.
- Vtič vtaknite v vtičnico šele ob koncu nameščanja. Poskrbite, da bo vtič dosegljiv tudi po namestitvi.

- Če je omrežna vtičnica zrahljana, ne vtikajte vtiča.
- Ne vlecite za električni priključni kabel, če želite izključiti napravo. Vedno povlecite za vtič.
- Uporabite le prave izolacijske naprave: odklopnike, varovalke (talilne varovalke odvijte iz nosilca), zaščitne naprave na diferenčni tok in kontaktorje.
- Električna napeljava mora imeti izolacijsko napravo, ki omogoča odklop naprave z omrežja na vseh polih. Izolacijska naprava mora imeti med posameznimi kontakti minimalno razdaljo 3 mm.
- Naprava je dobavljena z vtičem in napajalnim kablom.

Vrste kablov, ki so primerni za priključitev ali zamenjavo za Evropo:

H07 RN-F, H05 RN-F, H05 RRF, H05 VV-F, H05 V2V2-F (T90), H05 BB-F

Za presek kabla si oglejte skupno moč na ploščici za tehnične navedbe. Ogledate si lahko tudi razpredelnico:

Skupna moč (W)	Presek kabla (mm ²)
največ 1380	3 x 0.75
največ 2300	3 x 1
največ 3680	3 x 1.5

Ozemljitveni vodnik (zeleno-rumen kabel) mora biti 2 cm daljši od faznega in nevtralnega vodnika (moder in rjav kabel).

2.3 Uporaba



OPOZORILO!

Nevarnost poškodbe, opeklin in električnega udara ali eksplozije.

- Naprava je namenjena samo za uporabo v gospodinjstvu.
- Ne spreminjajte specifikacij te naprave.
- Prepričajte se, da prezračevalne odprtine niso blokirane.

- Med delovanjem naprave ne puščajte brez nadzora.
- Napravo po vsaki uporabi izklopite.
- Pri odpiranju vrat naprave med njenim delovanjem bodite previdni. Iz naprave lahko puhne vroč zrak.
- Naprave ne upravljajte z mokrimi rokami ali ko je v stiku z vodo.
- Na odprta vrata ne pritisčajte s silo.
- Naprave ne uporabljajte kot delovno površino ali za odlaganje.
- Vrata naprave odpirajte previdno. Uporaba sestavin z alkoholom lahko povzroči mešanico alkohola in zraka.
- Pri odpiranju vrat naprava ne sme priti v stik z iskrami ali odprtim ognjem.
- V napravo, njeno bližino ali nanjo ne postavljajte vnetljivih izdelkov ali mokrih predmetov z vnetljivimi izdelki.



OPOZORILO!

Obstaja nevarnost škode na napravi.

- Da bi preprečili poškodbo ali spreminjanje barve emajla:
 - Ne postavljajte aluminijaste folije neposredno na dno naprave.
 - Ne dajajte vode neposredno v vročo napravo.
 - Ne puščajte mokre posode in hrane v napravi, ko končate s pripravo hrane.
 - Bodite pri odstranjevanju ali nameščanju pripomočkov previdni.
- Sprememba barve emajla ali nerjavnega jekla ne vpliva na zmogljivost naprave.
- Za sočne torte uporabite globok pekač. Sadni sokovi povzročajo madeže, ki so lahko trajni.
- Naprava je namenjena le kuhanju. Ni je dovoljeno uporabljati za druge namene, npr. ogrevanje prostora.
- Jedi v pečici vedno pripravljajte pri zaprtih vratih.
- Če napravo namestite za ploščo omarice (npr. vrata), poskrbite, da vrata med delovanjem naprave ne bodo nikoli zaprta. Za zaprto ploščo omarice se lahko nakopičita toplota in vlaga ter povzročita nadaljnje poškodbe naprave, ohišja ali tal. Plošče omarice ne zapirajte, dokler se

po uporabi naprava povsem ne ohladi.

2.4 Vzdrževanje in čiščenje



OPOZORILO!

Nevarnost telesnih poškodb, požara ali poškodb naprave.

- Pred vzdrževanjem izklopite napravo in iztaknite vtič iz vtičnice.
- Prepričajte se, da je naprava hladna. Vroče steklene plošče lahko počijo.
- Ko se steklene plošče v vratih poškodujejo, jih takoj zamenjajte. Obrnite se na pooblaščen servisni center.
- Ob odstranjevanju vrat z naprave bodite previdni. Vrata so težka!
- Napravo redno čistite, da preprečite poškodbe materiala na površini.
- Napravo očistite z vlažno mehko krpo. Uporabljajte samo nevtralna čistilna sredstva. Za čiščenje ne uporabljajte abrazivnih čistil, grobih gobic, topil ali kovinskih predmetov.
- Če uporabljate razpršilo za čiščenje pečice, upoštevajte varnostna navodila z embalaže.
- Katalitičnega emajla (če obstaja) ne čistite s čistilnimi sredstvi.

2.5 Notranja osvetlitev



OPOZORILO!

Nevarnost električnega udara.

- Žarnica ali halogenska žarnica, uporabljena za to napravo, je prilagojena le gospodinjskim aparatom. Ne uporabljajte je za hišno razsvetljavo.
- Pred zamenjavo žarnice izključite napravo iz napajanja.
- Uporabite le žarnice z istimi specifikacijami.

2.6 Servis

- Za popravilo naprave se obrnite na pooblaščen servisni center.
- Uporabljajte samo originalne nadomestne dele.

2.7 Odstranjevanje



OPOZORILO!

Nevarnost poškodbe ali zadržitve.

- Napravo izključite iz napajanja.

- Odrežite električni priključni kabel tik ob napravi in napravo zavržite.
- Odstranite zapah in na ta način preprečite, da bi se otroci ali živali zaprli v napravo.

3. NAMESTITEV



OPOZORILO!

Oglejte si poglavja o varnosti.

3.1 Vgradnja

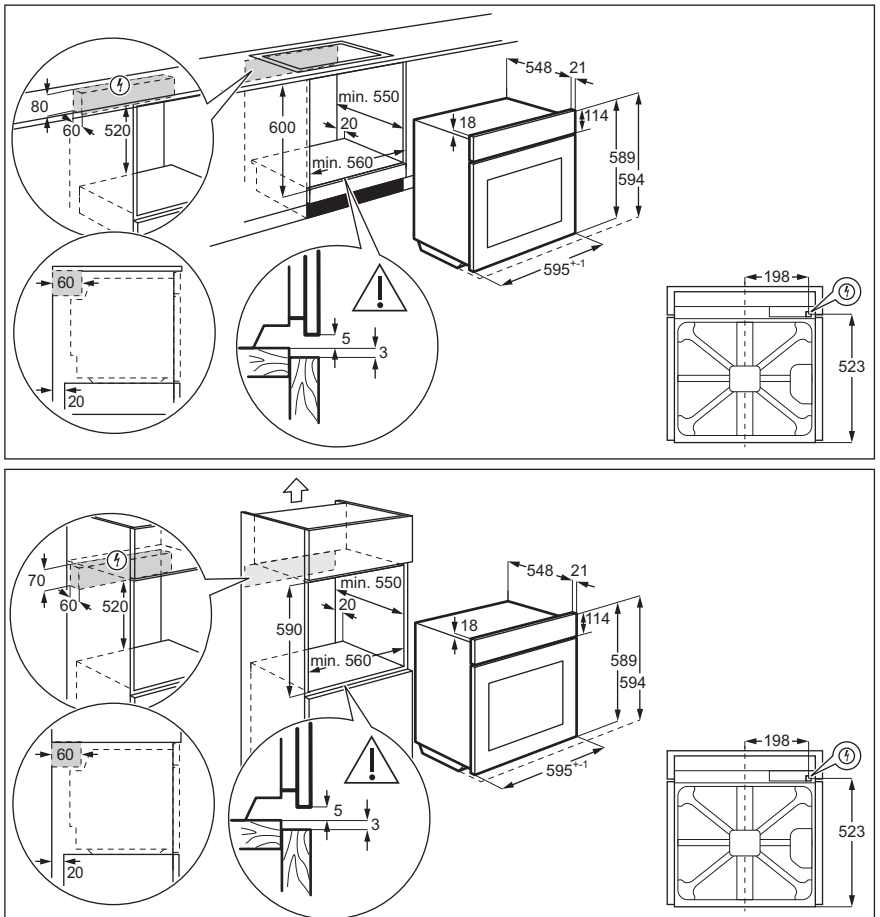

3.2 Pritrditev pečice v omaro

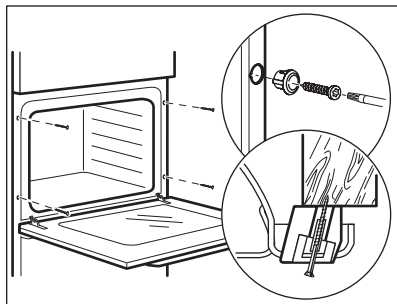

4. OPIS IZDELKA

4.1 Splošni pregled

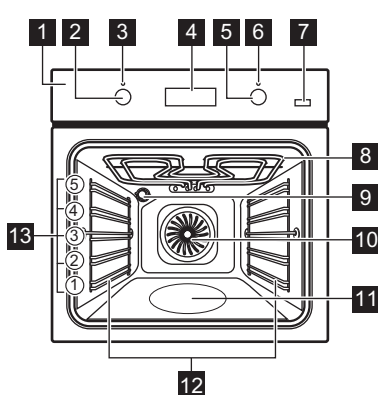



- 1** Upravljalna plošča
- 2** Gumb za funkcije pečice
- 3** Lučka/simbol napajanja
- 4** Prikazovalnik
- 5** Upravljalni gumb (za nastavitev temperature)
- 6** Prikazovalnik/simbol temperature
- 7** Plus para
- 8** Grelec
- 9** Luč
- 10** Ventilator
- 11** Vboklina pečice - Posoda za čiščenje z vodo
- 12** Nosilci rešetk, odstranljivi
- 13** Položaji rešetk

4.2 Pripomočki

- **Mreža za pečenje**
Za posodo, modele, pečenke.
- **Pekač za pecivo**
Za kolače in piškote.
- **Posoda za žar/pekač**
Za peko in pečenje ali kot posoda za zbiranje maščobe.
- **Teleskopska vodila**
Za rešetke in pladnje.

5. UPRAVLJALNA PLOŠČA

5.1 Tipke

Senzorsko polje/Tipka	Opis
—	Za nastavev časa.
	Za nastavev časovne funkcije.
+	Za nastavev časa.
	Za vklop funkcije Vroči zrak PLUS.

5.2 Prikazovalnik

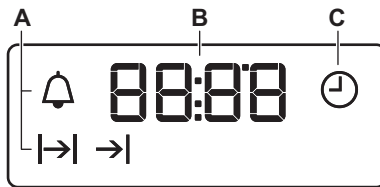

- A. Časovne funkcije
- B. Programska ura
- C. Časovna funkcija

6. PRED PRVO UPORABO



OPOZORILO!

Oglejte si poglavja o varnosti.

Za nastavev časa si oglejte poglavje »Časovne funkcije«.

6.1 Prvo čiščenje

Iz pečice odstranite vso opremo in odstranljive nosilce rešetk.

Oglejte si poglavje »Vzdrževanje in čiščenje«.

Pred prvo uporabo očistite pečico in opremo.





Opremo in odstranljive nosilce rešetk namestite nazaj v prvotni položaj.

6.2 Predgrevanje

Pred prvo uporabo prazno pečico predhodno ogrevajte.



Za funkcijo: Vroči zrak PLUS si oglejte poglavje »Vsakodnevna uporaba, Nastavev funkcije: Vroči zrak PLUS«.

1. Nastavite funkcijo . Nastavite najvišjo temperaturo.
2. Pečica naj deluje eno uro.
3. Nastavite funkcijo . Nastavite najvišjo temperaturo.
4. Pečica naj deluje 15 minut.
5. Nastavite funkcijo  . Nastavite najvišjo temperaturo.
6. Pečica naj deluje 15 minut.
7. Pečico izklopite in pustite, da se ohladi.

Pripomočki se lahko segrejejo bolj kot običajno. Pečica lahko oddaja neprijetne vonjave in dim. V prostoru poskrbite za zadostno zračenje.

7. VSAKODNEVNA UPORABA



OPOZORILO!

Oglejte si poglavja o varnosti.

7.1 Gumbi, ki jih lahko potisnete nazaj

Za uporabo naprave pritisnite gumb. Gumb izskoči.



7.2 Nastavitev funkcije pečice

1. Obrnite gumb za funkcije pečice, da izberete funkcijo pečice.
2. Obrnite upravljalni gumb za izbiro temperature.

Lučka zasveti, ko pečica deluje.

3. Pečico izklopite tako, da obrnete gumb za funkcije pečice v položaj za izklop.

7.3 Funkcije pečice

Funkcija pečice	Uporaba
 Položaj za izklop	Pečica je izklopljena.
 Osvetlitev	Za vklop luči.

Funkcija pečice	Uporaba
  Vroči zrak / Vroči zrak PLUS / Čiščenje z vodo	Za sočasno pečenje na do treh višinah pečice in sušenje živil. Temperaturo nastavite za 20 °C - 40 °C nižje kot pri Gretje zgoraj/spodaj. Za dodajanje vlage med pripravo hrane. Za doseganje prave barve in hrustljave skorje med peko. Za večjo sočnost med segrevanjem. Oglejte si poglavje »Vzdrževanje in čiščenje« za dodatne informacije o: Aqua Clean.
 Vlažno pečenje	Ta funkcija je zasnovana za varčevanje z energijo med pečenjem. Za navodila za kuhanje si oglejte poglavje »Namigi in nasveti«, Vlažno pečenje. Med pečenjem morajo biti vrata zaprta, da se funkcija ne prekine in da se zagotovi delovanje pečice z največjo energijsko učinkovitostjo. Ko uporabljate to funkcijo, se lahko temperatura v pečici razlikuje od nastavljene. Moč segrevanja se lahko zmanjša. Za splošna priporočila za varčevanje z energijo si oglejte poglavje »Energijska učinkovitost«, Varčevanje z energijo. Ta funkcija je bila uporabljena za skladnost z razredom energijske učinkovitosti v skladu z EN 60350-1.

Funkcija pečice	Uporaba
 Gretje spodaj	Za peko tort s hrustljavim dnom ter za vlažnejše hrane.
 Odtaljevanje	Za odtaljevanje živil (zelenjave in sadja). Čas odtaljevanja je odvisen od količine in velikosti zamrznjenih živil.
 Veliki Žar	Za peko tankih kosov velike količine jedi in za popekanje kruha.
 Infra pečenje	Za pečenje velikih kosov mesa ali perutnine s kostmi na eni višini. Za gratiniranje in dodatno zapečenost.
 Funkcija pice	Za peko pice. Za močno zapečenost in hrustljivo dno.
 Gretje zgoraj/ spodaj	Za peko in pečenje jedi na eni višini.

7.4 Nastavitev funkcije: Vroči zrak PLUS

Ta funkcija poveča vlažnost med pečenjem.



OPOZORILO!

Nevarnost opeklin in poškodb naprave.

Sproščena vlaga lahko povzroči opekline. Po koncu izvajanja funkcije vrata previdno odprite.

8. ČASOVNE FUNKCIJE

8.1 Razpredelnica časovnih funkcij

Časovna funkcija	Uporaba
 ČAS	Za nastavitev, spreminjanje ali preverjanje časa.

1. Vboklino pečice napolnite z vodo iz pipe.







V vboklino pečice lahko natočite največ 250 ml.

Vboklino pečice napolnite z vodo samo, ko je pečica hladna.



POZOR!

Vboklino pečice ne polnite ponovno med peko ali ko je pečica vroča.

2. Nastavite funkcijo:  .
 3. Pritisnite: Plus para .
- Deluje samo s funkcijo: Vroči zrak PLUS. Zasveti indikator.
4. Obrnite upravljalni gumb, da nastavite temperaturo.
 5. Predhodno segrevajte prazno pečico 10 minut, da ustvarite vlago.
 6. Postavite hrano v pečico.
- Oglejte si poglavje »Namigi in nasveti«. Med pečenjem ne odpirajte vrat pečice.
7. Gumb za funkcije pečice obrnite v položaj za izklop; pritisnite Plus para  za izklop pečice.
- Indikator ugasne.
8. Odstranite vodo iz vbokline pečice.



OPOZORILO!

Preden odstranite preostalo vodo iz vbokline pečice, se prepričajte, da je pečica hladna.

Časovna funkcija	Uporaba
→ TRAJANJE	Za nastavev trajanja delovanja naprave.
→ KONEC	Za nastavev časa izklopa naprave.
→ → ZAMIK VKLOPA	Za kombiniranje funkcij TRAJANJE in KONEC.
 ODŠTEVALNA URA	Za nastavev odštevanja časa. Ta funkcija ne vpliva na delovanje naprave. ODŠTEVALNO URO lahko nastavite kadarkoli, tudi ko je naprava izklopljena.



8.2 Nastavev časa. Spreminjanje časa

Pred uporabo pečice morate nastaviti čas.

 utripa, ko napravo priključite na električno omrežje, če pride do izpada električne energije ali ko programska ura ni nastavljena.

Pritisnite **+** ali **-** za nastavev pravega časa.

Po približno petih sekundah se utripanje konča, prikazovalnik pa prikazuje nastavljen čas.

Če želite spremeniti čas, pritisnite , dokler ne začne utripati .

8.3 Nastavev TRAJANJA

1. Nastavite funkcijo in temperaturo pečice.
2. Pritisnite , dokler ne začne utripati |→|.
3. Pritisnite **+** ali **-**, da nastavite TRAJANJE.



Na prikazovalniku se prikaže |→|.

4. Ko čas poteče, utripa |→| in oglasi se zvočni signal. Naprava se samodejno izklopi.
5. Zvočni signal lahko izklopite s pritiskom poljubne tipke.
6. Obrnite gumb za funkcije pečice in gumb za nastavev temperature v položaj za izklop.

8.4 Nastavev KONCA





1. Nastavite funkcijo in temperaturo pečice.
2. Pritisnite , dokler ne začne utripati →|.
3. Pritisnite **+** ali **-**, da nastavite čas. Na prikazovalniku se prikaže →|.
4. Ko čas poteče, utripa →| in oglasi se zvočni signal. Naprava se samodejno izklopi.
5. Signal lahko izklopite s pritiskom poljubne tipke.
6. Obrnite gumb za funkcije pečice in gumb za nastavev temperature v položaj za izklop.

8.5 Nastavev ZAMIKA VKLOPA

1. Nastavite funkcijo in temperaturo pečice.
2. Pritisnite , dokler ne začne utripati |→|.
3. Pritisnite **+** ali **-**, da nastavite čas za funkcijo TRAJANJE.
4. Pritisnite .
5. Pritisnite **+** ali **-**, da nastavite čas za funkcijo KONEC.
6. Za potrditev pritisnite . Naprava se pozneje samodejno vklopi, deluje toliko časa, kolikor je nastavljen čas za funkcijo TRAJANJE, in se nato izklopi ob času, ki je nastavljen za funkcijo KONEC. Ob nastavljenem času se oglasi zvočni signal.



7. Naprava se samodejno izklopi. Signal lahko izklopite s pritiskom poljubne tipke.
8. Obrnite gumb za funkcije pečice in gumb za nastavitve temperature v položaj za izklop.

8.6 Nastavljanje ODŠTEVALNE URE

1. Pritiskajte , dokler ne začne utripati .
 2. Pritisnite  ali , da nastavite potreben čas.
- Odštevalna ura se samodejno zažene po petih sekundah.

3. Ko nastavljen čas poteče, se oglasi zvočni signal. Zvočni signal lahko izklopite s pritiskom poljubne tipke.
4. Gumba za nastavitve funkcije in temperature obrnite v položaj za izklop.

8.7 Preklic časovnih funkcij

1. Pritiskajte , dokler ne začne utripati indikator zelene funkcije.
 2. Pritisnite in držite .
- Časovna funkcija se po nekaj sekundah izklopi.

9. UPORABA DODATNE OPREME



OPOZORILO!

Oglejte si poglavja o varnosti.

9.1 Vstavljanje pripomočkov

Mreža za pečenje:

Mrežo potisnite med vodili nosilca rešetk in poskrbite, da bodo nogice obrnjene navzdol.

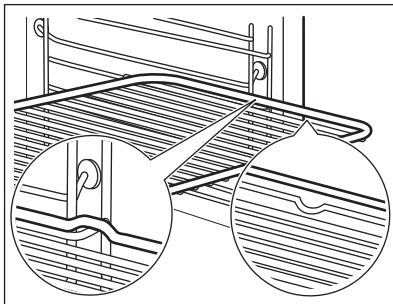

Pekač za pecivo/ Globok pekač:

Pekač za pecivo/globok pekač potisnite med vodili nosilca rešetk.

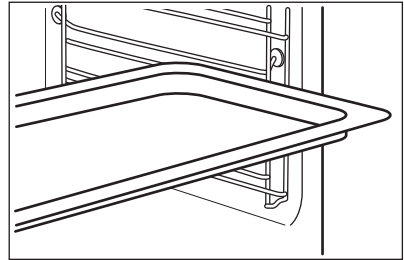

Rešetka in pekač za pecivo/globok pekačskupaj:

Pekač za pecivo/globok pekač potisnite med vodili nosilca rešetk in mrežo za pečenje na vodilih zgoraj.

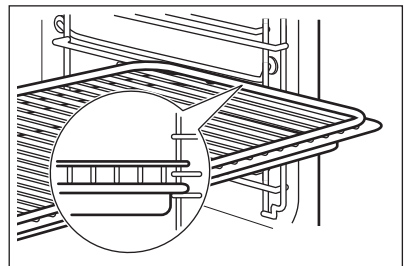

Majhna zarezna na vrhu poveča varnost. Zareze so tudi varovala pred prevračanjem. Visok rob okrog mreže preprečuje zdrs posode.

9.2 Teleskopska vodila

 Navodila za namestitev teleskopskih vodil shranite za poznejšo uporabo.

Teleskopski vodili omogočata lažje vstavljanje in odstranjevanje rešetk.

 **POZOR!** Teleskopskih vodil ne pomivajte v pomivalnem stroju. Teleskopskih vodil ne podmazujte.

1. Izvlecite desno in levo teleskopsko vodilo.

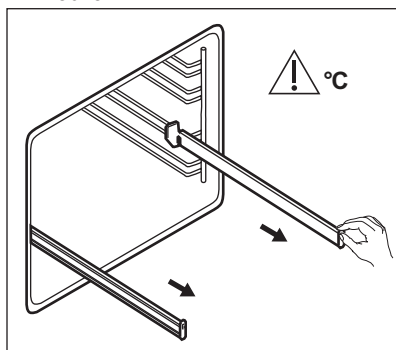

2. Na teleskopski vodili namestite mrežo za pečenje ter ju previdno potisnite v pečico.

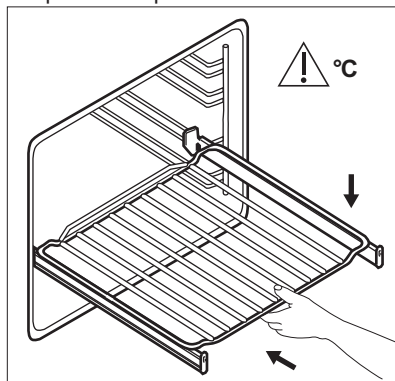

Preden zaprete vrata pečice, preverite, ali ste teleskopski vodili popolnoma potisnili v notranjost pečice.

10. DODATNE FUNKCIJE

10.1 Ventilator za hlajenje

Ko pečica deluje, se samodejno vklopi ventilator za hlajenje, ki ohranja površine pečice hladne. Če pečico izklopite, lahko ventilator za hlajenje deluje, dokler se pečica ne ohladi.

10.2 Varnostni termostat

Nepravilno delovanje pečice ali okvarjeni deli lahko povzročijo nevarno

pregrevanje. Za preprečitev tega ima pečica varnostni termostat, ki prekine dovod napajalne napetosti. Ko se temperatura zniža, se pečica ponovno samodejno vklopi.

11. NAMIGI IN NASVETI

 **OPOZORILO!** Oglejte si poglavja o varnosti.

Temperature in časi pečenja v razpredelnicah so le smernice. Odvisni

so od recepta, kakovosti in količine uporabljenih sestavin.

11.1 Priporočila za pečenje

Pečica ima pet položajev rešetk.

Položaje rešetk štejte od spodaj navzgor.

Lastnosti vaše pečice so lahko drugačne, kot so bile lastnosti prejšnje. V razpredelnicah spodaj se nahajajo standardne nastavitve za temperaturo, čas pečenja in položaj rešetk.

Če za določen recept ne najdete nastavitve, poiščite podobne.

Pečica ima poseben sistem kroženja zraka, ki neprestano obnavlja paro. To omogoča pripravo jedi v vlažnem okolju, zato ostanejo živila sočna v notranjosti in hrustljava navzven. Skrajša čas pečenja in zmanjša porabo energije.

Peka tort

Vrat pečice ne odpirajte pred iztekom 3/4 časa pečenja.

Če uporabljate dva pekača sočasno, med njima pustite en nivo prazen.

Peka mesa in rib

Če pečete hrano z veliko maščobe, uporabite globok pekač, da preprečite

Uporabite pekač.

nastanek madežev, ki jih ni mogoče odstraniti.

Preden meso razrežete, počakajte približno 15 minut, da sok ne izteče.

Če želite med pečenjem mesa preprečiti nastanek prevelike količine dima, v globok pekač nalijte nekaj vode. Za preprečitev kondenzacije dima dolijte vodo vsakokrat, ko izpari.





Čas priprave

Čas priprave je odvisen od vrste hrane, njene strukture in količine.



V začetku med pripravo opazujte potek. Pri uporabi te naprave poiščite nastavitve (nastavitev gretja, čas priprave itd.), ki najbolj ustrezajo vaši posodi, receptom in količinam.

11.2 Vroči zrak PLUS

Uporabite drugi položaj rešetk.

 TORTE/PECIVO/KRUHKI	 (ml)	 (°C)	 (min.)
Piškoti / Čajni kolački / Rogljički	100	150 - 180	10 - 20
Fokača	100	200 - 210	10 - 20
Pica	100	230	10 - 20
Žemlje	100	200	20 - 25
Kruh	100	180	35 - 40
Češpljev kolač / Jabolčna pita / Cimetovi zvitki, pečeni v tortnem modelu	100 - 150	160 - 180	30 - 60



Dodajte 150 ml vode, če ni navedeno drugače.

 ZAMRZNJENI PRIPRAVLJENI OBROKI		
	 (°C)	 (min.)
Pica	200 - 210	10 - 20
Rogljčki	170 - 180	15 - 25
Lazanja, dodajte 200 ml	180 - 200	35 - 50

Dodajte 100 ml vode.





Nastavite temperaturo na 110 °C.

 REGENERACIJA ŽIVIL	
	 (min.)
Žemlje	10 - 20
Kruh	15 - 25
Fokača	15 - 25
meso	15 - 25









 REGENERACIJA ŽIVIL	
	 (min.)
Testenine	15 - 25
Pica	15 - 25
Riž	15 - 25
Zelenjava	15 - 25









Dodajte 200 ml vode.









Uporabite stekleno posodo za peko.

 PEČENJE		
	 (°C)	 (min.)
Goveja pe- čenka	200	50 - 60
Piščanec	210	60 - 80
Pečena svi- njina	180	65 - 80









11.3 Peka peciva in pečenje mesa









 PECIVO						
	Gretje zgoraj/ spodaj		Vroči zrak		 (min.)	
	 (°C)		 (°C)			
Recepti za umešano te- sto	170	2	160	3 (2 in 4)	45 - 60	Model za torte
Kolač iz krhkega testa	170	2	160	3 (2 in 4)	20 - 30	Model za torte

 PECIVO						
	Gretje zgoraj/ spodaj		Vroči zrak		 (min.)	
	 (°C)		 (°C)			
Smetanova ali skutna torta	170	1	165	2	60 - 80	Model za torte, Ø 26 cm
Zavitek	175	3	150	2	60 - 80	Pekač za pecivo
Kolač z marmelado	170	2	165	2	30 - 40	Model za torte, Ø 26 cm
Božični kolač, Predhodno ogrejte prazno pečico.	160	2	150	2	90 - 120	Model za torte, Ø 20 cm
Češpljev kolač, Predhodno ogrejte prazno pečico.	175	1	160	2	50 - 60	Model za kruh
Mafini	170	3	140 - 150	3	20 - 30	Pekač za pecivo
Mafini, dva nivoja	-	-	140 - 150	2 in 4	25 - 35	Pekač za pecivo
Mafini, trije nivoji	-	-	140 - 150	1, 3 in 5	30 - 45	Pekač za pecivo
Drobno pecivo	140	3	140 - 150	3	30 - 35	Pekač za pecivo
Drobno pecivo, dva nivoja	-	-	140 - 150	2 in 4	35 - 40	Pekač za pecivo
Drobno pecivo, trije nivoji	-	-	140 - 150	1, 3 in 5	35 - 45	Pekač za pecivo
Beljakovi poljubčki	120	3	120	3	80 - 100	Pekač za pecivo

 PECIVO							
	Gretje zgoraj/ spodaj		Vroči zrak		 (min.)		
	 (°C)		 (°C)				
Beljakovi poljubčki, dva nivoja, Predhodno ogrejte prazno pečico.	-	-	120	2 in 4	80 - 100	Pekač za pecivo	
Žemlje, Predhodno ogrejte prazno pečico.	190	3	190	3	12 - 20	Pekač za pecivo	
Éclair	190	3	170	3	25 - 35	Pekač za pecivo	
Éclair, dva nivoja	-	-	170	2 in 4	35 - 45	Pekač za pecivo	
Pite	180	2	170	2	45 - 70	Model za torte, Ø 20 cm	
Bogata sadna torta	160	1	150	2	110 - 120	Model za torte, Ø 24 cm	







Predhodno ogrejte prazno pečico.

 KRUH IN PICA							
	Gretje zgoraj/ spodaj		Vroči zrak		 (min.)		
	 (°C)		 (°C)				
Bel kruh, 1 - 2 kosa, 0,5 kg vsak	190	1	190	1	60 - 70	-	

 KRUH IN PICA						
	Gretje zgoraj/ spodaj		Vroči zrak		 (min.)	
	 (°C)		 (°C)			
Rženi kruh, Predhodno se- grevanje ni po- trebno.	190	1	180	1	30 - 45	Model za kruh
Žemlje, 6 - 8 že- melj	190	2	180	2 (2 in 4)	25 - 40	Pekač za pecivo
Pica	230 - 250	1	230 - 250	1	10 - 20	Emajliran pladenj
Čajni kolački	200	3	190	3	10 - 20	Pekač za pecivo





Predhodno ogrejte prazno pečico.







Uporabite tortni model.

 KOLAČI						
	Gretje zgoraj/spodaj		Vroči zrak		 (min.)	
	 (°C)		 (°C)			
Narastek s testeninami, Predhodno segrevanje ni potrebno.	200	2	180	2	40 - 50	
Zelenjavni narastek, Predhodno segrevanje ni potrebno.	200	2	175	2	45 - 60	
Pite (quiche)	180	1	180	1	50 - 60	
Lazanja	180 - 190	2	180 - 190	2	25 - 40	
Kaneloni	180 - 190	2	180 - 190	2	25 - 40	





Uporabite drugi položaj rešetk.

Uporabite mrežo za pečenje.

 MESO			
	Gretje zgoraj/ spodaj	Vroči zrak	 (min.)
	 (°C)	 (°C)	
Govedina	200	190	50 - 70
Svinjina	180	180	90 - 120
Teletina	190	175	90 - 120
Goveja pečenka po angleško, manj zapečena	210	200	50 - 60
Goveja pečenka po angleško, srednje zapečena	210	200	60 - 70
Goveja pečenka po angleško, dobro zapečena	210	200	70 - 75

 MESO					
	Gretje zgoraj/ spodaj		Vroči zrak		 (min.)
	 (°C)		 (°C)		
Svinjsko pleče s kožo	180	2	170	2	120 - 150
Svinjska krača, 2 kosa	180	2	160	2	100 - 120
Jagnje-stegno	190	2	175	2	110 - 130
Cel piščanec	220	2	200	2	70 - 85
Cel puran	180	2	160	2	210 - 240
Cela raca	175	2	220	2	120 - 150
Cela gos	175	2	160	1	150 - 200
Zajec, razrezan na kose	190	2	175	2	60 - 80
Zajec, razrezan na kose	190	2	175	2	150 - 200
Cel fazan	190	2	175	2	90 - 120

Uporabite drugi položaj rešetk.





 RIBE			
	Gretje zgoraj/ spodaj	Vroči zrak	 (min.)
	 (°C)	 (°C)	
Postrv / Orada, 3 - 4 ribe	190	175	40 - 55
Tuna / Losos, 4 - 6 filejev	190	175	35 - 60

11.4 Žar

Predhodno ogrejte prazno pečico.

Uporabite četrti položaj rešetk.

Žar z najvišjo nastavitvijo temperature.





 ŽAR			
	 (kg)	 (min.) 1. stran	 (min.) 2. stran
		Zrezki iz pljučne pečenke, 4 kosi	0.8
Goveji zrezek, 4 kosi	0.6	10 - 12	6 - 8
Klobase, 8	-	12 - 15	10 - 12
Svinjski kotleti, 4 kosi	0.6	12 - 16	12 - 14
Piščanec, polovica, 2	1	30 - 35	25 - 30
Kebab, 4	-	10 - 15	10 - 12
Piščancje prsi, 4 kosi	0.4	12 - 15	12 - 14
Burgerji, 6	0.6	20 - 30	-
Ribji file, 4 kosi	0.4	12 - 14	10 - 12
Popečeni obloženi kruhki, 4 - 6	-	5 - 7	-
Popečen kruh, 4 - 6	-	2 - 4	2 - 3





11.5 Infra pečenje





Predhodno ogrejte prazno pečico.





Uporabite prvi ali drugi položaj rešetk.





Za izračun časa pečenja pomnožite čas iz spodnje razpredelnice z debelino fileja (v centimetrih).





 GOVEDINA			
	 (°C)	 (min.)	
Goveja pečenka ali file, manj zapečen	190 - 200	5 - 6	
Goveja pečenka ali file, srednje zapečen	180 - 190	6 - 8	
Goveja pečenka ali file, dobro zapečen	170 - 180	8 - 10	

 SVINJINA			
	 (°C)	 (min.)	
Pleče/ Vrat/Šunka, 1 - 1,5 kg	160 - 180	90 - 120	
Kotleti/ Rebrca, 1 - 1,5 kg	170 - 180	60 - 90	
Mesna štruca, 0,75 - 1 kg	160 - 170	50 - 60	
Svinjska krača, predhodno kuhana, 0,75 - 1 kg	150 - 170	90 - 120	





 TELETINA			
	 (°C)	 (min.)	
Telečja pečenka, 1 kg	160 - 180	90 - 120	
Telečja krača, 1,5 - 2 kg	160 - 180	120 - 150	

 JAGNJETINA			
	 (°C)	 (min.)	
Jagnječje stegno/ Pečena jagnjetina, 1 - 1,5 kg	150 - 170	100 - 120	
Jagnječji hrbet, 1 - 1,5 kg	160 - 180	40 - 60	

 PERUTNINA			
	 (°C)	 (min.)	
Perutnina, porcije, 0,2 - 0,25 kg vsaka	200 - 220	30 - 50	
Piščanec, polovica, 0,4 - 0,5 kg vsaka	190 - 210	35 - 50	
Piščanec, pitanec, 1 - 1,5 kg	190 - 210	50 - 70	
Raca, 1,5 - 2 kg	180 - 200	80 - 100	
Gos, 3,5 - 5 kg	160 - 180	120 - 180	
Puran, 2,5 - 3,5 kg	160 - 180	120 - 150	
Puran, 4 - 6 kg	140 - 160	150 - 240	

 RIBA (DUŠENA)			
	 (°C)	 (min.)	
Cela riba, 1 - 1,5 kg	210 - 220	40 - 60	

11.6 Odtaljevanje

	 (kg)	 Čas odtaljevanja (min.)	 Dodatni čas odtaljevanja (min.)	
Piščanec	1	100 - 140	20 - 30	Piščanca položite na obrnjen krožnik, postavljen na velik krožnik. Obrnite po polovici časa priprave.
meso	1	100 - 140	20 - 30	Obrnite po polovici časa priprave.
	0.5	90 - 120		
Smetana	2 x 0,2	80 - 100	10 - 15	Smetano lahko stepete tudi, ko še vedno vsebuje zmrznjene delce.
Postrv	0.15	25 - 35	10 - 15	-
Jagode	0.3	30 - 40	10 - 20	-
Maslo	0.25	30 - 40	10 - 15	-
Torta	1.4	60	60	-





11.7 Sušenje - Vroči zrak





Pekač prekrijte s proti maščobi odpornim papirjem ali papirjem za peko.

Za boljše rezultate pečico izklopite po polovici časa sušenja, odprite vrata in za dokončanje sušenja pustite, da se ohlaja čez noč.



Za en pekač uporabite tretji položaj rešetk.



Za dva pekača uporabite prvi in četrti položaj rešetk.

 ZELENJAVA		
	 (°C)	 (h)
Fižol	60 - 70	6 - 8
Paprika	60 - 70	5 - 6

 ZELENJAVA		
	 (°C)	 (h)
Jušna zelenjava	60 - 70	5 - 6
Gobe	50 - 60	6 - 8
Zelišča	40 - 50	2 - 3



Nastavite temperaturo na 60 - 70 °C.

 SADJE	
	 (h)
Slive	8 - 10
Marelice	8 - 10

 SADJE	
	 (h)
Jabolčni krtlji	6 - 8
Hruške	6 - 9



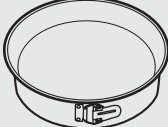

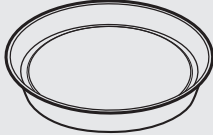
11.8 Vlažno pečenje - priporočeni pripomočki





Uporabite temne in neodbojne pekače in posode. Bolje vsrkavajo toploto od svetlih barvnih in odbojnih posod.

			
Posoda za pico	Pekač za peko	Majhne posodice za pečenje in serviranje	Model za testo za kolač
Temen, neodbojen premer 28 cm	Temen, neodbojen premer 26 cm	Keramika premer 8 cm, višina 5 cm	Temen, neodbojen premer 28 cm

11.9 Vlažno pečenje







Za najboljše rezultate upoštevajte priporočila, navedena v spodnji razpredelnici.







		 (°C)		 (min.)
Buhtlji, 12 kosov	Pekač ali prestrezna posoda	175	3	40 - 50
Kruhki/Žemlje, 9 kosov	Pekač ali prestrezna posoda	180	2	35 - 45
Pizza, zamrznjena, 0,35 kg	mreža za pečenje	180	2	45 - 55
Rulada	Pekač ali prestrezna posoda	170	2	30 - 40
Rjavčki (brownies)	Pekač ali prestrezna posoda	170	2	45 - 50
Soufflé, 6 kosov	Keramični ramekini na mreži za pečenje	190	3	45 - 55

		 (°C)		 (min.)
Testo za kolač	Model za testo za kolač na mreži za pečenje	180	2	35 - 45
Viktorijin kolač	Posoda za peko na mreži za pečenje	170	2	35 - 50
Poširana riba, 0,3 kg	Pekač ali prestrezna posoda	180	2	35 - 45
Cela riba, 0,2 kg	Pekač ali prestrezna posoda	180	3	25 - 35
Ribji file, 0,3 kg	Posoda za pico na mreži za pečenje	170	3	30 - 40
Poširano meso, 0,25 kg	Pekač ali prestrezna posoda	180	3	35 - 45
Šašlik, 0,5 kg	Pekač ali prestrezna posoda	180	3	40 - 50
Piškti, 16 kosov	Pekač ali prestrezna posoda	150	2	30 - 45
Makroni, 20 kosov	Pekač ali prestrezna posoda	180	2	45 - 55
Mafini, 12 kosov	Pekač ali prestrezna posoda	170	2	30 - 40
Slano pecivo, 16 kosov	Pekač ali prestrezna posoda	170	2	35 - 45
Piškti iz krhkega testa, 20 kosov	Pekač ali prestrezna posoda	150	2	40 - 50
Kolački, 8 kosov	Pekač ali prestrezna posoda	170	2	30 - 40
Zelenjava, poširana, 0,4 kg	Pekač ali prestrezna posoda	180	2	35 - 45
Vegetarijska omleta	Posoda za pico na mreži za pečenje	180	3	35 - 45
Mediteranska zelenjava, 0,7 kg	Pekač ali prestrezna posoda	180	4	35 - 45

11.10 Informacije za preizkuševalne inštitute

Preizkusi v skladu z IEC 60350-1.

						
				(°C)	(min.)	
Drobno pecivo, 20 kosov na pekač	Gretje zgoraj/spodaj	Pekač za pecivo	3	170	20 - 30	-
Drobno pecivo, 20 kosov na pekač	Vroči zrak	Pekač za pecivo	3	150 - 160	20 - 35	-
Drobno pecivo, 20 kosov na pekač	Vroči zrak	Pekač za pecivo	2 in 4	150 - 160	20 - 35	-
Jabolčna pita, 2 modela Ø 20 cm	Gretje zgoraj/spodaj	Mreža za pečenje	2	180	70 - 90	-
Jabolčna pita, 2 modela Ø 20 cm	Vroči zrak	Mreža za pečenje	2	160	70 - 90	-
Biskvit, tortni model Ø 26 cm	Gretje zgoraj/spodaj	Mreža za pečenje	2	170	40 - 50	Pečico 10 minut predhodno segrevajte.
Biskvit, tortni model Ø 26 cm	Vroči zrak	Mreža za pečenje	2	160	40 - 50	Pečico 10 minut predhodno segrevajte.
Biskvit, tortni model Ø 26 cm	Vroči zrak	Mreža za pečenje	2 in 4	160	40 - 60	Pečico 10 minut predhodno segrevajte.
Masleni piškoti	Vroči zrak	Pekač za pecivo	3	140 - 150	20 - 40	-
Masleni piškoti	Vroči zrak	Pekač za pecivo	2 in 4	140 - 150	25 - 45	-
Masleni piškoti	Gretje zgoraj/spodaj	Pekač za pecivo	3	140 - 150	25 - 45	-

			 (°C)	 (min.)	
Popečen kruh, 4 - 6 kosov	Žar	Mreža za pečenje	4	maks. 2 - 3 minute	Pečico 3 minute predhodno segrevajte.
Goveji burger, 6 kosov, 0,6 kg	Žar	Mreža za pečenje in pre-strezna ponev	4	maks. 20 - 30	Mrežo za pečenje postavite na četrto, prestrezno ponev pa na tretji nivo pečice. Hrano obrnite po polovici časa pečenja. Pečico 3 minute predhodno segrevajte.

12. VZDRŽEVANJE IN ČIŠČENJE



OPOZORILO!

Oglejte si poglavja o varnosti.

12.1 Opombe glede čiščenja



Čistilna sredstva

Sprednji del pečice očistite z mehko krpo, toplo vodo in blagim čistilom.

Za čiščenje kovinskih površin uporabite namensko čistilo.

Trdovratnejše madeže očistite s posebnim čistilom za pečice.



Vsakodnevna uporaba

Notranjost pečice očistite po vsaki uporabi. Nakopičena maščoba ali drugi ostanki hrane lahko povzročijo požar. Pri ponvi za žar je nevarnost večja.

Vlaga lahko v pečici ali na steklenih vratih kondenzira. Če želite zmanjšati kondenzacijo, vklopite pečico 10 minut pred začetkom priprave hrane. Po vsaki uporabi notranjost posušite z mehko krpo.



Pripomočki

Vso opremo očistite po vsaki uporabi in pustite, da se posuši. Uporabite mehko krpo s toplo vodo in čistilno sredstvo. Pripomočkov ne pomivajte v pomivalnem stroju.

Pripomočkov s premazom proti prijemanju ne čistite z agresivnimi čistili, ostrimi predmeti ali v pomivalnem stroju.

12.2 Pečice iz nerjavnega jekla ali aluminija

Vrata pečice čistite le z vlažno krpo ali gobico. Posušite z mehko krpo.

Nikoli ne uporabljajte jeklene volne, kislin ali abrazivnih sredstev, ki bi lahko poškodovala površino pečice. Na enak način očistite upravljalno ploščo na pečici.

12.3 Čiščenje vbokline pečice

Pri čiščenju se odstranijo ostanki apnenca s spodnjega dela pečice po peki s paro.

i Za funkcijo: Vroči zrak PLUS priporočamo čiščenje vsaj na pet do deset ciklov peke.

1. V vboklino na dnu pečice vlijte 250 ml belega kisa. Uporabite največ 6-odstotni kis brez dodatkov.
2. Kis naj 30 minut pri temperaturi okolja raztoplja ostanke apnenca.
3. Notranjost pečice očistite s toplo vodo in mehko krpo.

12.4 Čiščenje tesnil vrat

Redno preverjajte tesnila vrat. Tesnilo vrat se nahaja na okvirju notranjosti pečice. Pečice ne uporabljajte, če je tesnilo vrat poškodovano. Obrnite se na pooblaščen servisni center.

Za čiščenje tesnil vrat si oglejte splošne informacije o čiščenju.

12.5 Odstranjevanje: nosilcev rešetk

Preden začnete s čiščenjem pečice, odstranite nosilce rešetk.

POZOR!
 Pri odstranjevanju nosilcev rešetk bodite previdni.

1. Sprednji del nosilca rešetke povlecite stran od stranske stene.

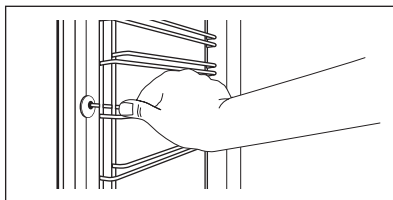

2. Zadnji del nosilca rešetke potegnite s stranskih sten in ga odstranite.

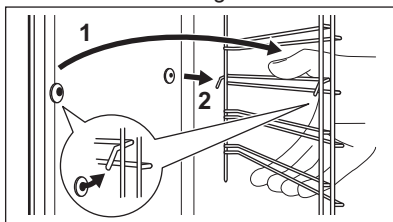



Odstranjeno opremo namestite v obratnem zaporedju.

i Zadrževalni zatiči na teleskopskih vodilih morajo biti obrnjeni naprej.

12.6 Aqua Clean

Ta postopek čiščenja uporablja vlago za pomoč pri odstranjevanju preostalih delcev maščobe in hrane iz pečice.

1. V vboklino na dnu pečice vlijte 200 ml vode.
2. Nastavite funkcijo:   in pritisnite .
3. Nastavite temperaturo na 90 °C.
4. Pečica naj deluje 30 minut.
5. Izklopite pečico.
6. Ko se pečica ohladi, notranjost osušite z mehko krpo.



OPOZORILO!

Prepričajte se, da je pečica hladna, preden se jo dotaknete. Obstaja nevarnost opeklin.

12.7 Odstranjevanje in nameščanje vrat

Vrata pečice so sestavljena iz dveh steklenih plošč. Za čiščenje lahko snamete vrata pečice in notranje

steklene plošče. Preden odstranite steklene plošče, preberite celotna navodila »Odstranjevanje in nameščanje vrat«.

- i** Če poskušate odstraniti notranjo stekleno ploščo, preden odstranite vrata pečice, se lahko vrata zaprejo.

! **POZOR!** Pečice ne uporabljajte brez notranje steklene plošče.

1. V celoti odprite vrata in poiščite tečaj na desni strani vrat.
2. Z izvijačem dvignite in povsem obrnite desni vzvod tečaja.

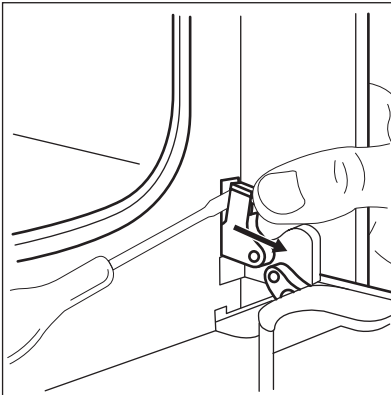

3. Poiščite tečaj na levi strani vrat.

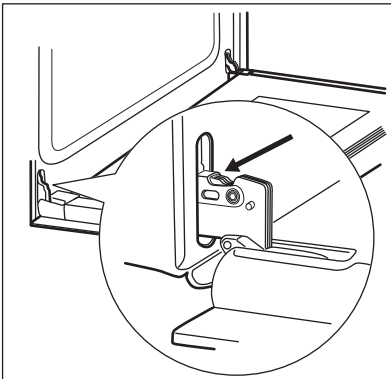

4. Dvignite in povsem obrnite vzvod na levem tečaju.

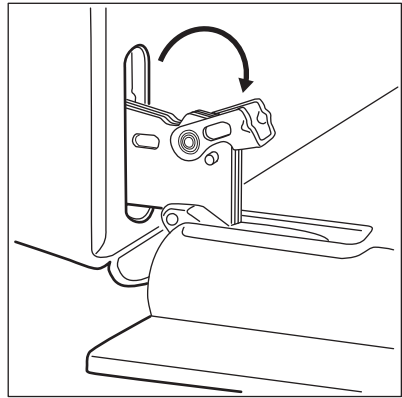

5. Vrata pečice zaprite do polovice do prvega položaja odpiranja. Potem jih dvignite in povlecite naprej ter snemite s tečajev.

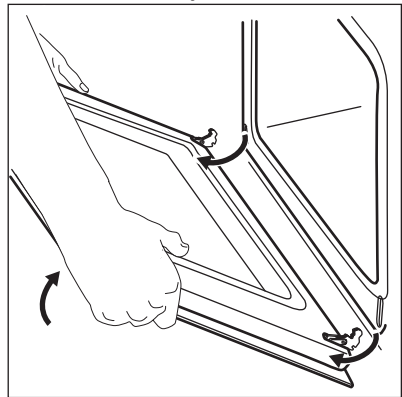

6. Vrata položite na mehko krpo na trdno površino.
7. Primite okvir vrat (B) na zgornjem robu vrat na obeh straneh in pritisnite navznoter, da sprostite zaponko.

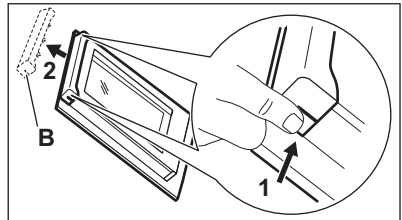

8. Okvir vrat potegnite k sebi in ga odstranite.
9. Držite stekleno ploščo vrat za zgornji rob in jo previdno izvlecite. Poskrbite,

da steklene plošče povsem zdrsnejo iz nosilcev.

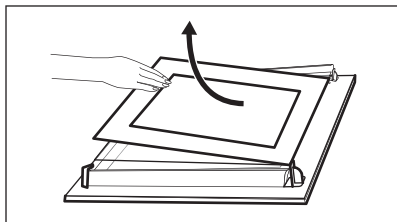

10. Steklene plošče očistite z vodo in milom. Temeljito jih osušite. Steklenih plošč ne pomivajte v pomivalnem stroju.

Ko končate s čiščenjem, namestite stekleno ploščo in vrata pečice.

Površina natisa mora biti obrnjena proti notranjosti vrat. Po namestitvi se prepričajte, da površina natisa na okvirju steklene plošče ni hrapava na dotik.

Ko je okvir vrat pravilno nameščen, se zasliši klik.

Poskrbite, da bo notranja steklena plošča vstavljena na pravo mesto.

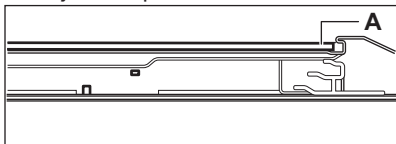

13. ODPRAVLJANJE TEŽAV



OPOZORILO!

Oglejte si poglavja o varnosti.

13.1 Kaj storite v primeru ...

Težava	Možen vzrok	Rešitev
Pečica se ne segreje.	Pečica je izklopljena.	Vklopite pečico.
Pečica se ne segreje.	Ura ni nastavljena.	Nastavite uro.
Pečica se ne segreje.	Potrebne nastavitve niso nastavljene.	Prepričajte se, da so nastavitve pravilne.

12.8 Zamenjava: Žarnica



OPOZORILO!

Nevarnost električnega udara.
Žarnica je lahko vroča.

1. Izklopite pečico. Počakajte, da se pečica ohladi.
2. Pečico izključite iz napajanja.
3. Na dno pečice položite krpo.



POZOR!

Halogensko žarnico vedno prijemajte s krpo, da se ostanki maščobe ne bi zapekli nanjo.

Luč zadaj

1. Steklen pokrov žarnice obrnite in ga snemite.
2. Očistite steklen pokrov.
3. Žarnico zamenjajte z ustrežno žarnico, odporno proti visoki temperaturi 300 °C.
4. Namestite steklen pokrov.

Težava	Možen vzrok	Rešitev
Pečica se ne segreje.	Pregorela je varovalka.	Preverite, ali je varovalka vzrok za motnjo. Če varovalka večkrat zapored pregori, se obrnite na električarja.
Luč ne sveti.	Luč je okvarjena.	Zamenjajte žarnico.
Na živilih in v notranjosti pečice se nabirata para in kondenz.	Hrano ste predolgo pustili v pečici.	Po zaključku peke jedi ne puščajte v pečici dlje kot 15 - 20 minut.
Pečenje ni učinkovito s funkcijo: Vroči zrak PLUS.	Niste pravilno vklopili funkcije: Vroči zrak PLUS s tipko Plus para.	Oglejte si »Nastavitev funkcije: Vroči zrak PLUS«.
Pečenje ni učinkovito s funkcijo: Vroči zrak PLUS.	Vbokline pečice niste napolnili z vodo.	Oglejte si »Nastavitev funkcije: Vroči zrak PLUS«.
Vklopiti želite funkcijo Vroči zrak PLUS, a indikator Plus para ne sveti.	Niste izbrali funkcije pečice, ki podpira možnost Plus para.	Oglejte si »Nastavitev funkcije: Vroči zrak PLUS«.
Vklopiti želite funkcijo Vroči zrak PLUS, a indikator Plus para ne sveti.	Plus para ne deluje.	Izklopite napravo z glavno varovalko ali zaščitnim stikalom v omarici z varovalkami in jo ponovno vklopite. Oglejte si »Nastavitev funkcije: Vroči zrak PLUS«.
Voda v vboklini pečice ne vre.	Temperatura je prenizka.	Temperaturo nastavite vsaj na 110 °C. Oglejte si poglavje »Namiigi in nasveti«.
Voda izteka iz vbokline pečice.	V vboklini pečice je preveč vode.	Izklopite pečico in se prepričajte, da je naprava hladna. Vodo obrišite s krpo ali gobo. V vboklino pečice dodajte pravo količino vode. Upoštevajte določen postopek.
Na prikazovalniku se prikaže »12.00«.	Prišlo je do izpada električnega toka.	Ponastavite uro.

13.2 Servisni podatki

Če rešitve težave ne morete najti sami, se obrnite na prodajalca alipoblaščen servisni center.

Potrebni podatki za servisni center se nahajajo na ploščici za tehnične

navedbe. Ploščica za tehnične navedbe se nahaja na sprednjem okviru notranjosti pečice. Ploščice za tehnične navedbe ne odstranjujte iz notranjosti pečice.

Priporočamo, da podatke zapišete sem:	
Ime modela (MOD.)
Številka izdelka (PNC)
Serijska številka (S.N.)

14. ENERGIJSKA UČINKOVITOST

14.1 Informacije o izdelku in informacijski list o izdelku*

Ime dobavitelja	Electrolux
Identifikacija modela	KOD3H70X 949499338
Indeks energijske učinkovitosti	95.3
Razred energijske učinkovitosti	A
Poraba energije pri standardni obremenitvi ter običajnem načinu	0.93 kWh/cikel
Poraba energije pri standardni obremenitvi in načinu z ventilatorjem	0.81 kWh/cikel
Število prostorov za peko	1
Toplotni vir	Elektrika
Prostornina	72 l
Vrsta pečice	Vgradna pečica
Teža	29.5 kg

* Za Evropsko unijo glede na predpisa EU 65/2014 in 66/2014.
Za Belorusijo glede na STB 2478-2017, dodatek G; STB 2477-2017, prilogi A in B.
Za Ukrajino glede na 568/32020.

Razred energijske učinkovitosti ne velja za Rusijo.

EN 60350-1 - Gospodinjski aparati za kuhanje z elektriko - 1. del: štedilniki, pečice, parne pečice in žari - Postopki za merjenje učinkovitosti delovanja.

14.2 Varčevanje z energijo



Pečica ima funkcije, ki vam pomagajo varčevati z energijo med vsakodnevnim pečenjem.

Poskrbite, da bodo vrata med delovanjem pečice dobro zaprta. Vrat med pečenjem ne odpirajte prepogosto. Poskrbite, da bo tesnilo vrat čisto, in preverite, da je dobro nameščeno.

Uporabljajte kovinsko posodo za boljše varčevanje z energijo.

Ko je mogoče, pečice ne segrevajte pred pečenjem.

Presledki med pečenjem več jedi naj bodo čim krajši.

Priprava hrane z ventilatorjem

Ko je mogoče, uporabljajte funkcije pečice z ventilatorjem, da prihranite energijo.

Akumulirana toplota

Pri pečenju, daljšem od 30 minut, tri do 10 minut pred potekom časa pečenja znižajte temperaturo pečice na najnižjo stopnjo. Akumulirana toplota v pečici še naprej omogoča pečenje.

Z akumulirano toploto pogrejte ostale jedi.

Ohranjanje jedi toplih

Če želite uporabiti akumulirano toploto in ohraniti topel obrok, izberite najnižjo možno nastavitev temperature.

Vlažno pečenje

Funkcija je zasnovana za varčevanje z energijo med pečenjem.

15. SKRB ZA OKOLJE

Reciklirajte materiale, ki jih označuje simbol . Embalažo odložite v ustrezne zabojnike za reciklažo. Pomagajte zaščititi okolje in zdravje ljudi ter reciklirati odpadke električnih in elektronskih naprav. Naprav, označenih

s simbolom , ne odstranjujte z gospodinjstvi odpadki. Izdelek vrnite na krajevno zbirališče za recikliranje ali se obrnite na občinski urad.

www.electrolux.com/shop



867359045-A-462019

