



## САДРЖАЈ

1. ИНФОРМАЦИЈЕ О БЕЗБЕДНОСТИ.....	3
2. БЕЗБЕДНОСНА УПУТСТВА.....	6
3. ОПИС ПРОИЗВОДА.....	7
4. КОМАНДНА ТАБЛА.....	8
5. ТАБЕЛА ПРОГРАМА.....	9
6. ОПЦИЈЕ.....	11
7. ПОДЕШАВАЊА.....	13
8. ПРЕ ПРВЕ УПОТРЕБЕ.....	15
9. СВАКОДНЕВНА УПОТРЕБА.....	16
10. КОРИСНИ САВЕТИ.....	18
11. НЕГА И ЧИШЋЕЊЕ.....	19
12. РЕШАВАЊЕ ПРОБЛЕМА.....	22
13. ТЕХНИЧКИ ПОДАЦИ.....	24
14. <b>ВОДИЧ ЗА БРЗИ ПОЧЕТАК</b> .....	26
15. ЛИСТ СА ИНФОРМАЦИЈАМА О ПРОИЗВОДУ У ВЕЗИ СА РЕГУЛАТИВОМ Е.У. 1369/2017.....	28

## МИ МИСЛИМО НА ВАС

Хвала вам што сте купили Electrolux уређај. Одабрали сте производ који са собом носи више деценија професионалног искуства и иновација. Генијалан и модеран, дизајниран је имајући у виду вас. Према томе, сваки пут када га користите можете бити сигурни да ћете добити одличне резултате .  
Добродошли у Electrolux.

**Посетите наш веб сајт да бисте:**



Добили савете у вези са коришћењем, брошуре, решења за проблеме, информације о сервисирању и поправкама:

**[www.electrolux.com/support](http://www.electrolux.com/support)**



Региструјте свој производ ради боље услуге:

**[www.registerelectrolux.com](http://www.registerelectrolux.com)**



Купите додатни прибор, потрошни материјал и оригиналне резервне делове за свој уређај:

**[www.electrolux.com/shop](http://www.electrolux.com/shop)**

## БРИГА О КОРИСНИКУ И СЕРВИСИРАЊЕ

Увек користите оригиналне резервне делове.

Када се обраћате овлашћеном сервисном центру, увек при руци имајте следеће податке: Модел, број производа (PNC), серијски број.

Ове информације се налазе на плочици са техничким карактеристикама.

 Упозорење/опрез - Информације о безбедности.

 Опште информације и савети

 Информације у вези са заштитом животне средине

Задржано право измена.

## 1. ⚠ ИНФОРМАЦИЈЕ О БЕЗБЕДНОСТИ

Пре него што започнете са инсталацијом и коришћењем овог уређаја, пажљиво прочитајте приложено упутство. Произвођач није одговоран за било какве повреде или штету које су резултат неисправне инсталације или употребе. Чувајте упутство за употребу на безбедном и приступачном месту за будуће коришћење.



- Прочитајте приложена упутства.

### 1.1 Безбедност деце и осетљивих особа



**УПОЗОРЕЊЕ!**

Постоји ризик од гушења, повређивања или трајног инвалидитета.

- Овај уређај могу да користе деца старија од 8 година и особе са смањеним физичким, чулним или менталним способностима, као особе којима недостају искуство и знање, уколико им се обезбеди надзор или им се дају упутства у вези са употребом уређаја на безбедан начин и уколико схватају могуће опасности.
- Децу узраста између 3 и 8 година старости, као и особе са веома тешким и сложеним инвалидитетом, треба држати даље од уређаја, осим ако су под сталним надзором.
- Децу млађу од 3 године треба удаљити од уређаја уколико нису под непрекидним надзором.
- Немојте да дозволите деци да се играју уређајем.
- Држите сву амбалажу даље од деце и одлажите је на одговарајући начин.
- Детерџенте држите ван домашаја деце.
- Децу и кућне љубимце држите подаље од уређаја док су његова врата отворена.
- Ако овај апарат има уређај за безбедност деце, исти би требало да буде активиран.

- Деца не смеју да обављају чишћење и корисничко одржавање уређаја без надзора.

## 1.2 Опште мере безбедности

- Немојте да мењате спецификацију овог уређаја.
- Ако поврх машине за прање веша стављате машину за сушење веша, у ту сврху користите комплет за слагање. Комплет за слагање, која се може наћи код овлашћеног продавца, може се користити само са уређајем наведеним у упутству приложеном уз овај прибор. Пажљиво га прочитајте пре монтирања (погледајте брошуру за Инсталирање).
- Уређај може да се инсталира самостално или испод кухињских елемената са одговарајућим простором (погледајте брошуру за Инсталирање).
- Немојте инсталирати уређај иза врата која се закључавају, клизних врата нити врата са шарком на супротној страни, која би онемогућила да се врата уређаја отворе до краја.
- Отвори за вентилацију у постољу не смеју бити заклоњени тепихом, простирком или било каквом подном облогом.
- ОПРЕЗ: Уређај не сме да се напаја путем екстерног уређаја за укључивање као што је тајмер нити да буде повезан на коло које се редовно укључује и искључује путем струје.
- Прикључите главни кабл за напајање на зидну утичницу тек на крају поступка инсталације. Уверите се да је после постављања уређаја струјни утикач доступан.
- Уколико је кабл за напајање оштећен, њега мора да замени произвођач, одговарајући Овлашћени сервисни центар или лица сличне квалификације, како би се избегла опасност од електрицитета.
- Не прекорачујте максималну количину веша од 8 kg (погледајте у одељку „Табела програма“).

- Немојте користити уређај ако су предмети задрљани индустријским хемикалијама.
- Очистите отпала влакна или труње од амбалаже које се накупило око уређаја.
- Уређај немојте пуштати у рад без филтера. Филтер за отпала влакна очистите пре или после сваког коришћења.
- Немојте да сушите неопране ствари у машини за сушење веша.
- Ствари које су задрљане супстанцама као што су уље за кување, ацетон, алкохол, бензин, керозин, средства за уклањање флека, терпентин, восак и средства за уклањање воска требало би да се оперу у топлој води са додатном количином детерџента пре сушења у машини.
- Ствари као што су сунђераста гума (пена од латекса), капе за туширање, водоотпорни материјали, комади и одећа који су постављени гумом или јастуци пуњени ватом од сунђерасте гуме не смеју да се суше у машини за сушење веша.
- Фабрички омекшивачи или слични производи морају се користити искључиво како је наведено у упутству произвођача.
- Уклоните све ствари из предмета који би могли бити извор пожара, као што су упаљачи или шибице.
- УПОЗОРЕЊЕ: Никада не заустављајте машину за сушење веша пре краја циклуса сушења; у случају да то урадите, брзо уклоните све ствари и распоредите их тако да се топлота распореди.
- Пре било каквог поступка одржавања уређаја, искључите га и извадите утикач кабла за напајање из зидне утичнице.

## 2. БЕЗБЕДНОСНА УПУТСТВА

### 2.1 Инсталирање

- Уклоните комплетну амбалажу.
- Немојте да инсталирате или користите оштећен уређај.
- Придржавајте се упутстава за монтирање које сте добили уз уређај.
- Увек водите рачуна приликом померања уређаја зато што је тежак. Увек користите заштитне рукавице и затворену обућу.
- Немојте да инсталирате или користите уређај тамо где температура може да буде нижа од 5 °C или виша од 35 °C.
- Област пода на којој ће уређај бити монтиран мора бити равна, стабилна, отпорна на топлоту и чиста.
- Уверите се да постоји циркулација ваздуха између уређаја и пода.
- Приликом премештања, уређај увек мора да стоји вертикално.
- Задњи део уређаја мора да буде ослоњен на зид.
- Када се уређај постави у стални положај, уз помоћ либеле проверите да ли је правилно нивелисан. Ако није, подесите ногице док се не изневелише.

### 2.2 Прикључење на електричну мрежу



#### УПОЗОРЕЊЕ!

Ризик од пожара и струјног удара.

- Прикључите главни кабл за напајање на зидну утичницу тек на крају инсталације. Водите рачуна да постоји приступ мрежном утикачу након инсталације.
- Уређај мора да буде уземљен.
- Уверите се да су параметри на плочици са техничким карактеристикама компатибилни са одговарајућим параметрима електричне мреже за напајање.
- Увек користите прописно уграђену утичницу са заштитом од струјног удара.

- Немојте да користите адаптере са више утичница и продужне каблове.
- Не вучите кабл за напајање како бисте искључили уређај. Кабл искључите тако што ћете извући утикач из утичнице.
- Немојте додиривати кабл за напајање нити мрежни утикач влажним рукама.

### 2.3 Употреба



#### УПОЗОРЕЊЕ!

Постоји ризик од струјног удара, пожара, опекотина или оштећења уређаја.

- Уређај је само за кућну употребу.
- Немојте да сушите оштећене (подеране, излизане) предмете које садрже поставу или испуне.
- Ако веш је опран средством за уклањање мрља, покрените додатни циклус испирања пре него што започнете циклус сушења.
- Сушите искључиво тканине који су погодне за сушење у овом уређају. Пратите инструкције за чишћење на етикети на вешу.
- Кондензовану воду/дестиловану воду из уређаја немојте пити, нити од ње припремати храну. Може да изазове здравствене проблеме код људи и кућних љубимаца.
- Немојте седати нити стајати на отворена врата уређаја.
- У уређају немојте сушити мокар веш из ког капље вода.

### 2.4 Унутрашње осветљење



#### УПОЗОРЕЊЕ!

Ризик од повреде.

- Светлећа диода зрачи видљиву светлост; немојте гледати директно у зрак светлости.
- LED сијалица намењена је за осветљивање бубња. Ова сијалица не може се користити у друге сврхе.
- Да бисте заменили унутрашње осветљење, контактирајте овлашћени сервисни центар.

## 2.5 Нега и чишћење



### УПОЗОРЕЊЕ!

Ризик од повреде или оштећења уређаја.

- Немојте користити млаз воде или пару за чишћење уређаја.
- Уређај чистите влажном меком крпом. Користите искључиво неутралне детерџенте. Немојте користити абразивне производе, абразивне јастучиће за чишћење, раствараче или металне предмете.
- Будите опрезни када чистите уређај како не бисте оштетили расхладни систем.

## 2.6 Компресор



### УПОЗОРЕЊЕ!

Постоји ризик од оштећења уређаја.

- Компресор и систем компресора у машини за сушење веша пуне се посебним средством које не садржи флуоро-хлороугљоводонике. Овај систем мора да буде чврст.

Оштећење система може изазвати цурење.

## 2.7 Услуга

- Ради оправке уређаја обратите се овлашћеном сервисном центру..
- Користите само оригиналне резервне делове.

## 2.8 Одлагање



### УПОЗОРЕЊЕ!

Ризик од повреде или гушења.

- Искључите уређај из електричног напајања и са довода за воду.
- Исеците мрежни електрични кабл на месту које је близу уређаја и одложите га.
- Уклоните ручицу од врата да бисте спречили да се деца или кућни љубимци заглаве у бубњу.
- Одложите апарат у складу са важећим прописима за одлагање отпада од електричних и електронских уређаја (WEEE).

## 3. ОПИС ПРОИЗВОДА

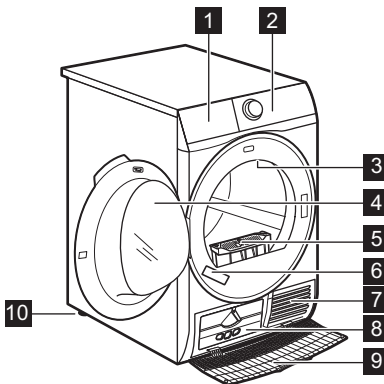

- 1 Резервоар за воду
- 2 Командна табла
- 3 Унутрашње светло
- 4 Врата уређаја
- 5 Филтер
- 6 Плоча са техничким карактеристикама
- 7 Прорези за ваздух
- 8 Лампица измењивача топлоте
- 9 Поклопац измењивача топлоте
- 10 Подесиве ногице



Ради лакшег убацивања веша или једноставније инсталације, врата су реверзибилна. (погледајте посебан летак).



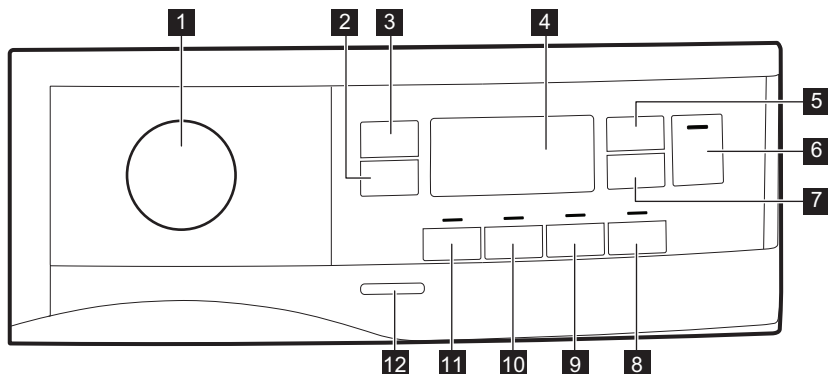





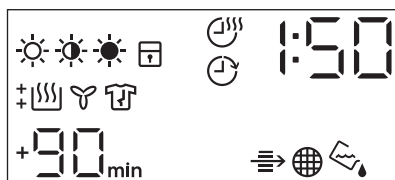



## 4. КОМАНДНА ТАБЛА





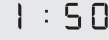

- 1** Дугме за избор програма и ● прекидач RESET (РЕСЕТОВАЊЕ)
  - 2** Extra Anticrease (против гужвања) сензорско дугме
  - 3** Dryness Level (осушеност) сензорско дугме
  - 4** Екран
  - 5** Time Dry (време сушења) сензорско дугме
  - 6** Start/Pause (старт/пауза) сензорско дугме
  - 7** Delay Start (одлагање) сензорско дугме
  - 8** Refresh (освежавање) сензорско дугме
  - 9** End Alert (зујалица) сензорско дугме
  - 10** Reverse Plus (инверзно плус) сензорско дугме
  - 11** Extra Silent (екстра тихо) сензорско дугме
  - 12** Дугме за укључивање/искључивање
- i** Сензорску дугмад додирујте прстом у подручју на којем је приказан симбол или назив опције. Немојте носити рукавице док рукујете командном таблом. Постарајте се да командна табла увек буде чиста и сува.

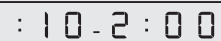
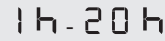









### 4.1 Приказ





Симбол на дисплеју	Опис симбола
	опција за осушеност веша: iron (пегла), superboard (орман), extra (екстра суво)
	опција Time Drying (време сушења) је укључена
	укључена опција Delay Start (одлагање)
	индикатор: <i>проверите измењивач топлоте</i>
	индикатор: <i>очистите филтер</i>
	индикатор: <i>испразните резервоар са водом</i>
	функција за безбедност деце је укључена
	погрешан избор или је командно дугме на положају „Ресетовање“ ●
	индикатор: <i>фаза сушења</i>
	индикатор: <i>фаза хлађења</i>
	индикатор: <i>фаза против гужвања</i>
	трајање програма
	продужење подразумеване фазе Дуго против гужвања: +30мин, +60мин, +90мин, +2ч
	избор времена сушења (10 мин - 2 ч)
	избор одложеног старта (1 ч - 20 ч)

## 5. ТАБЕЛА ПРОГРАМА

Програм	Количина <sup>1)</sup>	Својства / тип материјала <sup>2)</sup>
 <sup>3)</sup> Cottons (памук) Eco	8 кг	Циклус који треба користити за сушење памука са нивоом осушености „Суво за орман“, уз максималну уштеду енергије. / 
Cottons (памук)	8 кг	Циклус дефинисан за сушење свих врста памука спремних за складиштење (суво за орман). / 
Synthetics (синтетика)	3,5 кг	Синтетика или тканине мешовитог састава. / 

Програм	Ко- личина 1)	Својства / тип материјала <sup>2)</sup>
Delicates (осетљиво рубље)	4 кг	Осетљиве тканине као што су вискоза, вештачка свила, акрил и њихове мешавине. / 
Sports (спортска одећа)	2 кг	Спортска одећа, танке и светле тканине, микрофибер, полиестер. / 
Duvet (јорган)	3 кг	Јоргани за једну или две особе и јастуци (са перјем, паперјем или синтетичким пуњењем). / 
Silk (свила) 	1 кг	Благо сушење свилене одеће која се пере ручно. / 
Wool (вуна)  	1 кг	<p>Вунена одећа. Благо сушење вунене одеће која се пере ручно. Уклоните одећу из машине одмах по завршетку програма.</p> <div style="text-align: center;">   <p><b>WOOL HAND WASH SAFE</b></p> </div> <p>Циклус сушења вуне у овој машини одобрила је компанија Woolmark за сушење одевних предмета од вуне означених етикетом „ручно прање“ уколико се одевни предмети суше према упутствима које је издао произвођач ове машине. Пратите начин одржавања на етикети веша за остала упутства за веш. M1525 Симбол Woolmark је ознака сертификата у многим земљама.</p>
Outdoor 	2 кг	Одећа коју носимо када изаlazимо напоље, радна и спортска одећа, водоотпорне јакне и јакне које пропуштају ваздух, као и јакне са поставом од вуне која може да се извади или са унутрашњом поставом. Погодно за сушење у машини за сушење веша. / 

Програм	Ко-личина 1)	Својства / тип материјала <sup>2)</sup>
Denim (цинс)	4 кг	Одећа за сваки дан, као што је тексас, дуксеви различите дебљине (нпр. око врата, манжетне и шавови). / 
Bed Linen (Креветни-на) XL	4,5 кг	Највише до три комплета постелине, с тим да једна постелина може бити величине за две особе. / 
Mixed (брзо мешовито) XL	6 кг	Мешана гардероба од памука, мешавине памука и синтетике и синтетичких тканина. / 

1) Максимална тежина се односи на сув веш.

2) За значење ознаке материјала погледајте одељак **НАПОМЕНЕ И САВЕТИ: Припрема веша**.

3) Програм  Cottons (памук) Cupboard Dry (орман) ECO је „Стандардни програм за памук“ у складу са директивом Комисије ЕУ 392/2012. Погодан је за сушење обичног мокрог памучног веша и то је најефикаснији програм за сушење мокрог памучног веша у смислу потрошње енергије.



## 6. ОПЦИЈЕ

### 6.1 Extra Anticrease (против гужвања)

Продужава фазу против гужвања за 30, 60, 90 минуза или 2 сата на крају циклуса сушења. Ова функција умањује гужвање. Веш може да се извади током фазе против гужвања.

### 6.2 Dryness Level (осушеност)

Ова функција помаже да се повећа осушеност веша. Постоје 3 опције:

-  Extra Dry (екстра суво)
-  Cupboard Dry (орман)
-  Iron Dry (пегла)

### 6.3 Time Dry (време сушења)

Можете да подешавате време трајања програма, од минимално 10 минута до максимално 2 сата. Потребно трајање програма зависиће од количине веша у уређају.



Препоручујемо да подесите кратко време трајања за мале количине, или за само један комад веша.

### 6.4 Time Dry (време сушења) укључено за програм Wool (вуна)

Опција погодна за програм Wool (вуна) како би се подесио ниво коначне осушености.

### 6.5 Refresh (освежавање)

За освежавање веша који је стајао у орману. Максимална количина веша не сме да премаши 1 кг.

### 6.6 End Alert (зујалица)

Звучни сигнал се чује за:

- крај циклуса
- почетак и крај фазе против гужвања
- прекид циклуса

Функција аларма је подразумевано увек укључена. Ову функцију можете да користите за активацију или деактивацију звука.



Можете да активирате опцију End Alert (зујалица) са свим програмима.

## 6.7 Reverse Plus (инверзно плус)











Повећајте учесталост окретања бубња у супротном смеру како би се смањило







уплитање и увртање предмета. То ће повећати уједначеност резултата сушења и помоћи да се смање набори. Препоручује се за велике или дуге предмете (на пример чаршаве, панталоне, дуге хаљине)“

## 6.8 Extra Silent (екстра тихо)

Уређај ради са мањим нивоом буке, без утицаја на квалитет сушења. Уређај ради полако са дужиим трајањем циклуса.

## 6.9 Табела опција

Програми <sup>1)</sup>	☀ Dryness Level (осушеност)			 Extra Anti-crease (против гужвања)	 Extra Silent (екстра тихо)	 Reverse Plus (инверзно плус)	 Re-fresh (освежавање)	 Time Dry (време сушења)
	☀	☀	☀					
 Cottons (памук) <b>Eco</b>		■		■				
Cottons (памук)	■	■	■	■	■	■	■	■
Synthetics (синтетика)	■	■	■	■	■	■	■	■
Delicates (осетљиво рубље)		■		■				
Sports (спортска одећа)		■		■				
Duvet (јорган)		■						
Silk (свила) 		■		■				
Wool (вуна)  								■ 2)
Outdoor 		■						
Denim (џинс)	■	■		■		■		







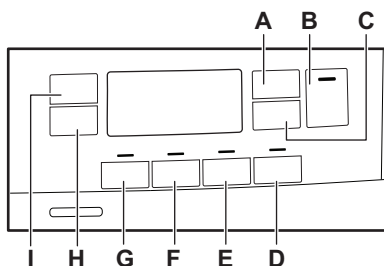

Програми <sup>1)</sup>	 Dryness Level (осушеност)	 Extra Anticrease (против гужвања)	 Extra Silent (екстра тихо)	 Reverse Plus (инверзно плус)	 Refresh (освежавање)	 Time Dry (време сушења)
Bed Linen (Креветнина) XL	■	■	■	■	■	
Mixed (брзо мешовито) XL	■	■	■	■	■	■

1) Заједно са програмом можете да подесите једну или више опција. Да бисте их активирали или деактивирали, притисните одговарајуће сензорско дугме.

2) Погледајте одељак ОПЦИЈЕ: Време сушења за програм Вуна

## 7. ПОДЕШАВАЊА



- A.  Time Dry (време сушења) сензорско дугме
- B.  Start/Pause (старт/пауза) сензорско дугме
- C.  Delay Start (одлагање) сензорско дугме
- D.  Refresh (освежавање) сензорско дугме
- E.  End Alert (зујалица) сензорско дугме
- F.  Reverse Plus (инверзно плус) сензорско дугме
- G.  Extra Silent (екстра тихо) сензорско дугме
- H.  Extra Anticrease (против гужвања) сензорско дугме

- I.  Dryness Level (осушеност) сензорско дугме

### 7.1 Функција за безбедност деце

Ова опција онемогућава деци да се играју са уређајем док је у току извршавање неког програма. Сензорска дугмад су закључана.

Откључано је само дугме за укључивање/искључивање.

#### Активирање опције блокада за безбедност деце:

1. Притисните дугме за укључивање/искључивање да бисте активирали уређај.
2. Притисните и задржите сензорско дугме (D) на неколико секунди. Укључује се индикатор блокаде за безбедност деце.

- i** Опцију за безбедност деце могуће је деактивирати док је неки програм у току. Притисните и задржите исто ово сензорско дугме све док се индикатор функције за безбедност деце не искључи. Функција „Блокада за безбедност деце“ није доступна 8 сек. након укључивања уређаја.

## 7.2 Прилагођавање степена преостале влажности

- i** Сваки пут када уђете у режим „Подешавање степена преостале влажности веша“, претходно подешен степен влажности ће се променити у наредну вредност (нпр. претходно подешено - 2 - промениће се у - 1 -).

Да бисте променили подразумевани степен преостале влажности:

1. Притисните дугме за укључивање/искључивање да бисте активирали уређај.
2. Користите дугме за избор програма да бисте подесили неки програм.
3. Сачекајте приближно 8 секунди.
4. Притисните и држите дугмад (G) и (F) истовремено.

Укључује се један од ових индикатора:

- - 0 - максимална осушеност
  - - 1 - сувљи веш
  - - 2 - стандардно сув веш
5. Притисните и задржите дугмад (G) и (F) више пута све док се не укључи индикатор одговарајућег нивоа.

- i** Ако се дисплеј врати у нормалан режим (приказаће се време одабраног програма из корака 2.), док се подешава степен преостале влаге, притисните и задржите дугмад (G) и (F) још једном да бисте ушли у режим „Подешавање степена преостале влажности веша“ (претходно подешен степен влажности ће се променити у наредну вредност).

6. За прихватање изабраног степена преостале влажности, сачекајте 5 секунди и дисплеј ће се вратити у нормалан режим.

Dryness Level (осушеност)	Симбол на дисплеју
- 0 - максимална осушеност	+ [0]
- 1 - сувљи веш	+ [1]
- 2 - стандардно суво веш	[2]

## 7.3 Индикатор резервоара за воду

Подразумевано подешавање индикатора резервоара за воду је „укључено“. Он се укључује када се програм заврши или када је неопходно испразнити резервоар за воду.

- i** Уколико је инсталиран комплет за прањење (додатни прибор), уређај ће аутоматски празнити воду из резервоара. У овом случају препоручујемо да деактивирате индикатор резервоара за воду.

## Деактивирање индикатора резервоара за воду:

1. Притисните дугме за укључивање/искључивање да бисте активирали уређај.
2. Сачекајте приближно 8 секунди.
3. Притисните и држите сензорску дугмад (H) и (I) истовремено.

## 8. ПРЕ ПРВЕ УПОТРЕБЕ

- i** Браве са задње стране бубња аутоматски се уклањају када се машина за сушење активира по први пут. Том приликом може се чути бука.

### За откључавање брава са задње стране бубња:

1. Укључите уређај.
2. Подесите било који програм.
3. Притисните дугме Старт/Пауза. Бубањ почиње да се окреће. Браве са задње стране бубња се аутоматски деактивирају.

### Пре употребе уређаја за сушење предмета:

- Бубањ машине за сушење веша очистите влажном крпом.
- Покрените програм који траје 1 сат са влажним вешом.

- i** На почетку циклуса сушења (првих 3-5 min.) ниво звука може бити нешто виши. Ово се дешава услед активирања компресора. Ово је уобичајено код уређаја које покреће компресор, попут фрижидера и замрзивача.

### 8.1 Необичан мирис

Уређај је чврсто запакован.

Након распакивања производа можете осетити необичан мирис. То је нормално код потпуно нових производа.

Дисплеј приказује једну од ове две комбинације:

- Дисплеј приказује „Искљ.“. Након 5 секунди дисплеј се враћа у нормалан режим.
- Дисплеј приказује „Укљ.“. Након 5 секунди дисплеј се враћа у нормалан режим.

Уређај је направљен од више различитих врста материјала који сви заједно могу да стварају необичан мирис.

Током извесног периода коришћења, након неколико циклуса сушења, необичан мирис постепено нестаје.

### 8.2 Звучи

- i** Током циклуса сушења могу се чути различити звуци. То су сасвим нормални звуци који се чују током рада.

#### Радни компресор.

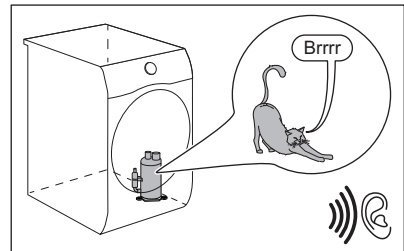

#### Ротирајући бубањ.

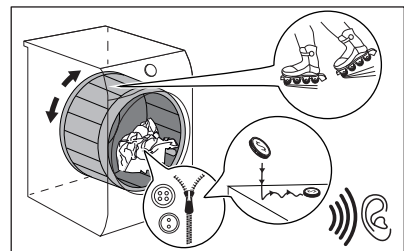

#### Радни вентилатори.

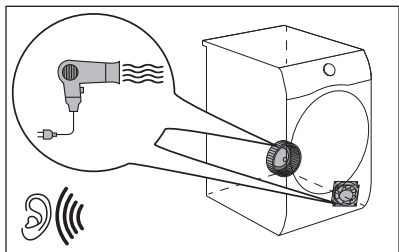

Радна пумпа и пренос кондензата у резервоар.

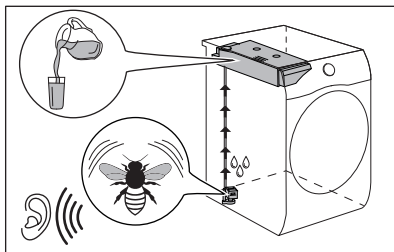

## 9. СВАКОДНЕВНА УПОТРЕБА

### 9.1 Покретање програма без одложеног старта

1. Припремите веш и убаците га у машину.

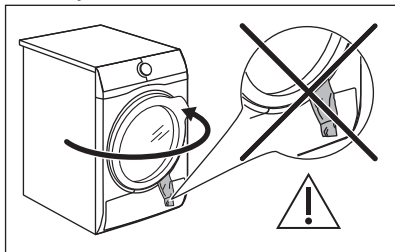

#### ОПРЕЗ

Водите рачуна да, када затворите врата, делови веша не остану заглављени између врата и гумене заптивке на вратима.

2. Притисните дугме за укључивање/искључивање да бисте активирали уређај.
3. Подесите одговарајући програм и опције за тај тип веша. Дисплеј показује трајање програма.



Стварно време сушења зависиће од врсте пуњења (количине и састава), температуре просторије и влажности веша након фазе сушења центрифугом.

4. Притисните сензорско дугме Start/Pause (старт/пауза). Програм се покреће.

### 9.2 Покретање програма са одложеним стартом

1. Подесите одговарајући програм и опције за тај тип веша.
2. Притискајте дугме за одлагање старта све док се на дисплеју не појави време одлагања које желите да подесите.



Старт неког програма може се одложити од минимално 1 часа до максимално 20 часова.

3. Притисните сензорско дугме Start/Pause (старт/пауза). На дисплеју се приказује одбројавање до одложеног старта. Када се одбројавање заврши, програм се покреће.

### 9.3 Промена програма

1. Притисните дугме за укључено/искључено да бисте деактивирали уређај.
2. Притисните дугме за укључено/искључено да бисте укључили уређај.
3. Подесите програм.







#### Алтернативно:

1. Ротирајте дугме за избор програма на положај „Ресетовање“ ●.

2. Сачекајте једну секунду. Дисплеј приказује — — —.
3. Подесите програм.

## 9.4 На крају програма

Када је програм завршен:







- Чује се испрекидан звучни сигнал.
- Дисплеј приказује  :  
- Индикатор  је укључен.
- Индикатори Филтер  и Резервоар  могу да се укључе.
- Индикатор Start/Pause (старт/пауза) је укључен.

Уређај наставља да ради, обављајући фазу против гужвања у трајању од око 30 минута или дуже ако је опција Extra Anticrease (против гужвања) била подешена (погледајте одељак *Опција - Extra Anticrease (против гужвања)*).

Фаза против гужвања умањује гужвање.

Веш можете извадити из машине и пре завршетка фазе против гужвања. Ради постизања најбољих резултата препоручујемо да веш вадите непосредно пре завршетка ове фазе.

Када је фаза против гужвања завршена:

- Дисплеј и даље приказује  :   

- Индикатор  се искључује.
- Индикатори Филтер  и Резервоар  остају укључени.

- Индикатор Start/Pause (старт/пауза) се гаси.

1. Притисните дугме за укључивање/искључивање да бисте деактивирали уређај.
2. Отворите врата уређаја.
3. Извадите веш.
4. Затворите врата уређаја.

Могући разлози за незадовољавајуће резултате сушења:

- Неодговарајуће подешавање подразумеваног нивоа осушености. Погледајте одељак *Подешавање подразумеваног нивоа осушености*
- Температура просторије је прениска или превисока. Оптимална температура просторије је између 18°-25°С.



**Сваки пут након завршетка програма очистите филтер и испразните резервоар за воду.**

## 9.5 Функција приправности

Да би се редуковала потрошња електричне енергије, ова функција аутоматски деактивира уређај:

- Након 5 минута, уколико не покренете програм.
- Пет минута након завршетка програма.



Време је скраћено на 30 секунди ако дугме за избор програма показује на положај „Ресетовање“ ●.

## 10. КОРИСНИ САВЕТИ

### 10.1 Припрема веша



Веома често је одећа после циклуса прања слепљена и потпуно увезана.

Сушење слепљене и увезане одеће је неефикасно.

Да би се осигурао правилан проток ваздуха и равномерно сушење, препоручује се да протресете и ставите један по један комад одеће у сушилицу.

Да би се осигурао одговарајући процес сушења:

- Затворите патент затвараче.
- Закопчајте дугмад на јорганским прекривачима.
- Не сушите одрешене кравате и траке (нпр. траке од кецеље). Вежите их пре но што покренете неки програм.
- Уклоните све предмете из џепова.
- Изврните на поставу предмете са унутрашњим слојем направљеним

од памука. Памучни слој мора увек да буде окренут ка споља.

- Увек подесите програм који одговара врсти веша који се суши.
- Не стављајте заједно светле и тамне боје.
- Користите програм који је погодан за памучни веш, жерсеј и плетену одећу, како бисте умањили скупљање веша.
- Не прекорачујте максималну количину веша која је наведена у одељку о програмима или приказана на дисплеју.
- Сушите искључиво веш који је погодан за сушење у машини за сушење. У ту сврху, погледајте етикету на вешу.
- Не сушите истовремено мале и велике предмете. Мали предмети могу да се заглаве унутар великих и да остану влажни.
- Протресите велике комаде одеће, тканине, пре него што их ставите у машину за сушење. То је зато да би се избегло да унутар тканине након циклуса сушења остану влажна места.

Ознака на етикету	Опис
	Веш је предвиђен за сушење у машини за сушење.
	Веш је предвиђен за сушење у машини за сушење на већим температурама.
	Веш је предвиђен за сушење у машини за сушење само на ниским температурама.
	Веш није предвиђен за сушење у машини за сушење.

# 11. НЕГА И ЧИШЋЕЊЕ

## 11.1 Чишћење филтера



### ОПРЕЗ

Избегавајте употребу воде за чишћење филтера. Уместо тога баците влакна у канту за смеће (избегавајте расипање пластичних влакана у водену средину).



Да бисте постигли најбољи учинак сушења, редовно чистите филтер, јер зачепљени филтер продужава трајање циклуса и повећава потрошњу енергије. Филтер чистите руком и, ако је неопходно, усисивачем.

1.

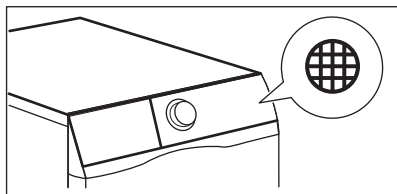

2.

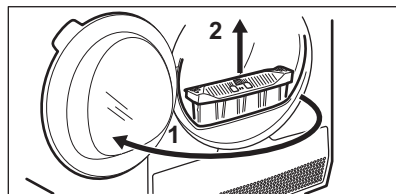

3.

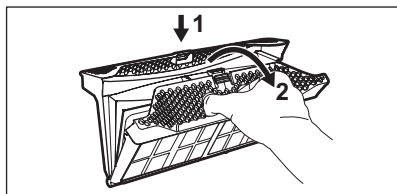

4.

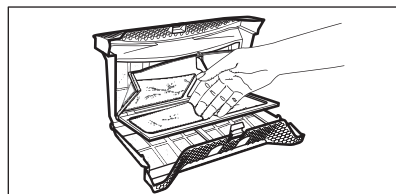

5. 1)

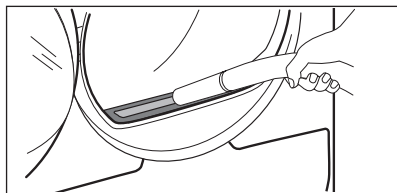

6.

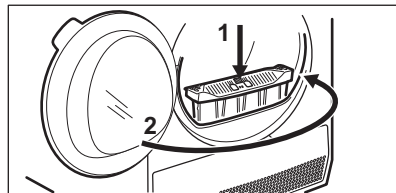

1) Ако је неопходно, очистите длачице из лежишта и заптивке филтера. Можете да користите усисивач.

## 11.2 Пражњење резервоара за воду

1.

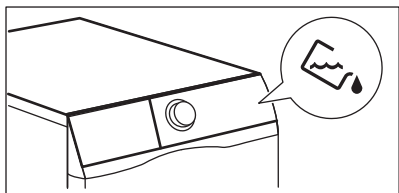

2.

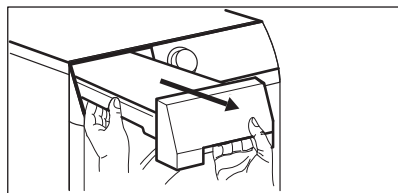

3.

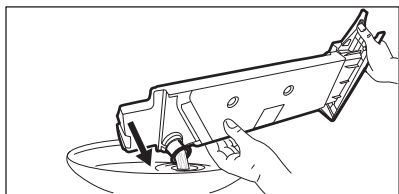

4.

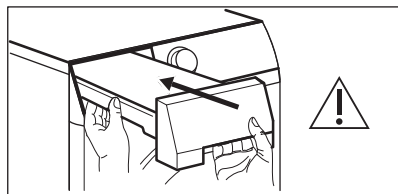

Воду из резервоара можете користити као замену за дестиловану воду (нпр. у пеглама на пару). Пре коришћења, помоћу филтера уклоните заосталу прљавштину из воде.

## 11.3 Чишћење измењивача топлоте

1.

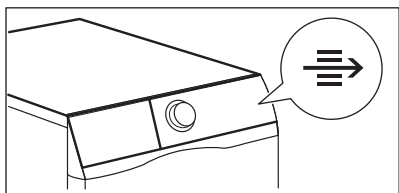

2.

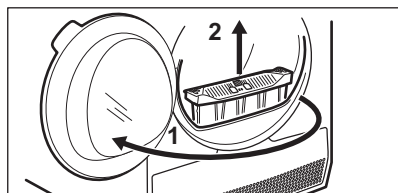

3.

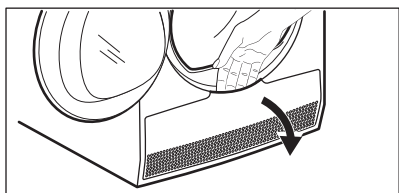

4.

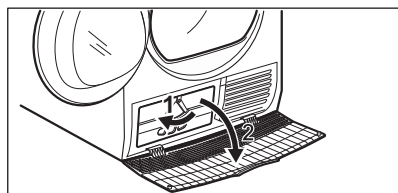

5.

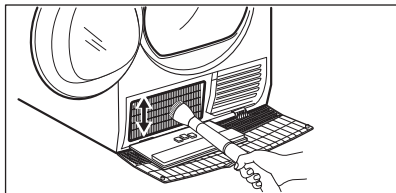

6.

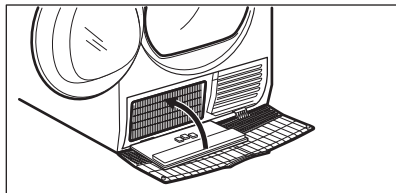

7.

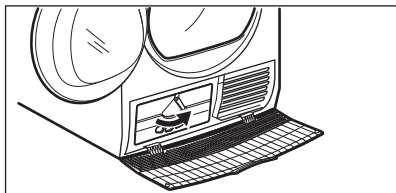

8.

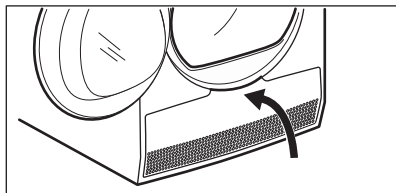

9.

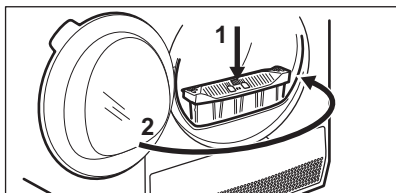
**ОПРЕЗ**

Не додирујте металне површине голим рукама. Ризик од повреде. Носите заштитне рукавице. Чистите пажљиво како не бисте оштетили металну површину.

## 11.4 Чишћење сензора влажности

**ОПРЕЗ**

Ризик од оштећења сензора влажности. Немојте да користите абразивне материјале или челичну вуну за чишћење сензора.

Током времена површина сензора се може да се запрља што смањује учинак сушења.

Препоручујемо да очистите сензор најмање 3 или 4 пута или ако приметите да је дошло до опадања учинка сушења.

За чишћење можете да користите тврду страну сунђера за прање посуђа и мало сирћета или течности за прање посуђа.

Да бисте очистили сензор:

1. Отворите врата за пуњење.
2. Очистите површине сензора влажности тако што ћете обрисати металну површину неколико пута.

Да би се осигурали најбољи резултати сушења уређај је опремљен металним сензором влажности. Он је постављен на унутрашњој страни врата.

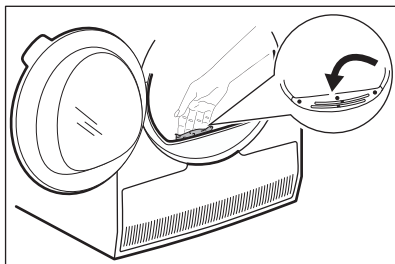

## 11.5 Чишћење бубња



### УПОЗОРЕЊЕ!

Искључите кабл уређаја из мрежне утичнице пре него што га очистите.

Користите стандардни неутрални сапун да бисте очистили унутрашњост бубња и подизаче бубња. Осушите очишћене површине меканом крпом.



### ОПРЕЗ

Немојте да користите абразивне материјале или челичну вуну за чишћење бубња.

## 11.6 Чишћење командне табле и кућишта

Користите стандардни неутрални сапун да бисте очистили командну таблу и кућиште.

Користите влажну крпу за чишћење. Осушите очишћене површине меканом крпом.



### ОПРЕЗ

Немојте да користите средства за чишћење намештаја или средства за чишћење која могу за изазову корозију.

## 11.7 Чишћење прореза за ваздух

Помоћу усисивача уклоните паперје са прореза за ваздух.

# 12. РЕШАВАЊЕ ПРОБЛЕМА

Проблем	Могуће решење
Не можете да укључите уређај.	Проверите да ли утикач прикључен на зидну утичницу.
	Проверите осигурач у кутији са осигурачима (кућна инсталација).
Програм се не покреће.	Притисните Start/Pause (старт/пауза).
	Проверите да ли су врата уређаја затворена.
Врата уређаја се не затварају.	Проверите да ли је филтер правилно монтиран.
	Водите рачуна да веш није заглављен између врата уређаја и гумене заптивке на вратима.
Уређај се зауставља у току рада.	Уверите се да је резервоар за воду празан. Притисните Start/Pause (старт/пауза) да бисте покренули програм поново.

Проблем	Могуће решење
	Количина веша је премала, повећајте количину или користите програм Time Drying (време).
Циклус траје предуго или су резултати сушења незадовољавајући. <sup>1)</sup>	Водите рачуна да тежина веша буде примерена времену трајања програма.
	Проверите да ли је филтер чист.
	Веш је исувише мокар. Веш поново пустите кроз центрифугу у машини за прање веша.
	Постарајте се да температура у просторији буде изнад +5 °С и испод +35 °С. Оптимална температура просторије је од 18 °С до 25 °С.
	Подесите Time Drying (време) или Extra Dry (екстра суво) програм. <sup>2)</sup>
Дисплеј приказује — — —.	Ако желите да подесите неки нов програм, деактивирајте и поново активирајте уређај.
	Уверите се да одабране опције одговарају том конкретном програму.
На дисплеју се приказује шифра грешке (нпр. E51).	Деактивирајте и активирајте уређај. Покрените нов програм. Уколико се проблем поново јави, обратите се сервисном центру.

<sup>1)</sup> Након максимално 5 сати, програм се аутоматски завршава.

<sup>2)</sup> Приликом сушења великих предмета може се десити да неки делови остану влажни (нпр. прекривачи за кревете).

## 12.1 Ако резултати сушења нису задовољавајући

- Подешен је неодговарајући програм.
- Филтер је запушен.
- Измењивач топлоте је запушен.
- Стављено је превише веша у бубањ уређаја.
- Бубањ је прљав.
- Неодговарајуће подешавање сензора за проводљивост

(Погледајте поглавље „Подешавања - Кориговање степена преостале влажности веша“ да бисте пронашли боље подешавање).

- Запушени су прорези за проток ваздуха.
- Температура просторије је сувише ниска или сувише висока (оптимална температура просторије је од 18 °С до 25 °С )

## 13. ТЕХНИЧКИ ПОДАЦИ

Висина x ширина x дубина	850 x 596 x 638 мм (максимално 662 мм)
Макс. дубина код отворених врата уређаја	1107 мм
Макс. ширина код отворених врата уређаја	958 мм
Прилагодљива висина	850 мм (+ 15 мм - регулисање ногица)
Запремина бубња	118 л
Максимална количина веша	<b>8</b> кг
Напон	230 V
Фреквенција	50 Hz
Ниво јачине звука	66 dB
Укупна снага	900 W
Класа енергетске ефикасности	<b>A++</b>
Потрошња енергије за стандардни програм памука са максималном количином веша. <b>1)</b>	<b>1,99 kWh</b>
Потрошња енергије за стандардни програм памука са количином веша мањом од максималне. <b>2)</b>	<b>1,07 kWh</b>
Годишња потрошња електричне енергије <b>3)</b>	234,70 kWh
Лево-укључен режим апсорпције снаге <b>4)</b>	0,13 W
Искључен режим апсорпције снаге <b>4)</b>	0,13 W
Тип коришћења	Домаћинство
Дозвољена температура просторије	+ 5 °C до + 35 °C
Ниво заштите од продирања чврстих честица и влаге пружа заштитни омотач, изузев места на којима опрема под ниским напоном нема заштиту од влаге	<b>IPX4</b>
Овај производ садржи херметички затворен гас са флуором, који утиче на ефекат стаклене баште.	
Ознака гаса	R134a

Тежина	0,30 кг
Потенцијал глобалног загревања (GWP)	1430

- 1) У сагласности са директивом EN 61121. 8 kg памука се центрифугира на 1000 o/min.
- 2) У сагласности са директивом EN 61121. 4 kg памука се центрифугира на 1000 o/min.
- 3) Годишња потрошња електричне енергије у kWh, на основу 160 циклуса сушења стандардног програма за сушење памучног веша при пуном или делимичном пуњењу, као и потрошња у режимима ниске потрошње. Стварна потрошња електричне енергије по циклусу зависиће од тога како се уређај користи (РЕГУЛАТИВА (ЕУ) бр. 392/2012).
- 4) У сагласности са директивом EN 61121.

Информације у горњем графикону су у складу са одредбом 392/2012 за примену директиве 2009/125/ЕС Комисије ЕУ.

### 13.1 Подаци о потрошњи

Програм	Обртање на / преостала влажност	Време сушења <sup>1)</sup>	Потрошња електричне енергије <sup>2)</sup>
Cottons (памук) <b>Есо</b> 8 kg			
Superboard Dry (орман)	1400 o/min / 50%	130 min.	1,67 kWh
	1000 o/min / 60%	154 min.	1,99 kWh
Cottons (памук) 8 kg			
Iron Dry (пегла)	1400 o/min / 50%	97 min.	1,21 kWh
	1000 o/min / 60%	118 min.	1,51 kWh
Cottons (памук) <b>Есо</b> 4 kg			
Superboard Dry (орман)	1400 o/min / 50%	78 min.	0,92 kWh
	1000 o/min / 60%	89 min.	1,07 kWh
Synthetics (синтетика) 3,5 kg			
Superboard Dry (орман)	1200 o/min / 40%	55 min.	0,60 kWh
	800 o/min / 50%	67 min.	0,75 kWh

- 1) За делимична пуњења, трајање циклуса је краће и уређај користи мање енергије.
- 2) Неодговарајућа температура просторије и/или лоше центрифугиран веш могу да продуже трајање циклуса и повећају потрошњу енергије.

## 14. ВОДИЧ ЗА БРЗИ ПОЧЕТАК

### 14.1 Свакодневна употреба

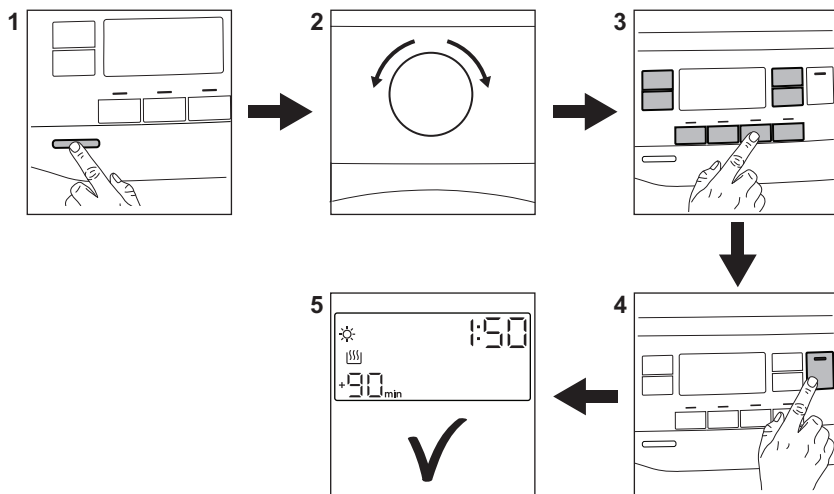



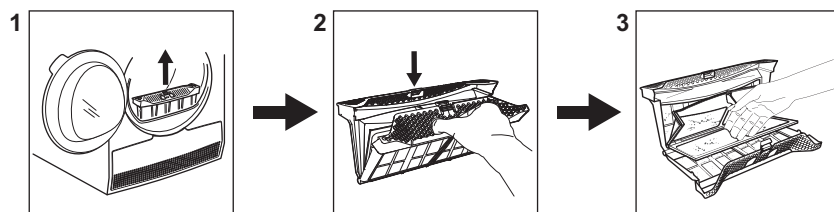

1. Притисните дугме On/Off (Укључено/Искључено) да бисте укључили уређај.
2. Користите бирач програма да бисте подесили програм.
3. Заједно са програмом можете да подесите једну или више специјалних опција. Да бисте активирали или деактивирали опцију, притисните одговарајуће дугме.
4. Да бисте стартовали програм, додирните дугме **Start/Pause (старт/пауза)**.
5. Уређај почиње да ради.

### 14.2 Чишћење филтера



На крају сваког циклуса, на дисплеју се појављује симбол филтера  и морате да очистите филтер.

## 14.3 Табела програма

Програм	Ко- личина 1)	Својства / тип материјала
 2) Cottons (памук) Есо	8 кг	Циклус који треба користити за сушење памука са нивоом осушености „Суво за орман“, уз максималну уштеду енергије. / ☺☺☐
Cottons (памук)	8 кг	Циклус дефинисан за сушење свих врста памука спремних за складиштење (суво за орман). / ☺☺☐
Synthetics (синтетика)	3,5 кг	Синтетика или тканине мешовитог састава. / ☺☺☺☐
Delicates (осетљиво рубље)	4 кг	Осетљиве тканине као што су вискоза, вештачка свила, акрил и њихове мешавине. / ☺☺☺☐
Sports (спортска одећа)	2 кг	Спортска одећа, танке и светле тканине, микрофибер, полиестер. / ☺☺☺☐
Duvet (јорган)	3 кг	Јоргани за једну или две особе и јастуци (са перјем, паперјем или синтетичким пуњењем). / ☺☺☺☐
Silk (свила) 	1 кг	Благо сушење свилене одеће која се пере ручно. / ☺☺☺☐
Wool (вуна)  	1 кг	Вунена одећа. Благо сушење вунене одеће која се пере ручно. Уклоните одећу из машине одмах по завршетку програма.
Outdoor 	2 кг	Одећа коју носимо када изађемо напоље, радна и спортска одећа, водоотпорне јакне и јакне које пропуштају ваздух, као и јакне са поставом од вуне која може да се извади или са унутрашњом поставом. Погодно за сушење у машини за сушење веша. / ☺☺☺☐
Denim (џинс)	4 кг	Одећа за сваки дан, као што је тексас, дуксеви различите дебљине (нпр. око врата, манжетне и шавови). / ☺☺☺☐
Bed Linen (Креветница) XL	4,5 кг	Највише до три комплекта постелјине, с тим да једна постелјина може бити величине за две особе. / ☺☺☺☐

Програм	Ко-личина 1)	Својства / тип материјала
Mixed (брзо мешовито) XL	6 кг	Мешана гардероба од памука, мешавине памука и синтетике и синтетичких тканина. / 

1) Максимална тежина се односи на сув веш.

2) Програм  Cottons (памук) Superboard Dry (орман) ECO је „Стандардни програм за памук“ у складу са директивом Комисије ЕУ 392/2012. Погодан је за сушење обичног мокрог памучног веша и то је најефикаснији програм за сушење мокрог памучног веша у смислу потрошње енергије.

## 15. ЛИСТ СА ИНФОРМАЦИЈАМА О ПРОИЗВОДУ У ВЕЗИ СА РЕГУЛАТИВОМ Е.У. 1369/2017

Лист са информацијама о производу	
Заштитни знак	Electrolux
Модел	EW8H258B PNC916098357
Номинални капацитет у кг	8
Машина за сушење са ваздушном вентилацијом или са кондензатором	Кондензатор
Класа енергетске ефикасности	A++
Потрошња електричне енергије у kWh, на основу 160 циклуса стандардног програма за сушење памучног веша са машином која је пуна или делимично пуна, као и потрошња у режимима ниске потрошње. Стварна потрошња електричне енергије по циклусу зависиће од начина на који се уређај користи.	234,70
Аутоматска машина за сушење веша или неаутоматска машина за сушење веша	Аутоматски
Потрошња електричне енергије у kWh за стандардни програм за памук када је машина пуна	1,99
Потрошња електричне енергије у kWh за стандардни програм за памук када је машина делимично пуна	1,07
Потрошња струје у ватима (W) када је уређај искључен	0,13
Потрошња струје у ватима (W) када уређај остане укључен	0,13
Трајање у минутима када уређај остане укључен	10

„Стандардни програм за памук“ који се користи када је машина пуна или делимично пуна је стандардни програм за сушење на који се односе подаци на етикети и на сажетку производа; овај програми је погодан за сушење нормално мокрог памучног веша и најефикаснији је програм за памук са аспекта потрошње електричне енергије.	
Пондерисано трајање програма у минутима за „стандардни програм за памук када је машина пуна или делимично пуна“	117
Трајање програма у минутима за стандардни програм за памук када је машина пуна	154
Трајање програма у минутима за стандардни програм за памук када је машина делимично пуна	89
Класа ефикасности кондензације на скали од G (најмање ефикасна) до A (најефикаснија)	B
Просечна ефикасност кондензације у процентима, за стандардни програм памука када је машина пуна	82
Просечна ефикасност кондензације у процентима, за стандардни програм памука када је машина делимично пуна	82
Пондерисана ефикасност кондензације за „стандардни програм за памук када је машина пуна или делимично пуна“	82
Ниво јачине звука у dB	66
Уграђени уређај Да/Не	Не

Информације у горњем графикону су у складу са одредбом 392/2012 за примену директиве 2009/125/ЕС Комисије ЕУ.

## 16. ЕКОЛОШКА ПИТАЊА

Рециклирајте материјале са симболом . Паковање одложите у одговарајуће контејнере ради рециклирања. Помозите у заштити животне средине и људског здравља као и у рециклирању отпадног материјала од електронских и

електричних уређаја. Уређаје обележене симболом  немојте бацати заједно са смећем. Производ вратите у локални центар за рециклирање или се обратите општинској канцеларији.

## KAZALO

1. VARNOSTNI NAVODILA.....	31
2. VARNOSTNA NAVODILA.....	33
3. OPIS IZDELKA.....	35
4. UPRAVLJALNA PLOŠČA.....	35
5. RAZPREDELNICA PROGRAMOV.....	37
6. FUNKCIJE.....	38
7. NASTAVITVE.....	40
8. PRED PRVO UPORABO.....	42
9. VSAKODNEVNA UPORABA.....	43
10. NAMIGI IN NASVETI.....	44
11. VZDRŽEVANJE IN ČIŠČENJE.....	45
12. ODPRAVLJANJE TEŽAV.....	48
13. TEHNIČNI PODATKI.....	49
14. HITRI VODNIK.....	52
15. INFORMACIJSKI LIST O IZDELKU SE NANAŠA NA UREDBO EU 1369/2017.....	54

## MISLIMO NA VAS

Zahvaljujemo se vam za nakup Electroluxove naprave. Izbrali ste izdelek, ki vključuje desetletja profesionalnih izkušenj in izboljšav. Inovativen in eleganten je bil zasnovan z mislijo na vas. Kadarkoli ga boste uporabili, ste lahko prepričani v zagotovitev odličnih rezultatov.

Dobrodošli pri Electroluxu.

**Obiščite naše spletno mesto za:**



Pridobitev nasvetov glede uporabe, brošure, odpravljanje težav, servisne informacije in informacije glede popravil:

**[www.electrolux.com/support](http://www.electrolux.com/support)**



Registracijo svojega izdelka za boljšo storitev:

**[www.registerelectrolux.com](http://www.registerelectrolux.com)**



Nakup dodatkov, potrošnega materiala in originalnih nadomestnih delov za vašo napravo:

**[www.electrolux.com/shop](http://www.electrolux.com/shop)**

## POMOČ STRANKAM IN SERVIS

Priporočamo uporabo originalnih nadomestnih delov.

Ko kličete servis, imejte pri roki naslednje podatke: model, številko izdelka, serijsko številko.

Podatke najdete na ploščici za tehnične navedbe.

 Opozorilo/Pozor - Varnostne informacije

 Splošne informacije in nasveti

 Okoljske informacije.

Pridržujemo si pravico do sprememb.

## 1. ⚠ VARNOSTNI NAVODILA

Pred začetkom nameščanja in uporabo naprave natančno preberite priložena navodila. Proizvajalec ni odgovoren za poškodbe ali škodo, nastalo zaradi nepravilne namestitve ali uporabe. Navodila vedno shranite na varnem in dostopnem mestu za poznejšo uporabo.



- Preberite priložena navodila.

### 1.1 Varnost otrok in ranljivih oseb



#### OPOZORILO!

Nevarnost zadušitve, poškodbe ali trajne telesne okvare.

- To napravo lahko uporabljajo otroci od osmega leta naprej ter osebe z zmanjšanimi telesnimi, čutnimi ali razumskimi sposobnostmi ali s pomanjkanjem izkušenj ter znanja le pod nadzorom ali če so dobile ustrezna navodila glede varne uporabe naprave in če se zavedajo nevarnosti, ki obstajajo.
- Otroci med tretjim in osmim letom starosti ter invalidi se ne smejo približevati napravi, če niso pod nenehnim nadzorom.
- Otroci, mlajši od treh let, se ne smejo približevati napravi, če niso pod nenehnim nadzorom.
- Preprečite, da bi se otroci igrali z napravo.
- Vso embalažo hranite zunaj dosega otrok in jo ustrezno zavržite.
- Pralna sredstva hranite zunaj dosega otrok.
- Ko so vrata naprave odprta, poskrbite, da bodo otroci in hišni ljubljenci dovolj oddaljeni od naprave.
- Če ima naprava varovalo za otroke, ga je treba vklopiti.
- Čiščenja naprave in uporabniškega vzdrževanja na njej ne smejo izvajati otroci brez nadzora.

## 1.2 Splošna varnostna navodila

- Ne spreminjajte specifikacij te naprave.
- Če sušilni stroj postavite na pralni stroj, pri tem uporabite komplet za namestitev na pralni stroj. Komplet za namestitev na pralni stroj, ki je na voljo pri pooblaščenem prodajalcu, lahko uporabite le z napravami, navedenimi v navodilih, priloženih dodatni opremi. Pred nameščanjem jih pozorno preberite (oglejte si list z navodili za nameščanje).
- Napravo lahko postavite kot prostostoječo enoto ali pod kuhinjski pult s pravim razmikom (oglejte si list z navodili za nameščanje).
- Naprave ne nameščajte za vrati (običajnimi ali drsnimi) s tečaji na nasprotni strani, kjer je onemogočeno popolno odpiranje vrat naprave.
- Prezračevalnih odprtin na dnu ne sme ovirati preproga, predpražnik ali katera koli druga talna obloga.
- POZOR: Naprava se ne sme napajati preko zunanje preklopne naprave, kot je programska ura, in ne sme biti priključena na tokokrog, kjer si redno sledijo vklopi in izklopi.
- Vtič vtaknite v vtičnico šele ob koncu postopka nameščanja. Poskrbite, da bo vtič dosegljiv tudi po namestitvi.
- Če je napajalni kabel poškodovan, ga mora zamenjati predstavnik proizvajalca, pooblaščenega servisnega centra ali druga strokovno usposobljena oseba, da se izognete nevarnosti električnega udara.
- Ne prekoračite največje količine perila 8 kg (oglejte si poglavje »Razpredelnica programov«).
- Naprave ne uporabljajte, če je perilo umazano od industrijskih kemikalij.
- Obrišite vlakna ali ostanke embalaže, ki so se nabrali okoli naprave.
- Naprava naj ne deluje brez filtra. Filter za vlakna očistite pred ali po vsaki uporabi.

- V sušilnem stroju ne sušite neopranega perila.
- Izdelke, ki so bili prepojeni z jedilnim oljem, acetonom, alkoholom, bencinom, kerozinom, odstranjevalci madežev, terpentinom, voski in odstranjevalci voskov ipd., pred sušenjem v sušilnem stroju najprej dobro operite v vroči vodi z večjo količino pralnega sredstva.
- V sušilnem stroju ni dovoljeno sušiti izdelkov iz penaste gume (lateks), kap za tuširanje, impregniranih tkanin, gumiranih izdelkov in oblačil ali blazin, napolnjenih s penasto gumo.
- Mehčalce ali podobne izdelke morate uporabiti samo v skladu z navodili proizvajalca.
- Iz oblačil odstranite vse predmete, ki so lahko vir ognja, kot so vžigalniki ali vžigalice.
- **OPOZORILO:** Sušilnega stroja ne zaustavljajte pred zaključkom postopka sušenja, razen če vse kose perila hitro vzamete iz stroja in jih razprostrete, da se vročina porazgubi.
- Pred vzdrževanjem izklopite napravo in iztaknite vtič iz vtičnice.

## 2. VARNOSTNA NAVODILA

### 2.1 Namestitev

- Odstranite vso embalažo.
- Ne nameščajte ali uporabljajte poškodovane naprave.
- Upoštevajte navodila za namestitev, priložena napravi.
- Pri premikanju naprave bodite pazljivi, ker je težka. Vedno uporabljajte zaščitne rokavice in priloženo obutev.
- Naprave ne nameščajte ali uporabljajte na mestu, kjer lahko temperatura pade pod 5 °C ali naraste nad 35 °C.
- Tla, kjer bo stala naprava, morajo biti ravna, stabilna, odporna na toploto in čista.
- Poskrbite za kroženje zraka med napravo in tlemi.
- Pri premikanju naj bo naprava v pokončnem položaju.
- Naprava mora biti s hrbtno stranjo postavljena ob steno.

- Ko je naprava na mestu, kjer bo trajno delovala, z vodno tehtnico preverite, ali je pravilno poravnana. V nasprotnem primeru ustrezno nastavite noge.

### 2.2 Električna povezava



#### **OPOZORILO!**

Nevarnost požara in električnega udara.

- Vtič vtaknite v vtičnico šele ob koncu nameščanja. Poskrbite, da bo vtič dosegljiv tudi po namestitvi.
- Naprava mora biti ozemljena.
- Preverite, ali so parametri s ploščice za tehnične navedbe združljivi z električno napetostjo omrežja.
- Vedno uporabite pravilno nameščeno varnostno vtičnico.
- Ne uporabljajte razdelilnikov in podaljškov.

- Ne vlecite za električni priključni kabel, če želite izključiti napravo. Vedno povlecite za vtič.
- Priključnega kabla ali vtiča se ne dotikajte z mokrimi rokami.

## 2.3 Uporaba



### OPOZORILO!

Nevarnost telesnih poškodb, električnega udara, požara, opeklin ali poškodb naprave.

- Naprava je namenjena samo za uporabo v gospodinjstvu.
- Ne sušite poškodovanega (strganega, obrabljenega) perila, ki vsebuje polnilo.
- Če ste perilo prali s sredstvom za odstranjevanje madežev, pred sušenjem zaženite dodatno izpiranje.
- Sušite le perilo, ki je primerno za sušenje v napravi. Upoštevajte navodila z etiket za nego perila.
- Ne pijte ali pripravljajte hrane s kondenzirano/destilirano vodo. Lahko povzroči zdravstvene težave ljudi in živali.
- Ne sedajte ali stopajte na odprta vrata naprave.
- V napravi ne sušite oblačil, ki so tako mokra, da od njih še kaplja.

## 2.4 Notranja osvetlitev



### OPOZORILO!

Nevarnost poškodbe.

- Vidno LED-sevanje, ne glejte neposredno v žarek.
- LED-žarnica je namenjena osvetlitvi bobna. Te žarnice ne morete ponovno uporabiti za druge vrste osvetlitve.
- Za menjavo notranje žarnice se obrnite na pooblaščen servisni center.

## 2.5 Vzdrževanje in čiščenje



### OPOZORILO!

Nevarnost telesnih poškodb ali poškodb naprave.

- Za čiščenje naprave ne uporabljajte vodnega pršca in pare.
- Napravo očistite z vlažno mehko krpo. Uporabljajte samo nevtralna čistilna sredstva. Za čiščenje ne uporabljajte abrazivnih čistil, grobih gobic, topil ali kovinskih predmetov.
- Če želite preprečiti poškodbe hladilnega sistema, bodite pri čiščenju naprave previdni.

## 2.6 Kompresor



### OPOZORILO!

Obstaja nevarnost škode na napravi.

- Kompresor in njegov sistem v sušilnem stroju sta napolnjena s posebnim sredstvom, ki ne vsebuje fluorokloroogljikovodikov. Ta sistem mora tesniti. Zaradi poškodb sistema, lahko pride do iztekanja.

## 2.7 Servis

- Za popravilo naprave se obrnite na pooblaščen servisni center.
- Uporabljajte samo originalne nadomestne dele.

## 2.8 Odstranjevanje



### OPOZORILO!

Nevarnost poškodbe ali zadušitve.

- Napravo izključite iz napajanja in vodovodnega sistema.
- Odrežite električni priključni kabel tik ob napravi in napravo zavrzite.
- Odstranite zapah in na ta način preprečite, da bi se otroci ali živali zaprli v boben.
- Napravo odstranite v skladu s krajevnimi zahtevami za odstranjevanje odpadne električne in elektronske opreme (OEEO).

### 3. OPIS IZDELKA

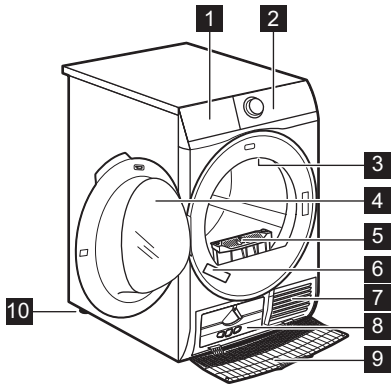

- 1** Posoda za vodo
- 2** Upravljalna plošča
- 3** Notranja lučka
- 4** Vrata naprave
- 5** Filter
- 6** Ploščica za tehnične navedbe
- 7** Reže za pretok zraka
- 8** Pokrov kondenzatorja
- 9** Ovitek kondenzatorja
- 10** Nastavljivi nogi

**i** Za preprosto vstavljanje perila v stroj ali preprosto namestitvev se vrata lahko namestijo na obe strani. (oglejte si dodaten priložen list).

### 4. UPRAVLJALNA PLOŠČA

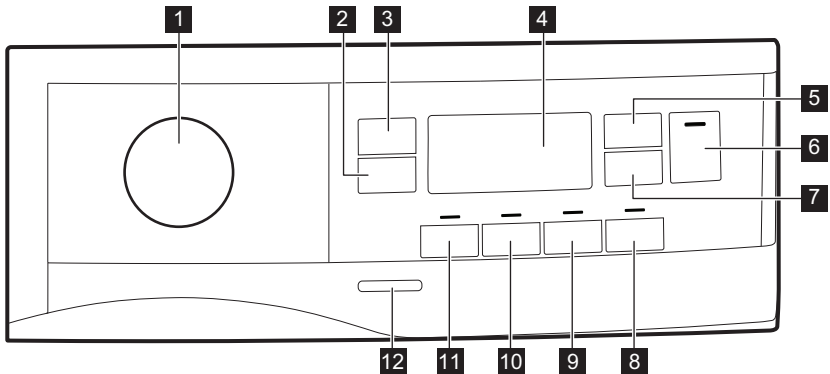

- 1** Gumb za izbiro programa in stikalo ● RESET (PONASTAVITEV)
- 2** Tipka Extra Anticrease (Brez mečkanja)
- 3** Tipka Dryness Level (Stopnja suhosti)
- 4** Prikazovalnik
- 5** Tipka Time Dry (Čas)
- 6** Tipka Start/Pause (Začetek/Prekinitev)
- 7** Tipka Delay Start (Zamik vklopa)
- 8** Tipka Refresh (Osvežitev)
- 9** Tipka End Alert (Zvočni signal)
- 10** Tipka Reverse Plus (Dodatno obračanje bobna)
- 11**
- 12**









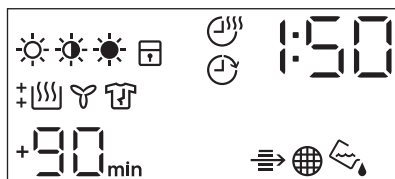

**11**  Tipka Extra Silent (Zelo tiho)

**12** Tipka za vklop/izklop

 Pritisnite tipke na predelu s simbolom ali imenom funkcije. Pri upravljanju upravljalne plošče ne nosite rokavic. Upravljalna plošča mora biti vedno čista in suha.





## 4.1 Prikazovalnik



Simbol na prikazovalniku	Opis simbolov
	funkcija suhosti perila: suho za likanje, suho za v omaro, zelo suho
	funkcija časovnega sušenja je vklopljena
	funkcija zamika vklopa je vklopljena
	indikator: <i>preverite kondenzator</i>
	indikator: <i>očistite filter</i>
	indikator: <i>izpraznite posodo za vodo</i>
	varovalo za otroke je vklopljeno
	napačna izbira ali pa je gumb v položaju ● »Reset« (Ponastavitev)
	indikator: <i>faza sušenja</i>
	indikator: <i>faza hlajenja</i>
	indikator: <i>faza za zaščito proti mečkanju perila</i>
1 : 50	trajanje programa
+30 <sub>min.</sub> , +60 <sub>min.</sub> , +90 <sub>min.</sub> , +2h	podaljšanje privzete faze proti mečkanju: +30 min., +60 min., +90 min., +2 uri
: 10 - 2 : 00	izbor časovnega sušenja (10 min. - 2 uri)
1h - 20h	izbor zamika vklopa (1 ura - 20 ur)

## 5. RAZPREDELNICA PROGRAMOV

Program	Količina <sup>1)</sup>	Lastnosti/Vrsta perila <sup>2)</sup>
 <sup>3)</sup> Cottons (Bombaž) <b>Eco</b>	<b>8 kg</b>	Program za sušenje bombažnega perila s stopnjo sušenja »za v omaro« z največjim prihrankom energije. / 
Cottons (Bombaž)	<b>8 kg</b>	Program za sušenje vseh vrst bombažnega perila, pripravljene-ga, da ga pospravite (za v omaro). / 
Synthetics (Sintetika)	<b>3,5 kg</b>	Sintetično in mešano perilo. / 
Delicates (Občutljivo)	<b>4 kg</b>	Občutljivo perilo, kot je perilo iz viskoze, umetne svile, akrila in mešanic vseh. / 
Sport (Šport)	<b>2 kg</b>	Športna oblačila, tanke in lahke tkanine, perilo iz mikrovlaken, poliestra. / 
Duvet (Prešita Odeja)	<b>3 kg</b>	Enojne ali dvojne prešite odeje in blazine (s perjem, puhom ali sintetičnim polnilom). / 
Silk (Svila) 	<b>1 kg</b>	Nežno sušenje svilenega perila, primerne-ga za ročno pranje. / 
Wool (Volna)  	<b>1 kg</b>	<p>Volnena oblačila. Nežno sušenje volnenih oblačil, primernih za ročno pranje. Perilo odstranite takoj, ko se program zaključi.</p> <div style="text-align: center;">  <p><b>WOOL HAND WASH SAFE</b></p> </div> <p>Postopek sušenja volne tega stroja so odobrili pri podjetju Woolmark za sušenje oblačil, ki vsebujejo volno in imajo oznako za »ročno pranje«, pod pogojem, da so oblačila posušena v skladu z navodili, ki jih je izdal proizvajalec tega stroja. Druga navodila za nego perila najdete na etiketi. M1525 Woolmarkov simbol je certifikacijska znamka v številnih državah.</p>

Program	Količina <sup>1)</sup>	Lastnosti/Vrsta perila <sup>2)</sup>
Outdoor 	2 kg	Oblačila, ki jih nosite zunaj, tehnična, športna oblačila, vodoodporne in zrakoprepustne jakne, jakne z odstranljivim flisom ali notranjo podlogo. Primerno za sušenje v sušilnem stroju. / 
Denim (Denim)	4 kg	Oblačila za prosti čas, kot so kavbojke, jopice različne debeline (npr. pri ovratnikih, manšetah in šivih). / 
Bedlinen (Posteljnina) XL	4,5 kg	Do trije kompleti posteljnine, ena je lahko dvojna. / 
Mixed (Hitro-mešano) XL	6 kg	Mešanica oblačil iz bombaža, bombažno-sintetičnih ter sintetičnih oblačil. / 

1) Največja teža velja za suho perilo.

2) Za pomen oznak perila si oglejte poglavje *NAMIGI IN NASVETI: Priprava perila*.

3) Program  Cottons (Bombaž) Cupboard Dry (Suho za v omaro) ECO je »Standardni program za bombaž« v skladu z uredbo Evropske komisije št. 392/2012. Je primeren za sušenje običajno mokrega bombažnega perila in je najučinkovitejši program glede porabe energije za sušenje mokrega bombažnega perila.



## 6. FUNKCIJE

### 6.1 Extra Anticrease (Brez mečkanja)

Ob koncu sušenja podaljša fazo za zaščito proti mečkanju perila za 30, 60, 90 minut ali dve uri. Ta funkcija zmanjša pomečkanost perila. Perilo lahko vzamete iz stroja med fazo za zaščito proti mečkanju perila.

### 6.2 Dryness Level (Stopnja suhosti)

Ta funkcija pomaga povečati suhost perila. Na voljo so tri funkcije:

-  Extra Dry (Zelo suho)
-  Cupboard Dry (Suho za v omaro)
-  Iron Dry (Lažje likanje)

### 6.3 Time Dry (Čas)

Trajanje programa lahko nastavite od najmanj 10 minut do največ dve uri.

Potrebno trajanje je povezano s količino perila v napravi.



Priporočamo, da nastavite kratko trajanje za majhne količine perila ali le za en kos.

### 6.4 Time Dry (Čas) pri programu Wool (Volna)

Funkcija je primerna za program Wool (Volna) za nastavev končne stopnje suhosti.

### 6.5 Refresh (Osvežitev)

Za osveževanje shranjenih oblačil. Največja količina perila ne sme preseči 1 kg.

### 6.6 End Alert (Zvočni signal)

Zvočni signal se oglasi:

- ob koncu programa,















- na začetku in koncu faze za zaščito proti mečkanju perila,
  - ob prekinitvi programa.
- Funkcija zvočnega signala je tovarniško (privzeta nastavitve) vedno vklopljena. To funkcijo lahko uporabite za vklop ali izklop zvoka.

 Funkcijo End Alert (Zvočni signal) lahko vklopite pri vseh programih.

## 6.7 Reverse Plus (Dodatno obračanje bobna)

Zvišajte pogostost obratnega vrtenja bobna, da zmanjšate ovijanje in

## 6.9 Razpredelnica funkcij

Programi <sup>1)</sup>	 Dryness Level (Stopnja suhosti)	 Extra Anti-crease (Brez mečkanja)	 Extra Silent (Zelo tiho)	 Reverse Plus (Dodatno obračanje bobna)	 Refresh (Osvežitev)	 Time Dry (Čas)
	  					
 Cottons (Bombaž) <b>Eco</b>		■		■		
Cottons (Bombaž)	■	■	■	■	■	■
Synthetics (Sintetika)	■	■	■	■	■	■
Delicates (Občutljivo)		■		■		
Sport (Šport)		■		■		
Duvel (Prešita Odeja)		■				
Silk (Svila) 		■		■		
Wool (Volna)  						■ <sup>2)</sup>
Outdoor 		■				
Denim (Denim)	■	■		■		

prepletanje perila. Za bolj enakomerne rezultate sušenja in pomoč pri zmanjšanju pomečkanosti perila. Priporočeno za velike ali dolge kose perila (npr. rjuhe, hlače, dolge obleke).

## 6.8 Extra Silent (Zelo tiho)

Naprava deluje z nizko stopnjo hrupa brez vpliva na kakovost sušenja. Naprava deluje počasi z dalj trajajočim programom.

Programi <sup>1)</sup>	☀ Dryness Level (Stopnja suhosti)	☕ Extra Anti- crease (Brez meč- kanja)	🔇 Extra Silent (Zelo tih)	🔄 Re- verse Plus (Do- datno obrač- anje bobna)	👕 Re- fresh (Osve- žitev)	🕒 Time Dry (Čas)
Bedlinen (Postelj- na) XL	■	■	■	■	■	
Mixed (Hitro-mešano) XL	■	■		■		■

1) Skupaj s programom lahko nastavite eno ali več funkcij. Za njihov vklop ali izklop pritisnite ustrezno tipko.

2) Oglejte si poglavje FUNKCIJE: Časovno sušenje pri programu za volno

## 7. NASTAVITVE

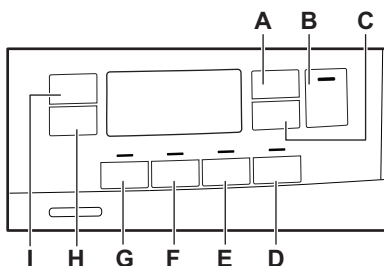

- A. 🕒 Tipka Time Dry (Čas)
- B. ▶|| Tipka Start/Pause (Začetek/Prekinitev)
- C. ⌚ Tipka Delay Start (Zamik vklopa)
- D. 👕 Tipka Refresh (Osvežitev)
- E. 🔔 Tipka End Alert (Zvočni signal)
- F. 🔄 Tipka Reverse Plus (Dodatno obračanje bobna)
- G. 🔇 Tipka Extra Silent (Zelo tiho)
- H. ☕ Tipka Extra Antcrease (Brez mečkanja)
- I. ☀ Tipka Dryness Level (Stopnja suhosti)

### 7.1 Funkcija Varovalo za otroke

Ta funkcija otrokom prepreči, da bi se igrali z napravo med izvajanjem programa. Tipke so zaklenjene.

Odklenjena je le tipka za vklop/izklop.

Vklop funkcije varovala za otroke:

1. Pritisnite tipko za vklop/izklop za vklop naprave.
2. Za nekaj sekund pritisnite in držite tipko (D).

Zasveti indikator varovala za otroke.



Funkcijo varovala za otroke lahko izklopite med izvajanjem programa. Pritisnite in držite isti tipki, dokler indikator varovala za otroke ne ugasne. Funkcija varovala za otroke ni na voljo osem sekund po vklopu naprave.

## 7.2 Nastavitev preostale vlage v perilu

**i** Vsakokrat, ko odprete način »Nastavitev preostale vlage v perilu«, se predhodno nastavljena stopnja preostale vlage spremeni v naslednjo vrednost ( npr. predhodno nastavljena - 2 - se spremeni v - 1 - ).

Če želite spremeniti privzeto stopnjo preostale vlage v perilu, naredite naslednje:

1. Pritisnite tipko za vklop/izklop za vklop naprave.
2. Poljuben program nastavite z gumbom za izbiro programa.
3. Počakajte približno osem sekund.
4. Sočasno pritisnite in držite tipki (G) in (F).

Zasveti eden izmed naslednjih indikatorjev:

- - 0 - najvišja stopnja suhosti
  - - 1 - bolj suho perilo
  - - 2 - standardno suho perilo
5. Ponovno pritisnite in držite tipki (G) in (F), dokler ne zasveti indikator prave stopnje.

**i** Če se prikazovalnik med nastavljanjem stopnje preostale vlage vrne v običajni način (prikazan bo čas izbranega programa od 2. koraka), še enkrat pritisnite in držite tipki (G) in (F), da odprete način »Nastavitev preostale vlage v perilu« (predhodno nastavljena stopnja preostale vlage se spremeni v naslednjo vrednost).

6. Če želite sprejeti izbrano stopnjo preostale vlage, počakajte pet sekund in prikazovalnik se vrne v običajni način.

Dryness Level (Stopnja sušenja)	Simbol na prikazovalniku
- 0 - najvišja stopnja suhosti	⊕ [SSS]
- 1 - bolj suho perilo	+ [SSS]
- 2 - standardno suho perilo	[SSS]

## 7.3 Indikator posode za vodo

Privzeto indikator posode za vodo sveti. Zasveti ob zaključku programa ali ko je treba izprazniti posodo za vodo.

**i** Če je nameščen komplet za odvod vode (dodatna oprema), naprava samodejno izčrpa vodo iz posode za vodo. V tem primeru priporočamo izklop indikatorja posode za vodo.

### Izklop indikatorja posode za vodo:

1. Pritisnite tipko za vklop/izklop za vklop naprave.
2. Počakajte približno osem sekund.
3. Sočasno pritisnite in držite tipki (H) in (I).

Na prikazovalniku se prikaže ena izmed naslednjih dveh konfiguracij:

- Na prikazovalniku se prikaže »Off« (Izklop). Po petih sekundah se prikazovalnik vrne v običajen način.
- Na prikazovalniku se prikaže »Off« (Vkllop). Po petih sekundah se prikazovalnik vrne v običajen način.

## 8. PRED PRVO UPORABO

- i** Ob prvem vklopu sušilnega stroja se zaklepi na zadnjem delu bobna samodejno odstranijo. Lahko slišite hrup.

### Odklepanje zaklepov na zadnjem delu bobna:

1. Vključite napravo.
  2. Nastavite poljuben program.
  3. Pritisnite tipko Vklop/Prekinitev.
- Boben se začne obračati. Zaklepi na zadnjem delu bobna se samodejno izklopijo.

### Pred uporabo naprave za sušenje perila:

- Boben sušilnega stroja očistite z vlažno krpo.
- Zaženite enourni program z vlažnim perilom.

- i** Na začetku sušenja (prve 3-5 min.) je lahko delovanje stroja nekoliko glasnejše. To je zaradi zagona kompresorja. To je običajno za naprave, ki jih poganja kompresor, kot so hladilniki in zamrzovalniki.

### 8.1 Nenavaden vonj

Naprava je tesno zapakirana.

Ko izdelek odstranite iz embalaže, lahko zavonjate nenavaden vonj. To je običajno za nove izdelke.

Naprava je sestavljena iz različnih materialov, ki lahko ustvarijo nenavaden vonj.

Tekom uporabe, po nekaj sušenjih nenavaden vonj postopno izgine.

### 8.2 Zvoki

- i** Med sušenjem lahko včasih zaslišite različne zvoke. To so običajni zvoki ob delovanju.

#### Delujoč kompresor.

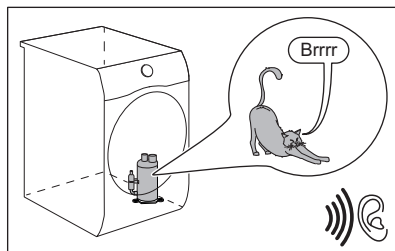

#### Vrteči boben.

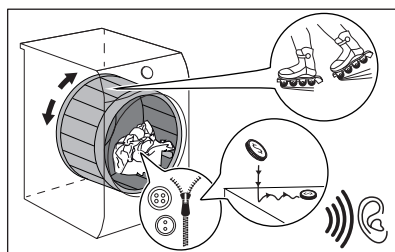

#### Delujoči ventilatorji.

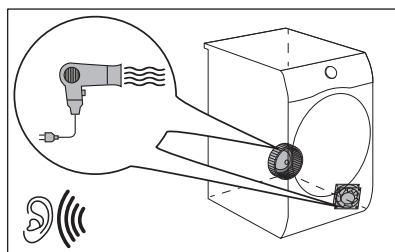

#### Delujoča črpalka in prenos kondenza v posodo.

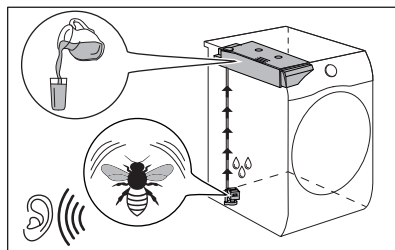

## 9. VSAKODNEVNA UPORABA

### 9.1 Začetek programa brez zamika vklopa

1. Pripravite perilo in napolnite napravo.

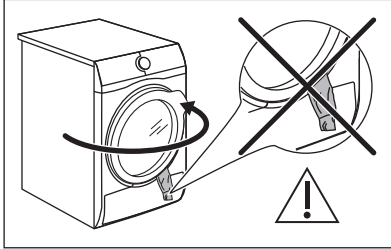

#### POZOR!

Pazite, da se med zapiranjem vrat perilo ne ujame med vrata naprave in tesnilo vrat.

2. Pritisnite tipko za vklop/izklop za vklop naprave.
3. Nastavite pravi program in funkcije, ki ustrezajo perilu.

Prikazovalnik prikazuje trajanje programa.



Pravi čas sušenja je odvisen od vrste perila (količine in sestave), temperature v prostoru in vlažnosti perila po ožemanju.

4. Pritisnite tipko Start/Pause (Začetek/Prekinitev).

Program se zažene.

### 9.2 Začetek programa z zamikom vklopa

1. Nastavite pravi program in funkcije, ki ustrezajo perilu.
2. Tipko za zamik vklopa pritisnite toliko časa, dokler se na prikazovalniku ne prikaže čas zamika, ki ga želite nastaviti.



Vklop programa lahko zamaknete od najmanj 1 ure do največ 20 ur.

3. Pritisnite tipko Start/Pause (Začetek/Prekinitev).

Na prikazovalniku se prikaže odštevanje časa zamika vklopa. Po koncu odštevanja se program zažene.

### 9.3 Sprememba programa

1. Pritisnite tipko za vklop/izklop za izklop naprave.
2. Pritisnite tipko za vklop/izklop za vklop naprave.
3. Nastavite program.

Ali pa:

1. Obrnete gumb za izbiro programa v položaj ● »Reset« (Ponastavitev).
2. Počakajte eno sekundo. Na prikazovalniku se prikaže — — —.
3. Nastavite program.

### 9.4 Ob koncu programa

Ob zaključku programa:







- V presledkih se oglašča zvočni signal.
- Na prikazovalniku se prikaže :
- Sveti indikator .
- Zasvetita lahko indikatorja za filter in posodo za vodo .
- Sveti indikator Start/Pause (Začetek/Prekinitev).

Naprava še približno 30 minut ali dlje deluje s fazo za zaščito proti mečkanju, če je bila nastavljena funkcija Extra Anticrease (Brez mečkanja) (oglejte si poglavje *Funkcija - Extra Anticrease (Brez mečkanja)*).

Faza za zaščito proti mečkanju zmanjša mečkanje.

Perilo lahko odstranite pred zaključkom faze za zaščito proti mečkanju. Za boljše rezultate priporočamo, da perilo odstranite, ko je faza skoraj zaključena.

Ko je faza za zaščito proti mečkanju zaključena:

- Prikazovalnik še vedno prikazuje  :  
  - Indikator  ne sveti.
  - Indikatorja za filter  in posodo za vodo  še naprej svetita.
  - Indikator Start/Pause (Začetek/Prekinitev) ugasne.
1. Pritisnite tipko za vklop/izklop za izklop naprave.
  2. Odprite vrata naprave.
  3. Iz stroja odstranite perilo.
  4. Zaprite vrata naprave.

Možni vzroki za nezadovoljive rezultate sušenja:

- Neustrezne privzete nastavitve stopnje suhosti. Oglejte si poglavje *Nastavitve privzete stopnje suhosti*
- Temperatura v prostoru je prenizka ali previsoka. Optimalna temperatura v prostoru je med 18 °C in 25 °C.

## 10. NAMIGI IN NASVETI

### 10.1 Priprava perila



Po pranju je perilo pogosto prepleteno.

Sušenje prepletenega perila ni učinkovito.

Za zagotovitev ustreznega pretoka zraka in enakomernega sušenja je priporočeno, da vsak kos perila posebej stresete in položite v sušilni stroj.

Za zagotovitev ustreznega postopka sušenja:

- Zaprite zadrge.
- Zaprite zadrge ali gumbe na posteljnih pregrinjalih.
- Ne sušite razvezanih trakov ali vrvic (npr. na predpasnikih). Pred začetkom programa jih zavežite.
- Odstranite vse predmete iz žepov.
- Oblačila z notranjo plastjo iz bombaža obrnite z notranjo stranjo navzven. Bombažna stran mora biti zunaj.



**Po zaključku programa vedno očistite filter in izpraznite posodo za vodo.**

### 9.5 Funkcija stanja pripravljenosti





Za zmanjšanje porabe energije ta funkcija samodejno izklopi napravo:

- Po petih minutah, če ne zaženete programa.
- Pet minut od konca programa.



Čas se skrajša na 30 sekund, če je gumb za izbiro programa obrnjen v položaj  »Reset« (Ponastavitev).

- Vedno nastavite program, ki je primeren za vrsto perila.
- Ne mešajte svetlih in temnih barv.
- Da se oblačila ne bi preveč skrčila, uporabite ustrezen program za bombažna oblačila, oblačila iz jerseyja ter pletenine.
- Ne prekoračite največje količine perila, ki je navedena v poglavju o programih ali prikazana na prikazovalniku.
- Sušite le perilo, ki je primerno za sušenje v sušilnem stroju. Oglejte si etikete za nego perila.
- Ne sušite velikih in majhnih kosov perila skupaj. Majhni kosi se lahko ujamejo v večje in ostanejo mokri.
- Velike kose perila stresite, preden jih položite v sušilni stroj. Na ta način preprečite mokre dele na perilu po sušenju.

Oznaka za nego perila	Opis
	Perilo je primerno za sušenje v sušilnem stroju.
	Perilo je primerno za sušenje v sušilnem stroju pri višjih temperaturah.
	Perilo je primerno za sušenje v sušilnem stroju samo pri nizkih temperaturah.
	Perilo ni primerno za sušenje v sušilnem stroju.

## 11. VZDRŽEVANJE IN ČIŠČENJE

### 11.1 Čiščenje filtra



#### POZOR!

Filtra ne čistite z vodo.  
Vlakna vrzite v smeti  
(plastičnih vlaken ne mecite  
v odtok).



Za doseglo najboljšega sušenja redno čistite filter, saj se zaradi zamašenega filtra podaljša trajanje programov in poveča poraba energije. Filter čistite z roko, po potrebi pa uporabite sesalnik.

1.

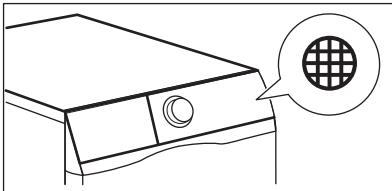

2.

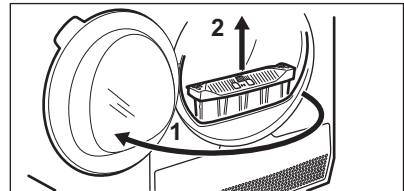

3.

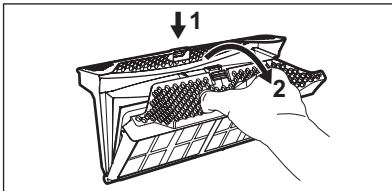

4.

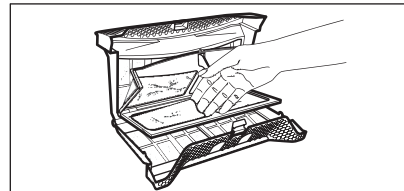

5. 1)

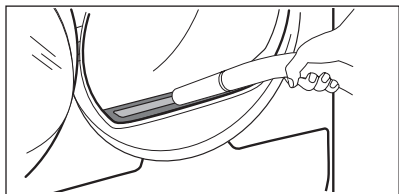

6.

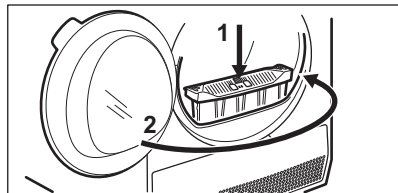

1) Po potrebi odstranite kosme iz odprtine za filter in s tesnila. Lahko uporabite sesalnik.

## 11.2 Praznjenje posode za vodo

1.

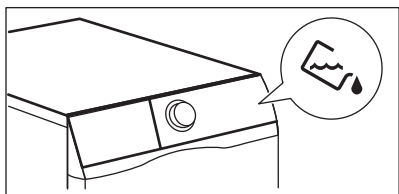

2.

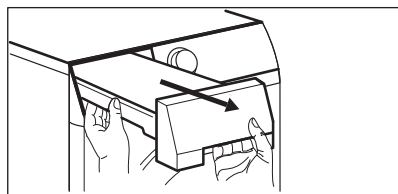

3.

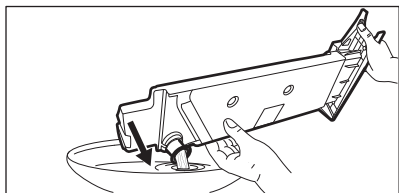

4.

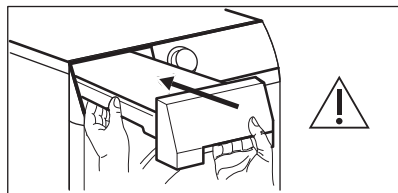

Vodo iz posode za vodo lahko uporabite namesto destilirane vode (npr. za likanje s paro). Pred uporabo vode odstranite ostanke umazanije s filtrom.

## 11.3 Čiščenje kondenzatorja

1.

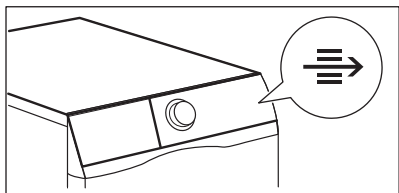

2.

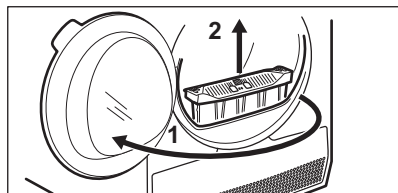

3.

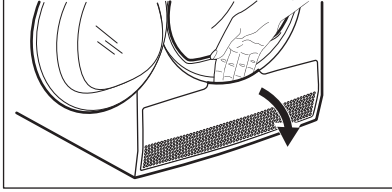

4.

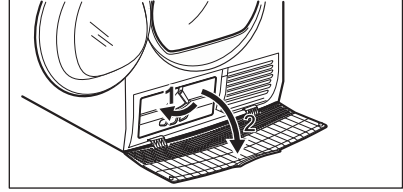

5.

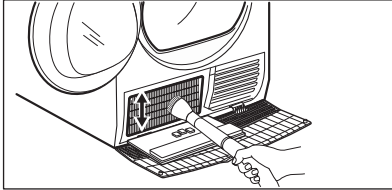

6.

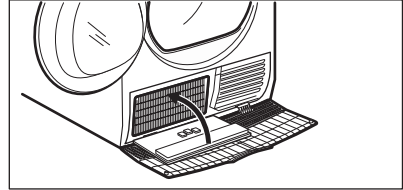

7.

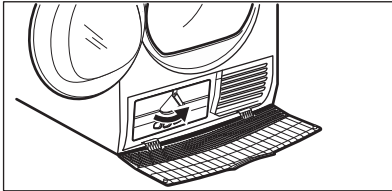

8.

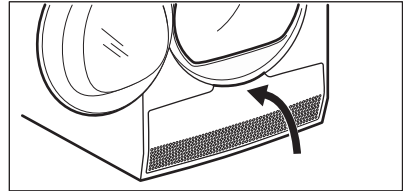

9.

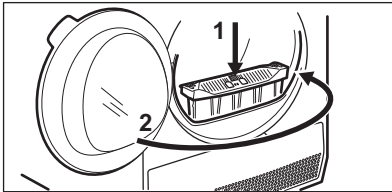
**POZOR!**

Kovinske površine se ne dotikajte z golimi rokami. Nevarnost poškodbe. Nosite zaščitne rokavice. Čistite previdno, da ne poškodujete kovinske površine.

## 11.4 Čiščenje tipala vlažnosti

**POZOR!**

Nevarnost poškodbe tipala vlažnosti. Za čiščenje tipala ne uporabljajte grobih materialov ali jeklene volne.

Za doseglo najboljših rezultatov sušenja ima naprava kovinsko tipalo vlažnosti. Nahaja se na notranji strani predela vrat.

Tekom uporabe se lahko površina tipala umaže, zaradi česar se poslabša sušenje.

Priporočamo, da tipalo očistite vsaj trikrat ali štirikrat ali v primeru slabšega sušenja.

Za čiščenje lahko uporabite bolj grobo stran gobice za pomivanje posode in malce kisa ali pomivalnega sredstva.

Za čiščenje tipala:

1. Odprite vrata stroja.

2. Očistite površino tipala vlažnosti, tako da večkrat obrišete kovinsko površino.

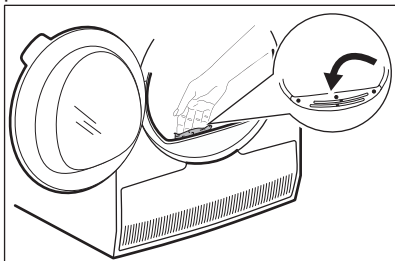

### 11.5 Čiščenje bobna



#### **OPOZORILO!**

Napravo pred čiščenjem izključite iz električnega omrežja.

Za čiščenje notranje površine bobna in filtrov bobna uporabljajte standardno nevtralnno čistilno sredstvo. Očiščene površine osušite z mehko krpo.



#### **POZOR!**

Za čiščenje bobna ne uporabljajte grobih materialov ali jeklene volne.

### 11.6 Čiščenje upravljalne plošče in ohišja

Za čiščenje upravljalne plošče in ohišja uporabljajte standardno nevtralnno čistilno sredstvo.

Za čiščenje uporabljajte vlažno krpo. Očiščene površine osušite z mehko krpo.



#### **POZOR!**

Ne uporabljajte čistilnih sredstev za pohištvo ali čistilnih sredstev, ki lahko povzročijo korozijo.

### 11.7 Čiščenje rež za pretok zraka

Za odstranitev kosmov iz rež za pretok zraka uporabite sesalnik.

## 12. ODPRAVLJANJE TEŽAV

Težava	Možna rešitev
Naprave ne morete vklopiti.	Poskrbite, da bo vtič vtaknjen v vtičnico.
	Preverite varovalko v omarici z varovalkami (hišna napeljava).
Program se ne zažene.	Pritisnite Start/Pause (Začetek/Prekinitev).
	Poskrbite, da bodo vrata naprave zaprta.
Vrata naprave se ne zaprejo.	Preverite, ali je filter pravilno nameščen.
	Pazite, da se perilo ne ujame med vrata naprave in tesnilo vrat.
Naprava se med delovanjem ustavi.	Preverite, ali je posoda za vodo prazna. Za ponoven vklop programa pritisnite Start/Pause (Začetek/Prekinitev).
	Količina perila je premajhna, povečajte količino perila ali uporabite program Časovno sušenje (Čas).
Sušenje traja predolgo ali pa rezultat sušenja ni zadovoljiv. <sup>1)</sup>	Poskrbite, da bo teža perila primerna za trajanje programa.

Težava	Možna rešitev
	Poskrbite, da bo filter čist.
	Perilo je premokro. Perilo ponovno ožemite v pralnem stroju.
	Poskrbite, da bo temperatura v prostoru višja od +5 °C in nižja od +35 °C. Optimalna temperatura prostora je od 18 °C do 25 °C.
	Nastavite program Časovno sušenje (Čas) ali Extra Dry (Zelo suho). <sup>2)</sup>
Na prikazovalniku se prikaže — — —.	Če želite nastaviti nov program, izklopite in vklopite napravo.
	Preverite, ali so funkcije primerne za program.
Na prikazovalniku se prikaže koda napake (npr. <b>E51</b> ).	Izklopite in vklopite napravo. Zaženite nov program. Če se težava ponovi, se obrnite na servisni center.

<sup>1)</sup> Po največ petih urah se program samodejno konča.

<sup>2)</sup> Med sušenjem večjih kosov perila se lahko zgodi, da nekateri deli ostanejo vlažni (npr. rjuhe).

## 12.1 Če rezultati sušenja niso zadovoljivi

- Nastavljen program ni bil pravi.
- Filter je zamašen.
- Kondenzator je zamašen.
- V napravi je bilo preveč perila.
- Boben je umazan.
- Napačna nastavitve tipala prevodnosti  
(Oglejte si poglavje »Nastavitve -

*Nastavitev stopnje preostale vlage v perilu» za boljšo nastavitve).*

- Reže za pretok zraka so zamašene.
- Temperatura v prostoru je prenizka ali previsoka (optimalna temperatura v prostoru je od 18 °C do 25 °C).

## 13. TEHNIČNI PODATKI

Širina x višina x globina	850 x 596 x 638 mm (največ 662 mm)
Največja globina z odprtimi vrati naprave	1107 mm
Največja širina z odprtimi vrati naprave	958 mm
Nastavljiva višina	850 mm (+ 15 mm - nastavljanje nog)
Prostornina bobna	118 l
Največja količina perila	8 kg
Napetost	230 V

Frekvenca	50 Hz
Raven zvočne moči	66 dB
Skupna moč	900 W
Razred energijske učinkovitosti	<b>A++</b>
Poraba energije pri standardnih programih za bombaž ob polnem stroju. <sup>1)</sup>	<b>1,99 kWh</b>
Poraba energije pri standardnih programih za bombaž ob delno napolnjenem stroju. <sup>2)</sup>	<b>1,07 kWh</b>
Letna poraba energije <sup>3)</sup>	234,70 kWh
Absorbiranje moči pri načinu vklopa <sup>4)</sup>	0,13 W
Absorbiranje moči pri načinu izklopa <sup>4)</sup>	0,13 W
Vrsta uporabe	V gospodinjstvu
Dovoljena temperatura okolja	od + 5 °C do + 35 °C
Stopnja zaščite pred vstopom trdih delcev in vlage, kar zagotavlja zaščitni pokrov, razen v primeru, kjer nizkonapetostna oprema nima zaščite pred vlago.	<b>IPX4</b>
Ta izdelek vsebuje nepredušno zaprte fluorirane toplogredne pline.	
Oznaka plina	R134a
Teža	0,30 kg
Potencial globalnega segrevanja (PGS)	1430

<sup>1)</sup> Glede na standard EN 61121. 8 kg bombaža, ožetega pri 1000 vrt./min.

<sup>2)</sup> Glede na standard EN 61121. 4 kg bombaža, ožetega pri 1000 vrt./min.

<sup>3)</sup> Poraba energije na leto v kWh na podlagi 160 ciklov sušenja s standardnim programom za bombaž ob napolnjeni in delno napolnjeni napravi ter poraba načinov z nizko močjo. Dejanska poraba energije na cikel je odvisna od načina uporabe naprave (UREDBA (EU) št. 392/2012).

<sup>4)</sup> Glede na standard EN 61121.

Podatki iz zgornje razpredelnice so skladni z uredbo Evropske komisije 392/2012 izvedbene direktive 2009/125/ES.

### 13.1 Vrednosti porabe

Program	Število vrtljajev/preostala vlažnost	Čas sušenja <sup>1)</sup>	Poraba energije <sup>2)</sup>
Cottons (Bombaž) <b>Eco</b> 8 kg			

Program	Število vrtljajev/preostala vlažnost	Čas sušenja <sup>1)</sup>	Poraba energije <sup>2)</sup>
Cupboard Dry (Suho za v omaro)	1400 rpm./50%	130 min.	1,67 kWh
	1000 rpm./60%	154 min.	1,99 kWh
Cottons (Bombaž) 8 kg			
Iron Dry (Lažje likanje)	1400 rpm./50%	97 min.	1,21 kWh
	1000 rpm./60%	118 min.	1,51 kWh
Cottons (Bombaž) <b>Eco</b> 4 kg			
Cupboard Dry (Suho za v omaro)	1400 rpm./50%	78 min.	0,92 kWh
	1000 rpm./60%	89 min.	1,07 kWh
Synthetics (Sintetika) 3,5 kg			
Cupboard Dry (Suho za v omaro)	1200 rpm./40%	55 min.	0,60 kWh
	800 rpm./50%	67 min.	0,75 kWh

**1)** Pri delno napolnjenem stroju je program krajši, naprava pa porabi manj energije.

**2)** Neprimerna temperatura prostora in/ali slabo ožeto perilo lahko podaljšata čas trajanja programa in povečata porabo električne energije.

## 14. HITRI VODNIK

### 14.1 Vsakodnevna uporaba

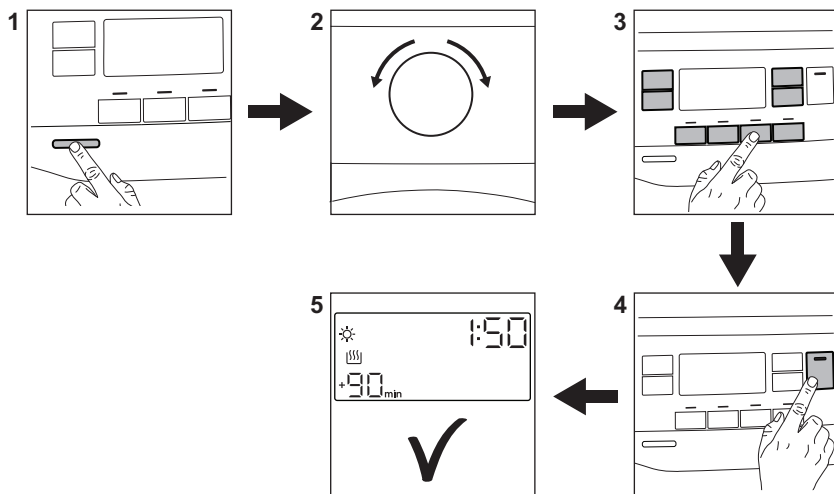

1. Pritisnite tipko za vklop/izklop za vklop naprave.
2. Program nastavite z gumbom za izbiro programa.
3. Skupaj s programom lahko nastavite eno ali več posebnih funkcij. Za vklop ali izklop funkcije se dotaknite ustrezne tipke.
4. Program vklopite z dotikom tipke **Začetek/Prekinitev**.
5. Naprava se zažene.

### 14.2 Čiščenje filtra

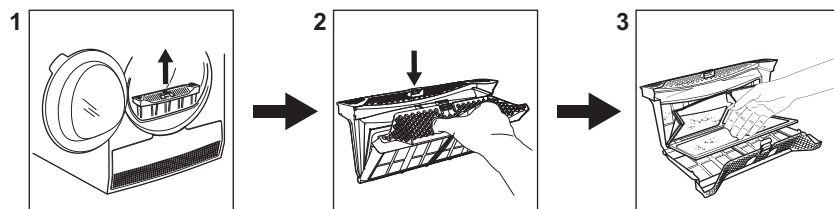

Ob koncu vsakega programa se na prikazovalniku prikaže simbol za filter  in očistiti morate filter.

## 14.3 Razpredelnica programov

Program	Količina <sup>1)</sup>	Lastnosti/Vrsta perila
 2) Cottons (Bombaž) <b>Eco</b>	<b>8 kg</b>	Program za sušenje bombažnega perila s stopnjo sušenja »za v omaro« z največjim prihrankom energije. / 
Cottons (Bombaž)	<b>8 kg</b>	Program za sušenje vseh vrst bombažnega perila, pripravljene- ga, da ga pospravite (za v oma- ro). / 
Synthetics (Sintetika)	<b>3,5 kg</b>	Sintetično in mešano perilo. / 
Delicates (Občutljivo)	<b>4 kg</b>	Občutljivo perilo, kot je perilo iz viskoze, umetne svile, akrila in mešanic vseh. / 
Sport (Šport)	<b>2 kg</b>	Športna oblačila, tanke in lahke tkanine, perilo iz mikrovlaken, poliestra. / 
Duvel (Prešita Odeja)	<b>3 kg</b>	Enojne ali dvojne prešite odeje in blazine (s perjem, puhom ali sintetičnim polnilom). / 
Silk (Svila) 	<b>1 kg</b>	Nežno sušenje svilenega perila, primerne- ga za ročno pranje. / 
Wool (Volna) 	<b>1 kg</b>	Volnena oblačila. Nežno sušenje volnenih ob- lačil, primernih za ročno pranje. Perilo odstra- nite takoj, ko se program zaključi.
Outdoor 	<b>2 kg</b>	Oblučila, ki jih nosite zunaj, teh- nična, športna oblačila, vodood- porne in zrakoprepustne jakne, jakne z odstranljivim flisom ali notranjo podlogo. Primerno za sušenje v sušilnem stroju. / 
Denim (Denim)	<b>4 kg</b>	Oblučila za prosti čas, kot so kavbojke, jopice različne debeli- ne (npr. pri ovratnikih, manšetah in šivih). / 
Bedlinen (Posteljnina) <b>XL</b>	<b>4,5 kg</b>	Do trije kompleti posteljnine, ena je lahko dvojna. / 

Program	Količina <sup>1)</sup>	Lastnosti/Vrsta perila
Mixed (Hitro-mešano) XL	6 kg	Mešanica oblačil iz bombaža, bombažno-sintetičnih ter sintetičnih oblačil. 

1) Največja teža velja za suho perilo.

2) Program  Cottons (Bombaž) Cupboard Dry (Suho za v omaro) ECO je »Standardni program za bombaž« v skladu z uredbo Evropske komisije št. 392/2012. Je primeren za sušenje običajno mokrega bombažnega perila in je najučinkovitejši program glede porabe energije za sušenje mokrega bombažnega perila.

## 15. INFORMACIJSKI LIST O IZDELKU SE NANAŠA NA UREDBO EU 1369/2017

Informacijski list o izdelku	
Blagovna znamka	Electrolux
Model	EW8H258B PNC916098357
Nazivna zmogljivost v kg	8
Sušilni stroj na zračni tok ali kondenzacijski sušilni stroj	Kondenzator
Razred energetske učinkovitosti	A++
Poraba energije v kWh na leto, na podlagi 160 sušilnih ciklov standardnega programa za bombaž pri polni in delni obremenitvi, in poraba v načinih nizke porabe energije. Dejanska poraba energije na cikel je odvisna od načina uporabe aparata.	234,70
Avtomatski sušilni stroj ali neavtomatski gospodinjski sušilni stroj	Samodejno
Poraba energije standardnega programa za bombaž pri polni obremenitvi v kWh	1,99
Poraba energije standardnega programa za bombaž pri delni obremenitvi v kWh	1,07
Poraba električne energije v stanju izključenosti v W	0,13
Poraba električne energije v stanju pripravljenosti v W	0,13
Čas trajanja stanja pripravljenosti v minutah	10
Standardni program za bombaž <sup>1</sup> , ki se uporablja pri polni in delni obremenitvi, je standardni sušilni program, na katerega se nanašajo podatki na nalepki in na podatkovni kartici. Ta program je primeren za sušenje običajnega vlažnega bombažnega perila in je najučinkovitejši program glede porabe energije za bombaž.	

Ponderirani programski čas 'standardnega programa za bombaž pri polni in delni obremenitvi' v minutah	117
Programski čas 'standardnega programa za bombaž pri polni obremenitvi' v minutah	154
Programski čas 'standardnega programa za bombaž pri delni obremenitvi' v minutah	89
Razred kondenzacijske učinkovitosti na lestvici od G (najmanj učinkovit) do A (najbolj učinkovit)	B
Povprečna kondenzacijska učinkovitost standardnega programa za bombaž pri polni obremenitvi kot odstotni delež	82
Povprečna kondenzacijska učinkovitost standardnega programa za bombaž pri delni obremenitvi kot odstotni delež	82
Ponderirana kondenzacijska učinkovitost za 'standardni program za bombaž pri polni in delni obremenitvi'	82
Raven zvočne moči v dB	66
Vgradni aparat D/N	Ne

Podatki iz zgornje razpredelnice so skladni z uredbo Evropske komisije 392/2012 izvedbene direktive 2009/125/ES.

## 16. SKRB ZA OKOLJE

Reciklirajte materiale, ki jih označuje simbol . Embalažo odložite v ustrezne zabojnike za reciklažo. Pomagajte zaščititi okolje in zdravje ljudi ter reciklirati odpadke električnih in elektronskih naprav. Naprav, označenih

s simbolom , ne odstranjajte z gospodinjstvi odpadki. Izdelek vrnite na krajevno zbirališče za recikliranje ali se obrnite na občinski urad.

[www.electrolux.com/shop](http://www.electrolux.com/shop)



136957172-A-092020

