

MODE D'EMPLOI

INSTRUCTIONS D'INSTALLATION

REFRIGERATEUR A ABSORPTION pour des VEHICULES DE LOISIRS

RM 7271 L

RM 7275 L

RM 7291 L

RM 7295 L

RM 7361 L

RM 7365 L

RM 7401 L

RM 7405 L



Français



English

MANUAL

ABSORPTION REFRIGERATOR
for CARAVAN and MOTORHOME

Type C40 / 110
822 6100-02

T.B. 06/2003



e 1

Sécurité alimentaire

Avertissement pour l'utilisation de votre réfrigérateur

Le stockage des aliments doit tenir compte des conditions particulières de fonctionnement d'un réfrigérateur installé dans un véhicule qui varie en fonction :

- des conditions climatiques variables,
- de la température élevée à l'intérieur d'un véhicule fermé en stationnement exposé au soleil (la température peut atteindre et dépasser 50 degrés)
- de l'utilisation au cours d'un trajet prolongé de la source d'énergie de 12 volts
- de l'exposition au soleil du réfrigérateur placé derrière une vitre
- d'une utilisation trop rapide du réfrigérateur après sa mise en température optimale .

Dans ces conditions cet appareil ne peut garantir la température nécessaire à la conservation des denrées très périssables.

Liste des denrées très périssables : tous les produits portant une date limite de consommation associée à une température de conservation inférieure ou égale à 4°C, en particulier, viandes, poissons, volailles, charcuteries, plats préparés.

Recommandations :

- emballer séparément les aliments crus et les aliments cuits avec du papier aluminium ou un film alimentaire,
- ôter le suremballage carton ou plastique, uniquement si les indications nécessaires (DLC, température, mode d'emploi..) figurent sur l'emballage qui est au contact du produit,
- ne pas laisser trop longtemps les produits réfrigérés hors du réfrigérateur,
- mettre à l'avant les produits dont les dates limite de consommation sont les plus proches,
- places les restes dans les emballages fermés et les consommer très rapidement,
- se laver les mains avant de toucher les aliments, entre chaque manipulation de produits différents et au moment de passer à table,
- nettoyer le réfrigérateur régulièrement à l'eau savonneuse. Le rincer à l'eau javellisée.

Informations :

La date limite de consommation (DLC) apparaît sous la forme : « A consommer jusqu'au... » ou « A consommer jusqu'à la date figurant... » suivie soit de la date elle même, soit de l'indication de l'endroit où elle figure sur l'étiquetage.

Dansk

Deutsch

Ελληνικά

English

Español

Français

Italiano

Nederlands

Norsk

Português

Suomi

Svensk

via INTERNET www.dometic.com

Kundeservice

Kundendienst

Εξυπηρέτηση Πελατών

Customer Service

Servicio de Atención al Cliente

Service après-vente

Servizio Clienti

Klantenservice

Kundeservice

Serviço de Atendimento a Clientes

Asiakaspalvelu

Kundservice



Prière de conserver ce mode d'emploi soigneusement.

En cas d'utilisation de l'appareil par autrui, veuillez joindre le mode d'emploi.

© Dometic GmbH - 2003 - Sous réserves de modifications - Imprimé en Allemagne

TABLER des MATIERES

1.0	AVANT-PROPOS	4
2.0	POUR VOTRE SECURITE	4
	2.1 Panneaux d'avertissement et de sécurité	4
	2.2 Produit réfrigérant	4
3.0	GARANTIE ET SERVICE CLIENTELE	5
	3.1 Avaries de transport	5
4.0	DESCRIPTION DU MODELE	5
5.0	MODE D'EMPLOI DU REFRIGERATEUR	5
	5.1 Nettoyage	5
	5.2 Mise en marche du réfrigérateur	6
	5.3 Stockage des aliments	11
	5.4 Préparation des glaçons	11
	5.5 Dégivrage	11
	5.6 Positionnement des clayettes	11
	5.7 Verrouillage de la porte	12
	5.8 Arrêt du réfrigérateur	12
	5.9 Fonctionnement en hiver	12
	5.10 Eclairage	13
	5.11 Changement de la plaque de décor	13
	5.12 Changement de la butée de la porte	14
	5.13 Conseils en cas de panne	15
	5.14 Entretien	16
	5.15 Responsabilité de produit	16
	5.16 Recommandations environnementales	16
	5.17 Mise au rebut	16
	5.18 Conseils d'économie d'énergie	16
	5.19 Données techniques	17
	5.20 Déclaration de conformité	18
6.0	INSTRUCTIONS D'INSTALLATION	19
	6.1 Installation	19
	6.2 Installation étanche à l'air	21
	6.3 Aération	22
	6.4 Montage du système de ventilation	23
	6.5 Le renforcement d'installtion	24
	6.6 Arrimage du réfrigérateur	24
	6.7 Evacuation des gaz	25
	6.8 Installation de gaz	26
	6.9 Installation électrique	28

1.0

AVANT-PROPOS

Permettez-nous de profiter de cette occasion pour vous remercier d'avoir acheté ce **réfrigérateur à absorption Dometic**. Nous sommes persuadés que votre nouvel appareil vous donnera entière satisfaction.

Cet appareil, silencieux en fonctionnement, satisfait aux exigences de qualité et garantit une utilisation optimale pendant toute sa durée de vie (fabrication, utilisation et mise au rebut).

Nous vous recommandons de lire attentivement le mode d'emploi avant de faire fonctionner ce réfrigérateur et de bien tenir compte des instructions d'installation.

Ce réfrigérateur est prévu pour des camping-cars ou des caravanes. Il répond aux dispositions de la directive européenne 90/396/EU en matière de gaz.

2.0

CONSIGNES DE SECURITE

2.1



Danger



Attention

Panneaux d'avertissement et de sécurité



• **Ne jamais utiliser une flamme nue pour vérifier l'étanchéité de l'appareil.**

• **Tenir les enfants éloignés !**

Lors de la mise au rebut du réfrigérateur, démonter toutes les portes et laisser les clayettes dans l'appareil afin d'éviter tout risque d'enfermement ou d'asphyxie.

• En cas d'odeur de gaz :

- Fermer le robinet d'arrêt de l'alimentation de gaz et la valve de la bouteille de gaz ;
- Ouvrir les fenêtres et quitter la pièce ;
- N'actionner aucun interrupteur électrique ;
- Eteindre les flammes nues.

• Ne jamais ouvrir le groupe frigorifique à absorption ; il est sous haute pression.

• **Seule une personne habilitée est autorisée à effectuer des travaux sur les installations électriques et de gaz, ainsi que le système d'évacuation des gaz.**

• La pression de service doit absolument correspondre aux spécifications de la plaque signalétique de l'appareil.

• Comparez les données relatives à la pression de service de la plaque signalétique à celles du détendeur de la bouteille de gaz.

• Le fonctionnement au gaz de l'appareil est interdit pendant les trajets.

• Les plaques garantissent la sécurité électrique et ne peuvent être retirées qu'à l'aide d'un outil.

• L'appareil ne peut pas être exposé à la pluie.

• **Le réfrigérateur n'a pas été conçu pour la conservation professionnelle de médicaments.**

2.2

Produit réfrigérant

Dans ce cas, il s'agit d'ammoniac, un composé naturel, également contenu dans les nettoyants ménagers (1 litre de nettoyant au sel ammoniac contient jusqu'à 200 g d'ammoniac, c'est-à-dire environ deux fois plus que le réfrigérateur). Le chromate de sodium est un agent anti-corrosion (dosé 1,8% du dissolvant).

En cas de fuite (facilement décelable en raison de la mauvaise odeur) :

- débrancher l'appareil ;
- bien aérer la pièce ;
- en informer le service après-vente.

3.0

GARANTIE ET SERVICE APRES-VENTE

Les conditions de garantie sont conformes à la directive EC 44/1999/CE et applicables à chaque pays concerné. Au cas où vous auriez besoin d'avoir recours à la garantie, adressez-vous à notre service après-vente.

Les pannes consécutives à une mauvaise utilisation de l'appareil ne sont pas couvertes par la garantie. Toute modification de l'appareil ou utilisation de pièces de rechange qui ne sont pas fabriquées par Dometic, ainsi que le non-respect des instructions d'installation et du mode d'emploi, entraînent la suppression de la garantie et excluent la responsabilité du fabricant. Vous pouvez également acheter les pièces détachées dans toute l'Europe dans nos services après-vente. Lorsque vous contactez nos services après-vente, indiquez toujours le modèle, le numéro du produit, le numéro de série et, le cas échéant, le code MLC !

Vous trouverez ces informations sur la plaque signalétique située à l'intérieur du réfrigérateur.

3.1

Avaries de transport

Après avoir retiré le réfrigérateur de son emballage, vérifiez qu'il n'a pas été endommagé lors du transport.

En cas de dégâts, contactez directement l'entreprise qui a effectué le transport, au plus tard sept jours après la livraison de la marchandise.

4.0

DESCRIPTION DU MODELE

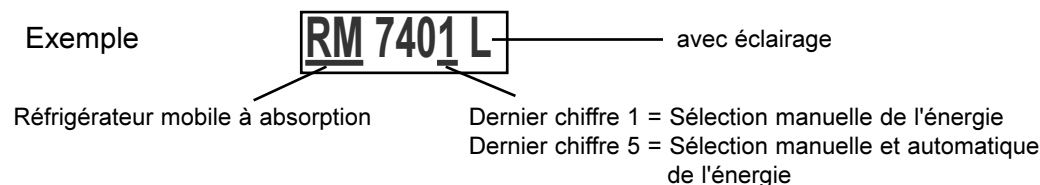

5.0

MODE D'EMPLOI DU REFRIGERATEUR

5.1

Nettoyage

Avant de mettre en service votre réfrigérateur, nous vous recommandons de le nettoyer à l'intérieur et à l'extérieur.

- Pour cela, utilisez un chiffon doux et de l'eau tiède, mélangée à un produit de nettoyage doux ;
- Pour finir, rincez l'appareil à l'eau claire et séchez bien ;
- Dépoussiérez une fois par année le groupe frigorifique à l'aide d'une brosse ou d'un chiffon doux.

ATTENTION

Pour éviter toute détérioration de l'appareil :

- N'utilisez pas de savon, ni de nettoyant corrosif, granuleux ou sodé ;
- Ne pas mettre en contact le joint de la porte avec de l'huile ou de la graisse.

5.2

Mise en marche du réfrigérateur

- i** • L'aggrégat est silencieux.
- Lors de la première mise en service de l'appareil, il se peut qu'une odeur se dégage; elle disparaîtra en quelques heures. Veillez à bien aérer la pièce.
- La température de fonctionnement est atteinte après quelques heures, mais le compartiment congélateur du réfrigérateur doit être froid environ une heure après la mise en service.

5.2.1

Commandes

A. Sélection manuelle de l'énergie *MES* (RM 7XX1 L)

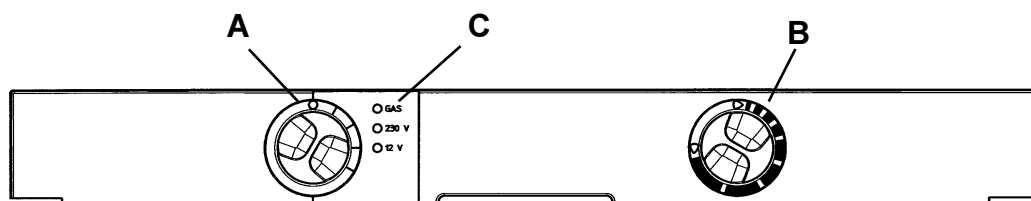

- A** = commutateur de sélection de la source d'énergie
- B** = thermostat à gaz/électrique CA/CD
- C** = voyant de contrôle de fonctionnement (3 voyants)

B. Sélection manuelle et automatique de l'énergie *AES* (RM 7XX5 L)

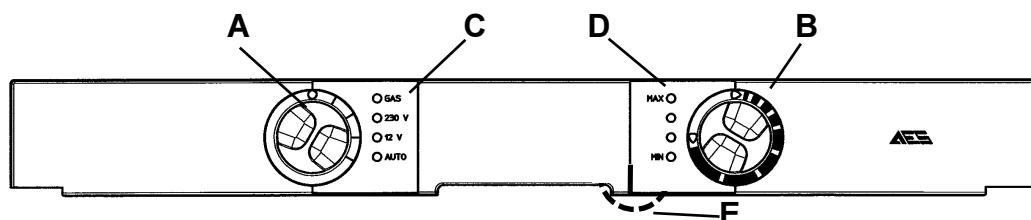

- A** = commutateur de sélection de la source d'énergie
- B** = thermostat à gaz/électrique CA/CD
- C** = voyant de contrôle de fonctionnement (4 voyants)
- D** = affichage de seuils de température
- E** = voyant variable (E) pour le réglage de la luminosité des voyants (accessible uniquement lorsque la porte est ouverte)

Remarques :

Le réfrigérateur peut fonctionner, soit à l'électricité, avec une tension de 12V, soit au gaz liquéfié. Vous pouvez sélectionner la source d'énergie désirée en utilisant le commutateur de sélection de la source d'énergie (**A**).

Ce commutateur (**A**) possède quatre positions : tension du secteur **CA** ou **CD** (12 V), **Gaz** (gaz liquéfié), **OFF** (arrêt).

Les appareils à sélection automatique de l'énergie comportent en équipement supplémentaire, la fonction « AUTO ».

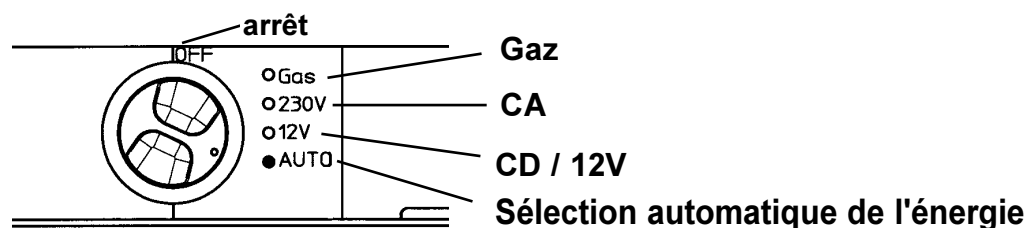

A. Sélection manuelle de l'énergie

5.2.2

Fonctionnement à l'électricité

1. Alimentation en courant 12 V (CD)

⚠ La fonction 12V ne doit être sélectionnée que lorsque le moteur fonctionne afin d'éviter un déchargement de la batterie de bord.

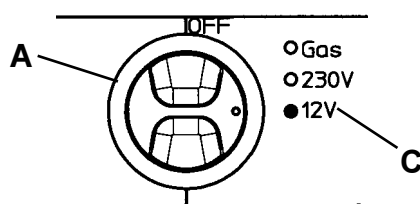

1. Réglez le bouton de sélection d'énergie « A » sur 12V.
2. L'affichage de fonction « C », 12V, affiche une lumière verte. L'appareil est en fonction.

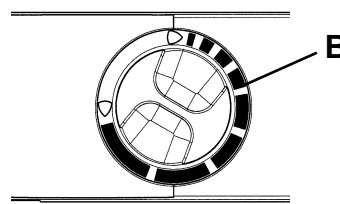

3. Réglez avec le bouton « B » la température dans le compartiment principal.

⚠ Si le voyant n'est pas allumé (ou s'il affiche une lumière rouge à des modèles **AES**), l'appareil n'est pas en fonctionnement. (Analyse des dysfonctionnements, voir 5.13)

2. Fonctionnement secteur

Ne sélectionner ce type de fonctionnement que si le voltage de la prise correspond valeur indiquée sur l'appareil. Risque de dommages si les valeurs sont différentes!

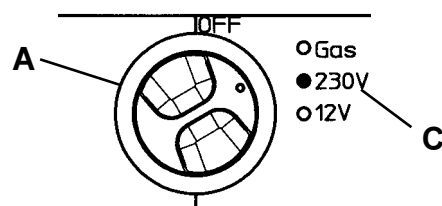

1. Réglez le bouton de sélection d'énergie « A » sur 230V.
2. L'affichage de fonction « C », 230V, affiche une lumière verte. L'appareil est en fonction.

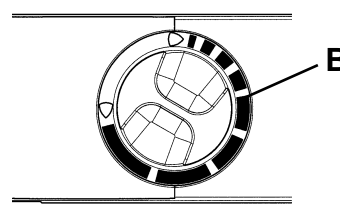

3. Réglez avec le bouton « B » la température dans le compartiment principal.

⚠ Si le voyant n'est pas allumé (ou s'il affiche une lumière rouge à des modèles **AES**), l'appareil n'est pas en fonctionnement. (Analyse des dysfonctionnements, voir 5.13)

5.2.3

Fonctionnement au gaz



- Le réfrigérateur doit fonctionner exclusivement avec du gaz liquéfié (propane, butane ; en aucun cas gaz de ville ou gaz naturel).
- Si le réfrigérateur fonctionne au gaz pendant les trajets, certaines consignes de sécurité sont à respecter suivant le pays dans lequel vous vous trouvez. (Conformément à la norme européenne EN 732).
L'utilisation du réfrigérateur à gaz est interdite lorsque le véhicule roule en France et en Australie.



- Dans les environs d'une station essence, l'utilisation du gaz est interdite!

1. Ouvrez la vanne de la bouteille de gaz.
2. Ouvrez le robinet d'arrêt de l'alimentation en gaz.

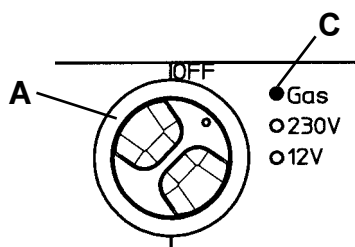

1. Positionnez le commutateur de sélection de la source d'énergie sur gaz (Gas).
2. Réglez le bouton « B » sur la position « max ».

L'allumage se fait automatiquement (cliquetis audible), pendant environ 30 secondes. Si l'allumage est réussi, la lampe « C », « GAZ », affiche une lumière jaune. Le réfrigérateur est mis en marche. Réglez maintenant la température du compartiment principal à l'aide du bouton « B ».

5.2.4



Panne de gaz

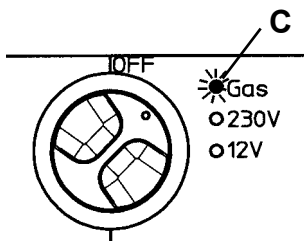

En cas de problème avec l'alimentation en gaz, la lumière jaune de la lampe « C » clignote.

Que faire:

Régalez le bouton de sélection d'énergie (A) sur « OFF ».

1. Reste-t-il du gaz dans la bouteille ?
2. La vanne de la bouteille est-elle ouverte ?
3. Le robinet d'arrêt de bord est-il ouvert ?

Si vous pouvez répondre "oui" aux questions 1 à 3, continuez au point 4.

4. Régalez à nouveau le bouton de sélection d'énergie (A) sur la position « GAZ ».
Le processus d'allumage peut alors recommencer.

Si au bout d'environ 30 secondes la lampe jaune (C) clignote toujours, cela signifie que le dérangement est toujours existant. (Par exemple, il y a de l'air dans la conduite de gaz).

5. Régalez le bouton de sélection d'énergie du réfrigérateur « A » sur la position «OFF» pendant un court instant, puis le remettre directement sur la position « GAZ » !

Afin d'évacuer l'air contenu dans la canalisation de gaz, répéter ce processus 3 ou 4 fois.

Si ceci n'aide pas, faire appel à un service après-vente agréé.

B. Sélection automatique d'énergie

(seulement pour les modèles RM 7XX5 L)

5.2.5

Fonctionnement en "AUTO"

Les modèles RM7XX5 L sont équipés d'une fonction «**AUTO**»-matique.

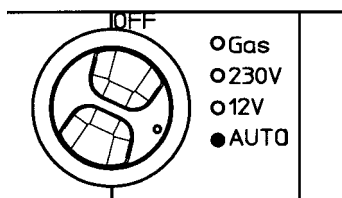

1. Le bouton de sélection d'énergie « A » sur « AUTO ». Le voyant de contrôle « AUTO » est allumé.



Le fonctionnement en mode manuel est possible à tout moment.

Remarques :

Le système électronique sélectionne **automatiquement** une des trois fonctions après avoir allumé le moteur : **230V - 12V - gaz liquide**.

Le pilotage électronique choisit la source d'énergie optimale pour l'alimentation de votre réfrigérateur.

- Ordre de priorité:**
- 1.) **Energie solaire (12V -)**
 - 2.) **230V ~**
 - 3.) **12V -**
 - 4.) **Gaz liquide**

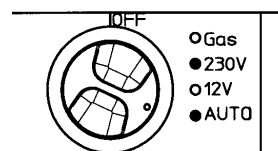

Le type d'énergie sélectionné automatiquement est affiché par un voyant (p. e. fonctionnement 230V).

Fonctionnement en 230 V

Si la tension venant du secteur est suffisante (> 200 V), cette source d'énergie est sélectionnée en priorité. (Pas d'installation solaire).

Fonctionnement en 12 V

Le fonctionnement en 12V n'est sélectionné que lorsque le moteur du véhicule est allumé, ou si l'installation à l'énergie solaire apporte suffisamment de voltage. Ceci se fait par le biais du lien **D+ de l'alternateur** relié au système électronique ou au signal correspondant du **détecteur solaire**.

Fonctionnement au gaz

Le réfrigérateur ne fonctionne au gaz que lorsque le moteur du véhicule est arrêté et l'alimentation électrique n'est pas suffisante (tension < 200V ou absence d'alimentation électrique).



Arrêté en station essence

Afin d'éviter un changement automatique vers l'alimentation au gaz lorsque le véhicule est arrêté en station essence, le système électronique ne passe à l'alimentation au gaz qu'après 15 minutes d'arrêt du moteur. Pendant ce temps, l'appareil est en stand-by et seul le voyant « AUTO » est allumé.

Dans les stations essence, l'utilisation d'appareils à flamme est interdite.

Si l'arrêt à la station essence dure plus de 15 minutes, le réfrigérateur doit être mis sur la position « A », ou positionné sur un autre type d'énergie.

5.2.6

△ Panne de gaz en mode « AUTO »

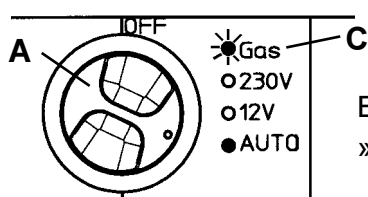

En cas de problème, la lumière jaune du voyant « C » clignote .

Que faire:

Réglez le bouton de sélection d'énergie (A) sur « OFF ».

1. Reste-t-il du gaz dans la bouteille ?
2. La vanne de la bouteille est-elle ouverte ?
3. Le robinet d'arrêt de bord est-il ouvert ?

Si vous pouvez répondre "oui" aux questions 1 à 3, continuez au point 4.

4. Réglez à nouveau le bouton de sélection d'énergie (A) sur la position «GAZ». Le processus d'allumage peut alors recommencer.

Si au bout d'environ 30 secondes la lampe jaune (C) clignote toujours, cela signifie que la dérangement est toujours existant. (Par exemple, il y a de l'air dans la conduite de gaz).

5. Réglez le bouton de sélection d'énergie du réfrigérateur « A » sur la position «OFF» pendant un court instant, puis le remettre directement sur la position «GAZ»! Afin d'évacuer l'air contenu dans la canalisation de gaz, répéter ce processus 3 ou 4 fois.

Si ceci n'aide pas, faire appel à un service après-vente agréé.

5.2.7

Fonctions supplémentaires

(uniquement pour les modèles RM 7XX5 L)

- Affichage de seuils de température (D) pour représentation optique de la température réglée (MIN - MAX) par quatre voyants.
- Voyant variateur (E) pour le réglage de la luminosité des voyants (accessible uniquement lorsque la porte est ouverte).

Le bouton à roulette pour le réglage de la luminosité se trouve en dessous du cache (voir pos. E en haut)

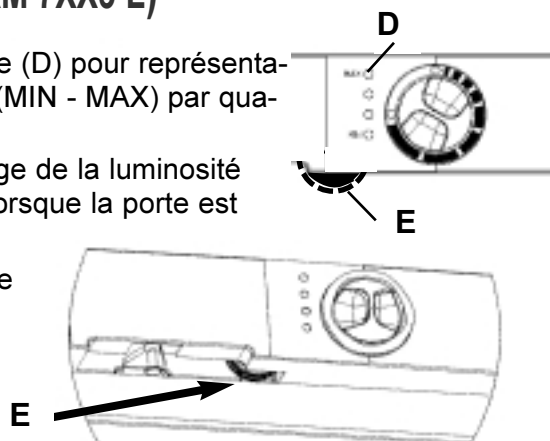

5.2.8

Réglage de la température de réfrigération

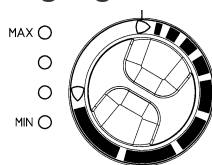

B Comme mentionné, vous pouvez à l'aide du régleur (B) régler la température de réfrigération selon vos besoins.

← **Réglage température moyenne**



Les conditions climatiques influencent la performance de votre appareil. Pour une température extérieure comprise entre +15°C et +25°C, choisissez la **température moyenne**. L'appareil se trouve alors en mesure de fournir une performance optimale.

TIP

5.3

Stockage des aliments

- Toujours conserver les aliments dans des récipients fermés, de l'aluminium, etc. .
- Ne jamais stocker d'aliments chauds dans le réfrigérateur, les laisser refroidir auparavant.
- Ne pas conserver dans le réfrigérateur des aliments susceptibles de dégager des gaz volatils et inflammables.
- Les produits sensibles ou aliments qui tournent vite doivent être entreposés près des barres réfrigérantes.

Le congélateur est prévu pour la préparation des glaçons et la conservation à court terme des aliments congelés. Il n'est pas adapté à la congélation d'aliments.

5.4

Préparation des glaçons

Nous vous conseillons de préparer vos glaçons la nuit. En effet, le réfrigérateur est moins plein et le groupe frigorifique a plus de réserves.



1. Remplir le bac à glaçons avec de l'eau potable.

2. Placer le bac dans le congélateur.



Utiliser uniquement de l'eau potable !



5.5

Dégivrage

Avec le temps, du givre se forme sur les ailettes de refroidissement.

Lorsque la couche de givre atteint environ 3 mm, il faut dégivrer le réfrigérateur.

1. Arrêter le réfrigérateur, comme indiqué dans la section "5.8 Mise hors service" .
2. Retirer le bac à glaçons et les aliments .
3. Laisser la porte du réfrigérateur ouverte .
4. Après le dégivrage (du congélateur et des ailettes de refroidissement), sécher l'appareil à l'aide d'un chiffon .
5. Eponger l'eau de dégivrage dans le congélateur .
6. Rebrancher le réfrigérateur, comme indiqué dans la section "5.2".

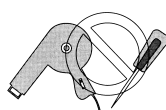

Ne jamais enlever la couche de givre de façon brusque, ni accélérer le dégivrage à l'aide d'un radiateur rayonnant.

Remarque :

L'eau de dégivrage du compartiment réfrigérateur est recueillie dans un bac collecteur, situé à l'arrière du réfrigérateur, où elle va s'évaporer.

5.6

Positionnement des clayettes

Démontage :



1. Enlever les crans de sécurité avant et arrière ;
2. Décaler la clayette vers la gauche, puis tirer vers le haut..



La mise en place s'effectue dans l'ordre inverse.

5.7

Verrouillage de la porte

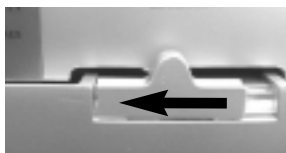

ouvrir

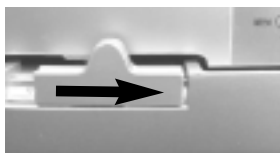

verrouiller

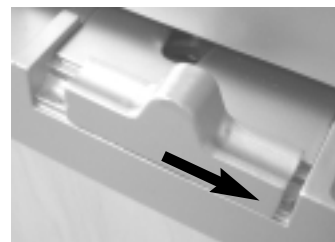

arrêt de porte

5.8

Mise hors service

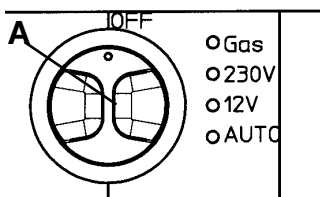

1. Positionner le commutateur de sélection de la source d'énergie (A) sur 0 (arrêt). L'appareil est complètement arrêté!

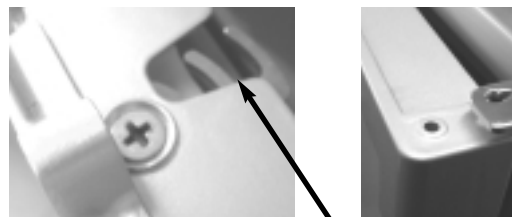

2. Bloquer la porte à l'aide de la cale. Elle reste entreouverte afin d'éviter la formation de moisissures.



Fermeture de l'alimentation en gaz !

En cas de mise hors service du réfrigérateur pour une durée indéterminée, fermer le robinet d'arrêt de bord et la valve de la bouteille.

5.9

Fonctionnement en hiver

1. Vérifier que les grilles d'aération et l'extracteur des gaz ne sont pas bouchés par de la neige, des feuilles, etc. .



Grille d'aération du bas (L200)

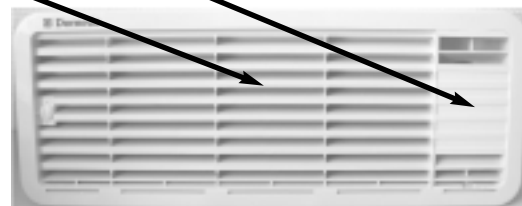

Grille d'aération et extracteur du haut (L100)

2. Pour une température externe inférieure à 8 °C, il faut installer la protection d'hiver. Le groupe est protégé contre l'air trop froid.

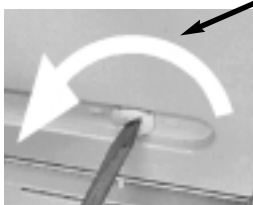

3. Installer la protection et la verrouiller.



Il est conseillé d'utiliser la protection d'hiver en cas de non-utilisation prolongée du véhicule.

TIP

5.10

Eclairage

Changement de la lampe à incandescence

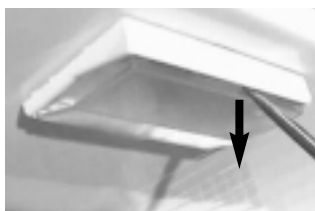

1. Enlever la plaque.

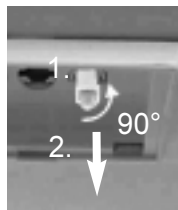

2. Démonter la lampe défectueuse.

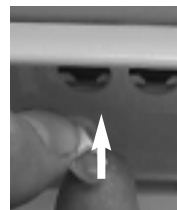

3. Installer la nouvelle lampe.



4. Abdeckung eindrücken.

Remarque :

Pour une tension continue de 12 V :
1 lampe à incandescence 12 V, 2 W

Pour vous procurer des lampes à incandescence de rechange, adressez-vous au service après-vente d'Dometic.

5.11

Changement de la plaque de décoration

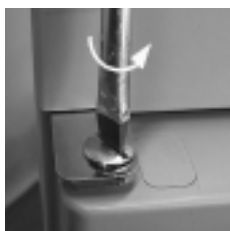

1. Ouvrir la porte et dévisser la vis de la charnière.



2. Enlever la porte en la soulevant.

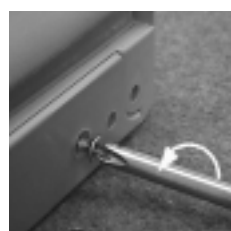

3. Dévisser le couvre-joint (3 vis).



4. Retirer la plaque de décoration et insérer la nouvelle.



5. Revisser le couvre-joint .



6. Replacer la porte .

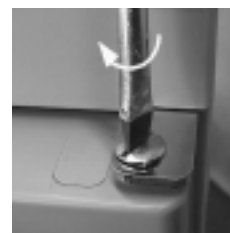

7. Revisser la vis de la charnière.

Ce panneau doit avoir les dimensions suivantes (mm):

Modèle	Hauteur	Largeur	Epaisseur
RM 7271 /..75	713+/-1	453,5+1	3,2
RM 7361 /..65	713+/-1	453,5+1	3,2
RM 7291 /..95	718+/-1	491,5+1	3,2
RM 7401 /..05	718+/-1	491,5+1	3,2

5.12

Changement de la butée de porte

i Il n'est pas toujours possible de changer la porte quand le réfrigérateur est installé.



1. Ouvrir la porte, dévisser la vis de la charnière et la garder à portée de main.



2. Enlever la porte en la soulevant.

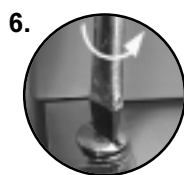

6.



7.



5. Monter la porte.



3.

4.

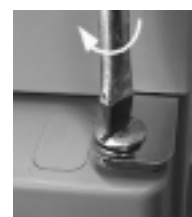

8. Revisser la vis de la charnière.

Conseils en cas de panne

Avant d'appeler le service après-vente, vérifiez si :

1. les instructions de la partie " Mise en service du réfrigérateur " ont été suivies ;
2. le réfrigérateur est de niveau ;
3. le réfrigérateur peut fonctionner avec la source d'énergie disponible.

Problème : le réfrigérateur ne fonctionne pas en mode gaz.

Causes possibles	Marche à suivre
a) La bouteille est vide.	a) Changer la bouteille.
b) Le dispositif d'arrêt inséré n'est pas ouvert.	b) Ouvrir le dispositif d'arrêt.
c.) Y-a-t'il de l'air dans la conduite?	c.) Eteindre l'appareil et redémarrer. Repete 3-4 fois.

Problème : le réfrigérateur ne fonctionne pas avec 12 V.

Causes possibles	Marche à suivre
a) Le fusible est défectueux.	a) Changer le fusible.
b) La batterie est déchargée.	b.) Tester la batterie et la charger.
c.) L'allumage est coupé.	c.) Démarrer le moteur.

Problème : le réfrigérateur ne fonctionne pas avec 230 V.

Causes possibles	Marche à suivre
a) Le fusible est défectueux.	a) changer le fusible.
b.) Le vehicule n'est pas connecter au réseau électrique	b.) Connection au réseau électrique.
c.) AES : fonctionnement au gaz malgré connection électrique?	c.) L'appareil fonctionne au gaz par ce que la tension électrique n'est pas suffisante. (Fonctionnement en 230V set sélectionne que lorsque la tension supérieure à 200V)

Problème : le réfrigérateur ne refroidit pas suffisamment.

Causes possibles	Marche à suivre
a) Le groupe frigorifique n'est pas suffisamment ventilé.	a) Vérifier si la grille d'aération n'est pas couverte.
b) La position du thermostat n'est pas assez élevée.	b) Augmenter le thermostat.
c.) La couche de glace recouvrant l'évaporateur est trop épaisse.	c) Vérifier que la porte du réfrigérateur se ferme hermétiquement.
d) Des aliments chauds ont été stockés en trop grand nombre en peu de temps.	d) Laisser les aliments refroidir auparavant.
e.) L'appareil ne fonctionne pas encore assez longtemps.	e.) Tester l'appareil après quelques heures de fonctionnement.

5.14

Entretien

- **Seule une personne habilitée est autorisée à effectuer des travaux sur les installations électriques et de gaz.** Nous vous recommandons de faire effectuer ces travaux par une personne d'un service après-vente agréé.
- Le règlement en vigueur indique que l'installation de gaz et son système d'extraction des gaz d'échappement doivent être inspectés avant leur première utilisation, puis tous les deux ans, et que les appareils fonctionnant au gaz liquéfié doivent être vérifiés tous les ans par une personne d'un service après-vente agréé conformément au règlement technique EN1949. Une fois cette inspection terminée, un certificat est délivré.
C'est l'utilisateur qui doit s'occuper de la demande d'inspection.
- Le brûleur à gaz doit être nettoyé en cas de besoin, ou au moins une fois par an. Nous conseillons de faire une inspection après une longue non-utilisation de véhicule.

5.15

Responsabilité de produit

La responsabilité de Dometic ne couvre pas les dommages qui pourraient survenir dûs à une mauvaise utilisation de l'appareil ou toutes modifications inadéquates. Aussi la responsabilité de Dometic ne s'étend pas aux dommages qui pourraient survenir dûs aux effets de changements de température extérieure ou de degré d'humidité sur l'appareil ou à proximité de l'appareil.

5.16

Protection de l'environnement

Les réfrigérateurs fabriqués par Dometic GmbH ne contiennent pas de C.F.C., ni de F.C..

Le fluide réfrigérant utilisé dans le groupe frigorifique est de l'ammoniaque (composé naturel d'hydrogène et d'azote). Du cyclopentane, produit qui n'attaque pas la couche d'ozone, est utilisé comme produit moussant dans la préparation de la mousse PU d'isolation.

5.17

Mise au rebut

Afin de s'assurer que le matériel d'emballage recyclable sera réutilisé, il doit être envoyé au centre de ramassage habituel. L'appareil doit être cédé à une société de recyclage appropriée qui assure la récupération des parties recyclables et une mise au rebut conforme du reste de l'appareil. Pour des raisons écologiques, la vidange du liquide réfrigérant des groupes de tous les réfrigérateurs à absorption doit être effectuée dans un établissement de retraitement approprié.

5.18

Conseils d'économie d'énergie

- Pour une température externe moyenne d'environ 25 °C, il suffit de régler le thermostat sur une position moyenne (que ce soit pour le fonctionnement au gaz ou à l'électricité).
- Lorsque c'est possible, ne stocker que des aliments déjà froids.
- Ne pas exposer le réfrigérateur à la lumière directe du soleil.
- Une bonne aération du groupe du réfrigérateur est indispensable.
- Dégivrage régulier.
- Lorsque vous sortez des aliments du réfrigérateur, laissez la porte ouverte le moins longtemps possible.
- Mettre le réfrigérateur en service environ 12 heures avant de le remplir.

5.19

Données techniques

Modèle	Dimensions H x L x P (mm) Profondeur porte comprise	Capacité brute, icompartment congélateur compris	Capacité utile du compartment congélateur	Puissance de connexion Secteur / Batterie	* Consommation hebdomadaire (24h) en électricité / gaz	Poids net	Allumage Dispositif d'allumage	Réfrigérateur- à marche
RM 7271(L)	821x486x541	77 lit.	9,5 lit.	125 W / 120 W	ca.2,5 KWh / 260 g	26 kg	X	X
RM 7275(L)	821x486x541	77 lit.	9,5 lit.	125 W / 120 W	ca.2,5 KWh / 260 g	26 kg	X	X
RM 7291(L)	821x525x541	86 lit.	10,5 lit.	125 W / 120 W	ca.2,6KWh / 260 g	27 kg	X	X
RM 7295(L)	821x525x541	86 lit.	10,5 lit.	125 W / 120 W	ca.2,6 KWh / 260 g	27 kg	X	X
RM 7361(L)	821x486x541	88 lit.	9,5 lit.	135 W / 130 W	ca.2,6 KWh / 260 g	28 kg	X	
RM 7365(L)	821x486x541	88 lit.	9,5 lit.	135 W / 130 W	ca.2,6 KWh / 260 g	28 kg	X	
RM 7401(L)	821x525x541	97 lit.	10,5 lit.	135 W / 130 W	ca.2,6 KWh / 260 g	29 kg	X	
RM 7405(L)	821x525x541	97 lit.	10,5 lit.	135 W / 130 W	ca.2,6 KWh / 260 g	29 kg	X	

Sous réserve de modifications.

* Consommation moyenne pour une température ambiante moyenne de 25° C, en conformité avec les normes ISO.



DECLARATION OF CONFORMITY

according to

Low Voltage Directive 73/23/EEC and
the Amendment to LVD 90/683/EEC
EMC Directive 89/336/EEC
Automotive Directive 72/245/EEC and
the Amendment 95/54/EC
GAS Directive 90/396/EEC
CE Marking Directive 93/68/EEC

Type of equipment	Absorption Refrigerator
Brand Name	DOMETIC
Type family	C 40/110
Manufacturer's (Factory) name	DOMETIC GmbH
address	In der Steinwiese 16, D-57074 Siegen
telephone no	INT+49 - 271 692 0
telefax no	INT+49 - 271 692 304

The following harmonized standards or technical specifications (designations) which comply with good engineering practice in safety matters in force within the EEA have been practiced:

EN 60335-1 (IEC 335-1), EN 60335-2-24 (IEC 335-2-24)	Low Voltage Directive
EN 61000-3-2, EN 61000-3-3, EN 55014-1, EN 55014-2	EMC Directive
EN 732, EN 50165, EN 624 (LSC-Models)	GAS Directive

The equipment conforms completely with the above stated harmonized standards or technical specifications.

By signing this document, the undersigned declares as manufacturer, or the manufacturer's authorized representative established within the EEA, that the equipment in question complies with the requirements stated above.

Manufacturer

Date	Signature	Position
2002.07.01	 Gunther Bittner	General Manager

6.0

INSTRUCTIONS D'INSTALLATION

Lors de l'installation de l'appareil, la réglementation technique et administrative du pays dans lequel le véhicule est autorisé à circuler pour la première fois doit être respectée.

En Europe, par exemple, les appareils fonctionnant au gaz, la pose de câble, l'installation de bouteilles de gaz, ainsi que l'inspection et la vérification de l'étanchéité doivent respecter la norme EN 1949 pour les installations fonctionnant au gaz liquéfié dans les véhicules.

6.1

Installation

L'appareil, ainsi que l'extracteur de gaz doivent, en principe, être installés afin d'être accessibles à tout moment, en cas de travaux de maintenance, et d'être faciles à enlever et à remettre en place.

Seul un professionnel agréé est autorisé à installer l'appareil !

L'installation et le raccordement de l'appareil doivent être effectués selon les normes techniques les plus récentes :

- L'installation gaz doit répondre aux normes nationales.
- Réglementation technique EN 1949
- Réglementation technique EN 732
- L'installation électrique doit répondre aux normes nationales
- Réglementations techniques EN 60335-1, EN 60335-2-24, EN 1648-1, EN 1648-2
- Réglementation du Service Départemental de l'Urbanisme et de l'Habitation
- Installation de l'appareil à l'abri d'un rayonnement thermique excessif.

Une exposition excessive à la chaleur diminue le rendement du réfrigérateur et augmente sa consommation en énergie.

 **Le fabricant décline toute responsabilité en cas d'installation non-conforme.**

6.1.1

Installation latérale

Si l'appareil est installé d'un côté de la porte d'entrée, veiller à ce que cette dernière ne bouche pas les grilles d'aération lorsqu'elle est ouverte (Fig. 1, distance la porte - les grilles d'aération min. 25 mm).

Sinon cela gênerait la ventilation et diminuerait la puissance frigorifique.

Le côté de la caravane comportant la porte est souvent équipé d'un auvent, ce qui complique l'évacuation des gaz de combustion et de la chaleur (diminution de la puissance frigorifique) !

FIG.1

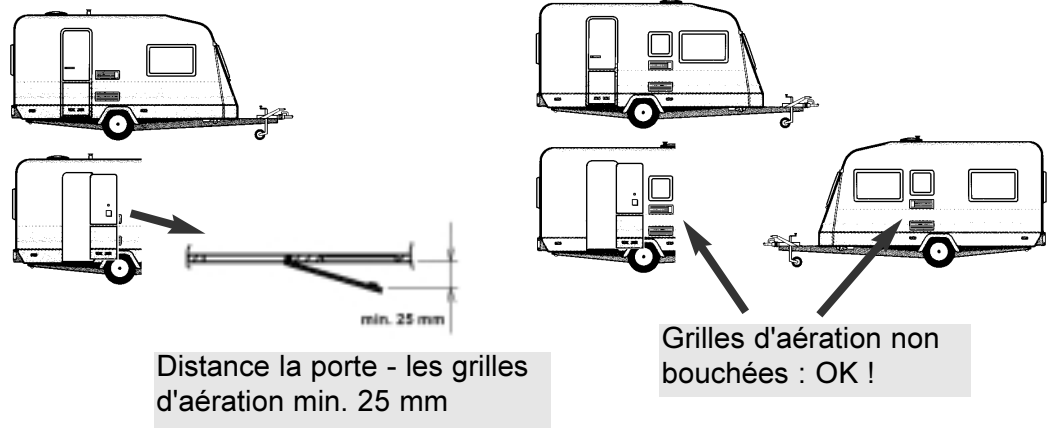

6.1.2

Installation à l'arrière

L'installation à l'arrière est souvent loin d'être la solution idéale, car elle ne garantit pas toujours une ventilation optimale de l'appareil (par ex., la grille d'aération inférieure risque d'être masquée par le pare-chocs ou les feux arrière du véhicule !) (Fig. 2). En fait, le groupe n'est pas en mesure de fournir sa puissance frigorifique maximale.

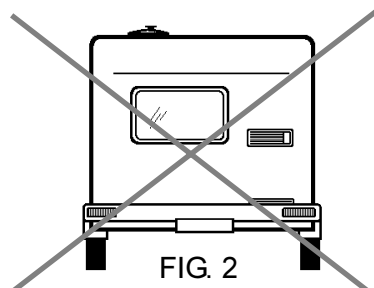
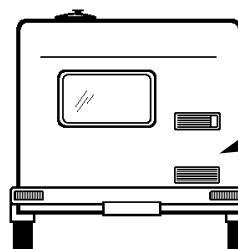

FIG. 2



Grilles d'aération
non bouchées : OK !

Il existe une variante à la mode de l'installation à l'arrière : la pose des grilles d'aération sur le côté (B, Fig. 3).

Comme la circulation air-chauffeur est très limitée, les échangeurs thermiques (condenseur, absorbeur) ne sont plus suffisamment refroidis.

L'installation des grilles d'aération dans le plancher conduit également à une mauvaise circulation de l'air (C, Fig. 3).

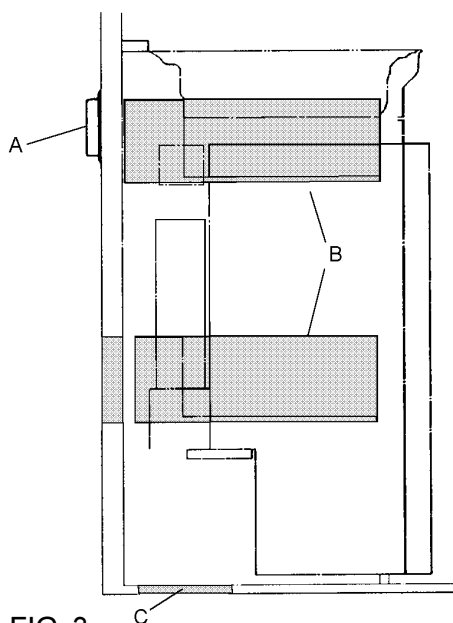
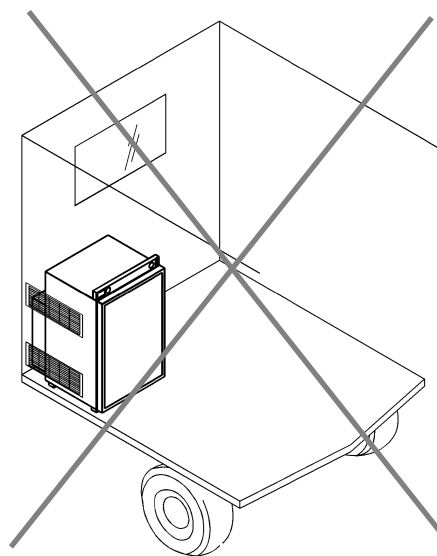

FIG. 3



Puissance frigorifique maximale n'est pas disponible !

Quelle que soit la position de l'appareil, la ventilation doit toujours être assurée, comme indiqué en section 6.3 !

6.2

Installation étanche à l'air

Les appareils frigorifiques installés dans des caravanes, des camping-cars et d'autres véhicules doivent être étanches à l'air. **Cela signifie que l'air nécessaire au brûleur pour la combustion n'est pas prélevé dans la pièce et que les gaz de combustion ne peuvent pas pénétrer directement dans la pièce (EN 1949).**

Recommandation 1:

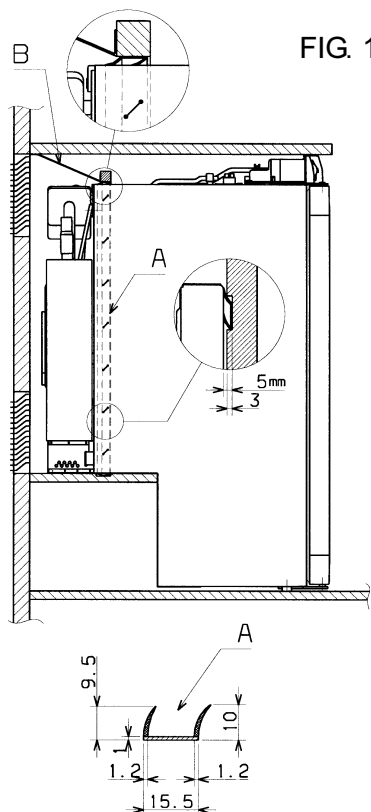

FIG. 1

Utilisation du kit de montage d'étanchéité de Dometic

(N°.art. 241 2559-00, disponible auprès de Dometic)

Mettre les joints à lèvres dans le renforcement d'installation (A) en bas et sur les deux côtés.

Il faut également installer une plaque de refoulement (B), munie des joints à lèvres (A) difficilement inflammable, dans le renforcement (voir fig. 1).

Placer la plaque de refoulement (B) de telle sorte que l'air chaud s'échappe par la grille d'aération supérieure.

Fixer cette plaque à la paroi de la caravane, pas au réfrigérateur!

La plaque (B), munie des joints à lèvres (A), doit également isoler le réfrigérateur par rapport à la pièce (voir fig. 1).

Installer le réfrigérateur de niveau dans le renforcement.

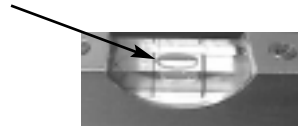

Recommandation 2:

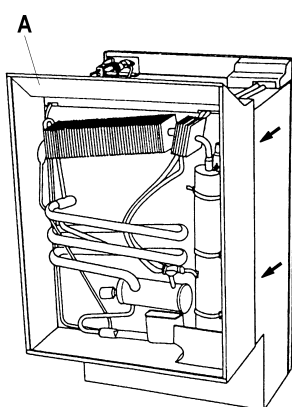

Vous pouvez également installer une gaine (A) sur le réfrigérateur. Cette gaine doit être fixée sur la paroi de la caravane, **pas sur le réfrigérateur !** Installer des bandes d'étanchéité au bas et sur les côtés de la gaine.

Pour finir, faire glisser le réfrigérateur dans la gaine.



Ces deux variantes facilitent le démontage et la remise en place de l'appareil en cas d'intervention de maintenance.

L'espace se trouvant entre la paroi de la caravane et le réfrigérateur est maintenant isolé de la pièce. Les gaz de combustion ne peuvent donc pas s'infiltrer dans la pièce. Il n'est pas nécessaire d'utiliser un dispositif d'extraction des gaz spécial si l'installation est étanche à l'air. Les gaz de combustion s'échappent par la grille d'aération supérieure ; il est donc recommandé d'utiliser la même grille d'aération (**L200**) en haut et en bas, sans dispositif d'extraction des gaz :

⚠ Dans ce cas, ne pas mettre la protection d'hiver supérieure lors du fonctionnement au gaz !

Si, malgré l'étanchéité à l'air, vous souhaitez un conduit pour les gaz de combustion, installez dans la grille d'aération supérieure le système d'aération **L100**, pourvu d'un extracteur de gaz.

Pour l'installation du conduit des gaz de combustion, voir la section 6.7.



⚠ Les modifications ne peuvent être effectuées qu'avec l'accord du fabricant.

6.3

Aération

Il est important pour le fonctionnement de l'appareil qu'il soit correctement installé, car, pour des raisons physiques, de la chaleur est générée à l'arrière de l'appareil et elle doit pouvoir s'échapper.

Dans le cas d'une température ambiante élevée, seule une aération suffisante du groupe frigorifique permet à ce dernier de développer toute sa puissance.

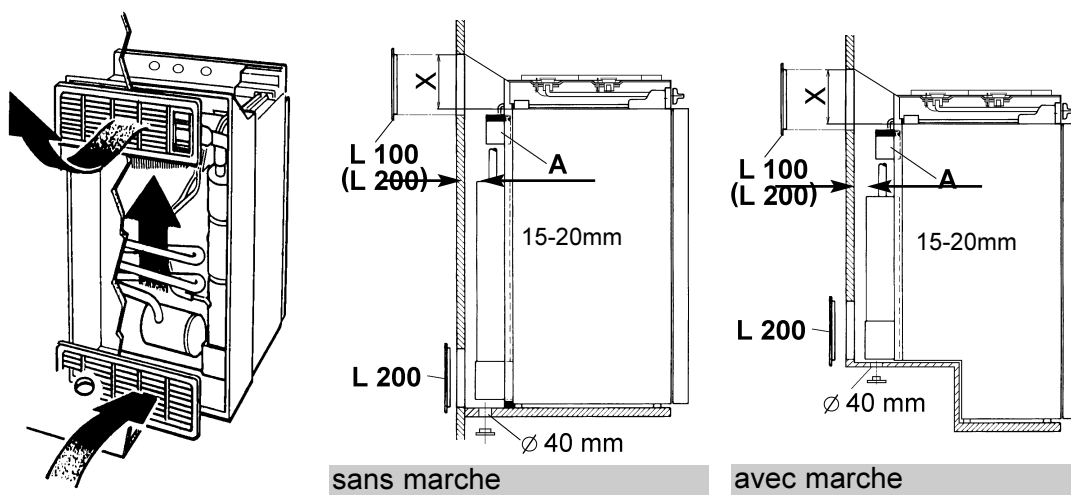

L'aération du groupe est effectuée au moyen de deux ouvertures dans la paroi de la caravane. L'air frais entre par le bas et ressort chaud par la grille d'aération supérieure (effet de cheminée).

La grille d'aération **supérieure** doit être placée aussi haut que possible au-dessus du condenseur (A). Pour un rendement optimal, nous vous conseillons une **hauteur " X " supérieure ou égale à 110 mm**. La grille d'aération inférieure doit être **placée juste au niveau du plancher de la caravane**, afin qu'en cas de fuite, le gaz, plus lourd que l'air s'échappe directement dans l'air.

Si cette disposition n'est pas possible, faire un trou de 40 mm de diamètre dans le plancher du renforcement, pour que le gaz, en cas de fuite, puisse s'échapper (EN1949) **Les grilles d'aération de l'appareil doivent présenter un diamètre libre de 250 cm². Ceci est possible grâce au système de ventilation Dometic Absorber de 100 L/ 200 L qui a été conçu à cet effet.**

Le système d'aération supérieur (**L100**) est composé d'un cadre d'installation (**R1640**), d'une grille d'aération comprenant un extracteur de gaz (**A1620**) et d'une protection d'hiver (**WA120**). Le système d'aération inférieur (**L200**) est également composé d'un cadre d'installation (**R1650**), d'une grille d'aération (**A1630** sans extracteur de gaz) et d'une protection d'hiver (**WA130**).

i **Le montage correct de ce grillage de ventilation facilite l'accès aux raccords d'électricité et de gaz lors des travaux d'entretien.**

6.4

Installation du système d'aération

L 100

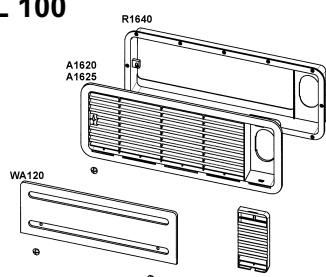

L 200

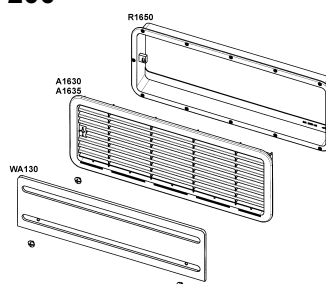

Pour installer les grilles d'aération, découper deux rectangles (451 mm x 156 mm) dans la paroi externe de la caravane. (position des rectangles, voir la section 6.3).



Le point N° 1 est annulé pour les appareils équipés de cadres avec joint intégré.

1. Imperméabiliser le cadre d'installation.

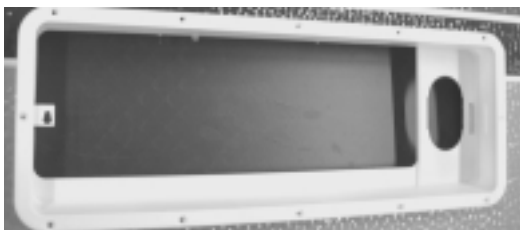

2. Insérer le cadre ...



... et le fixer avec des vis.



3. Placer la grille d'aération.

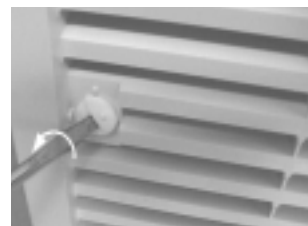

4. Fixer la grille .



5. Clipser l'élément encastrable de l'extracteur de gaz (seulement pour le système d'aération L100)



6. Installer la protection d'hiver et la verrouiller.

6.5

Le renforcement d'installation

L'appareil doit être installé dans un renforcement et être étanche à l'air. Les dimensions du renforcement sont indiquées dans le tableau ci-dessous.

La marche (A) sert uniquement pour les réfrigérateurs à marche. Pousser l'appareil dans le renforcement jusqu'à ce que l'avant du réfrigérateur et l'avant du renforcement soient alignés. Laisser impérativement un espace de 15 à 20 mm entre la paroi arrière du renforcement et le groupe frigorifique. Le plan du renforcement doit être plat pour que l'installation de l'appareil soit aisée. Le sol doit être suffisamment résistant afin de supporter le poids de l'appareil.

Installer le réfrigérateur de niveau dans le renforcement.

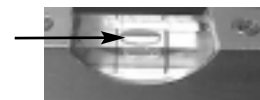

Dimensions du renforcement :

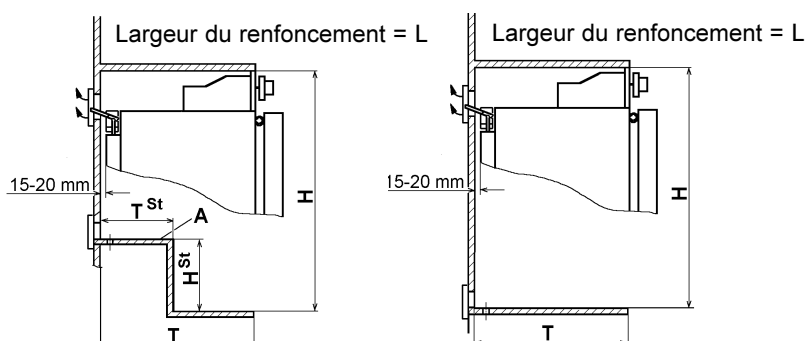

Modèle	Hauteur H	Largeur L	Profondeur T	Hauteur HSt	Profondeur TSt
RM 7271	825 mm	490 mm	515 mm	220 mm	235 mm
RM 7275	825 mm	490 mm	515 mm	220 mm	235 mm
RM 7291	825 mm	529 mm	515 mm	220 mm	235 mm
RM 7295	825 mm	529 mm	515 mm	220 mm	235 mm
RM 7361	825 mm	490 mm	515 mm	-	-
RM 7365	825 mm	490 mm	515 mm	-	-
RM 7401	825 mm	529 mm	515 mm	-	-
RM 7405	825 mm	529 mm	515 mm	-	-

6.6

Arrimage du réfrigérateur

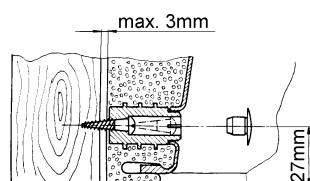
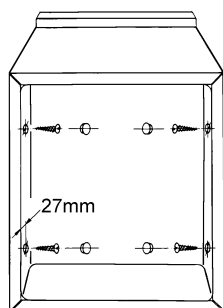

Sur les côtés du réfrigérateur, vous trouverez quatre chevilles en plastique, ainsi que des vis prévues pour fixer l'appareil. Les parois latérales ou les plinthes installées pour fixer le réfrigérateur doivent être conçues de telle manière que les vis ne bougent pas même soumises à des efforts importants (quand le véhicule roule).

Toujours utiliser les chevilles pour visser, autrement les éléments entourés de mousse, comme les conduites, risquent d'être endommagés.

Une fois le réfrigérateur définitivement installé, fixer les vis dans les parois du renforcement à travers l'enveloppe en tôle du réfrigérateur.

6.7

Extraction des gaz de combustion

Cette extraction doit être réalisée de telle sorte que tous les produits de combustion soient effectivement rejetés hors de la pièce.

Les gaz doivent être évacués en continu vers le haut, afin d'éviter une accumulation de produits de condensation.



Une installation non-conforme entraîne une diminution de la capacité de refroidissement et le fabricant ne peut alors garantir le bon fonctionnement de l'appareil.

6.7.1

Montage du conduit d'extraction sur la grille d'aération supérieure

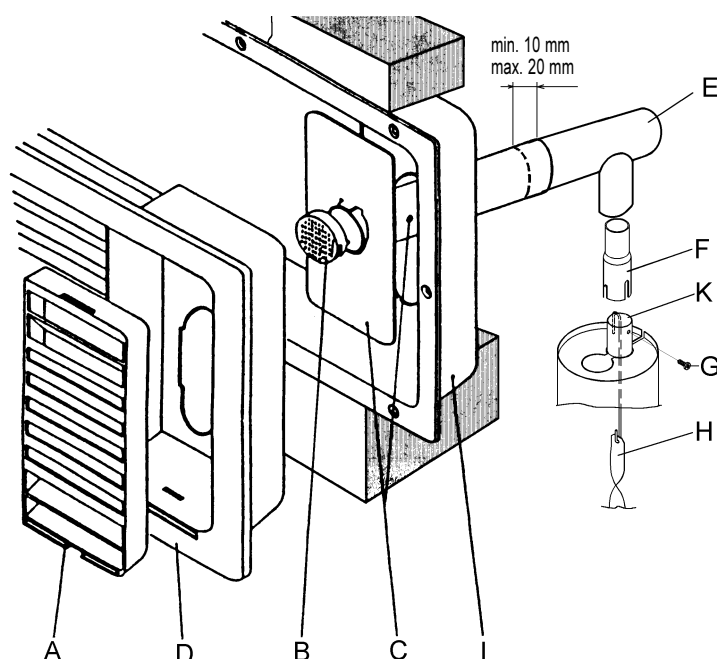

1. Fixer le raccordement en T (E) sur l'adaptateur (F) ou sur le tuyau d'échappement (K) à l'aide de la vis (G). Vérifier que le distributeur de chaleur (H) est placé dans la bonne position ;
2. Glisser le tuyau d'échappement (C) muni d'une plaque de recouvrement dans l'ouverture du châssis (I) prévue à cet effet et relier au raccordement en T (E). Raccourcir le tuyau d'échappement (C), si nécessaire ;
3. Placer la grille d'aération (D) dans le châssis (I) et serrer à l'aide de la manette de blocage qui se trouve du côté gauche de la grille ;
4. Placer le capuchon (B) sur le tuyau d'échappement (C) ;
5. Placer l'élément encastrable d'extraction des gaz dans la grille d'aération.

Pour ce type d'extraction des gaz, vous pouvez installer la protection d'hiver.

6.7.2

Extraction des gaz séparée (accessoire spéciale)

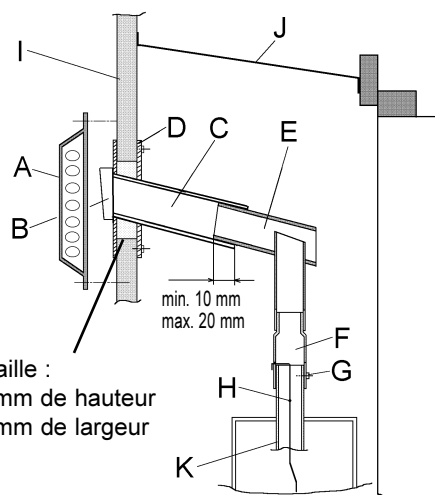
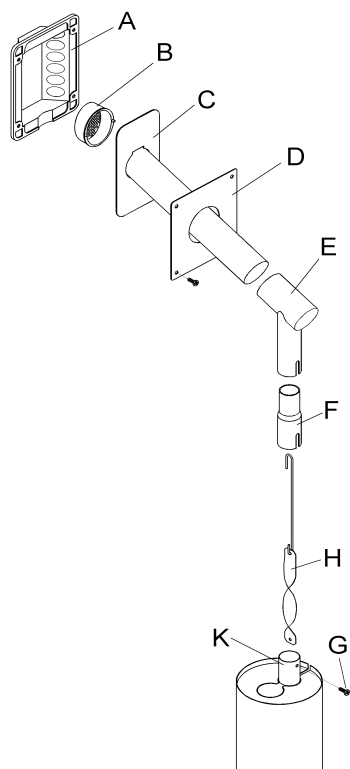

Entaille :
80 mm de hauteur
40 mm de largeur

1. Faire une entaille de 80 x 40 mm dans la paroi externe de la caravane (I). La position de l'entaille est fonction du modèle de réfrigérateur et des conditions d'installation.
2. Fixer le raccordement en T (E) sur l'adaptateur (F) ou sur le tuyau d'échappement (K) à l'aide de la vis (G). Vérifier que le

distributeur de chaleur (H) est placé dans la bonne position.

3. Glisser le tuyau d'échappement (C) dans l'ouverture.;
4. Relier le tuyau d'échappement (C) au raccordement en T (E). Raccourcir le tuyau d'échappement, si nécessaire .
5. Boucher l'entaille à l'aide d'un matériau ininflammable (par ex. de la laine minérale);
6. Visser la plaque de fixation (D) .
7. Placer le capuchon (B) sur le tuyau d'échappement (C) .
8. Fixer la protection externe (A).

6.8

Installation de gaz

- **Respecter les règles mentionnées dans la section 6.1 !**
- **Les appareils sont prévus pour fonctionner exclusivement au gaz liquéfié (propane/butane) et en aucun cas au gaz de ville ou au gaz naturel (EN 27418).**
- **Brancher un régulateur de pression pré réglé respectant les normes EN 12864 sur la bouteille de gaz liquéfié.**
- **Le régulateur de pression doit être conforme à la pression de régime indiquée sur la plaque signalétique de l'appareil. La pression de régime correspond à la norme en matière de pression du pays destinataire (EN 1949, EN 732).**
- **Une seule et unique pression de connexion est autorisée pour un même véhicule !**
Placer, bien en vue, une plaque contenant des renseignements fiables et lisibles relatifs à la pression de régime à côté de la bouteille de gaz.
- **Le branchement de gaz (1) sur l'appareil doit être effectué hors tension à l'aide de raccords de tuyaux et les tuyaux doivent être solidement attachés au véhicule (l'utilisation d'un tuyau souple est interdite) (EN1949).**

- Le raccordement à l'appareil s'effectue à l'aide d'un raccord à bague coupante (raccord Erméto) conforme à la norme L8. DIN 2353-ST selon la EN 1949.

 **Seule une personne agréée est autorisée à effectuer le branchement de gaz !**

Après l'installation, effectuée dans les règles, un *professionnel agréé doit vérifier l'étanchéité et effectuer une épreuve à la flamme, conformément à EN1949 respectivement. Un certificat de contrôle doit être délivré.

*** personne agréée**

Les professionnels agréés sont des experts dont la formation et les connaissances garantissent que le test d'étanchéité a été effectué dans les règles.

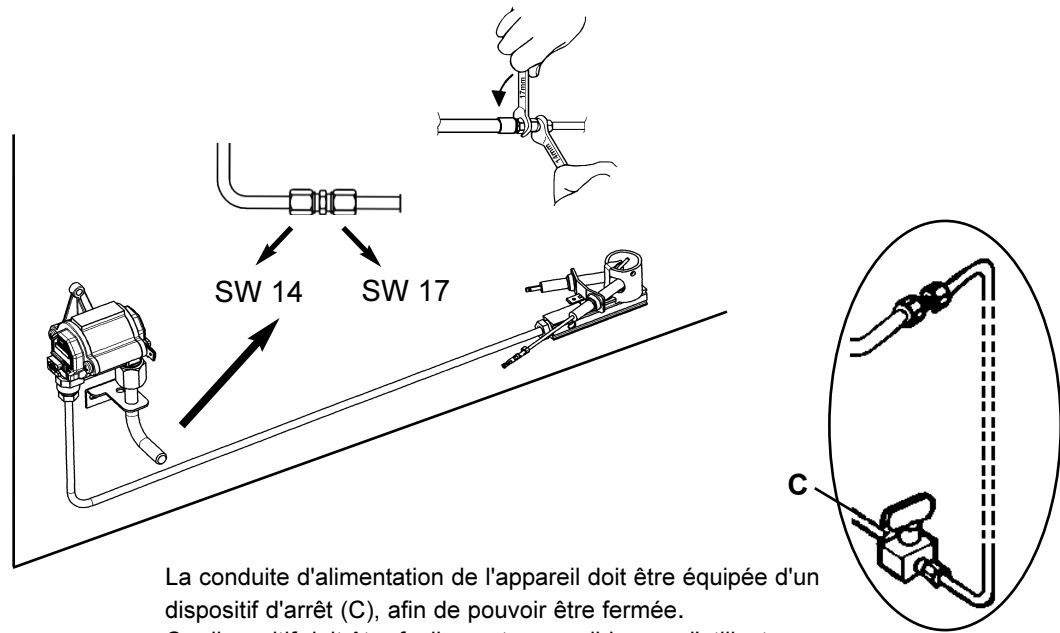

La conduite d'alimentation de l'appareil doit être équipée d'un dispositif d'arrêt (C), afin de pouvoir être fermée. Ce dispositif doit être facilement accessible pour l'utilisateur.

Pression de régime

Gaz	I _{3P(30)}	I _{3P(37)}	I _{3P(50)}	I ₃₊		I _{3B/P(50)}	I _{3B/P(30)}
mbar	30	37	50	28-37	30-37	50	30
BE				X			
DK							X
DE						X	X
FI							X
FR				X			
GR					X		X
IE		X		X			
IS							X
IT				X			
LU	X						X
NL	X						X
NO							X
AT						X	X
PT		X			X		
SE							X
CH				X			X
ES				X			
UK		X		X			X

6.9

Installation électrique

 **Seul un professionnel agréé est autorisé à poser l'installation électrique ! L'installation électrique doit répondre aux normes nationales (pour l'Europe EN 60335-2-24, EN 1648-1, EN1648-2).**

Les câbles de connexion ne doivent entrer en contact, ni avec les parties chaudes du groupe ou du brûleur, ni avec les angles saillants.

 **Le constructeur décline toute responsabilité en cas de raccords supplémentaires ou de modifications faites au système électrique (par exemple, raccord à un système de ventilation supplémentaire), car ces modifications entraînent l'annulation de la clause e1/CE.**

6.9.1

Branchement au réseau

 **L'alimentation en courant doit être assurée à l'aide d'une prise de courant reliée à la terre, conformément au règlement, ou d'un raccordement fixe relié à la terre.**

Si la connection au réseau d'alimentation se fait via une prise de courant, celle-ci doit rester facilement accessible.

Il est recommandé d'ajouter un coupe-circuit automatique de bord sur la ligne électrique.

Le câble de raccordement au réseau ne doit entrer en contact, ni avec les parties chaudes du groupe ou du brûleur, ni avec les angles saillants.

 **Si la ligne de branchement est endommagée, celle-ci doit être remplacée par le service clientèle de Dometic ou tout autre personnel également qualifié afin d'éviter les éventuels dangers.**

6.9.2

Raccord de batterie

Le câble de raccord de bord de 12V doit être apposé à l'aide de pinces au réfrigérateur en respectant les pôles.

Les câbles de rattachement à la batterie ou à la dynamo doivent être le plus court possible (voir schéma de connexion A/B ; câbles de branchement rouges/blancs).

Section de câbles	Longueur de câbles
-------------------	--------------------

4mm ²	< 6m
------------------	------

6mm ²	> 6m
------------------	------

Le circuit interne de bord de 12 V doit être muni d'un fusible de 16A.

Afin d'éviter que la batterie ne se décharge en l'espace de quelques heures lors de l'extinction du moteur du véhicule, il est recommandé de réaliser le raccord d'électricité cité pour la cartouche de chauffage (raccord **A/B** dans le plan de branchage p.30) de manière à ce que l'alimentation soit interrompue lorsque le moteur est éteint par la clef de contact.

Une alimentation 12V **permanente** doit être prévue au niveau du raccord **C/D** (éclairage, installation électronique, câble de raccord noir/violet) !

 **Pour les installations de caravane, les branchements + et - des câbles de 12V A/B et C/D ne doivent pas être en contact les uns avec les autres à bord. (Conformément à EN 1648-1).**

6.9.3

Branchement D+ et branchement à l'énergie solaire (uniquement pour les appareils RM 7XX5 L)

Branchement D+:

Le branchement D+ doit être effectué à l'aide d'une pince appropriée au véhicule (signal dynamo lorsque le moteur est en marche).

Branchement à l'énergie solaire (S+):

△ Branchement possible uniquement à condition d'utiliser une installation solaire équipée d'une sortie AES..

Les régleurs solaires correspondants sont en vente dans le commerce.

Le branchement « Solar » (S+) doit être branché au régleur solaire (sortie AES) à l'aide de la pince prévue à cet effet.

Section de câbles

Les câbles D+ et S+ ne véhiculant pas du courant électrique à haute tension, il n'est pas nécessaire que ceux-ci aient un diamètre élevé. (environ 1 mm²).

6.9.4

Pince (pour modèles RM 7XX1 L - et RM 7XX5 L)

Branchements:

A = Masse élément chauffant DC

B = Plus élément chauffant DC

C = Masse système électronique

D = Plus système électronique

D+ = Signal de la dynamo

S+ = Signal d'entrée du régleur solaire d'AES

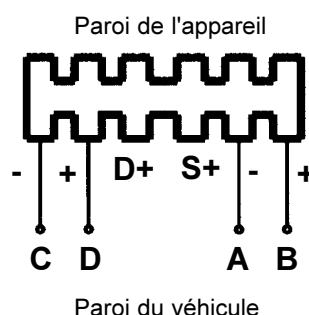

6.9.5

Equipement



EQUIPEMENT

Passage de la sélection manuelle d'énergie à la sélection automatique d'énergie

Pour tous les appareils RM 7XX1 (MES), il existe la possibilité d'élargissement vers un appareil RM 7XX5 à fonction AES.

Veillez vous adresser à votre partenaire service clientèle Dometic ou à votre commerçant.

6.9.6

Schéma de câblage

Schéma de câblage pour les modèles RM 7XX1 L - RM 7XX5 L

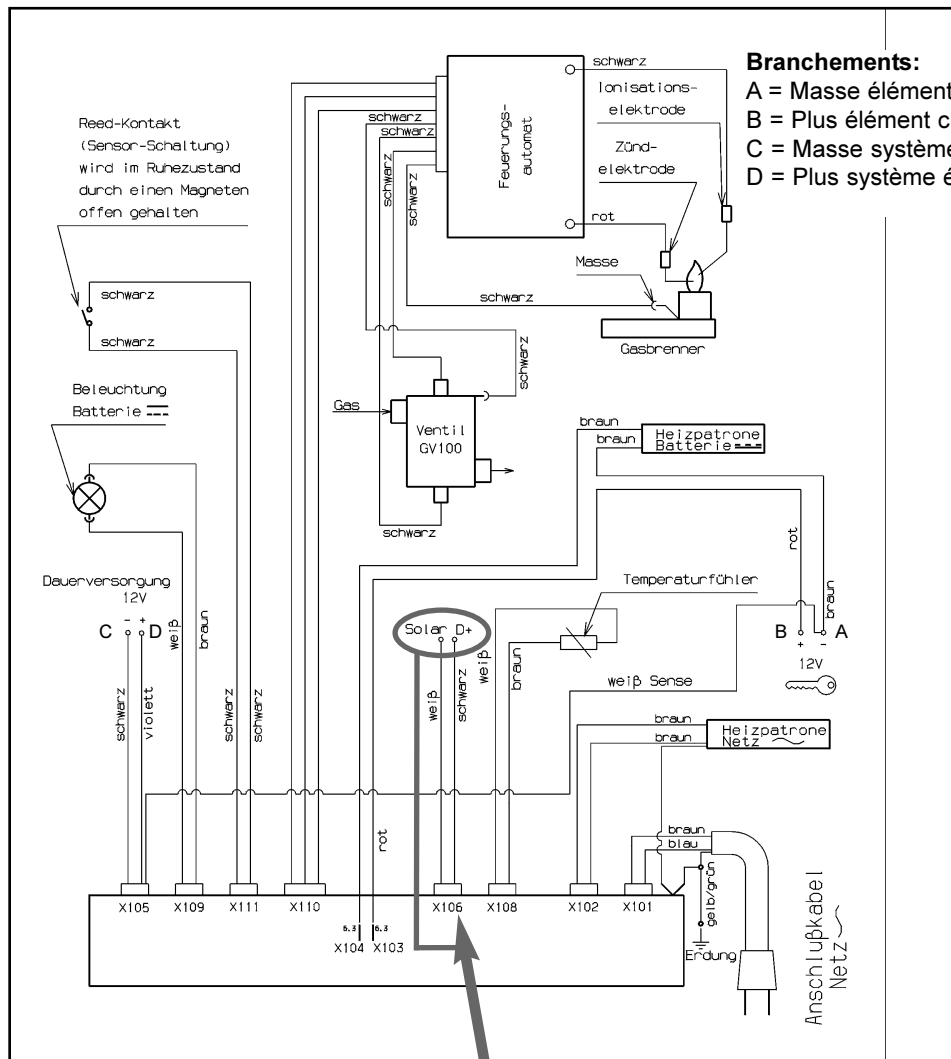

Pour la version RM 7XX1 L, le branchement X106 (Solar S+ et D+) n'est pas disponible!

Branchements:

- A = Masse élément chauffant DC
- B = Plus élément chauffant DC
- C = Masse système électronique
- D = Plus système électronique

Couleurs:

- schwarz = noire
- braun = maron
- violett = violet
- weiss = blanc
- gelb = jaune
- grün = vert
- rot = rouge

Légende:

- | | |
|-----------------------|------------------------------|
| Dauerversorgung | Raccord système électronique |
| Anschlusskabel Netz~ | Raccord réseau |
| Heizpatrone ~ | Cartouche chauffante ~ |
| Heizpatrone - | Cartouche chauffante - |
| Zündelectrode | Dispositif d'allumage |
| Ionisationselektrode | Electrode d'ionisation |
| Feuerungsautomat | Bougie d'allumage |
| Gasventil | Soupape à gaz |
| Gasbrenner | Brûleur à gaz |
| Temperaturfühler | Sonde de température |
| Beleuchtung Batterie- | Eclairage batterie |
| Reed- Kontakt | Contacts à lame souple |
| Erdung | Mise à la terre |
| Masse | Terre (ground) |



Dometic GmbH
In der Steinwiese 16
D-57074 Siegen

www.dometic.de/caravan
www.dometic.com