

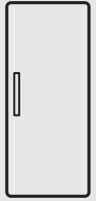

Thinking of you
Electrolux



ERF2404FOW

.....
SQ FRIGORIFER

.....
UDHËZIMET PËR PËRDORIM



PËRMBAJTJA

1. TË DHËNA PËR SIGURINË.....	2
2. UDHËZIMET PËR SIGURINË.....	4
3. FUNKSIONIMI.....	5
4. PËRDORIMI I PARË.....	6
5. PËRDORIMI I PËRDITSHËM.....	6
6. UDHËZIME DHE KËSHILLA.....	8
7. KUJDESI DHE PASTRIMI.....	9
8. ZGJIDHJA E PROBLEMEVE.....	11
9. INSTALIMI.....	13
10. ZHURMAT.....	17
11. TË DHËNA TEKNIKE.....	18

MENDOJMË PËR JU

Faleminderit që bletë pajisje Electrolux. Keni zgjedhur një produkt që sjell me vete dekada të tëra inovacioni dhe përvoja nga profesionistë. Ky produkt gjenial dhe elegant është projektuar duke ju pasur juve në mendje. Pra, sa herë që ta përdorni mund të ndiheni të sigurt do të merrni rezultate të shkëlqyera. Mirë se vini në Electrolux.

Vizitoni faqen tonë të internetit për:



Marrjen e këshillave të përdorimit, broshurave, informacionit për zgjidhjen e problemeve dhe për shërbimin:

www.electrolux.com



Regjistrimin e produktit tuaj për shërbim më të mirë:

www.registerelectrolux.com



Blerjen e aksesorëve, pjesëve të konsumueshme dhe pjesëve origjinale të këmbimit për pajisjen tuaj:

www.electrolux.com/shop

KUJDESI DHE SHËRBIMI PËR KLIENTËT

Përdorni gjithmonë pjesë origjinale këmbimi.

Kur kontaktoni Qendrën tonë të Autorizuar të Shërbimit, sigurohuni që të dispononi të dhënat e mëposhtme: Modeli, PNC, numri serial.

Informacioni mund të gjendet në pllakën e specifikimeve.



Paralajmërim / Informacion për sigurinë/kujdesin



Informacion i përgjithshëm dhe këshilla



Informacion mjedisor

Rezervohet mundësia e ndryshimeve.

1. ⚠️ TË DHËNA PËR SIGURINË

Përpara instalimit dhe përdorimit të pajisjes, lexoni me kujdes udhëzimet e ofruara. Prodhuesi nuk është përgjegjës nëse shkaktohen lëndime dhe dëme nga

instalimi dhe përdorimi i pasaktë. Gjithmonë mbajini udhëzimet bashkë me pajisjen, për t'iu referuar në të ardhmen.

1.1 Siguria e fëmijëve dhe personave me probleme

- Kjo pajisje mund të përdoret nga fëmijë të moshës 8 vjeç e sipër dhe persona me aftësi të kufizuara fizike, ndijimesh ose mendore ose që nuk kanë eksperiencë dhe njohuri, nëse këta mbahen nën mbikëqyrje ose udhëzohen për përdorimin e sigurt të pajisjes dhe i kuptojnë rreziqet e përdorimit.
- Mos lejoni fëmijët të luajnë me pajisjen.
- Pastrimi dhe mirëmbajtja nuk duhet të kryhet nga fëmijët pa mbikëqyrje.
- Mbajini të gjitha materialet e ambalazhimit larg fëmijëve.

1.2 Siguria e përgjithshme

- Kjo pajisje është vetëm për përdorim në shtëpi dhe për përdorime të ngjashme, si p.sh.:
 - Në shtëpi në fshat, në zonat e kuzhinës për personelin në dyqane, në zyra dhe në ambiente të tjera pune
 - Nga klientët në hotele, motele, hotele që ofrojnë mëngjes dhe ambiente të tjera banimi
- Mos i bllokoni vrimat e ventilimit në karkasën e pajisjes ose në strukturën inkaso.
- Mos përdorni asnjë pajisje mekanike apo mjete të tjera për të përshpejtuar procesin e shkrirjes, veç atyre të rekomanduara nga prodhuesi.
- Mos e dëmtoni qarkun ftohës.
- Mos përdorni pajisje elektrike brenda ndarjeve për ruajtjen e ushqimit në pajisje nëse ato nuk janë të rekomanduara nga prodhuesi.
- Mos përdorni spërkatës uji dhe avull për të pastruar pajisjen.

- Pastrojeni pajisjen me një leckë të butë dhe të lagësht. Përdorni vetëm detergjente neutrale. Mos përdorni produkte gërryese, materiale të ashpra pastruese, tretës ose objekte metalike.
- Mos ruani në pajisje substanca që shpërthejnë, si p.sh. kuti aerosoli me lëndë të ndezshme.
- Për të shmangur rreziqet, nëse kablloja e furnizimit është e dëmtuar, ajo duhet zëvendësuar nga prodhuesi, qendra e autorizuar e shërbimit ose persona me kualifikim të ngjashëm.

2. UDHËZIMET PËR SIGURINË

2.1 Instalimi



PARALAJMËRIM!

Vetëm një person i kualifikuar duhet ta instaloj këtë pajisje.

- Hiqni të gjithë paketimin
- Mos instaloni ose mos përdorni një pajisje të dëmtuar.
- Zbatoni udhëzimet e instalimit të dhëna me pajisjen.
- Gjithmonë bëni kujdes kur e lëvizni pajisjen sepse është e rëndë. Përdorni gjithnjë doreza sigurie.
- Sigurohuni që ajri të mund të qarkullojë përreth pajisjes.
- Prisni të paktën 4 orë përpara se të lidhni pajisjen me energjinë elektrike. Kjo bëhet që vaji të lejohet të rrjedhë përsëri te kompresori.
- Mos e instaloni pajisjen pranë radiatorëve, sobave, furrave ose vatrave të gatimit.
- Pjesa e pasme e pajisjes duhet të mbështetet pas murit.
- Mos e instaloni pajisjen atje ku ka dritë të drejtpërdrejtë dielli.
- Mos e instaloni pajisjen në zona me shumë lagështi ose shumë të ftohta, si shtesa ndërtimi, garazhe ose qilarë vere.
- Kur lëvizni pajisjen, ngrijeni nga cepi i përparmë për të shmangur gërvishtjen e dyshemesë.

2.2 Lidhja elektrike



PARALAJMËRIM!

Rrezik zjarri dhe goditjeje elektrike.

- Pajisja duhet tokëzuar.
- Sigurohuni që të dhënat elektrike në pllakën e specifikimeve të përkojnë me karakteristikat e rrjetit elektrik. Nëse nuk përkojnë, kontaktoni me një elektrikist.
- Përdorni gjithmonë një prizë me tokëzim të instaluar mirë.
- Mos përdorni përshtatës me shumë spina dhe kabëll zgjatues.
- Sigurohuni që të mos dëmtoni pjesët elektrike (p.sh. spinën elektrike, kablлон elektrike, kompresorin).
- Kontaktoni qendrën e autorizuar të shërbimit ose një elektrikist për të ndërruar pjesët elektrike.
- Kablloja elektrike duhet të qëndrojë nën nivelin e spinës elektrike.
- Pajisjen futeni në prizë vetëm në fund të instalimit. Sigurohuni që spina të jetë e arritshme pas montimit të pajisjes.
- Mos e shkëputni pajisjen nga rrjeti duke e tërhequr nga kablli elektrik. Gjithmonë tërhiqeni kabllin duke e kapur nga spina.

2.3 Përdorimi



PARALAJMËRIM!

Rrezik lëndimi, djegiesh, goditjeje elektrike ose zjarri.

- Mos i ndryshoni specifikimet e kësaj pajisjeje.
- Mos vendosni pajisje elektrike (p.sh. makinë akulloresh) në pajisje përveçse kur është shënuar nga prodhuesi se mund të vendosen.
- Bëni kujdes të mos shkaktoni dëmtime të qarku i agjentit ftohës. Ai përmban izobutan (R600a), një gaz natyror me nivel të lartë pajtueshmërie me mjedisin. Ky gaz merr flakë.
- Nëse dëmtohet qarku i ftohjes, sigurohuni që të mos ketë flakë dhe burime ndezjeje në dhomë. Ajrosni dhomën.
- Mos lejoni që enë të nxehta të prekin pjesët plastike të pajisjes.
- Mos vendosni pije freskuese në ndarjen e ngrirjes. Kjo krijon presion tek ena e pijeve.
- Mos ruani gaz dhe lëngje që marrin flakë në pajisje.
- Mos vendosni produkte që marrin flakë ose sende të lagura me produkte të ndezshme brenda, pranë ose mbi pajisje.
- Mos e prekni kompresorin ose kondensatorin. Ata janë të nxehtë.
- Mos hiqni ose mos prekni sende në ndarjen e ngrirjes nëse duart i keni të lagura ose të njoma.
- Mos ngrini përsëri ushqime që janë shkrirë.
- Zbatoni udhëzimet e ruajtjes që gjenden tek ambalazhimi i ushqimit të ngrirë.

2.4 Drita e brendshme

- Lloji i llambës së përdorur për këtë pajisje nuk është e përshtatshme për ndriçimin e dhomave në shtëpi

3. FUNKSIONIMI

3.1 Ndezja e

Vendoseni spinën në prizën e murit.

2.5 Kujdesi dhe pastrimi



PARALAJMËRIM!

Rrezik lëndimi ose dëmtim i pajisjes.

- Përpara se të kryeni mirëmbajtjen e pajisjes, çaktivizojeni atë dhe hiqeni nga priza.
- Kjo pajisje përmban hidrokarbure në njësinë ftohëse. Vetëm një person i kualifikuar duhet ta kryejë mirëmbajtjen dhe rimbushjen e njësisë.
- Kontrolloni rregullisht tubin e shkarkimit të pajisjes dhe nëse është e nevojshme pastrojeni. Nëse tubi i shkarkimit është i bllokuar, uji i shkrirë do të mblidhet në fundin e pajisjes.

2.6 Hedhja e mbeturinave



PARALAJMËRIM!

Rrezik lëndimi ose mbytjeje.

- Shkëputeni pajisjen nga rrjeti i furnizimit elektrik.
- Prisni kabllon e lidhjes me rrjetin dhe hidheni atë.
- Hiqni kapësen e derës për të parandaluar bllokimin brenda pajisjes të fëmijëve dhe të kafshëve shtëpiake.
- Qarku i ftohjes dhe materialet e izolimit të kësaj pajisjeje nuk ndikojnë tek ozoni.
- Shkuma izoluese përmban gaz të ndezshëm. Kontaktoni autoritetin e bashkisë suaj për t'u informuar mbi mënyrën e duhur të hedhjes së pajisjes.
- Mos i shkaktoni dëmtime pjesës së njësisë së ftohjes që është afër shkëmbyesit të nxehtësisë.

Rrotullojeni rregullatorin e temperaturës në drejtim orar në një përzgjedhje mesatare.

3.2 Çaktivizimi

Për të fikur pajisjen, rrotulloni rregullatorin e temperaturës në pozicionin "O".

3.3 Rregullimi i temperaturës

Temperatura rregullohet automatikisht.

Për të vënë në funksionim pajisjen, veproni si më poshtë:

- rrotulloni rregullatorin e temperaturës drejt një vendosje më të ulët, për të përfutur minimumin e ftohtësisë.
- rrotulloni rregullatorin e temperaturës drejt një vendosje më të lartë, për të përfutur maksimumin e ftohtësisë.



Më e përshtatshme në përgjithësi është një cilësim mesatar.

Megjithatë, duhet të zgjidhet cilësimi i saktë duke pasur parasysh se temperatura brenda pajisjes varet nga:

- temperatura e dhomës
- shpeshtësia e hapjes së kapakut
- sasia e ushqimit që ruhet në të
- vendndodhja e pajisjes.



Nëse temperatura e ambientit është e lartë ose nëse pajisja është mbushur plot, dhe pajisja është vendosur në temperaturën më të ulët, ajo mund të punojë pa pushim duke shkaktuar formimin e brymës në murin e pasmë. Në këtë rast, rregullatori i temperaturës duhet vendosur në një përzgjedhje më të lartë për të lejuar shkriren automatike dhe si rrjedhojë reduktimin e konsumit të energjisë.

4. PËRDORIMI I PARË

4.1 Pastrimi i brendësisë së pajisjes

Përpara së të përdorni pajisjen për herë të parë, pastroni pjesën e saj të brendshme dhe gjithë aksesoret e brendshëm me ujë të vakët dhe pak sapun natyral për të hequr erën tipike të një produkti të ri, e më pas thajeni tërësisht.



KUJDES!

Mos përdorni detergjent apo pluhura gërryese, pasi këto mund të dëmtojnë pjesët e lëmuara.

5. PËRDORIMI I PËRDITSHËM



PARALAJMËRIM!

Drejtojuni kapitujve për sigurinë.

5.1 Ngrirja e ushqimit të freskët

Ndarja e ngrirësit është e përshtatshme për ngrirjen e ushqimeve të freskëta dhe për ruajtjen e ushqimeve të ngrira për një kohë të gjatë.

Për të ngrirë ushqime të freskëta nuk është e nevojshme të ndryshoni vendosjen mesatare.

Gjithsesi, për një proces më të shpejtë ngrirjeje, rrotulloni çelësin e temperaturës në një vendosje më të lartë për të përfutur maksimumin e ftohtësisë.



KUJDES!

Në këto kushte, temperatura e dhomëzës së frigoriferit mund të bjerë nën 0°C. Nëse ndodh kjo, rivendoseni çelësin e temperaturës në një vendosje më të ngrohtë.

5.2 Ruajtja e ushqimeve të ngrira

Kur e përdorni për herë të parë ose pas një periudhe jashtë përdorimit, përpara se të futni produkte në ndarje, lëreni pajisjen të punojë për të paktën 2 orë në cilësimet më të larta.



Në rast të një shkrirjeje aksidentale, për shembull si pasojë e ndërprerjes së rrymës elektrike, nëse kjo ndërprerje ka zgjatur më shumë se vlera e shfaqur në tabelën e të dhënave teknike në pikën "koha në rritje", ushqimi i shkrirë duhet të konsumohet shpejt ose të gatuhet menjëherë dhe më pas të rivendoset në ngrirje (pasi të jetë ftohur).

5.3 Shkrirja

Ushqimet e ngrira, përpara se të përdoren, mund të shkrihen në dhomëzën ftohëse ose në temperaturën e dhomës, në varësi të kohës në dispozicion për këtë proces.

Copëzat e vogla të ushqimit mund të gatuhen edhe ndërsa janë ende të ngrira, direkt nga ngrirësi: në këtë rast, gatimi do të zgjasë më shumë.

5.4 Raftet e lëvizshme

Muret e frigoriferit janë të pajisura me një sërë shinash në mënyrë që raftet të mund të vendosen sipas dëshirës.

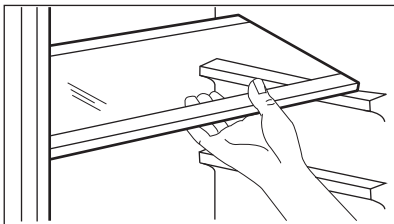

5.5 Vendosja e rafteve të derës

Për të lejuar ruajtjen e pakove të ushqimit të madhësive të ndryshme, raftet e derës mund të vendosen në lartësi të ndryshme.

1. Tërhiqeni gradualisht raftin në drejtimin e shigjetave derisa të çmontohet.
2. Ripozicionojeni siç kërkohet.

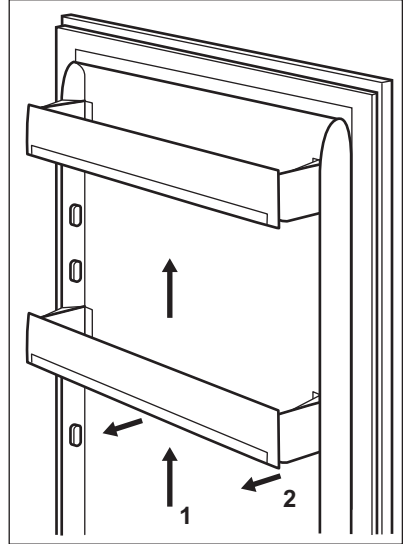

5.6 Treguesi i temperaturës

Për të ruajtur ushqimin siç duhet, frigoriferi është i pajisur me tregues temperature. Simboli anash tregon pjesën më të ftohtë të frigoriferit.

Nëse shfaqet "OK" (A), vendoseni ushqimin e freskët në zonën që tregon simboli, nëse nuk shfaqet (B), rregulloni kontrolluesin e temperaturës në një cilësim më të ftohtë dhe prisni 12 orë përpara se të kontrolloni sërish treguesin e temperaturës.

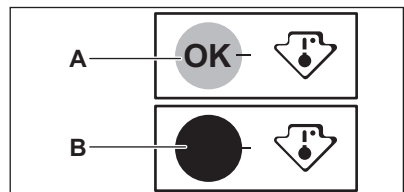



Pas vendosjes së ushqimit të freskët në pajisje ose pas hapjes së vazhdueshme të derës ose për një periudhë të gjatë, është normale që treguesi të mos shfaqë "OK"; prisni të paktën 12 orë përpara se të rregulloni sërish kontrolluesin e temperaturës.

6. UDHËZIME DHE KËSHILLA

6.1 Tingujt e funksionimit normal

Gjatë punës tingujt e mëposhtëm janë normalë:

- Një tingull i lehtë gurgullues ose fluskues nga bobina kur pompohet lëndë ftohëse.
- Një tingull gumëzhitës ose pulsues nga kompresori kur pompohet lënda ftohëse.
- Një zhurmë e papritur kërcitëse nga brenda pajisjes që shkaktohet nga zgjerimi termik (një fenomen fizik i natyrshëm dhe jo i rrezikshëm).
- Një zhurmë e dobët kërcitëse nga rregullatori i temperaturës kur kompresori ndizet ose fiket.

6.2 Këshilla për kursimin e energjisë

- Mos e hapni shpesh derën ose mos e lini hapur për një kohë më të gjatë sesa nevojitet patjetër.
- Nëse temperatura e ambientit është e lartë, rregullatori i temperaturës është caktuar në temperaturë të ulët dhe pajisja është e mbushur plot, kompresori mund të punojë pa ndërprerje duke shkaktuar formimin e brymës ose akullit në aparatën e avullimit. Nëse ndodh kjo gjë, caktojeni rregullatorin e temperaturës në një cilësim më të ngrohtë për të mundësuar shkrirjen automatike dhe si rrjedhojë reduktimin e konsumit të energjisë.

6.3 Këshilla për ftohjen e ushqimeve të freskëta

Për të arritur një funksionim më të mirë:

- mos depozitoni ushqime të ngrohta apo lëngje që avullojnë në ftohës
- mbuloni me kapak ose mbështillini ushqimin, veçanërisht nëse ka një erë të fortë
- vendoseni ushqimin në mënyrë të tillë që ajri të qarkullojë lirshëm rreth tij

6.4 Këshilla për ftohjen

Këshilla të nevojshme:

- Mish (të gjitha llojet): mbështillini në qeska polietileni dhe vendosini mbi raftin e xhamit që ndodhet mbi sirtarin e perimeve.
- Për siguri, ruajini në këtë mënyrë jo më shumë se një ose dy ditë.
- Ushqime të gatuar, gatesa të ftohta, etj...: këto duhet të mbulohen dhe mund të vendosen në çdo raft.
- Frutat dhe perimet: këto duhet të pastrohen mirë dhe të vendosen në sirtarin(ët) e posaçëm.
- Gjalpi dhe djathi: këto duhet të vendosen në mbajtëset e posaçme hermetike ose të mbështjella në letër alumini ose qeska prej polietileni, për të lejuar brenda sa më pak ajër të jetë e mundur.
- Shisheet: duhet të jenë të mbyllura me kapak dhe të ruhen në raftin e shisheve në derën e pajisjes ose (nëse ka) në mbajtësen e shisheve.
- Bananet, patatet, qepët dhe hudhrat, nëse nuk janë të paketuara, nuk duhet të mbahen në ftohës.

6.5 Këshilla për ngrirjen

Për t'ju ndihmuar të kryeni pjesën më të madhe të procesit të ngrirjes, ja tek keni disa këshilla të rëndësishme:

- sasia maksimale e ushqimit që mund të ngrihet në 24 orë tregohet në pllakëzën e parametrave;
- procesi i ngrirjes zgjat 24 orë. Nuk duhet shtuar ushqim tjetër për t'u ngrirë gjatë kësaj periudhe;
- ngrini vetëm ushqime të cilësisë më të lartë, të freskëta dhe të pastruara mirë;
- përgatitni ushqimin në racione të vogla për të mundësuar ngrirjen e tij të shpejtë dhe të plotë si dhe për të bërë të mundur si rrjedhojë shkrijen e tij në sasinë e dëshiruar;
- mbështilleni ushqimin me letër alumini ose polietileni dhe sigurohuni që paketimi të jetë hermetik;
- mos lejoni ushqimet e freskëta, jo të ngrira, të prekin ushqimet që janë tashmë të ngrira, në mënyrë që të shmangni një rritje temperature të këtyre të fundit;
- ushqimet pa dhjamë ruhen më mirë dhe më gjatë se ushqimet e yndyrshme;

- akujt e ujit, nëse konsumohen menjëherë pas nxjerrjes nga dhomëza e ngrirjes, mund të shkaktojnë djegie të lëkurës nga ngrirja;
- është e këshillueshme të shënoni në çdo pako ushqimi të ngrirë datën e ngrirjes, për të pasur parasysh kohën e ruajtjes.

6.6 Këshilla për ruajtjen e ushqimeve të ngrira

Për të arritur performancën më të mirë nga kjo pajisje, duhet:

- të siguroheni që ushqimet e ngrira që keni blerë të jenë ruajtur siç duhet nga shitësi;
- të siguroheni që ushqimet e ngrira të transportohen nga dyqani në ngrirës brenda një kohe sa më të shkurtër të mundshme;
- të mos e hapni shpesh derën e frigoriferit ose të mos e lini atë hapur për një kohë më të gjatë se sa duhet;
- pas shkrires, ushqimi priset shpejt dhe nuk mund të ngrijë sërish;
- të mos e tejkaloni periudhën e ruajtjes të përcaktuar nga prodhuesi i ushqimit.

7. KUJDESI DHE PASTRIMI



PARALAJMËRIM!
Drejtojueni kapitujve për sigurinë.



Aksesorët dhe pjesët e pajisjes nuk duhet të lahen në enëlarëse.

7.1 Paralajmërimet të përgjithshme



KUJDESI!
Shkëputeni nga korrenti pajisjen përpara se të kryeni çdo veprim mirëmbajtjeje.



Kjo pajisje përmban hidrokarbure brenda njësisë ftohëse; për këtë arsye, mirëmbajtja dhe rimbushja duhet të kryhen vetëm nga teknikë të autorizuar.

7.2 Pastrimi periodik



KUJDESI!
Mos tërhiqni, lëvizni apo dëmtoni ndonjë nga tubat dhe/ose kabllot brenda pajisjes.



KUJDESI!
Kujdesuni që të mos dëmtoni sistemin ftohës.

**KUJDES!**

Kur lëvizni pajisjen, ngrijeni nga cepi i përparmë për të shmangur gërvishtjen e dyshemesë.

Pajisja duhet pastruar rregullisht:

1. Pastroni pjesën e brendshme dhe aksesorët me ujë të vakët dhe me pak sapun neutral.
2. Kontrolloni rregullisht gominat e derës dhe pastrojini për t'u siguruar që janë të pastra dhe nuk kanë papastërti.
3. Shpëlajeni dhe thajeni tërësisht.
4. Nëse arrihet, pastroni me furçë kondensatorin dhe kompresorin në pjesën e pasme të pajisjes. Ky veprim do të përmirësojë performancën e pajisjes dhe do të kursejë energjinë.

7.3 Shkrirja e frigoriferit

Bryma eliminohet automatikisht nga avulluesi i dhomëzës së frigoriferit sa herë që kompresori i motorit ndalon, gjatë përdorimit normal. Uji i shkrirjes shkarkohet nëpërmjet një zgavre brenda një mbajtëseje të posaçme që ndodhet në pjesën e pasme të pajisjes, mbi kompresorin e motorit, ku dhe avullon.

Është e rëndësishme të pastroni periodikisht vrimën e shkarkimit të ujit të shkrirjes që ndodhet në mes të kanalit të dhomëzës së ftohjes, për të parandaluar që uji të rrjedhë e të pikojë mbi ushqimin brenda.

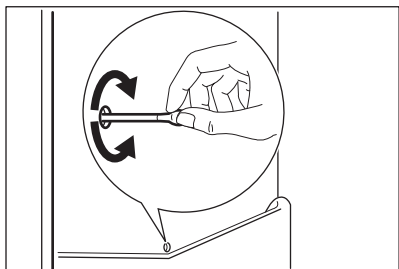
**7.4 Shkrirja e ngrirësit****KUJDES!**

Mos përdorni kurrë vegla të mprehta metalike për të gërryer brymën nga avulluesi, pasi mund ta dëmtoni atë. Mos përdorni pajisje mekanike apo mjete artificiale për të përshejtuar procesin e shkrirjes, përveç atyre të rekomanduara nga prodhuesi. Rritja e temperaturës së pakove të ushqimit të ngrirë gjatë shkrirjes mund të shkurtojë jetëgjatësinë e ruajtjes së ushqimit.



Rreth 12 orë para shkrirjes, caktoni temperaturë më të ulët, në mënyrë që të formohet një rezervë e mjaftueshme ftohjeje për ndërprerjen e veprimit.

Një sasi e caktuar bryme do të formohet gjithmonë në raftet e ngrirësit dhe përreth ndarjes së sipërme.

Shkrini ngrirësin kur shtresa e brymës të arrijë një trashësi prej 3-5 mm.

1. Fikni pajisjen dhe hiqni spinën nga priza.
2. Hiqni çdo ushqim nga brenda, paketojini me disa shtresa gazete dhe vendosini në një vend të freskët.

**PARALAJMËRIM!**

Mos i prekni me duar të lagura ushqimet e ngrira. Këto ushqime mund t'ju ngrijnë duart.

3. Ndizni pajisjen. Pas tre orësh futeni sërish në dhomën e ngrirjes ushqimin e hequr më parë.

7.5 Periudhat e mospërdorimit

Kur pajisja nuk përdoret për periudha të gjata, merrni masat paraprake të mëposhtme:

1. Shkëputeni pajisjen nga ushqimi elektrik.
2. Nxirrni jashtë të gjitha ushqimet.
3. Lëreni derën/dyert paksa hapur për të shmangur formimin e erërave të pakëndshme.



PARALAJMËRIM!

Nëse pajisjen do ta mbani të nderzur, kërkojini dikujt të kontrollojë herë pas herë për të shmangur prishjen e ushqimit brenda, në rast të luhatjeve elektrike.

8. ZGJIDHJA E PROBLEMEVE



PARALAJMËRIM!

Drejtojuni kapitujve për sigurinë.

8.1 Si të veprojmë nëse...

Problemi	Shkaku i mundshëm	Zgjidhja
Pajisja nuk punon.	Pajisja është e fikur.	Ndizni pajisjen.
	Spina nuk është futur siç duhet në prizën elektrike.	Futeni spinën siç duhet në prizën elektrike.
	Në prizën elektrike nuk ka lon tension.	Lidhni një pajisje tjetër elektrike në prizën elektrike. Kontaktoni një elektrikist të kualifikuar.
Pajisja bën zhurmë.	Pajisja nuk është mbështetur mirë në dysheme.	Kontrolloni nëse pajisja është e qëndrueshme.
Llamba nuk punon.	Llamba është në gjendje gatishmërie.	Mbyllni dhe hapni derën.
	Llamba është me defekt.	Drejtojuni seksionit "Ndërrimi i llambës".
Kompresori punon pa ndërprerje.	Temperatura nuk është caktuar siç duhet.	Drejtojuni kapitullit "Funkcionimi".
	Sasi të mëdha ushqimi janë futur njëkohësisht për t'u ngrirë.	Prisni disa orë dhe më pas kontrolloni sërish temperaturën.
	Temperatura e dhomës është tepër e lartë.	Drejtojuni grafikut të kategorisë klimatike në pllakën e specifikimeve.
	Ushqimet e vendosura në pajisje kanë qenë shumë të ngrohta.	Lëreni ushqimin të ftohet deri në temperaturën e dhomës përpara se ta fusni në pajisje.

Problemi	Shkaku i mundshëm	Zgjidhja
Është grumbulluar shumë brymë dhe akull.	Dera nuk është mbyllur mirë ose rondela është e deformuar/pis.	Drejtojuni seksionit "Mbyllja e derës".
	Tapa e tubit të kullimit të ujit nuk është vendosur siç duhet.	Vendoseni mirë tapën e tubit të kullimit të ujit.
	Produktet ushqimore nuk janë mbështjellë siç duhet.	Mbështillini më mirë produktet ushqimore.
	Temperatura nuk është caktuar siç duhet.	Drejtojuni kapitullit "Funkcionimi".
Brenda në frigorifer rrjedh ujë.	Dalja e ujit është bllokuar.	Pastroni daljen e ujit.
	Produktet ushqimore e pengojnë ujin të rrjedhë në kolektorin e ujit.	Sigurohuni që produktet ushqimore të mos prekin pllakëzën e pasme.
Dera nuk është drejtë ose prek rrjetën e ventilimit.	Pajisja nuk është vendosur në nivel.	Drejtojuni seksionit "Niveli-mi".
Temperatura në pajisje është tepër e ulët/e lartë.	Rregulluesi i temperaturës nuk është vendosur siç duhet.	Caktoni një temperaturë më të lartë/më të ulët.
	Dera nuk është mbyllur siç duhet.	Drejtojuni seksionit "Mbyllja e derës".
	Temperatura e produkteve ushqimore është tepër e lartë.	Lëri produktet ushqimore derisa temperatura e tyre të bjerë në temperaturën e ambientit, përpara se t'i futni në pajisje.
	Janë futur shumë produkte ushqimore njëkohësisht në pajisje.	Futni më pak produkte ushqimore njëkohësisht në pajisje.
	Trashësia e brymës i kalon 4-5 mm.	Shkrini pajisjen.
	Dera është hapur shpesh.	Hapeni derën vetëm kur është e nevojshme.



Nëse këshillat nuk sjellin rezultatin e dëshiruar, kontaktoni me qendrën më të afërt të autorizuar të shërbimit.

8.2 Ndërrimi i llambës

Shkëputeni spinën e pajisjes nga priza e rrjetit elektrik.

1. Hiqni vidhën nga kapaku i llambushkës.
2. Hiqni kapakun e llambës (referojuni figurës).

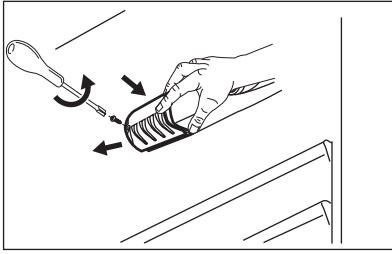

3. Zëvendësoni llambën me një tjetër të së njëjtës fuçi dhe të projektuar enkas për pajisjet elektro-shtëpiake (fuqia maksimale tregohet në mbështjellën e llambës).

4. Montoni kapakun e llambushkës.
 5. Shtrëngoni vidhën te kapaku i llambushkës.
 6. Futeni në prizë pajisjen.
 7. Hapni derën.
- Sigurohuni që llamba të ndizet.

8.3 Mbyllja e derës

1. Pastroni rondelën e derës.
2. Nëse është e nevojshme, rregulloni derën. Drejtojeni seksionit "Instalimi".
3. Nëse është e nevojshme, zëvendësoni rondelat me defekt të derës. Lidhuni me qendrën e autorizuar të shërbimit.

9. INSTALIMI



PARALAJMËRIM!
Drejtojeni kapitujve për sigurinë.

9.1 Pozicionimi

Pajisja mund të instalohet në ambient të brendshëm të thatë dhe të ajrosur mirë, ku temperatura e ambientit përputhet me kategorinë klimatike që tregohet në pllakën e specifikimeve të pajisjes:

Katego- ria kli- matike	Temperatura e ambientit
SN	+10°C deri në +32°C
N	+16°C deri në +32°C
ST	+16°C deri në +38°C
T	+16°C deri në +43°C



Gjatë punës jashtë këtij diapazoni, te disa lloje modelesh mund të ndodhin disa probleme funksionale. Funksionimi i saktë mund të garantohet vetëm brenda diapazonit të specifikuar të temperaturës. Nëse keni dyshime rreth vendit të instalimit të pajisjes, kontaktoni me shitësin, shërbimin e klientit ose qendrën më të afërt të autorizuar të shërbimit.

9.2 Distançatorët e pasmë

Në çantën e dokumenteve, do të gjeni dy ndarëse që duhet të montohen siç tregohet në figurë.

1. Vendosini ndarësit në vrimat përkatëse. Sigurohuni që shigjeta (A) është vendosur siç tregohet në figurë.

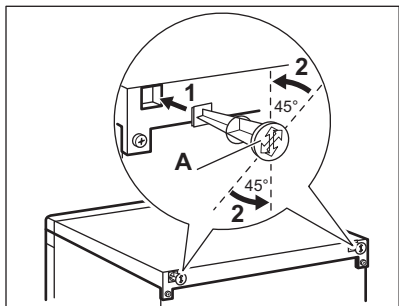

2. Rrotullojini ndarëset në drejtim të kundërt të akrepave të orës me 45° derisa të mbërthehen në vend.

9.3 Nivelimi

Gjatë vendosjes së pajisjes, sigurohuni që ajo të qëndrojë e niveluar. Kjo mund të arrihet nëpërmjet dy këmbëzave të rregullueshme në pjesën e poshtme të përballë.

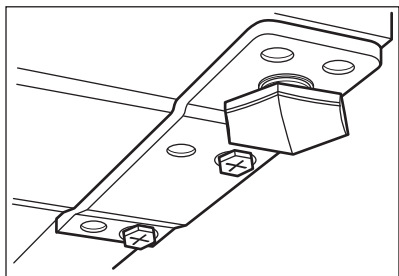

9.4 Vendndodhja



Pajisja duhet të shkëputet lirisht nga burimi i energjisë; si rrjedhojë, spina duhet të jetë lehtësisht e arritshme pas montimit.

Pajisja duhet të montohet larg burimeve të nxehtësisë, të tilla si radiatorë, bojlerë, drita e drejtpërdrejtë e diellit etj. Sigurohuni që ajri të qarkullojë lirisht përreth pjesës së pasme të pajisjes. Për të siguruar performancë optimale kur pajisja vendoset poshtë një njësie të varur në mur, largësia minimale midis pjesës së sipërme të pajisjes dhe njësisë në mur duhet të jetë të paktën 100 mm. Sidoqoftë, në rrethana ideale, pajisja nuk

duhet të vendoset poshtë njësie të varura në mur. Nivelimi i saktë sigurohet përmes një ose më shumë këmbëzave të rregullueshme në bazën e pajisjes.

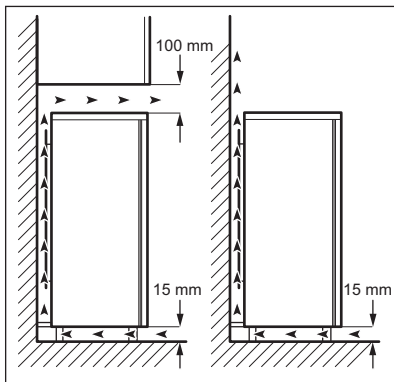

9.5 Ndryshimi i krahut të hapjes së derës



PARALAJMËRIM!

Përpara se të kryeni çdo lloj veprimi, hiqni spinën nga prizja.



KUJDES!

Ju sugjerojmë që veprimet e mëposhtme t'i kryeni së bashku me një person tjetër, i cili do t'i mbajë të palëvizshme dyert e pajisjes gjatë procesit.

1. Zhvendosni dy vidhat në pjesën e pasme.

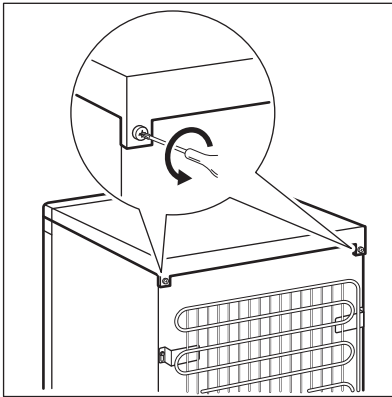

2. Shtyjeni pas pjesën e sipërme dhe ngrijeni atë.

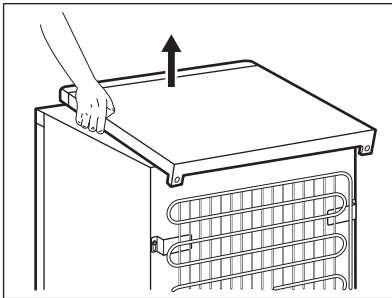

3. Zhvidhosni këmbëzën e majtë.
4. Zhvidhosni vidhat e menteshës së poshtme të derës. Hiqni menteshën. Vendoseni kunjën në drejtim të shigjetës.

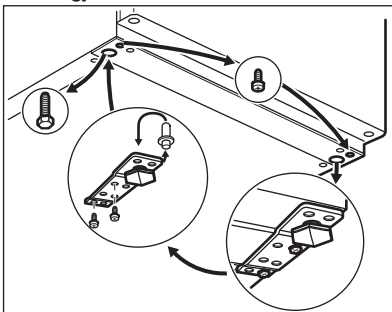

5. Zhvidhosni dhe montoni vidhën në anën e kundërt.
6. Montoni menteshën në anën e kundërt.
7. Vidhosni këmbëzën e djathtë.
8. Zhvidhosni vidhat e menteshës së sipërme të derës.

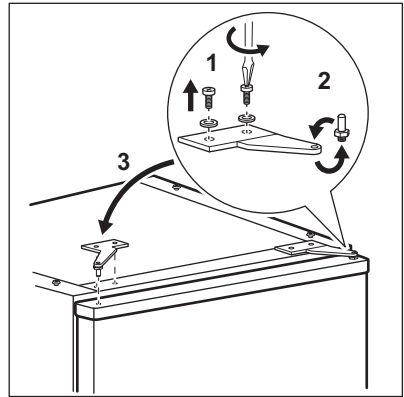

9. Hiqni menteshën. Vendoseni kunjën në drejtim të shigjetës. Montoni menteshën në anën e kundërt.

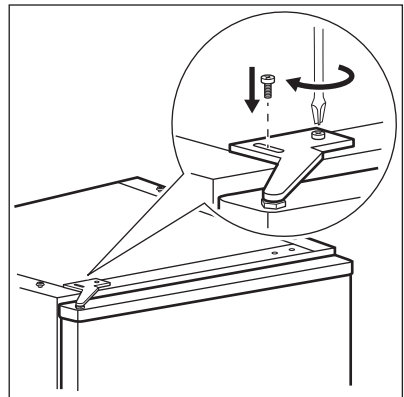

10. Shtërrojeni menteshën.
11. Vendoseni pjesën e sipërme në vend.
12. Shtyjeni përpara pjesën e sipërme.
13. Vidhosni dy vidhat në pjesën e pasme.
14. Hiqni dhe montoni dorezën në anën e kundërt.

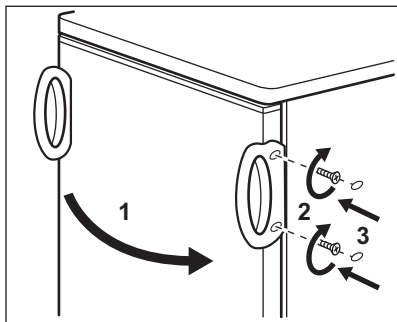
**KUJDES!**

Rivendoseni dhe nivelojeni pajisjen, prisni të paktën katër orë dhe më pas lidhni atë në prizë.



Bëni një kontroll përfundimtar për t'u siguruar që:

- Të gjitha vidat janë shtrënguar.
- Guarnicioni magnetik ngjitet te pajisja.
- Dera hapet dhe mbyllet mirë.

Nëse temperatura e ambientit është e ftohtë (p.sh. në dimër), rondela mund të mos puthitet mirë në pajisje. Në këtë rast, prisni që rondela të puthitet natyrshëm.

Nëse nuk dëshironi t'i kryeni vetë veprimet e mësipërme, kontaktoni me qendrën më të afërt të autorizuar të shërbimit. Specialisti i qendrës së shërbimit të autorizuar do të ndryshojë drejtimin e hapjes së derës, me shpenzimet tuaja.

9.6 Ndryshimi i drejtimit të derës së ngrirësit

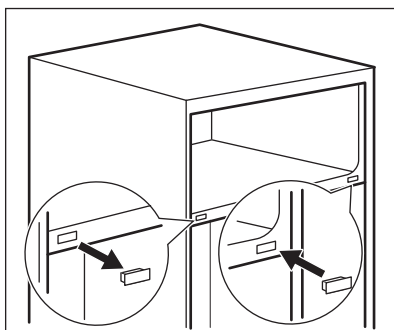
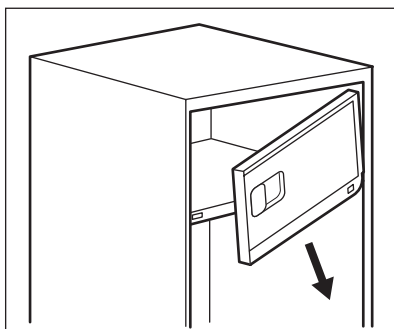
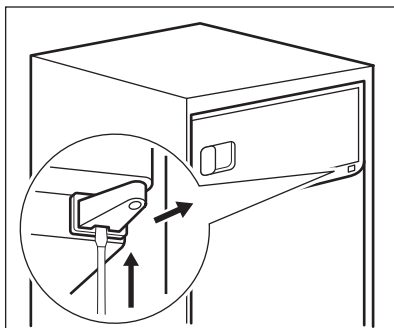

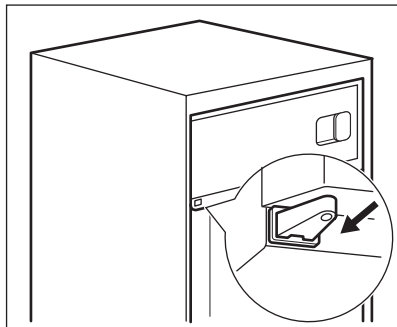
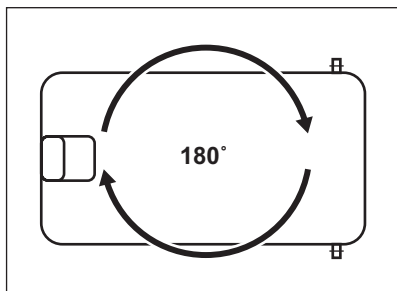

9.7 Lidhja elektrike

- Përpara se ta futni pajisjen në prizë, sigurohuni që tensioni dhe frekuenca që tregohet në tabelën e vlerave përputhet me të dhënat e rymës së shtëpisë tuaj.
- Pajisja duhet tokëzuar. Spina e kabllos së ushqimit është e pajisur me një kontakt, pikërisht për këtë qëllim. Nëse spina e ushqimit të shtëpisë nuk është e tokëzuar, lidhni pajisjen në një prizë të veçuar të tokëzuar në përputhje me rregullat në fuqi, duke u këshilluar me një elektrikist.
- Prodhuesi refuzon të marrë përsipër gjithë përgjegjësinë nëse nuk ndiqen masat paraprake të mësipërme.
- Kjo pajisje është në përputhje me direktivat E.E.C.

10. ZHURMAT

Gjatë funksionimit normal dëgjojen disa zhurma (nga kompresori, qarkullimi i lëndës ftohëse).

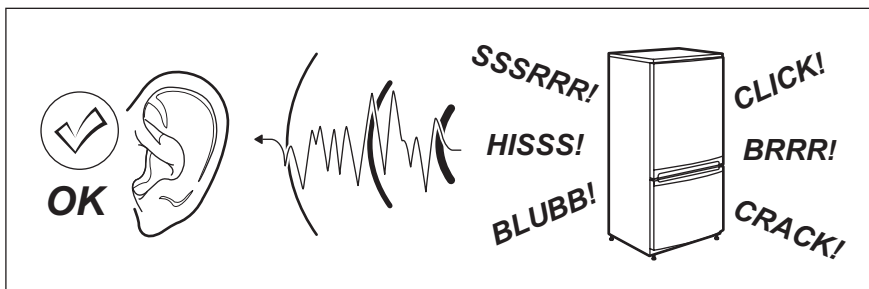

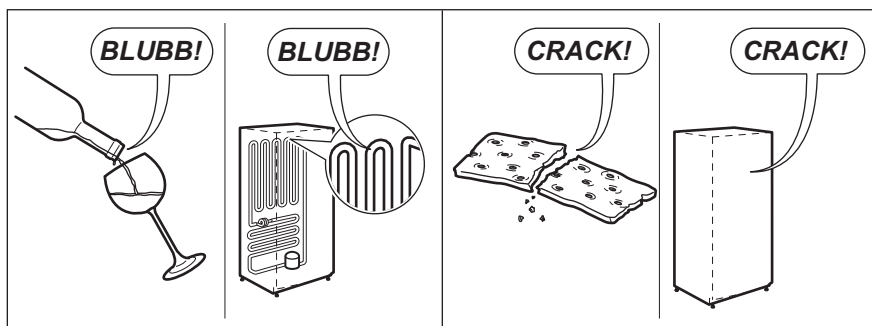
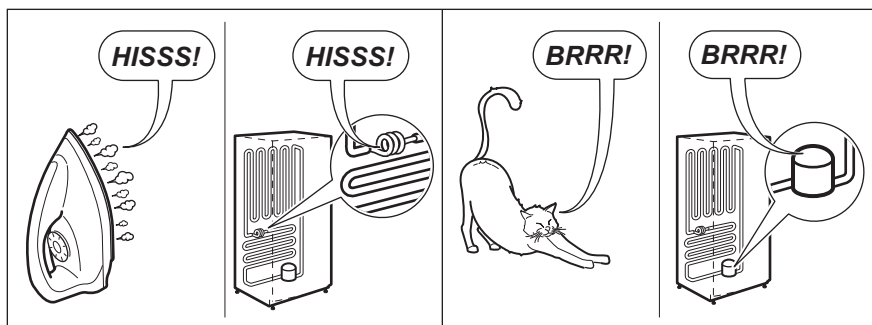
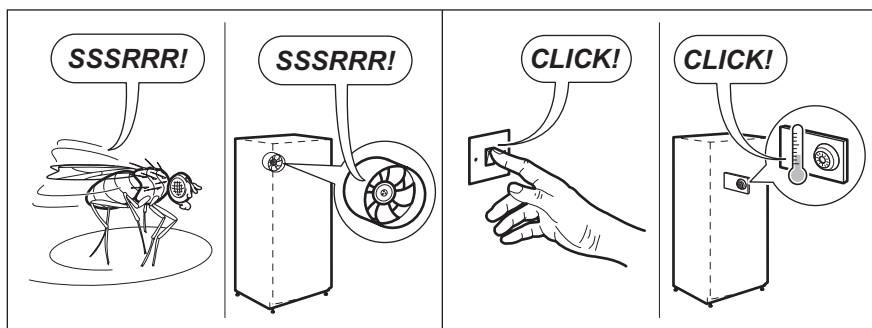

11. TË DHËNA TEKNIKE

11.1 Të dhëna teknike

Lartësia	mm	1250
Gjerësia	mm	550
Thellësia	mm	612
Koha në rritje	Orë	11

Tensioni	Volt	230 - 240
Frekuenca	Hz	50

Të dhënat teknike jepen në pllakën e specifikimeve, e cila gjendet në anën e

jashtme ose të brendshme të pajisjes dhe në etiketën e energjisë.

12. ÇËSHTJE QË LIDHEN ME AMBIENTIN

Ricikloni materialet me simbolin . Vendoseni ambalazhin te kontejnerët e riciklimit nëse ka. Ndihmoni në mbrojtjen e mjedisit dhe shëndetit të njerëzve dhe në riciklimin e mbetjeve të pajisjeve elektrike dhe elektronike. Mos hidhni

pajisjet e shënuara me simbolin  e mbeturinave shtëpiake. Ktheni produktin në pikën lokale të riciklimit ose kontaktoni me zyrën komunale.

www.electrolux.com/shop



212000856-A-412014

